



6th INTERNATIONAL EUROASIA

Congress on Scientific Researches and Recent Trends

May 18-20, 2020
Baku, Azerbaijan



Edited by
Prof. Dr. Gulzar IBRAHIMOVA
Dr. Təranə NAGIYEVA

BOOK OF FULL TEXTS VOLUME-I



www.baau.edu.az



www.iksad.org.tr

EUROASIA SUMMIT

Congress on Scientific Researches and Recent Trends-6

18-20 May 2020/ Baku Eurasia University, Azerbaijan



BOOK OF FULL TEXTS

VOLUME-I

Edited by

Prof. Dr. Gulzar IBRAHIMOVA

Dr. Təranə NAĞIYEVA

by

FARABI PUBLISHING HOUSE

All rights of this book belong to FARABI Publishing House

Authors are responsible both ethically and juridically

FARABI Publications – 2020©

Issued: 17.06.2020

ISBN: 978-625-7898-08-9



CONGRESS ID

CONGRESS TITLE

EUROASIA Congress on Scientific Researches and Recent Trends-6

DATE and PLACE

18-20 May 2020/ Baku Euroasian University, Azerbaijan

ORGANIZATION

BAKU EUROASIAN UNIVERSITY
IKSAD INTERNATIONAL
FARABI PUBLISHING HOUSE

ORGANIZING COMMITTEE

Nazim HÜSEYNLI

Honorary President

Chairman Of The Board Of Trustees Of Baku Euroasian University

Prof. Dr. Gülzar İBRAHİMOVA

Head Of Organizing Committee

Vice Rector of Baku Euroasian University

Prof. Dr. Mahire HÜSEYNOVA

Head Of Scientific Committee

Azerbaijan State Pedagogical University

NUMBER of ACCEPTED PAPERS

187

NUMBER of REJECTED PAPERS

27

PARTICIPANTS COUNTRY

Azerbaijan-59, Turkey-93, Afganistan-17, Iran-12, Pakistan-1, Montenegro-1,
Meksiko-1, Kazakhstan-1, Russia-1, Uzbekistan-1

SCIENTIFIC BOARD

- ✦ Prof. Dr. Mustafa TALAS – Niğde Ömerhalisdemir University
- ✦ Prof. Dr. Akbar VALADBİGİ – Urumiye University
- ✦ Prof. Dr. Sarash KONYRBAYEVA – Kazak State University
- ✦ Prof. Dr. Osman ERKMEN - Gaziantep University
- ✦ Prof. Dr. Gulsar Isahan- Bakü Avrasya Üniversitesi (Rektör Yardımcısı)
- ✦ Prof. Dr. Afaq SADYGOVA- Azerbaijan State Pedagogical University
- ✦ Prof. Dr. Hacer HUSEYNOVA, Azerbaijan State Pedagogical University
- ✦ Prof. Dr. Jacqueline AYOUB-Lebanese University sector -3- Rector
- ✦ Assoc. Prof. Dr. Kasım KARAMAN - Erciyes University
- ✦ Assoc. Prof. Dr. Sehrane KASİMİ – Azerbaijan National Academy of Sciences
- ✦ Assoc. Prof. Dr. Sevcan YILDIZ- Akdeniz University
- ✦ Dr. Hatice Nur GERMİR- Manisa Celal Bayar University
- ✦ Dr. ZHI Huang- Minzu University of China
- ✦ Dr. Aykar Tekin BOZKURT- Gaziantep University
- ✦ Dr. Canan BİRİMOĞLU OKUYAN - Hatay Mustafa Kemal University
- ✦ Dr.Serkan GÜN - Siirt University
- ✦ Dr. Elena TINIKOVA - Russian Academy of Sciences
- ✦ Dr. MA Yuzhong – Renmin University
- ✦ Dr. Elvan CAFAROV- Nahçıvan Üniversitesi
- ✦ Dr. Bashır SALİH- Al-Jabal Al-Gharbi University – Libya



AVRASIYA ZİRVƏSİ

6-cı Elmi Araşdırmalar və Aktual Problemlər Konfransı
18-20 May 2020/ BAKI AVRASIYA ÜNİVERSİTETİ, AZƏRBAYCAN

AVRASYA ZİRVESİ

6. Bilimsel Araştırmalar ve Güncel Gelişmeler Kongresi
18-20 Mayıs 2020/ BAKÜ AVRASYA ÜNİVERSİTESİ, AZERBAJCAN

EUROASIA SUMMIT

Congress on Scientific Researches and Recent Trends-6
18-20 May 2020/ BAKU EUROASIAN UNIVERSITY, AZERBAIJAN

PROGRAM



Online (with ZOOM Conference) Presentation Link:

<https://us02web.zoom.us/j/85059681931?pwd=djNMMDhjbzNLTXdlcU16ajkzK2dtQT09>

ID: 850 5968 1931 PASSWORD: 123456

Önemli, Xahiş edirik diqqətlə oxuyasınız

- ❖ Konfransımızda Yazı Qaydalarına uyğun göndərilmiş və elmi komissiyadan keçən məruzələr üçün online (video konfran şəklində) çıxış imkanı veriləcəkdir.
- ❖ Online məruzə üçün <https://zoom.us/join> linki üzərindən daxil olaraq "Meeting ID or Personal Link Name" yerinə ID nömrəsinə daxil olaraq konfransa qoşula bilərsiniz.
- ❖ ZOOM tətbiqi pulsuzdur və yeni hesab açmağa ehtiyac yoxdur
- ❖ ZOOM tətbiqi qeydiyyatdan keçmədən istifadə edilə bilər
- ❖ Tətbiq planşet, telefon və kompyuterlərdə mümkündür
- ❖ Hər iclasda məruzəçilər məruzə saatından 5 dəqiqə əvvəl konfransa bağlanmış olmaları lazımdır
- ❖ Bütün konfrans iştirakçıları canlı qoşularaq bütün məruzələri izləyə bilərlər.
- ❖ Moderator – iclasdakı çıxış və elmi diskussiyalar (sual-cavab) hissəsindən məsuldurlar

Nəzər Yetirilməsi Vaxib Olanlar – TEXNİKİ BİLGİLƏR

- ◆ Kompyuterlərinizdə mikrafon olduğuna və saz vəziyyətdə olmasına əmin olmalısınız.
- ◆ ZOOM-da ekran paylaşma xüsusiyyətini bacarmalısınız
- ◆ Qəbul edilən məqalə sahiblərinin mail adresinə ZOOM tətbiqindəki linkə aid ID nömrəsi göndəriləcəkdir.
- ◆ Sertifikatlar konfransdan sonra sizlərə PDF olaraq göndəriləcəkdir.
- ◆ Konfrans programında yer və saat dəyişikliyi kimi tələblər nəzərə alınmayacaqdır.

Önemli, Dikkətlə Okuyunuz Lütfən

- ❖ Kongremizdə Yazım Kurallarına uyğun göndərilmiş və bilim kurulundan keçən bildiri üçün online (video konfrans sistemi üzərindən) sunum imkanı sağlanmışdır.
- ❖ Online sunum yapabilmək üçün <https://zoom.us/join> sitesi üzərindən giriş yaparak "Meeting ID or Personal Link Name" yerine ID numarasını girerek oturuma katılabilirsiniz.
- ❖ Zoom uygulaması ücretsizdir ve hesap oluşturmaya gerek yoktur.
- ❖ Zoom uygulaması kaydolmadan kullanılabilir.
- ❖ Uygulama tablet, telefon ve PC'lerde çalışıyor.
- ❖ Her oturumdaki sunucular, sunum saatinden 5 dk öncesinde oturuma bağlanmış olmaları gerekmektedir.
- ❖ Tüm kongre katılımcıları canlı bağlanarak tüm oturumları dinleyebilir.
- ❖ Moderator – oturumdaki sunum ve bilimsel tartışma (soru-cevap) kısmından sorumludur.

Dikkət Edilməsi Gerekenler- TEKNİK BİLGİLER

- ◆ Bilgisayarınızda mikrofon olduğuna ve çalıştığına emin olun.
- ◆ Zoom'da ekran paylaşma özelliğine kullanabilmelisiniz.
- ◆ Kabul edilen bildiri sahiplerinin mail adreslerine Zoom uygulamasında oluşturduğumuz oturuma ait ID numarası gönderilecektir.
- ◆ Katılım belgeleri kongre sonunda tarafınıza pdf olarak gönderilecektir
- ◆ Kongre programında yer ve saat değişikliği gibi talepler dikkate alınmayacaktır

IMPORTANT, PLEASE READ CAREFULLY

- ❖ To be able to attend a meeting online, login via <https://zoom.us/join> site, enter ID "Meeting ID or Personal Link Name" and solidify the session.
- ❖ The Zoom application is free and no need to create an account.
- ❖ The Zoom application can be used without registration.
- ❖ The application works on tablets, phones and PCs.
- ❖ The participant must be connected to the session 5 minutes before the presentation time.
- ❖ All congress participants can connect live and listen to all sessions.
- ❖ Moderator is responsible for the presentation and scientific discussion (question-answer) section of the session.

Points to Take into Consideration - TECHNICAL INFORMATION

- ◆ Make sure your computer has a microphone and is working.
 - ◆ You should be able to use screen sharing feature in Zoom.
 - ◆ Attendance certificates will be sent to you as pdf at the end of the congress.
 - ◆ Requests such as change of place and time will not be taken into consideration in the congress program.
-

-Açılış Məruzələri-Açılış Konuşmaları-Opening Ceremony-

Mustafa Latif Emek
Chairman of IKSAD

Prof. Dr. Gülzar İBRAHİMOVA
Vice Rector of Baku Euroasian University

Date: 18.05.2020	Hall-1	Time/ Az: 11⁰⁰ -13⁰⁰/Tr: 10⁰⁰ -12⁰⁰
Moderator: Dos. Ruslan ABDULLAYEV & Assist. Prof. Dr. Farid HUSEYNOV		
Yazarlar	Kurum	Konu Başlığı
Samed SOY Yılmaz Türker SANDIKCI	<i>Süleyman Demirel Üniversitesi</i>	SİYASAL İLETİŞİM SÜRECİNDE ADAYLARIN INSTAGRAM KULLANIMLARINA BİR BAKIŞ: 31 MART 2019 İSTANBUL YEREL SEÇİMLERİ ÖRNEĞİ
Eyüp Mithat AÇIKGÖZ	<i>Hasan Âli Yücel Sosyal Bilimler Lisesi</i>	SOSYAL MEDYADA DİN ALGISI VE GENÇLER ÜZERİNDEKİ ETKİLERİ
Dr. Öğr. Üyesi Engin SARI	<i>Ankara Üniversitesi</i>	BİR KÜLTÜR POLİTİKASI ARACI OLARAK KAMU YAYINCILIĞI: TRT'NİN İLK DÖNEM YAYINCILIĞINDA KÜLTÜR, KAMU, KİMLİK
Sharifa Taqi	<i>University of Nangarhar</i>	WOMEN IN THE JOB MARKET AND ITS BARRIERS
Tayebeh Partovi Rad	<i>Isfahan University</i>	CHALLENGES OF TEACHING PERSIAN LITERATURE TO NON-PERSIAN SPEAKERS
Arş. Gör. Dr. Zuhul AKBAYIR	<i>Marmara Üniversitesi</i>	KENT KİMLİĞİ ALGISININ OLUŞUMUNDA SLOGANLAR
Özge ÖZÇELİK BALOĞLU	<i>Süleyman Demirel Üniversitesi</i>	GÜNDEM BELİRLEME KURAMI BAĞLAMINDA SAĞLIK BAKANLIĞI ve SAĞLIK BAKANI'NIN TWITTER COVID-19 MESAJLARINA BAKIŞ
Assist. Prof. Dr. Farid HUSEYNOV	<i>Gebze Technical University</i>	MOBILE APPLICATION USAGE ANALYSIS of ANDROID USERS in TURKEY
Hasan ŞAKA	<i>Dokuz Eylül Üniversitesi</i>	BIST 100 İÇERİSİNDE YER ALAN BANKALARIN PAZARLAMA İLETİŞİM FAALİYETLERİ KAPSAMINDA SOSYAL MEDYA ANALİZİ: INSTAGRAM ÖRNEĞİ
Mehdiyeva Almaz Mobil qızı Rüstəmovə Dürdanə Fərhad qızı	<i>Qərbi Kəspı Universiteti</i>	ENERJİ KEYFİYYƏTİNƏ NƏZARƏT ÜÇÜN İNFÖRMASİYA-ÖLÇMƏ SİSTEMİNİN İŞLƏNMƏSİ

Date: 18.05.2020**Hall-2****Time/ Az: 11³⁰ -13³⁰/Tr: 10³⁰ -12³⁰****Moderator: Dr. Murat EYVAZ & Dr. Derviş ÖZTÜRK**

Autors	University	Title
Arş. Grv. Devran COŞKUN Prof. Dr. Enver YAZAR	<i>Siirt Üniversitesi Selçuk Üniversitesi</i>	İVERMEKTİN ZEHİRLİLİĞİ
Arş. Grv. Devran COŞKUN Prof. Dr. Enver YAZAR	<i>Siirt Üniversitesi Selçuk Üniversitesi</i>	İVERMEKTİNİN ANTİPARAZİTER DIŞI ETKİLERİ
Rəsmiyyə Vəriş qızı Şirinova	<i>AMEA-nın İqtisadiyyat İnstitutu</i>	AQRAR SAHƏDƏ İSTEHLAKÇININ KEYFİYYƏTLİ ƏRZAQ MƏHSULLARI İLƏ TƏMİN OLUNMASI YOLLARI
Dr. Derviş ÖZTÜRK	<i>Eskişehir Osmangazi Üniversitesi</i>	<i>Limodorum apertivum</i> (L.) Sw. (ORCHIDACEAE) TAKSONUNUN KÖK və GÖVDE ANATOMİK YAPISININ İNCELENMESİ
Zhansaya BOLATOVA Prof. Dr. Sait ENGİNDENİZ	<i>Ege University</i>	SUSTAINABLE CORN PRODUCTION IN KAZAKHISTAN
Assist. Prof. Venhar CELİK Nagehan KAN	<i>Firat University</i>	ON-OFF CONTROL of SYNTHETIC MOTILITY GENE CIRCUIT in <i>Escherichia coli</i> MG1655 with <i>FimBE</i> GENETIC SWITCH MECHANİSM
Assist. Prof. Venhar CELİK Muhammet Ali UYGUT Prof. Dr. Muhammet Şaban TANYILDIZI	<i>Firat University</i>	DEVELOPMENT of RECOMBINANT <i>Escherichia coli</i> W STRAINS for GLUCONIC ACID PRODUCTION by USING SYNTHETIC BIOLOGY and METABOLIC ENGINEERING APPROACHES
Aynur İbrahimova Məsim qızı	<i>Naxçıvan Dövlət Universiteti</i>	NAXÇIVAN MUXTAR RESPUBLİKASINDA SU-BATAQLIQ BİTKİLİYİNİN NADİR, İTMƏK TƏHLÜKƏSİNƏ MƏRUZ QALAN NÖVLƏRİNİN MÜHAFİZƏSİ
Dr. Öğr. Üyesi Murat EYVAZ	<i>Gebze Teknik Üniversitesi</i>	SULARIN DEZENFEKSİYONUNDA ELEKTROKOAGÜLASYON PROSESİ

Date: 18.05.2020**Hall-3****Time/ Az: 11³⁰ - 13³⁰/Tr: 10³⁰ - 12³⁰****Moderator: Elvan CAFAROV & Rashad Ahmadi**

Autors	University	Title
Daniel Ahmadi	<i>Islamic Azad University</i>	A REVIEW OF VIOLENCE IN PUBLIC HEALTH
Zahid Wolosi	<i>University of Parwan</i>	INNOVATION EXAMPLES IN NARSANG
Murad Aaq	<i>University of Gawarshad Begum</i>	PSYCHOLOGICAL PREJUDICE AND DISCRIMINATION
Nafisa Begum	<i>University of Faryab</i>	DOMESTIC VIOLENCE AND THE ELDERLY
Jan Muhammed Iman	<i>University of Badakshan</i>	CONTENT ANALYSIS OF DOMESTIC NEWS RELATED TO THE 9/11 TERRORIST ATTACKS AT THE WORLD TRADE CENTER
Yaqub Ansari	<i>University of Payam i Nur</i>	SOCIOLOGICAL EVALUATION IN THE SENSE OF SOCIABILITY
Rashad Ahmadi	<i>University of Isfahan</i>	AFGHANISTAN'S FIRST POWER SYSTEM
Narjes Hamidi	<i>University of Tehran</i>	FROM THE PERSPECTIVE OF IMAM KHOMEINI, THE LEGITIMACY, ACCEPTABILITY AND EFFICIENCY OF THE ISLAMIC PEOPLE'S RULE OF DEMOCRACY MODEL
Mehdi Ghasemi	<i>University of Tehran</i>	AN INTRODUCTION TO IDENTIFYING INTERNET MARKETING AND ONLINE MEDIA

Date: 18.05.2020**Hall-1****Time/ Az: 13³⁰ - 15³⁰/Tr: 12³⁰ - 14³⁰****Moderator: Dr. Leyla ƏLİYEVƏ & Dr. Müslim ALANOĞLU**

Autors	University	Title
Dr. Öğr. Üyesi Fuat BAŞÇIFTÇİ Öğr. Gör. Sevgi BÖGE	<i>Karamanoğlu Mehmetbey Üniversitesi</i> <i>Selçuk Üniversitesi</i>	TÜRKİYE' DE MESLEK YÜKSEKOKULU MEZUNLARINDAN HARİTA SEKTÖRÜNÜN BEKLENTİLERİNİN BELİRLENMESİ
Sevda KAYA Doç. Dr. Hasan BAKIRCI Doç. Dr. Hüseyin ARTUN Doç. Dr. Murat CANCAN	<i>Milli Eğitim Bakanlığı</i> <i>Van Yüzüncü Yıl Üniversitesi</i>	MATEMATİK ÖĞRETMENLERİNİN 2018 LİSELERE GEÇİŞ SINAVI HAKKINDAKİ GÖRÜŞLERİ
Arş. Gör. Alper DURUKAN Doç. Dr. Hüseyin ARTUN Prof. Dr. Atilla TEMUR	<i>Van Yüzüncü Yıl Üniversitesi</i>	SANAL GERÇEKLİK DESTEKLİ FEN ÖĞRETİMİ ETKİNLİKLERİ
Arş. Gör. Dilara ÇAYCI Dr. Öğr. Üyesi Özge MAVİŞ SEVİM	<i>Tokat Gaziosmanpaşa Üniversitesi</i>	EĞİTİM BİLİMLERİ ALANINDA YER ALAN DOKTORA PROGRAMLARINDA ARAŞTIRMA EĞİTİMİNİN YERİ
Gülşən MEHDİZADƏ	<i>Azərbaycan Dövlət Pedaqoji Univeriteti</i>	İBTİDAİ SİNİFLƏRDƏ FƏNLƏRARASI İNTEQRASIYA (IV sinif Azərbaycan dili və Həyat bilgisi dərsləkləri əsasında)
Dr. Metin SÜRME	<i>Gaziantep Üniversitesi</i>	TURİZM EĞİTİMİ VEREN AKADEMİSYENLERİN ELEKTRONİK ÖĞRENME SİSTEMİNE YÖNELİK GÖRÜŞLERİNİN DEĞERLENDİRİLMESİ
Aysel Balasultan qızı Şeydayeva	<i>ADPU-nun Quba Filialı</i>	İNTERAKTİV TƏLİM METODLARI İLƏ OXU MATERİALLARI ÜZƏRİNDƏ MÜŞAHİDƏNİN TƏŞKİLİ
Dr. Müslim ALANOĞLU	<i>Türkiye Cumhuriyeti</i> <i>Podgoritsa Bükükəlçiliği</i>	ÖĞRETMENLERİN SOSYAL BAĞLILIK VE ÖRGÜTSEL SİNİZM ALGILARI ARASINDAKİ İLİŞKİ
Dr. Leyla ƏLİYEVƏ	<i>Azərbaycan Dövlət Pedaqoji Univeriteti</i>	TƏLƏBƏYÖNÜMLÜ TƏDRİS VƏ TƏLİM

Date: 18.05.2020 Hall-2 Time/ Az: 14 ⁰⁰ -16 ⁰⁰ /Tr: 13 ⁰⁰ -15 ⁰⁰		
Moderator: Doç. Dr. Babayeva Mələhət & Doç. Dr. Kamala Tahsin KARİMOVA		
Autors	University	Title
Arş. Gör. Dr. Ceren SELVİ	Ankara Yıldırım Beyazıt Üniversitesi	ANLAMSAL ALAN KAVRAMI BAKIŞ AÇISI İLE ÂŞIK VEYSEL'DE AŞK UNSURU
Doç. Dr. Kamala Tahsin KARİMOVA Aysel Şahin	Ağrı İbrahim Çeçen Üniversitesi	N. V. GOGOL'UN "ÖLÜ CANLAR" ROMANININ SANATSAL TARZI
Göyərçin Abid qızı MUSTAFAYEVA	Nizami Gəncəvi adına Milli Azərbaycan Ədəbiyyatı Muzeyi	MAHMUD KAŞĞARLININ "KAŞĞARLI MAHMUDUN "DİVANI LÜĞƏT-İT TÜRK" ƏSƏRİ HAQQINDA
Nəzakət Rza qızı İsmayilova	Naxçıvan Dövlət Universiteti	ƏYYUB ABBASOVUN YARADICILIĞININ ƏSAS İDEYASI VƏ BƏDİİ XÜSUSİYYƏTLƏRİ
Dr. Təranə NAĞİYEVA	Azərbaycan Dövlət Pedaqoji Universiteti	BƏDİİ ƏSƏRLƏRDƏ METAFOR SÖZÜN LEKSİK İNTENSİVLİYİNİ ARTIRAN MƏCAZ KİMİ (Mikayıl Müşfiqin şeirləri əsasında)
Dr. Halil KAYA	Hakkari Üniversitesi	GAZZALİ'NİN KAYNAKLARI
Doç. Dr. Babayeva Mələhət	ADPU	XX ƏSRİN ƏVVƏLLƏRİNDƏ AZƏRBAYCANDA FOLKLORŞÜNASLIQ ELMINİN TƏŞƏKKÜL PROBLEMLƏRİ
Nurullah Begi	University of Jawzjan	THE IMPACT OF CYBER THREATS ON THE MARITIME INDUSTRY
Dr. Mehparə ƏHMƏDOVA	Naxçıvan Dövlət Universiteti	MƏMMƏD ARAZ YARADICILIĞINDA VƏTƏNDAŞLIQ TƏRBİYƏSİ VƏ ONUN MAHİYYƏTİNƏ NƏZƏRİ BAXIŞ

Date: 18.05.2020**Hall-1****Time/ Az: 16⁰⁰ - 18⁰⁰/Tr: 15⁰⁰ - 17⁰⁰****Moderator: Prof. Dr. Mahirə HÜSEYNOVA & Dr. Güləhməd İMANOV**

Autors	University	Title
Assoc. Prof. Dr. Kadriye Dilek BACANAK Gizem IŞIK	<i>Gazi University</i>	A CONVERSATIONAL ANALYTIC INVESTIGATION INTO SNIFFING SEQUENCES IN ENGLISH AS A FOREIGN LANGUAGE INTERACTION
Doç. Dr. Könül SƏMƏDOVA	<i>Azərbayan Dövlət Pedaqoji Universiteti</i>	AZƏRBAYCAN DİLİNİN ŞİMAL LƏHÇƏSİNİN ŞİVƏ QRUPLARINDA SAITLƏRİN ARTIMI VƏ DÜŞÜMÜ FONETİK HADİSƏSİ
Prof. Dr. Həcər Hüseynova	<i>Azərbayan Dövlət Pedaqoji Universiteti</i>	AZƏRBAYCAN-TÜRK TOPONİMLƏRİ BEYNƏLXALQ AREALDA
Gülnaz SATBAY	<i>Abay Kazak Milli Pedaqoji Üniversitesi</i>	KAZAKÇA HAYVAN ADLARIYLA YAPILMIŞ DEYİMLƏRİN YAPI VE ANLAM ÖZELLİKLERİ
Mehman Zeynalli	<i>Gəncə Dövlət Universiteti</i>	20-30-CU İLLƏRDƏ TÜRKİYƏ TÜRKÇƏSİNİN AZƏRBAYCAN DİLİ NORMASINA QRAMMATİK SƏVİYYƏDƏ TƏSİRİ
Dr. Güləhməd İMANOV	<i>Bakı Dövlət Universiteti</i>	DİL NƏDİR? ÜSLUB NƏDİR?
Dos. Ruslan ABDULLAYEV	<i>AMEA-nın Nəsimi adına Dilçilik İnstitutu</i>	TÜRK VƏ AZƏRBAYCAN DİLLƏRİNDƏ EYNİ SƏSLİ SÖZLƏRİN SEMANTİK İNKİŞAFI İLƏ DİFERENSİASİYASI
Sevda Rzayeva	<i>Bakı Avrasiya Universiteti</i>	XÜSUSİ ADLARININ SEMANTİKASININ XÜSUSİYYƏTLƏRİ
Prof. Dr. Mahirə HÜSEYNOVA	<i>Azərbayan Dövlət Pedaqoji Universiteti</i>	AZƏRBAYCAN DİLİNİN DIALEKT VƏ ŞİVƏ SÖZLƏRİNİN MƏNQOL DİLİNƏ QARŞILIQLI İNTEQRASİYASI

Date: 18.05.2020**Hall-2****Time/ Az: 16³⁰ - 18³⁰/Tr: 15³⁰ - 17³⁰****Moderator: Prof. Dr. Alfiya YUSUPOVA & Dos. Şərafət Aram qızı Baxışova**

Autors	University	Title
Нурида Ганбарова	<i>Нахчыванский Государственный Университет</i>	ЖИЗНЕННЫЙ ПУТЬ АКАДЕМИКА МАМЕДДЖАФАРА ДЖАФАРОВА. НАУЧНО – ПЕДАГОГИЧЕСКАЯ ДЕЯТЕЛЬНОСТЬ
Нурида Ганбарова	<i>Нахчыванский Государственный Университет</i>	ТВОРЧЕСТВО АКАДЕМИКА МАМЕДДЖАФАРА ДЖАФАРОВА В ОСВОЕНИИ РУССКОЙ КЛАССИЧЕСКОЙ ЛИТЕРАТУРЫ В АЗЕРБАЙДЖАНЕ. КНИГА «РУССКИЕ КЛАССИКИ»
Ayətəxan Ziyad İsgəndərov	<i>Azərbaycan Dövlət Pedaqoji Universiteti</i>	Z. XƏLİLİN “ÇİNARLARIN YUXUSU” MƏNZUM NAĞİLİNİN SƏNƏTKARLIQ MƏZİYYƏTLƏRİ
Гошгар Алиев Рена Гаджиева Бахар Аскерова Эсмира Ахмедова	<i>Западно-Каспийский Университет</i>	НОВЫЕ ПЕРСПЕКТИВЫ ВНЕДРЕНИЕ МУЛЬТИМЕДИЙНЫХ ТЕХНОЛОГИЙ В ON-LINE ОБРАЗОВАНИИ
Ləman Dadaşova	<i>“Hədəf” kurslarının müəllimi</i>	İMADƏDDİN NƏSİMİ YARADICILIĞINDA SUFİ-HÜRUFİ DÜŞÜNCƏLƏR VƏ BU DÜŞÜNCƏLƏRİN FƏRQLİLİYİ
Dos. Şərafət Aram qızı Baxışova	<i>Azərbaycan Dövlət Pedaqoji Universiteti</i>	MƏKTƏBƏQƏDƏR TƏHSİL İNKİŞAFETDİRİCİ TƏLİM PARADIQMASINDA
Olim KAYUMOV	<i>(Uzbekistan)</i>	ABOUT MORPHOLOGY OF THE SHAMAN RITE “SURPA YANGILASH”
Şəbnəm AXUNDOVA	<i>Azərbaycan Dövlət Pedaqoji Universiteti</i>	ABREVIASIYA HADİSƏSİ
Prof. Dr. Alfiya YUSUPOVA	<i>Kazan Federal Universitiesi</i>	XIX. YÜZYILA AİT TATARCA-RUSÇA SÖZLÜKLER

Date: 19.05.2020

Hall-1

Time/ Az: 11⁰⁰ - 13⁰⁰/Tr: 10⁰⁰ - 12⁰⁰

Moderator: Doç. Dr. Könül SƏMƏDOVA & Dr. Öğr. Üyesi Murat ÖZDEMİR

Autors	University	Title
Sergen GÜR SOY Dr. Öğr. Üyesi Ayten YAĞMUR	<i>Akdeniz Üniversitesi</i>	TÜRKİYE'DEN ALMANYA'YA İŞÇİ GÖÇÜNÜN SOSYOLOJİK VE EKONOMİK ANLAMDA İNCELEMESİ
Prof. Dr. Edip ÖRÜCÜ İtir HASIRCI	<i>Bandırma OnYedi Eylül Üniversitesi</i>	ÖRGÜTSEL DESTEK ALGISI, ÖRGÜTLERDE İŞE TUTKUNLUK, ÖRGÜTSEL VATANDAŞLIK DAVRANIŞI İLİŞKİSİ: BANDIRMA İLÇESİNDE BULUNAN BANKALAR ARASI ARAŞTIRMA ÖRNEĞİ
Dr. Öğr. Üyesi Arzu MERİÇ	<i>İnönü Üniversitesi</i>	MUHASEBE ÖĞRENCİLERİNİN HİLE ALGISININ İŞLETMEDE KABUL GÖRME DÜZEYİNE GÖRE ANALİZİ
Əmrah Cəfərli	<i>Azərbaycan Dövlət İqtisad Universiteti</i>	GÖMRÜK REJİMLƏRİNİN ÖLKƏNİN İQTİSADİ TƏHLÜKƏSİZLİYİNİN TƏMİN EDİLMƏSİNDƏKİ ROLU
Dalya HASANCA	<i>İstanbul Ticaret Üniversitesi</i>	ÜNİVERSİTE ÖĞRENCİLERİNİN FİNANSAL OKURYAZARLIK DÜZEYLERİNİN İNCELENMESİ
Neslihan DERELİ	<i>Azteca Universidad</i>	NÖROMUHASEBE VE PSİKOFİZYOLOJİK TEKNİKLERİN ADLİ MUHASEBE ALANINDA SUÇUN ORTAYA ÇIKARILMASINDA KULLANILMASI
Dr. Öğr. Üyesi Murat ÖZDEMİR	<i>Giresun Üniversitesi</i>	ÜRETİM MALİYETLERİNDE DÖNGÜSEL EKONOMİ YAKLAŞIMI ÜZERİNE BİR ÇALIŞMA
Dr. Uğur URSAVAŞ	<i>Zonguldak Bülent Ecevit Üniversitesi</i>	TÜRKİYE'DE EKONOMİK KÜRESELLEŞMENİN EKONOMİK BÜYÜME ÜZERİNDEKİ UZUN DÖNEMLİ ETKİSİ: BEŞERİ SERMAYENİN ROLÜ
Dr. Öğr. Üyesi Ferdi KESİKOĞLU	<i>Zonguldak Bülent Ecevit Üniversitesi</i>	TÜRKİYE'DE UYGULANAN BÖLGESEL KALKINMA PROJELERİNİN ETKİNLİĞİ ÜZERİNE BİR DEĞERLENDİRME

Date: 19.05.2020**Hall-2****Time/ Az:11³⁰ -13³⁰/Tr: 10³⁰ -12³⁰****Moderator: Prof. Dr. Murat YÜCEL & Dr. Şükrü KALAYCI**

Autors	University	Title
Dr. Şükrü KALAYCI	<i>Gazi University</i>	PREPARATION of NEW URIC ACID SENSORS BASED on IODIDE SELECTIVE ELECTRODE
Dr. Şükrü KALAYCI	<i>Gazi University</i>	PREPARATION of a NEW SOLID STATE MOLYBDENUM-SELECTIVE ELECTRODE and APPLICATION
Ayten DİNCER Prof. Dr. Murat YÜCEL	<i>Türk Standardları Enstitüsü Gazi Üniversitesi</i>	S-BAND TULYUM KATKILI FİBER YÜKSELTECİN KAZANÇ ve GÜRÜLTÜ SPEKTRUMLARININ İNCELENMESİ
Arş. Gör. Dr. Yaşar AY	<i>Dicle Üniversitesi</i>	KÜRESEL PLAZMA ODAK CİHAZI İÇİN PLAZMA DİNAMİĞİNİN FARKLI GAZ BASINÇLARI VE VOLTAJLAR KULLANILARAK İNCELENMESİ
Hasan CİHANGİR Prof. Dr. Murat YÜCEL	<i>Gazi Üniversitesi</i>	PRASEODİMYUM KATKILI FİBER YÜKSELTEÇLERDE POMPA LAZER GÜÇ VE GİRİŞ SINAYLI GÜÇ ANALIZI
Dr. Öğr. Üyesi Dilşad AKGÜMÜŞ GÖK Prof. Dr. Rasim İPEK	<i>İstanbul Aydın Üniversitesi Ege Üniversitesi</i>	KRİYOJENİK İŞLEM UYGULANAN SOĞUK İŞ TAKIM ÇELİĞİNİN MİKROYAPISAL KARAKTERİZASYONU VE RİETVELD METODU İLE FAZ ANALİZİ İNCELEMESİ
Ahmad Ahmadi	<i>University of Farhangian</i>	THE EFFECTS OF ECONOMIC VIOLENCE ON WOMEN'S LIVES
Hassan Tabriz	<i>University of Tehran</i>	THE ROLE OF TEXTS IN GERMAN AS A FOREIGN LANGUAGE

Date: 19.05.2020**Hall-1****Time/ Az: 13³⁰ - 15³⁰/Tr: 12³⁰ - 14³⁰****Moderator: Prof. Dr. Mehmet ÖNAL & Dr. Öğr. Üyesi Selahattin BAYRAM**

Autors	University	Title
Əli Fərhadov	<i>Milli Azərbaycan Tarixi Muzeyi</i>	XIX ƏSRİN II YARISINDA İRANDA DİNİ-SİYASİ DURUMA BAXIŞ (MİRZƏ MÜLKÜM XANIN YARADICILIĞI ƏSASINDA)
Dr. Öğr. Üyesi Yılmaz CEYLAN	<i>Muş Alparslan</i>	MODERN DÜNYADA DEĞİŞEN DEĞERLER ve AİLE
Dr. Öğr. Üyesi Abdulvehhab GÖZÜN	<i>Gümüşhane Üniversitesi</i>	AZERBAJCAN'LA İLGİLİ RİVÂYETLERİN TESPİT ve TAHRİCİ
Dr. Öğr. Üyesi Abdulvehhab GÖZÜN	<i>Gümüşhane Üniversitesi</i>	AZERBAJCANLI MUHADDİSLERDEN BERDİCİ ve HADİS İLMİNDEKİ YERİ
İbrahim Muradi	<i>University of Kabul</i>	UMAYYAD Umayyad Caliph Omar Ibn Abdul Aziz's Social Service
Dr. Öğr. Üyesi Selahattin BAYRAM	<i>İstanbul Üniversitesi</i>	OSMANLI NÜFUS SAYIMI VERİLERİNDE MAHALLELER: LEFKOŞE AYASOFYA MAHALLESİ ÖRNEĞİ (1831-1839)
Dr. Fariz Xəlilli	<i>"Orta əsr Ağsu şəhəri" Dövlət Tarix-Mədəniyyət Qoruğu</i>	AĞSU XƏLVƏTİ XANƏGAHLARI: ŞIXMƏZİD VƏ ŞEYX DURSUN XANƏGAHI
Dr. Öğr. Üyesi Zeynep KANTARCI BİNGÖL	<i>Muş Alparslan Üniversitesi</i>	ÇOCUKLARIN YETİŞTİRİLMESİ: PLATON'CA BİR DEĞERLENDİRME
Prof. Dr. Mehmet ÖNAL	<i>İnönü Üniversitesi</i>	ANTİK ÇAĞ FELSEFESİNDE AYLAKLIK

Date: 19.05.2020**Hall-2****Time/ Az:14⁰⁰ -16⁰⁰/Tr: 13⁰⁰ -15⁰⁰****Moderator: Dr. Taran NAĞIYEVA & Dr. Öğr. Üyesi Beyza ŞİRİN ÖZDEMİR**

Autors	University	Title
Dr. Öğr. Üyesi İlkay BAHÇECİ	<i>Recep Tayyip Erdoğan Üniversitesi</i>	GENİŞLEMİŞ SPEKTRUMLU BETA-LAKTAMAZ ÜRETEEN GRAM NEGATİF ENTEROBAKTERİLERDE blaCTX-M BETA-LAKTAMAZ DİRENÇ GENLERİNİN ARAŞTIRILMASI
Dr. Öğr. Üyesi Kezban KORAŞ SÖZEN	<i>Niğde Ömer Halisdemir Üniversitesi</i>	AYAK MASAJININ AMELİYAT SONRASI AĞRI DÜZEYİNE ETKİSİ
Dr. Öğr. Üyesi Beyza ŞİRİN ÖZDEMİR	<i>Akdeniz Üniversitesi</i>	RADYOTERAPİ SONRASI EKSTREMİTE LENFÖDEMİ GELİŞİMİ
Öğr. Gör. Gülpınar ASLAN Dr. Öğr. Üyesi Ayse Berivan BAKAN	<i>Ağrı İbrahim Çeçen Üniversitesi</i>	SAĞLIK EĞİTİMİ ALAN ÖĞRENCİLERİN HUMAN PAPIİLLOMA VİRÜSÜ, TARAMA TESTLERİ VE HUMAN PAPIİLLOMA VİRÜSÜ AŞISI HAKKINDAKİ BİLGİ DÜZEYLERİNİN BELİRLENMESİ
Öğr. Üy. Dr. Halil Can GEMALMAZ	<i>Acıbadem Mehmet Ali Aydınlar Üniversitesi</i>	KALÇA OSTEONEKROZU TEDAVİSİNDE HASTAYA ÖZEL ÜRETİLMİŞ KILAVUZLARLA YAPILAN DEKOMPRESYON AMELİYATLARIMIZIN ÖN DEĞERLENDİRMESİ
Doç. Dr. Kerim SARIYILMAZ Öğr. Üy. Dr. Halil Can GEMALMAZ	<i>Acıbadem Mehmet Ali Aydınlar Üniversitesi</i>	KEMİK YAŞI TAYİNİNDE KULLANILAN GREULICH-PYLE YÖNTEMİNİN GÜVENİLİRLİĞİNİN DOKUZ YAŞ ALTI POPÜLASYONDA DEĞERLENDİRİLMESİ
Dr Öğr Üyesi Ahmet YILMAZ Dr Öğr Üyesi Muhammet Akif GÜLER	<i>Atatürk Üniversitesi</i>	ERZURUM BÖLGESİNDE 0-18 YAŞ ARASI ÇOCUKLARDA SİTOMEGALOVİRÜS SEROPREVALANSININ ARAŞTIRILMASI
Dr. Öğr. Üyesi Semra ŞEN Uzm. Dr. Fatoş ALKAN Prof. Dr, Şenol COŞKUN	<i>Manisa Celal Bayar Üniversitesi</i>	KAWASAKİ HASTALIĞI TANISI ile TAKİP EDİLEN OLGULARIMIZIN KLİNİK ÖZELLİKLERİ

Date: 19.05.2020**Hall-1****Time/ Az: 16⁰⁰ -18⁰⁰/Tr: 15⁰⁰ -17⁰⁰****Moderator: Dos. Sehranə KASİMİ & Doç. Dr. Ersoy YILMAZ**

Autors	University	Title
Assist. Prof. Dr. Bilcan GÖKCE	<i>Iğdır University</i>	MYTHOLOGICAL CREATURES IN URARTIAN RELIGIOUS RITUALS
Matin Suri	<i>University of Balkh</i>	RELATIONS BETWEEN POVERTY, MIGRATION AND RURAL NATURAL PESTS "OLIVE FIRE SAMPLE
Dos. Hacıyeva Münəvvər	<i>Azərbaycan Dövlət Rəssamlıq Akademiyası</i>	AZƏRBAYCAN XALQ ÇALĞI ALƏTLƏRİNİN XALÇALARIMIZDA TƏKRAROLUNMAZ YERİ
Dos. Sehranə KASİMİ	<i>AMEA Memarlıq və İncəsənət İnstitutu</i>	AZƏRBAYCAN MƏDƏNİYYƏTİ VƏ PANDEMİYA
Leyla Mammadkarimova	<i>Milli İlimlər Akademisi</i>	EPİGRAFINİN AZERBAIJAN DEKORATİF-UYGULAMA SANATINDAKI YERİ (SENDUQELER)
Adilə Saleh Qızı İsmayılova	<i>AMEA Folklor İnstitutu</i>	KOROĞLU VƏ ROBİN QUD OBRAZLARININ BƏDİİ XARAKTER TİPOLOGİYASI: DÖYÜŞCÜ KODEKSİ
Dr. Xalidə Mete	<i>Azərbaycan Milli Elmlər Akademiyası Folklor İnstitutu</i>	TÜRK MƏHƏBBƏT DASTANLARINDA SINAQ NÖVLƏRİNİN SİSTEMLƏŞDİRİLMƏSİ
Doç. Dr. Ersoy YILMAZ	<i>Çankırı Karatekin Üniversitesi</i>	İDEOLOJİK AÇIDAN CUMHURİYET DEVRİ TÜRK ÇİNİSİ/ÇİNİCİLİĞİ: TÜRK'ÜN ÖZ MALI BİR SANATTAN İSLAM SANATININ BİR ŞUBESİNE
Əsədov Heydər Bayram Oğlu	<i>Naxçıvan Dövlət Universiteti</i>	ƏCƏMİ YARADICILIĞINDA ÇATMA TAĞ VƏ GÜNBOZ KONSTRUKSİYALARININ EN KƏSİK PROFİLLƏRİ

Date: 19.05.2020 Hall-2 Time/ Az:16 ³⁰ -18 ³⁰ /Tr: 15 ³⁰ -17 ³⁰		
Moderator: Doç. Dr. Səba NAMAZOVA & Assist. Prof. Dr. Güzide ŞENEL		
Autors	University	Title
Assist. Prof. Dr. Güzide ŞENEL	Amasya University	MORE ON METHODS FOR DEALING WITH UNCERTAINTIES
Assist. Prof. Dr. Güzide ŞENEL	Amasya University	A STUDY ON NEUTROSOPHY
Doç. Dr. Hülya DURU Dr. Öğr. Üyesi Serkan İLTER Arş. Gör. Aygül BİLGİN	İstanbul University İstanbul University Haliç University	SOME RESULTS ABOUT UNIFORM SPACE
Ramin Zeynalov Nurlan Huseynzade	AMEA-nın İdarəetmə Sistemləri İnstitutu Qərbi Kaspi Universiteti	ELLİPTİK TİP TƏNLİK ÜÇÜN STEKLOV MƏNADA SƏRHƏD MƏSƏLƏSİ
Assist. Prof. Dr. Güzide ŞENEL	Amasya University	NEUTROSOPHICATION FOR THE PROXIMITY SENSOR DATA AND THE FORCE SENSOR DATA
Assist. Prof. Dr. Güzide ŞENEL	Amasya University	ON SOME SOFT DECISION-MAKING ALGORITHMS
Əli Həsənov	Naxçıvan Dövlət Universiteti	UÇQUN VƏ UFANTILARIN COĞRAFİ YAYILMA QANUNAUYGUNLUĞU VƏ LANDŞAFTLARA VURDUĞU ZİYANIN QIYMƏTLƏNDİRİLMƏSİ
Musa MURSAQULİYEV Sədat ƏLİYEVƏ	"Keşikçidağ" Dövlət tarix-mədəniyyət qoruğu "Avey" Dövlət tarix-mədəniyyət qoruğu	CEYRANÇÖLDƏ İLK YAŞAYIŞ MƏSKƏNLƏRİ
Elsevər Cəlilov	Azərbaycan Dövlət Pedaqoji Universiteti	YAŞMA YARIMADASININ FİZİKİ-COĞRAFİ SƏCİYYƏSİ

Date: 19.05.2020 Hall-3 Time/ Az:16 ³⁰ -18 ³⁰ /Tr: 15 ³⁰ -17 ³⁰		
Moderator: Firoz FAOZİ & Dr. Abdullah Kargar		
Autors	University	Title
Dr. Massoud Mobasheri	University of Mashhad	TROJAN HORSE TRADING STRATEGY
Firoz FAOZİ	Kabul University of Afghanistan	THE EFFECTS OF THE WORKS OF HAZRAT MAULANA ABDUL RAHMAN JAMI ON THE YOUNG STUDENTS OF UNIVERSITIES AND SCHOOLS OF AFGHANISTAN
Firoz FAOZİ	Kabul University of Afghanistan	THE INFLUENCE OF PERSIAN IN AFGHANISTAN
Dr. Abdullah Kargar	Kabul University	فقهی مضمون چہار از پس مقننہ الہی متون بودن جامع اوشیلی مطالعہ یک: بعد چہار از معاصر
Dr. Ehsanullah Amani	Balh University of Afghanistan	کودکان بر کودکان از استفاده سوء تبلیغاتی تأثیرات

Date: 20.05.2020**Hall-1****Time/ Az:11⁰⁰ -13⁰⁰/Tr: 10⁰⁰ -12⁰⁰****Moderator: Dr. Elnur KELBİZADE & Doç. Dr. Ekrem Yaşar AKÇAY**

Autors	University	Title
Dr. Namig Mammadov	<i>Azerbaijan National Academy of Sciences</i>	ACTIVITIES OF THE PKK DURING THE 2015 PARLIAMENTARY ELECTIONS IN TURKEY AND ITS RESULTS
Doç. Dr. Ekrem Yaşar AKÇAY	<i>Hakkari Üniversitesi</i>	AVRUPA BİRLİĞİ İNTİHAR MI EDİYOR?
Dr. Öğr. Üyesi Mehtap SÖYLER	<i>İzmir Katip Çelebi Üniversitesi</i>	‘ORDUNUN SİYASİ ETKİSİ’ ENDEKSLERİNDE KAVRAMSALLAŞTIRMA VE GEÇERLİK İLİŞKİSİ
Dr. Öğr. Üyesi Halil Emre DENİŞ	<i>Hakkâri Üniversitesi</i>	TÜRK SİYASAL HAYATINDA “RESMİ İLÂNLAR”IN BASIN ÜZERİNDEKİ ETKİSİNİN İNCELENMESİ
Dr. Arş. Gör. Merve Suna ÖZEL ÖZCAN	<i>Kırıkkale Üniversitesi</i>	RUS-JAPON İLİŞKİLERİNDE JEOPOLİTİK DÜELLO: KURİL ADALARI SORUNU
Dr. Öğr. Üyesi Hatice ÇELİK	<i>Ankara Sosyal Bilimler Üniversitesi</i>	COVID-19 KRİZİNİN TAYVAN’IN ULUSLARARASI SİSTEMDEKİ DURUMUNA ETKİSİ
Yegana Bakhshiyeva	<i>Institute of Caucasus Studies</i>	HYDROLOGICAL PROBLEMS OF AZERBAIJAN IN THE CAUCASUS REGION
Nabila Shahin	<i>University of Balkh</i>	INVESTIGATING THE INCOME OF MUNICIPALITIES IN TURKEY
Yrd. Doç. Dr. Elnur KELBİZADE	<i>Baku Avrasya Üniversitesi AMBA Kafkasya Araştırmaları Enstitüsü</i>	SİYASET BİLİMİ ARAŞTIRMALARINDA DEVLETLERARASI İLİŞKİLERİN DİNAMİĞİNİ BELİRLEYEN İNDİKATÖRLERİN UYGULANMASI (Ermenistan-İran ilişkileri örneğinde)

Date: 20.05.2020**Hall-2****Time/ Az:11³⁰ -13³⁰/Tr: 10³⁰ -12³⁰****Moderator: Dos. Sakibə İsmayıl qızı Ələsgərova & Dr. Ali Erdem CİĞERCİ**

Autors	University	Title
Dr. Öğr. Üyesi Ali Erdem CİĞERCİ	<i>Kastamonu Üniversitesi</i>	FARKLI SAYIDA UYGULANAN PLİOMETRİK ANTRENMANLARIN BASKETBOL OYUNCULARININ BAZI FİZİKSEL VE FİZYOLOJİK ÖZELLİKLERİNE ETKİSİ
Musa ALTIN Göktaş MUGAN Prof. Dr. Metin KAYA	<i>Gazi Üniversitesi</i>	TÜRKİYE ATLETİZM MİLLİ TAKIMINDA YERALAN KISA MESAFE KOŞUCULARININ BESLENME BİLGİ DÜZEYLERİNİN İNCELENMESİ
Lale ARAS Prof. Dr. Osman İMAMOĞLU	<i>Ondokuz Mayıs Üniversitesi</i>	COVID 19 VE SPORDA BAĞIŞIKLIK SİSTEMİ: SERBEST RADİKALLER VE ANTİOKSİDAN SİSTEMİ ARASINDAKİ DENGESİZLİK
Mert ÇALOĞLU Özlem MENTEŞ YALÇIN	<i>Ondokuz Mayıs Üniversitesi</i>	SPORCU EĞİTİM MERKEZLERİNDEKİ GÜREŞÇİLERİN SPORCU TÜKENMİŞLİK DÜZEYLERİNİN İNCELENMESİ
Ender EREN Muhammet KUSAN Gül ÇAVUŞOĞLU Ali Kerim YILMAZ	<i>Ondokuz Mayıs Üniversitesi</i>	SPOR BİLİMLERİ FAKÜLTESİ VE DİĞER FAKÜLTE ÖĞRENCİLERİNİN KARAR VERME STİLLERİNİN BAZI DEĞİŞKENLERE GÖRE İNCELENMESİ
Muhammet KUSAN Ender EREN Ali Kerim YILMAZ Gül ÇAVUŞOĞLU	<i>Ondokuz Mayıs Üniversitesi</i>	SPOR BİLİMLERİ FAKÜLTESİ ÖĞRENCİLERİNİN DOPİNG BİLGİ DÜZEYLERİNİN ARAŞTIRILMASI
Özlem MENTEŞ YALÇIN Mert ÇALOĞLU	<i>Ondokuz Mayıs Üniversitesi</i>	ÜNİVERSİTE ÖĞRENCİLERİNİN UTANGAÇLIK DÜZEYLERİ İLE İLİŞKİLERLE İLGİLİ BİLİŞSEL ÇARPITMA DÜZEYLERİNİN İLİŞKİSİ
Haji Murad	<i>University of Herat</i>	HUMAN NUTRITIONAL PROBLEMS AND BIOLOGICAL DIVERSITY
Ilyas Wais	<i>University of Faryab</i>	OBESITY TAX PROGRAMS FOR COUNTRIES

Date: 20.05.2020**Hall-1****Time/ Az: 13³⁰ -15³⁰/Tr: 12³⁰ -14³⁰****Moderator: Prof. Dr. Gülzar İBRAHİMOVA & Doç. Dr. Adem KARA**

Autors	University	Title
Doç. Dr. Adem KARA	<i>Bolu Abant İzzet Baysal Üniversitesi</i>	İNGİLİZLER DÖNEMİ KIBRIS ŞER'İYYE SİCİLİ
Doç. Dr. Adem KARA	<i>Bolu Abant İzzet Baysal Üniversitesi</i>	SADRAZAM BALTAÇI MEHMED PAŞA'NIN GÜLNÜŞ EMETULLAH VALİDE SULTAN'A YAZDIĞI MEKTUPLAR
Adıgözəlova Məleykə Zahir qızı	<i>Bakı Avrasiya Universiteti</i>	LİVİYA BÖHRANI—BÖYÜK DÖVLƏTLƏRİN QƏDDAFİ REJİMİNƏ MÜNASİBƏTİ VƏ YANAŞMALARI
Ali Muhammedi	<i>University of Kabul</i>	COMPETITION RULES IN TERMS OF WHERE THE EVENT OCCURS
Mustafa Karimi	<i>University of Tehran</i>	RESTRICTIONS ON FREEDOM OF EXPRESSION AND INSULT TO RELIGIOUS SANCTITIES IN TERMS OF MODERN AND ISLAMIC LAW
Tayebəh Partovi Rad	<i>University of Isfahan</i>	CULTURAL RELATIONS BETWEEN IRAN AND AFGHANISTAN
Yarəliyeva Təhminə Yasin qızı	-	KAFKASYA ve ORTA ASYA'NIN TÜK DİLLİ DEVLETLERİNİN BATIYA ENTEGRASYONUNDA TÜRKİYE MODELİ
Zamin Əliyev	<i>Naxçıvan Dövlət Universiteti</i>	XIX ƏSRİN SONU XX ƏSRİN ƏVVƏLLƏRİNDƏ ERMƏNİLƏRİN ŞƏRQİ ANADOLUYA VƏ QƏRBİ AZƏRBYCANA ƏRAZİ İDDİALARI
Şahalı Cəlilov	<i>Qərbi Kəspi Universiteti</i>	ABŞERONUN İNCİSİ – “QALA”
Prof. Dr. Gülzar İBRAHİMOVA	<i>Bakı Avrasiya Universiteti</i>	AZƏRBAYCANDA OTLAQ SAHƏLƏRİNİN ERMƏNİSTANA VERİLMƏSİ PROSESİ (1920-1930- CÜ İLLƏR)

Date: 20.05.2020**Hall-2****Time/ Az:14⁰⁰ -16⁰⁰/Tr: 13⁰⁰ -15⁰⁰****Moderator: Dr. Günel MEMMEDOVA & Doç. Dr. Gülizar TUNA KELEŞTEMUR**

Autors	University	Title
Dr. Öğr. Üyesi Feridun DUMAN Ferhat EREN	<i>Batman Üniversitesi</i>	YIYECEK VE İÇECEK İŞLETMELERİNDE GİRİŞİMCİLİK YÖNELİMİNİN İŞLETME PERFORMANSINA ETKİSİ
Hamdi Orhun GÜLBAHAR Dr. Öğr. Üyesi Fatih Ferhat ÇETİNKAYA	<i>Kırşehir Ahi Evran Üniversitesi</i>	ALGILANAN ÖRGÜTSEL POLİTİKANIN ÖRGÜTSEL GÜVEN ÜZERİNDEKİ ETKİSİ: 4 VE 5 YILDIZLI OTEL ÇALIŞANLARI ÜZERİNE BİR ARAŞTIRMA
Doç. Dr. Emine ÖZPOLAT	<i>Fırat Üniversitesi</i>	BALIK ETİNDEN SOSİS ÜRETİMİ
Dr. Ulduz Babayeva	<i>Azərbaycan Texnologiya Universiteti</i>	BADYAN (ULDUZVARI CİRƏ) QATQILI ÇAYLARIN İSTEHSAL TEXNOLOGİYASI VƏ İNSAN ORQANİZMİNƏ TƏSİRİ
Doç. Dr. Gülizar TUNA KELEŞTEMUR	<i>Fırat Üniversitesi</i>	KÜLTÜR BALIKLARININ RASYONLARINDA STARTER KÜLTÜRLERİN KULLANIM OLANAKLARI
Öğr. Gör. Yasin AKKEMİK Prof. Dr. Ahmet GÜNER	<i>Selçuk Üniversitesi</i>	A NEGLECTED ZONOSIS: BRUCELLOSIS
Aylin ÖZTİMUR Prof. Dr. Dilayer TENGİLİMOĞLU Doç. Dr. Aykut EKİYOR Öğr. Gör. Fatih ALTAN	<i>Atılım Üniversitesi Atılım Üniversitesi Ankara Hacı Bayram Veli Üniversitesi Erciyes Üniversitesi</i>	TIBBİ CİHAZ SEKTÖRÜNÜN ETİK SORUNLARI: ANKARA ÖRNEĞİ
Dr. Öğr. Üyesi Nisa Gökden KAYA	<i>Hitit Üniversitesi</i>	ÖZEL EĞİTİM GEREKSİNİMİ OLAN ÇOCUKLARIN RESİMLERİNİN ANALİZİ
Dr. Öğr. Üyesi Ayşe Berivan BAKAN Dr. Öğr. Üyesi Betül AKTAŞ	<i>Ağrı İbrahim Çeçen Üniversitesi SANKO Üniversitesi</i>	NİKOTİN BAĞIMLILIK DÜZEYİ İLE SİGARA BIRAKMA YORGUNLUĞU ARASINDAKİ İLİŞKİNİN BELİRLENMESİ

Date: 20.05.2020**Hall-1****Time/ Az:16⁰⁰ -18⁰⁰/Tr: 15⁰⁰ -17⁰⁰****Moderator: Dr. Xalidə Mete & Dr. Kadir ÖCALAN**

Autors	University	Title
Arş. Gör. Dr. Caner DEGER	<i>Marmara University</i>	THE STRENGTH of DZYALOSHINSKII-MORIYA INTERACTION in CoGd and CoFe MONOLAYERS on Pt SUBSTRATE
Assist. Prof. Dr. Kadir ÖCALAN	<i>Necmettin Erbakan University</i>	HIGHER-ORDER DIFFERENTIAL CROSS SECTION CALCULATIONS for ELECTROWEAK BOSON PLUS JETS PRODUCTION at 13 TeV
Dr. Öğr. Üyesi M. Nuri URAL Doç. Dr. Alaaddin VURAL Doç. Dr. Ali ÇİFTÇİ	<i>Gümüşhane Üniversitesi</i> <i>Gümüşhane Üniversitesi</i> <i>Amasya Üniversitesi</i>	NÜKLEER ve ALTERNATİF ENERJİ KAYNAKLARININ N-Gram ANALİZİ ile TARİHİ ve SİYASİ SEYRİNİN İNCELENMESİ
Doç. Dr. Ali ÇİFTÇİ Doç. Dr. Alaaddin VURAL Dr. Öğr. Üyesi M. Nuri URAL	<i>Amasya Üniversitesi</i> <i>Gümüşhane Üniversitesi</i> <i>Gümüşhane Üniversitesi</i>	KÖMÜR ve İLİŞKİLİ ANAHTAR KELİMELERLE SANAYİLEŞME/SANAYİ DEVRİMİ İLİŞKİSİNİN N-Gram ANALİZİ
Sayed Qalandari	<i>University of Qunduz</i>	MEDIA AND CHILD EXPLOITATION
Emal Mubarez	<i>University of Herat</i>	MODERNISM, URBANISM AND TURKEY
Ahmed Nezhadpour	<i>University of Shiraz</i>	INDIVIDUAL WEAPONS AND THEIR CONSEQUENCES IN THE UNITED STATES
Res. Asst. Savaş OKYAY Res. Asst. Ahmet ALKILINÇ	<i>Eskişehir Osmangazi University</i> <i>Mersin University</i>	USING VARIOUS LEARNING ALGORITHMS in an AUTHOR RECOGNITION APPLICATION
Rahman Mustafayev	<i>Baku Engineering University</i>	GENERAL OVERVIEW OF THE BLOCKCHAIN TECHNOLOGY. INVESTIGATION OF ITS SECURITY ISSUES AND ITS PRACTICAL USES
Dr. Hüseyin YENER	<i>Maltepe University</i>	SYSTEM THINKING in SCIENCE and ENGINEERING: OSMOSIS

Date: 20.05.2020**Hall-2****Time/ Az:16³⁰ -18³⁰/Tr: 15³⁰ -17³⁰****Moderator: Prof. Dr. Həcər Hüseynova & Doç. Dr. CEYHUN MAHMUDOV**

Autors	University	Title
Öğr. Gör. Mehmet Seyda OZAN Prof. Dr. S. Mustafa ÖNEN	<i>Erciyes Üniversitesi İnönü Üniversitesi</i>	TÜRKİYE'DE ULUSAL E-DEVLET STRATEJİSİ VE EYLEM PLANININ BİLGİ VE İLETİŞİM TEKNOLOJİLERİ ÜZERİNDEN DEĞERLENDİRİLMESİ
Öğr. Gör. Mehmet Seyda OZAN Prof. Dr. S. Mustafa ÖNEN	<i>Erciyes Üniversitesi İnönü Üniversitesi</i>	KAMU YÖNETİMİNİN SALGIN HASTALIKLARLA MÜCADELESİNDE E-DEVLETİN ROLÜ VE ÖNEMİ
Dr. Öğr. Üyesi Kemal YAMAN	<i>Karabük Üniversitesi</i>	AVRUPA BİRLİĞİ VE TÜRKİYE 'DE GÜRÜLTÜ KİRLİLİĞİ
Doç. Dr. CEYHUN MAHMUDOV	<i>Naxçıvan Dövlət Universiteti</i>	REGIONUN TARAZLAŞDIRILMIŞ İNKİŞAFINA TƏSİR EDƏN AMİL VƏ ŞƏRTLƏR
Dr. Çetin Önder İNCEKARA	<i>BOTAŞ Genel Müdürlüğü</i>	TURKEY'S NATURAL GAS DEMAND PROJECTIONS
Dr. Öğr. Üyesi Sedat YALÇINKAYA	<i>İzmir Katip Çelebi Üniversitesi</i>	ARAÇ ROTALAMA PROBLEMİ İLE KATI ATIK TOPLAMA SİSTEMİ PERFORMANSININ DEĞERLENDİRİLMESİ
Dr. Öğr. Üyesi Ersin AKYÜZ	<i>Balıkesir Üniversitesi</i>	WEIBULL PARAMETRELERİNİN BERLİRLENEREK YILLIK ÜRETİM MİKTARLARININ BELİRLENMESİ: BALIKESİR SUSURLUK ÖRNEĞİ
Öğr. Gör. İpek ÖZENİR Dr. Öğr. Üyesi Gülsün NAKİBOĞLU	<i>Hatay Mustafa Kemal Üniversitesi Çukurova Üniversitesi</i>	ELEKTRİKLİ ARAÇLAR, LOJİSTİK SÜRECİNDE KULLANIMI ve ELEKTRİKLİ ARAÇLAR İÇİN ARAŞTIRMA ALANLARI
Öğr. Gör. Dinçer ATASOY	<i>Iğdır Üniversitesi</i>	ANGİNA PEKTORİS RAHATSIZLIĞINDAKİ RİSK FAKTÖRLERİNİN LOJİSTİK REGRESYON ANALİZİ İLE MODELLENMESİ

Date: 20.05.2020**Hall-3****Time/ Az:17⁰⁰ -18³⁰/Tr: 16⁰⁰ -17³⁰****Moderator: Dos. Dr. Səadət ŞIXIYEVA & Əlvən CƏFƏROV**

Autors	University	Title
Dos. Dr. Səadət ŞIXIYEVA	<i>Bakı Avrasiya Universiteti</i>	QAZI BÜRHANƏDDİN VƏ NƏSİMİ DIVANLARINDA ORTAQ JANRLAR VƏ POETİKASI
Doç. Dr. Səba NAMAZOVA	<i>Gəncə Dövlət Universiteti</i>	ƏLİ BƏY HÜSEYNZADƏNİN PUBLİSİSTİKASI
Dr. Günel MEMMEDOVA	<i>ADPU</i>	AZƏRBAYCANDA SAĞLAM TƏHSİL
Dos. Sakibə İsmayıl qızı Ələsgərova	<i>Azərbaycan Dövlət Pedaqoji Universiteti</i>	CƏNUBİ AZƏRBAYCAN POEZİYASI PUBLİSİSTİKADA (1944-1945-Cİ İLLƏR)
Elmira MƏHƏRRƏMOVA	<i>Azərbaycan Dövlət Pedaqoji Univeriteti</i>	ƏDƏBİYYAT DƏRSLƏRİNDƏ FƏNDAXİLİ VƏ FƏNLƏRARASI İNTEQRASIYA
Res. Assist. Dr. Mustafa Yasin BAŞÇETİN	<i>Ankara Yıldırım Beyazıt Üniversitesi</i>	ŞERİF MEHMED EFENDİ'İN TERCEME-İ MİFTÂHU CİFRÜ'L-CÂMÎ ADLI ESERİ
Əlvən CƏFƏROV	<i>Azərbaycan Dövlət Pedaqoji Univeriteti</i>	QƏRBİ AZƏRBAYCANDA ETNİK TƏMİZLƏMƏLƏR, ŞƏRQİ ANADOLU PLANLARININ DAVAMI
Renad KAZIMOV	<i>Gence Devlet Üniversitesi</i>	THE ORGANIZATION OF SOCIAL WORK WITH LONELY ELDERLY PEOPLE
Shems ABDULLAYEV	<i>Gence Devlet Üniversitesi</i>	THE ORGANIZATION OF SOCIO- PEDAGOGICAL AND PSYCHOLOGICAL WORK WITH CHILDREN WITH CHALLENGING BEHAVIOUR
Prof. Dr. Qızxanım Nizaməddin qızı Qəhrəmanova	<i>Azərbaycan Dövlət Pedaqoji Universiteti</i>	GƏNCLƏRİN GENDER TƏSƏVVÜRLƏRİNİN FORMALAŞMASINA MÜƏLLİMİN CİNS XÜSUSİYYƏTLƏRİNİN PSİXOLOJİ TƏSİRİ

PHOTO GALLERY

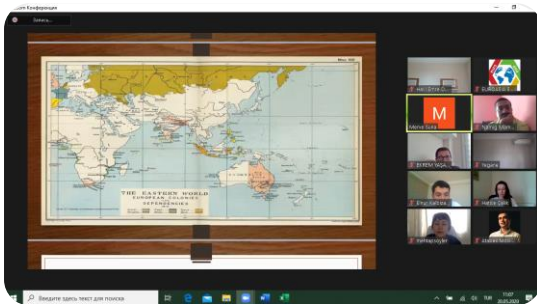
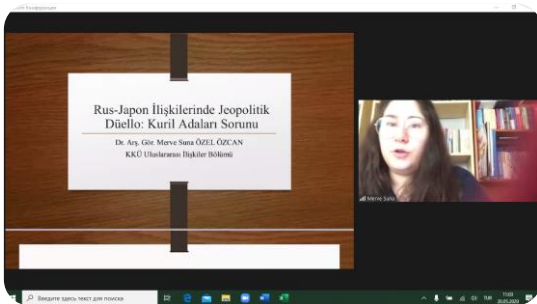
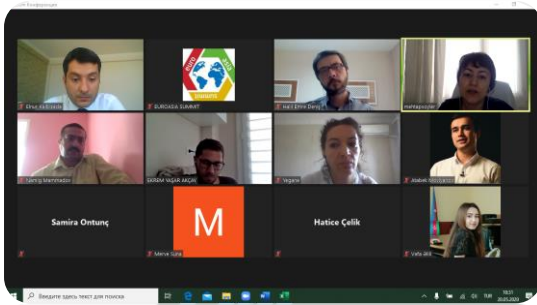
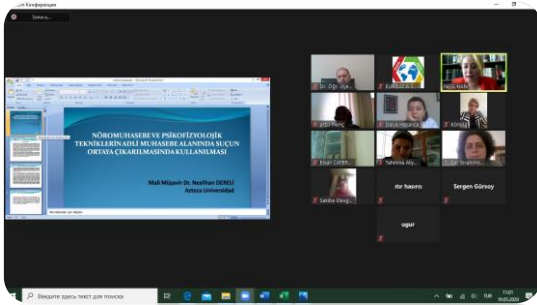
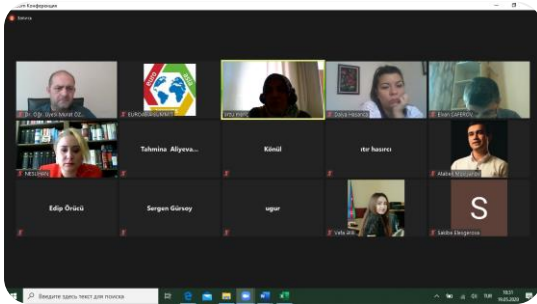
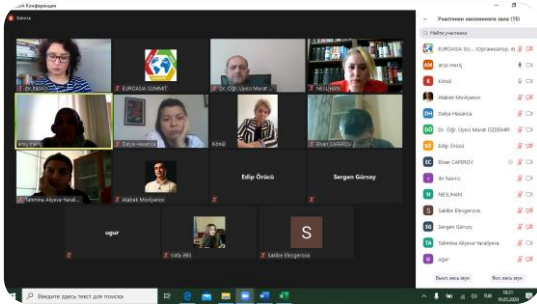
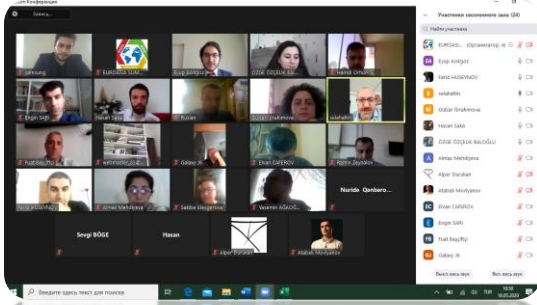
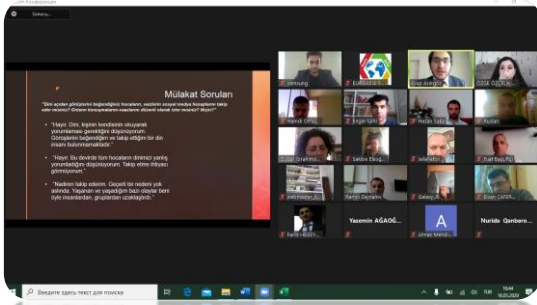

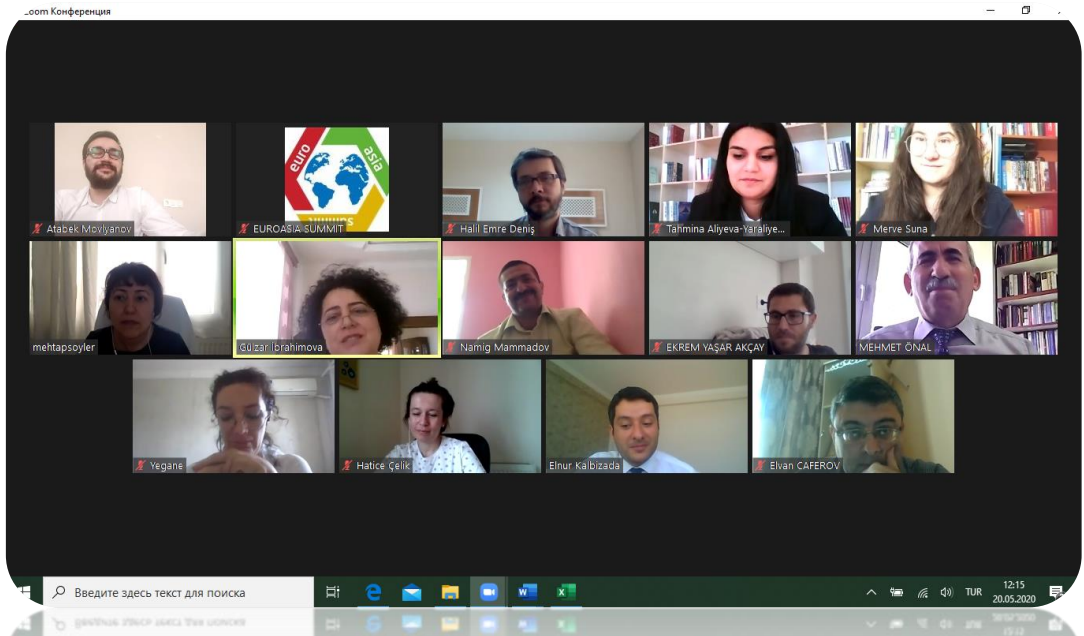
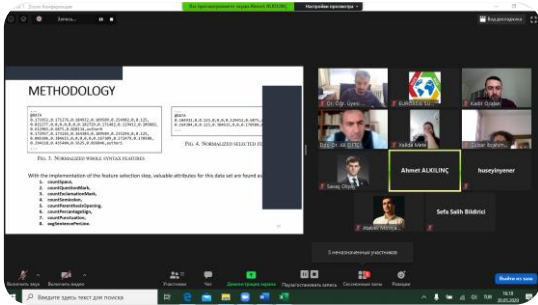
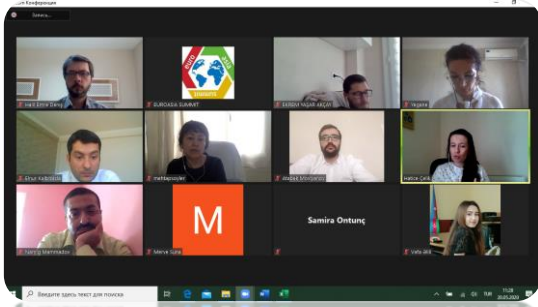

EUROASIA

Euroasia Summit Congress on Scientific Researches and Recent Trends-6

CONTENT

CONGRESS ID	I
PROGRAM	II
PHOTO GALLERY	III
CONTENT	IV

VOLUME-1

Author	Title	No
Samed SOY Yılmaz Türker SANDIKCI	SİYASAL İLETİŞİM SÜRECİNDE ADAYLARIN INSTAGRAM KULLANIMLARINA BİR BAKIŞ: 31 MART 2019 İSTANBUL YEREL SEÇİMLERİ ÖRNEĞİ	1-13
Eyüp Mithat AÇIKGÖZ	SOSYAL MEDYADA DİN ALGISI VE GENÇLER ÜZERİNDEKİ ETKİLERİ	14-25
Zuhal AKBAYIR	KENT KİMLİĞİ ALGISININ OLUŞUMUNDA SLOGANLAR	26-31
Farid HUSEYNOV	MOBILE APPLICATION USAGE ANALYSIS of ANDROID USERS in TURKEY	32-36
Mehdiyeva Almaz Mobil qızı Rüstəmovə Dürdanə Fərhad qızı	ENERJİ KEYFİYYƏTİNƏ NƏZARƏT ÜÇÜN İNFÖRMASIYA-ÖLÇMƏ SİSTEMİNİN İŞLƏNMƏSİ	37-38
Devran COŞKUN Enver YAZAR	İVERMEKTİN ZEHİRLİLİĞİ	39-45
Devran COŞKUN Enver YAZAR	İVERMEKTİNİN ANTİPARAZİTER DİŞİ ETKİLERİ	46-52
Rəsmiyyə Vəriş qızı Şirinova	AQRAR SAHƏDƏ İSTEHLAKÇININ KEYFİYYƏTLİ ƏRZAQ MƏHSULLARI İLƏ TƏMİN OLUNMASI YOLLARI	53-55
Zhansaya BOLATOVA Sait ENGİNDENİZ	SUSTAINABLE CORN PRODUCTION IN KAZAKHISTAN	56-61
Aynur İbrahimova Məsım qızı	NAXÇIVAN MUXTAR RESPUBLİKASINDA SU- BATAQLIQ BİTKİLİYİNİN NADİR, İTMƏK TƏHLÜKƏSİNƏ MƏRUZ QALAN NÖVLƏRİNİN MÜHAFİZƏSİ	62-66
Fuat BAŞÇİFTÇİ Sevgi BÖGE	TÜRKİYE' DE MESLEK YÜKSEKOKULU MEZUNLARINDAN HARİTA SEKTÖRÜNÜN BEKLENTİLERİNİN BELİRLENMESİ	67-75
Gör. Dilara ÇAYCI Özge MAVİŞ SEVİM	EĞİTİM BİLİMLERİ ALANINDA YER ALAN DOKTORA PROGRAMLARINDA ARAŞTIRMA EĞİTİMİNİN YERİ	76-83

EUROASIA

Euroasia Summit Congress on Scientific Researches and Recent Trends-6

Metin SÜRME	TURİZM EĞİTİMİ VEREN AKADEMİSYENLERİN ELEKTRONİK ÖĞRENME SİSTEMİNE YÖNELİK GÖRÜŞLERİNİN DEĞERLENDİRİLMESİ	84-92
Aysel Balasultan qızı Şeydayeva	İNTERAKTİV TƏLİM METODLARI İLƏ OXU MATERIALLARI ÜZƏRİNDƏ MÜŞAHİDƏNİN TƏŞKİLİ	93-96
Müslim ALANOĞLU	ÖĞRETMENLERİN SOSYAL BAĞLILIK VE ÖRGÜTSEL SİNİZM ALGILARI ARASINDAKİ İLİŞKİ	97-104
Ceren SELVİ	ANLAMSAL ALAN KAVRAMI BAKIŞ AÇISI İLE AŞIK VEYSEL'DE AŞK UNSURU	105-121
Kamala Tahsin KARİMOVA Aysel Şahin	N. V. GOGOL'UN "ÖLÜ CANLAR" ROMANININ SANATSAL TARZI	122-127
Göyərçin Abid qızı MUSTAFAYEVA	MAHMUD KAŞĞARLININ "KAŞĞARLI MAHMUDUN "DİVANİ LÜĞƏT-İT TÜRK" ƏSƏRİ HAQQINDA	128-132
Nəzakət Rza qızı İsmayilova	ƏYYUB ABBASOVUN YARADICILIĞININ ƏSAS İDEYASI VƏ BƏDİİ XÜSUSİYYƏTLƏRİ	133-137
Halil KAYA	GAZZALİ'NİN KAYNAKLARI	138-147
Babayeva Mələhət	XX ƏSRİN ƏVVƏLLƏRİNDƏ AZƏRBAYCANDA FOLKLORŞÜNASLIQ ELMINİN TƏŞƏKKÜL PROBLEMLƏRİ	148-151
Mehman Zeynalli	20-30-CU İLLƏRDƏ TÜRKİYƏ TÜRKÇƏSİNİN AZƏRBAYCAN DİLİ NORMASINA QRAMMATİK SƏVİYYƏDƏ TƏSİRİ	152-159
Güləhməd İMANOV	DİL NƏDİR? ÜSLUB NƏDİR?	160-165
Sevda Rzayeva	XÜSUSİ ADLARININ SEMANTİKASININ XÜSUSİYYƏTLƏRİ	166-169
Нурида Ганбарова	ЖИЗНЕННЫЙ ПУТЬ АКАДЕМИКА МАМЕДЖАФАРА ДЖАФАРОВА. НАУЧНО – ПЕДАГОГИЧЕСКАЯ ДЕЯТЕЛЬНОСТЬ	170-173
Нурида Ганбарова	ТВОРЧЕСТВО АКАДЕМИКА МАМЕДЖАФАРА ДЖАФАРОВА В ОСВОЕНИИ РУССКОЙ КЛАССИЧЕСКОЙ ЛИТЕРАТУРЫ В АЗЕРБАЙДЖАНЕ. КНИГА «РУССКИЕ КЛАССИКИ»	174-177
Ayətəxan Ziyad İsgəndərov	Z. XƏLİLİN "ÇİNARLARIN YUXUSU" MƏNZUM NAĞİLİNİN SƏNƏTKARLIQ MƏZİYYƏTLƏRİ	178-183
Edip ÖRÜCÜ İtir HASIRCI	ÖRGÜTSEL DESTEK ALGISI, ÖRGÜTLERDE İŞE TUTKUNLUK, ÖRGÜTSEL VATANDAŞLIK DAVRANIŞI İLİŞKİSİ: BANDIRMA İLÇESİNDE BULUNAN BANKALAR ARASI ARAŞTIRMA ÖRNEĞİ	184-190

EUROASIA

Euroasia Summit Congress on Scientific Researches and Recent Trends-6

Dalya HASANCA	ÜNİVERSİTE ÖĞRENCİLERİNİN FİNANSAL OKURYAZARLIK DÜZEYLERİNİN İNCELENMESİ	191-206
Şükrü KALAYCI	PREPARATION of NEW URIC ACID SENSORS BASED on IODIDE SELECTIVE ELECTRODE	207-214
Şükrü KALAYCI	PREPARATION of a NEW SOLID STATE MOLYBDENUM-SELECTIVE ELECTRODE and APPLICATION	215-223
Ayten DİNCER Murat YÜCEL	S-BAND TULYUM KATKILI FİBER YÜKSELTECİN KAZANÇ ve GÜRÜLTÜ SPEKTRUMLARININ İNCELENMESİ	224-231
Hasan CİHANGİR Murat YÜCEL	PRASEODİMYUM KATKILI FİBER YÜKSELTEÇLERDE POMPA LAZER GÜÇ VE GİRİŞ SINAYLI GÜÇ ANALIZI	232-237
Dilşad AKGÜMÜŞ GÖK Rasim İPEK	KRİYOJENİK İŞLEM UYGULANAN SOĞUK İŞ TAKIM ÇELİĞİNİN MİKROYAPISAL KARAKTERİZASYONU VE RİETVELD METODU İLE FAZ ANALİZİ İNCELEMESİ	238-243
Əli Fərhadov	XIX ƏSRİN II YARISINDA İRANDA DİNİ-SİYASİ DURUMA BAXIŞ (MİRZƏ MÜLKÜM XANIN YARADICILIĞI ƏSASINDA)	244-248
Yılmaz CEYLAN	MODERN DÜNYADA DEĞİŞEN DEĞERLER ve AİLE	249-256
Abdulvehhab GÖZÜN	AZERBAJCAN'LA İLGİLİ RİVAYETLERİN TESPİT ve TAHRİCİ	257-263
Abdulvehhab GÖZÜN	AZERBAJCANLI MUHADDİSLERDEN BERDİCİ ve HADİS İLMİNDEKİ YERİ	264-268
İlkay BAHÇECİ	GENİŞLEMİŞ SPEKTRUMLU BETA-LAKTAMAZ ÜRETEN GRAM NEGATİF ENTEROBAKTERİLERDE blaCTX-M BETA-LAKTAMAZ DİRENÇ GENLERİNİN ARAŞTIRILMASI	269-273
Gülpınar ASLAN Ayse Berivan BAKAN	SAĞLIK EĞİTİMİ ALAN ÖĞRENCİLERİN HUMAN PAPILOMA VİRÜSÜ, TARAMA TESTLERİ VE HUMAN PAPILOMA VİRÜSÜ AŞISI HAKKINDAKİ BİLGİ DÜZEYLERİNİN BELİRLENMESİ	274-278
Bilcan GÖKCE	MYTHOLOGICAL CREATURES IN URARTIAN RELIGIOUS RITUALS	279-287
Sehranə KASİMİ	AZƏRBAYCAN MƏDƏNİYYƏTİ və PANDEMİYA	288-292
Leyla Mammadkarimova	EPİGRAFİNİN AZERBAJCAN DEKORATİF-UYGULAMA SANATINDAKİ YERİ (SENDUQELER)	293-296

EUROASIA

Euroasia Summit Congress on Scientific Researches and Recent Trends-6

Adilə Saleh Qızı İsmayılova	KOROĞLU VƏ ROBİN QUD OBRAZLARININ BƏDİİ XARAKTER TİPOLOGİYASI: DÖYÜŞÇÜ KODEKSİ	297-302
Xalidə Mete	TÜRK MƏHƏBBƏT DASTANLARINDA SINAQ NÖVLƏRİNİN SİSTEMLƏŞDİRİLMƏSİ	303-307
Ersoy YILMAZ	İDEOLOJİK AÇIDAN CUMHURİYET DEVRİ TÜRK ÇİNİSİ/ÇİNİCİLİĞİ: TÜRK'ÜN ÖZ MALI BİR SANATTAN İSLAM SANATININ BİR ŞUBESİNE	308-315
Əsədov Heydər Bayram Oğlu	ƏCƏMİ YARADICILIĞINDA ÇATMA TAĞ VƏ GÜNBƏZ KONSTRUKSİYALARININ EN KƏSİK PROFİLLƏRİ	316-321
Güzide ŞENEL	MORE ON METHODS FOR DEALING WITH UNCERTAINTIES	322-328
Güzide ŞENEL	A STUDY ON NEUTROSOPHY	329-333
Güzide ŞENEL	NEUTROSOPHICATION FOR THE PROXIMITY SENSOR DATA AND THE FORCE SENSOR DATA	334-338
Güzide ŞENEL	ON SOME SOFT DECISION-MAKING ALGORITHMS	339-346
Əli Həsənov	UÇQUN VƏ UFANTILARIN COĞRAFİ YAYILMA QANUNAUYGUNLUĞU VƏ LANDŞAFTLARA VURDUĞU ZİYANIN QIYMƏTLƏNDİRİLMƏSİ	347-354
Elsevər Cəlilov	YAŞMA YARIMADASININ FİZİKİ-COĞRAFİ SƏCİYYƏSİ	355-358
Namig Mammadov	ACTIVITIES OF THE PKK DURING THE 2015 PARLIAMENTARY ELECTIONS IN TURKEY AND ITS RESULTS	359-368
VOLUME-2		
Ekrem Yaşar AKÇAY	AVRUPA BİRLİĞİ İNTİHAR MI EDİYOR?	369-376
Mehtap SÖYLER	'ORDUNUN SİYASİ ETKİSİ' ENDEKSLERİNDE KAVRAMSALLAŞTIRMA VE GEÇERLİK İLİŞKİSİ	377-383
Halil Emre DENİŞ	TÜRK SİYASAL HAYATINDA "RESMİ İLÂNLAR"IN BASIN ÜZERİNDEKİ ETKİSİNİN İNCELENMESİ	384-397
Merve Suna ÖZEL ÖZCAN	RUS-JAPON İLİŞKİLERİNDE JEOPOLİTİK DÜELLO: KURİL ADALARI SORUNU	398-402
Hatice ÇELİK	COVID-19 KRİZİNİN TAYVAN'IN ULUSLARARASI SİSTEMDEKİ DURUMUNA ETKİSİ	403-406
Yegana Bakhshiyeva	HYDROLOGICAL PROBLEMS OF AZERBAIJAN IN THE CAUCASUS REGION	407-415

EUROASIA

Euroasia Summit Congress on Scientific Researches and Recent Trends-6

Elnur KELBİZADE	SİYASET BİLİMİ ARAŞTIRMALARINDA DEVLETLERARASI İLİŞKİLERİN DİNAMİĞİNİ BELİRLEYEN İNDİKATÖRLERİN UYGULANMASI (Ermenistan-İran ilişkileri örneğinde)	416-421
Lale ARAS Osman İMAMOĞLU	COVID 19 VE SPORDA BAĞIŞIKLIK SİSTEMİ: SERBEST RADİKALLER VE ANTIOKSİDAN SİSTEMİ ARASINDAKİ DENGESİZLİK	422-429
Mert ÇALOĞLU Özlem MENTEŞ YALÇIN	SPORCU EĞİTİM MERKEZLERİNDEKİ GÜREŞÇİLERİN SPORCU TÜKENMİŞLİK DÜZEYLERİNİN İNCELENMESİ	430-441
Muhammet KUSAN Ender EREN Ali Kerim YILMAZ Gül ÇAVUŞOĞLU	SPOR BİLİMLERİ FAKÜLTESİ ÖĞRENCİLERİNİN DOPİNG BİLGİ DÜZEYLERİNİN ARAŞTIRILMASI	442-453
Özlem MENTEŞ YALÇIN Mert ÇALOĞLU	ÜNİVERSİTE ÖĞRENCİLERİNİN UTANGAÇLIK DÜZEYLERİ İLE İLİŞKİLERLE İLGİLİ BİLİŞSEL ÇARPITMA DÜZEYLERİNİN İLİŞKİSİ	454-469
Adem KARA	İNGİLİZLER DÖNEMİ KIBRIS ŞER'İYYE SİCİLİ	470-482
Adem KARA	SADRAZAM BALTACI MEHMED PAŞA'NIN GÜLNÜŞ EMETULLAH VALİDE SULTAN'A YAZDIĞI MEKTUPLAR	483-499
Adıgözəlova Mələykə Zahir qızı	LİVİYA BÖHRANİ—BÖYÜK DÖVLƏTLƏRİN QƏDDAFİ REJİMİNƏ MÜNASİBƏTİ VƏ YANAŞMALARI	500-506
Şahalı Cəlilov	ABŞERONUN İNCİSİ - "QALA"	507-508
Feridun DUMAN Ferhat EREN	YİYECEK VE İÇECEK İŞLETMELERİNDE GİRİŞİMCİLİK YÖNELİMİNİN İŞLETME PERFORMANSINA ETKİSİ	509-522
Hamdi Orhun GÜLBAHAR Fatih Ferhat ÇETİNKAYA	ALGILANAN ÖRGÜTSEL POLİTİKANIN ÖRGÜTSEL GÜVEN ÜZERİNDEKİ ETKİSİ: 4 VE 5 YILDIZLI OTEL ÇALIŞANLARI ÜZERİNE BİR ARAŞTIRMA	523-531
Emine ÖZPOLAT	BALIK ETİNDEN SOSİS ÜRETİMİ	532-537
Ulduz Babayeva	BADYAN (ULDUZVARI CİRƏ) QATQILI ÇAYLARIN İSTEHSAL TEXNOLOGİYASI VƏ İNSAN ORQANİZMİNƏ TƏSİRİ	538-541
Yasin AKKEMİK Ahmet GÜNER	A NEGLECTED ZONOSIS: BRUCellosIS	542-552
Aylin ÖZTİMUR Prof. Dr. Dilaver TENGİLİMOĞLU Aykut EKİYOR Fatih ALTAN	TIBBİ CİHAZ SEKTÖRÜNÜN ETİK SORUNLARI: ANKARA ÖRNEĞİ	553-558
Nisa Gökden KAYA	ÖZEL EĞİTİM GEREKSİNİMİ OLAN ÇOCUKLARIN RESİMLERİNİN ANALİZİ	559-571

EUROASIA

Euroasia Summit Congress on Scientific Researches and Recent Trends-6

Ayse Berivan BAKAN Betül AKTAŞ	NİKOTİN BAĞIMLILIK DÜZEYİ İLE SİGARA BIRAKMA YORGUNLUĞU ARASINDAKİ İLİŞKİNİN BELİRLENMESİ	572-575
Kadir ÖCALAN	HIGHER-ORDER DIFFERENTIAL CROSS SECTION CALCULATIONS for ELECTROWEAK BOSON PLUS JETS PRODUCTION at 13 TeV	576-581
M. Nuri URAL Alaaddin VURAL Ali ÇİFTÇİ	NÜKLEER ve ALTERNATİF ENERJİ KAYNAKLARININ N-Gram ANALİZİ ile TARİHİ ve SİYASİ SEYRİNİN İNCELENMESİ	582-586
Ali ÇİFTÇİ Alaaddin VURAL M. Nuri URAL	KÖMÜR ve İLİŞKİLİ ANAHTAR KELİMELERLE SANAYİLEŞME/SANAYİ DEVRİMİ İLİŞKİSİNİN N-Gram ANALİZİ	587-591
Savaş OKYAY Ahmet ALKILINÇ	USING VARIOUS LEARNING ALGORITHMS in an AUTHOR RECOGNITION APPLICATION	592-601
Rahman Mustafayev	GENERAL OVERVIEW OF THE BLOCKCHAIN TECHNOLOGY. INVESTIGATION OF ITS SECURITY ISSUES AND ITS PRACTICAL USES	602-605
Hüseyin YENER	SYSTEM THINKING in SCIENCE and ENGINEERING: OSMOSIS	606-614
Mehmet Seyda OZAN S. Mustafa ÖNEN	TÜRKİYE'DE E-DEVLET: ULUSAL E-DEVLET STRATEJİSİ VE EYLEM PLANI ÜZERİNDEN BİR DEĞERLENDİRME	615-620
Mehmet Seyda OZAN S. Mustafa ÖNEN	KAMU YÖNETİMİNDE E-DEVLET: SALGIN HASTALIKLARLA MÜCADELEDEKİ ROLÜ VE ÖNEMİ	621-624
Kemal YAMAN	AVRUPA BİRLİĞİ VE TÜRKİYE 'DE GÜRÜLTÜ KİRLİLİĞİ	625-629
CEYHUN MAHMUDOV	REGIONUN TARAZLAŞDIRILMIŞ İNKİŞAFINA TƏSİR EDƏN AMİL VƏ ŞƏRTLƏR	630-638
Ersin AKYÜZ	WEIBULL PARAMETRELERİNİN BERLİRLENEREK YILLIK ÜRETİM MİKTARLARININ BELİRLENMESİ: BALIKESİR SUSURLUK ÖRNEĞİ	639-645
Dinçer ATASOY	ANGİNA PEKTORİS RAHATSIZLIĞINDAKİ RİSK FAKTÖRLERİNİN LOJİSTİK REGRESYON ANALİZİ İLE MODELLENMESİ	646-661
Sakibə İsmayıl qızı Ələsgərova	CƏNUBİ AZƏRBAYCAN POEZİYASI PUBLİSİSTİKADA (1944-1945-Cİ İLLƏR)	662-666
Elmira MƏHƏRRƏMOVA	ƏDƏBİYYAT DƏRSLƏRİNDƏ FƏNDAXİLİ VƏ FƏNLƏRARASI İNTEQRASIYA	667-673
Mehparə ƏHMƏDOVA	MƏMMƏD ARAZ YARADICILIĞINDA VƏTƏNDAŞLIQ TƏRBİYESİ VƏ ONUN MAHIYYƏTİNƏ NƏZƏRİ BAXIŞ	674-678
Abdiyeva Şəms Vəli qızı	ÇƏTİN TƏRBİYE OLUNAN UŞAQLARLA SOSIAL- PEDAQQOJİ VƏ PSIXOLOJİ İŞİN TƏŞKİLİ	679-683

EUROASIA

Euroasia Summit Congress on Scientific Researches and Recent Trends-6

Kazımov Renat Azər oğlu	TƏNHƏ AHİLLƏRƏ SOSİAL XİDMƏTİN TƏŞKİLİ	684-688
Səbə Namazova	ƏLİ BƏY HÜSEYNZADƏNİN PUBLİSİSTİKASI	689-693



EUROASIA SUMMIT

Congress on Scientific Researches and Recent Trends-6

18-20 May 2020/ Baku Euroasian University, Azerbaijan

Book of Full Texts / Volume-1



SIYASAL İLETİŞİM SÜRECİNDE ADAYLARIN İNSTAGRAM KULLANIMLARINA BİR BAKIŞ: 31 MART 2019 İSTANBUL YEREL SEÇİMLERİ ÖRNEĞİ

Samed SOY

Süleyman Demirel Üniversitesi Sosyal Bilimler Enstitüsü Halkla İlişkiler ve Tanıtım Ana Bilim Dalı

Yılmaz Türker SANDIKCI

Süleyman Demirel Üniversitesi Sosyal Bilimler Enstitüsü Halkla İlişkiler ve Tanıtım Ana Bilim Dalı

ÖZET

İletişim teknolojilerinde meydana gelen hızlı gelişim ve değişim dijitalleşme sürecinin hayatın her alanında kendine yer edinmesini sağlamakta dolayısıyla günümüz siyasal iletişim uygulamalarının da bu yönde dönüşüme uğradığı görülmektedir. Siyasal seçim dönemlerinde, seçmenler bir tercihte bulunabilmek için adaylar hakkında bilgi sahibi olmayı istemektedir. Seçmenler, bu bilgiye erişim amacıyla teknolojik gelişmelerin bir getirisi olan sosyal medya mecrasından sıklıkla faydalanmaktadır. Aynı zamanda adaylar da seçmen kitlelerin tercihini istedik yönde etkileyebilmek amacıyla kendilerini seçmenlere tanıtmaya gereksinimini bu mecralardan gerçekleştirebilmektedir. Bu sebeple hem seçmenler hem de siyasal adaylar bu istek ve gereksinimi, oldukça yoğun kullanılan sosyal ağlardan biri olan Instagram aracılığıyla etkin bir şekilde karşılayabilmektedir. Buradan hareketle çalışma, 31 Mart 2019 İstanbul Yerel Seçimlerinde Cumhuriyet İttifakı ve Millet İttifakı adaylarının Instagram kullanım amaç ve düzeyleriyle takip edilme seviyelerini analiz ederek bir karşılaştırma yapmayı amaçlamaktadır. Bu amaç doğrultusunda, seçime en yakın dönem olan 23-30 Mart 2019 tarihleri arasında her iki adayın Instagramda yaptıkları paylaşımlar ile takipçilerin paylaşımlara verdikleri geri bildirimler toplanarak bulgular elde edilmiş ve elde edilen bulgular içerik çözümlemesine tabi tutulmuştur. Çalışma özelinde, Millet İttifakı adayı Ekrem İmamoğlu'nun Instagram'ı Cumhuriyet İttifakı adayı Binali Yıldırım'a göre daha yoğun kullandığı saptanmıştır. Niteliksel açıdan Ekrem İmamoğlu pozitif siyasal iletişimin yanı sıra negatif siyasal iletişimi, Binali Yıldırım ise yalnızca pozitif siyasal iletişimi tercih etmiştir. Hitap edilen hedef kitle bazında, Ekrem İmamoğlu'nun tüm İstanbul seçmenlerinin yanı sıra İstanbul ilçelerinde yaşayan her bir seçmene seslendiği, Binali Yıldırım'ın ise İstanbul nüfusunun çoğunluğunu oluşturan farklı memleketlere mensup seçmenlere seslendiği görülmüştür. Siyasal iletişim konuları bağlamında ise Ekrem İmamoğlu çoğunlukla ötekileştirmeme kavramı üzerinde durduğu, Binali Yıldırım'ın ise hizmet kavramını öne çıkardığı gözlenmiştir. Bütün bulgular ışığında, Millet İttifakı adayı Ekrem İmamoğlu'nun ve Cumhuriyet İttifakı adayı Binali Yıldırım'ın Instagram kullanımları; niteliksel, içeriksel ve de takipçi geri bildirimleri açısından önemli derecede farklılaştığı sonucuna ulaşılmıştır.

Anahtar Kelimeler: Siyasal İletişim, Sosyal Medya, Instagram

ABSTRACT

The rapid development and change occurring in communication technologies ensure that the digitization process takes place in every area of life, therefore, it is seen that today's political communication practices are also transformed in this direction. In the political election periods, voters want to have information about candidates in order to make a choice. Voters frequently benefit from social media, which is a result of technological developments in order to access this information. At the same time, candidates can fulfill the need to introduce themselves to voters through these channels in order to influence voters' choice in the desired way. For this reason, both voters and political candidates can meet this demand and need effectively through Instagram, which is one of the most heavily used social networks. Based on this, the study aims to make a comparison by analyzing the level of follow-up of Instagram candidates and levels of the candidates of the Cumhuriyet Alliance and the Millet Alliance in the Istanbul Local Elections on March 31, 2019. In line with this purpose, the findings of the two candidates on Instagram and the feedbacks given by the followers to

the shares were collected between 23-30 March 2019, and the findings were subjected to content analysis. In particular, it was determined that the candidate of the Millet Alliance, Ekrem İmamoğlu, used the Instagram more intensely than the candidate of the Cumhur Alliance, Binali Yıldırım. Qualitatively, Ekrem İmamoğlu preferred negative political communication as well as positive political communication, while Binali Yıldırım preferred only positive political communication. On the basis of the target audience addressed, it was observed that Ekrem İmamoğlu addressed all the Istanbul voters, as well as each voter living in the districts of Istanbul, and Binali Yıldırım addressed the voters belonging to different countries that constitute the majority of the population of Istanbul. In the context of political communication issues, Ekrem İmamoğlu mostly focused on the concept of non-alienation, while Binali Yıldırım emphasized the concept of service. In the light of all the findings, Instagram uses of the Millet Alliance candidate Ekrem İmamoğlu and Cumhur Alliance candidate Binali Yıldırım; it is concluded that it differs significantly in terms of qualitative, contextual and follower feedbacks.

Key Word: Political Communication, Social Media, Instagram

Giriş

İnsanlığın varoluşundan bu yana süren iktidar ilişkileri toplumsal gelişmeler ışığında niteliksel olarak farklılıklara uğrayarak günümüze değin ulaşmış bulunmaktadır. Dünya üzerinde meydana gelen birtakım toplumsal gelişmeler neticesinde devlet-toplum arası ilişkiler şekillenmiş bu doğrultuda birçok sistem inşa edilmiştir. İnşa edilen bu sistemlerden bugüne kalan ve aynı zamanda dünya devletleri içerisinde en çok tercih edilen sistem demokratik katılımcı toplum düzeni biçiminde devam etmektedir. Bu bağlamda, demokratik katılımcı sistemlerde halkın yöneticileri belirlemesi vatandaşlık haklarından da biri olan oy kullanma hakkıyla işlerlilik kazanmaktadır. Dolayısıyla, devlet-toplum ilişkisi minvalinde seçmenin özgür iradesiyle hareket etmesi siyasi parti ve adaylar açısından, seçmen kitlelerin istedik yönde ikna edilebilmesi için çeşitli iletişim stratejileri oluşturması gerekliliğini ortaya çıkarmaktadır. Bu kapsamda siyasal aktörler iletişim teknolojileri gelişimi paralelinde özellikle seçim dönemlerine yakın dönemlerde artış gösteren seçim kampanyalarına yoğunluk vermektedir. Seçim kampanya süreçleri yönetilirken siyasal oluşumlar teknolojinin nimetlerinden de sıklıkla faydalanabilmektedir. Günümüz iletişim teknolojileri açısından geleneksel medya araçlarından farklı olarak internet tabanlı uygulamaların siyasal iletişim sürecinde yeri yadsınamaz bir hal alarak çevrimiçi uygulamaların (sosyal medya) kullanımları siyasal iletişimin dönüşümünü başlatmış bulunmaktadır. Geleneksel siyasal iletişimden farklı olarak çift yönlü-etkileşimli bir iletişim modeli sunan sosyal ağlar, siyasiler ve siyasi partiler açısından seçmen kitlelerden alınan geri bildirim dahilinde stratejik iletişim süreçlerine uygun yön verebilme olanağı da sağlamaktadır. Buradan hareketle değişen ve dönüşen siyasal iletişim süreci kapsamında çalışmada, amaçlı örneklem çerçevesinde 31 Mart 2019 İstanbul yerel seçimleri dönemi 23-30 Mart 2019 tarih aralığında Cumhur İttifak'ı adayı Binali Yıldırım ve Millet İttifak'ı adayı Ekrem İmamoğlu'nun resmi Instagram sayfalarında yapmış oldukları paylaşımlar niteliksel, niceliksel ve geri bildirimsel açılardan bir içerik çözümlemesine tabi tutulmaktadır. İçerik çözümlemesi sonucunda elde edilen bulgular ışığında; paylaşılan konular, hitap edilen hedef kitle, bir günde yapılan en çok paylaşım sayısı ve geri bildirimleri (Fotoğraf ve Video), bir günde yapılan en az paylaşım sayısı ve geri bildirimleri (Fotoğraf ve Video), pozitif ve negatif siyasal iletişim türü, aday ses ve görüntüsü, lider ses ve görüntüsü kullanımları kategorilerinde detaylandırılarak aday bazında karşılaştırmalı çıkarımlarda bulunmaktadır.

1. Siyasal İletişim

İlk kez 1932 yılında yayınlanan siyasal terimi (Mouffe,2010: 20), Türk Dil Kurumu sözlüğü (sozluk.gov.tr) tarafından politika ile ilgili, siyasi, anlamlarıyla ifade edilirken tanımlama içerisinde barındırdığı politika sözcüğü; Yunancada "Polis" kent devletlerine verilen isim; devlete dair işler anlamını taşımaktadır (Kışlalı,1987: 3). Latince kökenli communication sözcüğünün dilimizdeki karşılığı olan iletişim kavramı ise; olaylar, nesnelere, olgularla alakalı dönüşümleri haber eden, bunlara ilişkin bilgileri birbirine ulaştıran bireylerin oluşturduğu topluluk ya da toplum yaşamı içerisinde gerçekleştirilen tutum, yargı, düşünce ve duygu bildirimleri olarak aktarılmaktadır (Oskay,2015: 23). Bu iki kavramın kesişme noktasında ortaya siyasal iletişim kavramı çıkmaktadır.

Siyasal iletişim, en yalın haliyle önceden belirlenmiş bir plan dahilinde, belirli hedef kitlelerle politik amaçlı gerçekleştirilen stratejik bir iletişim sürecidir. Aziz siyasal iletişimi (2007; 3-4), “siyasilerin fikirlerini kendi kitlelerine, bu kitleler içindeki çeşitli kesimlere, diğer ülkelere kabul ettirmek ve uygulamak amacıyla gerçekleştirdikleri iletişim faaliyetleri” olarak ifade etmektedir. Genel bir perspektiften siyasal iletişim, siyasal aktörler, vatandaşlar ve medya arasında ki bilgi akışı ve mesaj değişimini ifade eden (Esser ve Pfetsch,2016: 2), çevrimiçi ve çevrimdışı medyayı kullanarak istenen sonuçlara ulaşmak için kişiler arası iletişimden de yararlanan (Long,2015: 62), mevcut politikaların takibi, analizi, yorumlanması ve düzenli olarak hükümeti değerlendirmeyi içeren (Gackowski,2013: 46), politik içerikli ve ikna amacı taşıyan (Yolcu,2011: 4), dönemin koşulları içerisinde siyasi organın yaptığı reklam, halkla ilişkiler ve propaganda faaliyetlerinin tümüdür (Duman ve İpekşen,2013: 119).

Siyasal iletişim sürecinde devlet başkanı, hükümet, siyasi partiler, sivil toplum örgütleri ve baskı grupları gibi birçok politik aktör yer alabilmektedir. Bu aktörlerin aktif rol oynadığı geleneksel siyasal iletişimde hedef kitlelerle kurulan iletişim çoğunlukla tek yönlü bir model şeklinde vuku bulurken, günümüzde iletişim teknolojilerinin ilerlemesiyle beraber yeni medya mecralarının politikacılar tarafından aktif kullanımı çift yönlü-etkileşimli bir iletişim boyutuna geçişi olanaklı kılmaktadır (Doğan ve Alptekin, 2018: 740). Politikacılar siyasal iletişim stratejilerini kurgularken, seçmen kitlelere ulaşmak amacıyla radyo, televizyon, dergi ve gazeteler, doğrudan postalama (broşür, el ilanları) ve telefon gibi nispeten geleneksel siyasal iletişim araçlarını kullanırken, son yıllarda ise politikacıların, siyasal iletişim sürecinin dönüşümünü de gözetenek internet ve sosyal medya mecralarından önemli derecede ve sıklıkla faydalanmaya başladığı görülmektedir. Bu bağlamda kitlelerle kurulan siyasal iletişimde birtakım farklılıklara uğrayarak devam ettiği dikkat çekmektedir.

2. Siyasal İletişimin Dönüşümü

Medya ile siyaset arasındaki bağ “birlikte var olma” bağı olarak nitelendirilebilmektedir. Siyasi organlar için medya hedef kitesine ulaşmak amaçlı bir araçtır (Doğan ve Alptekin,2018: 740). Sayısallaşma ve internet teknolojisinin hızlı gelişimi sayesinde ortaya çıkan yeni iletişim ortamları, geleneksel medyadan yeni medyaya dönüşüme zemin hazırlamaktadır. İnternet tabanlı uygulamalarla birlikte ortaya çıkan sosyal medya, Web 2.0 denilen konseptin kullanımıyla beraber tek yönlü bilgi aktarımı yerini çok yönlü ve eş güdümlü bilgi paylaşımına bırakmaktadır (Kırık ve Doma,2014: 415). Bireylerin internet üzerinden etkileşimli bir şekilde birbirleriyle iletişim kurmasına, haberleşmesine olanak sağlamasında önemli bir araç olan sosyal medya, hayatımızdaki etkisini her geçen gün kuvvetli bir biçimde arttırmaktadır (Çakır ve Tufan,2016: 9). Sosyal medya, kullanıcıların kod yazmak gibi herhangi bir teknik bilgiye gereksinim duymadan ve ek bir maliyet ödemeksizin bireysel içeriklerini üretip paylaşmalarına olanak tanımaktadır. Kullanıcılar, Facebook, Twitter, YouTube, Instagram, Wikipedia vb. sosyal medya mecralarında anlık ileti, fotoğraf, müzik, video gibi birçok öge üretmekte ve paylaşmaktadır. Sosyal medya uygulamaları giderek artan bir şekilde çevrimiçi etkileşimde merkezi bir konuma gelmektedir (Meriç,2017: 27). Kitlelere ulaşabilmek için düşük maliyetli, hızlı ve kolay bir yöntem olarak görülen sosyal medya sitelerinin kamu kurumlarına, sivil toplum kuruluşlarından, siyasi partilere kadar pek çok kurum ve kuruluşun halkla ilişkiler, reklam ve iletişim yönetimi stratejileri üzerinde etkili olmaya başladığı görülmektedir (Dondurucu ve Uluçay,2016: 443).

Yeni iletişim teknolojilerinde yaşanan değişimler siyasal oluşumlara, seçmenlere ulaşmak için yeni olanaklar sağladığı gibi siyasal iletişime de farklı bir boyut kazandırmaktadır (Doğan ve Alptekin,2018: 740). Seçim dönemlerinde, sosyal ağlar siyasetçilere kendilerini tanıtabilecekleri, düşünce ve amaçlarını anlatabilecekleri ve bunun karşılığında seçmenin nabzını ölçebilecekleri bir ortam sağlamaktadır. Dolayısıyla, sosyal medya sayesinde politikacılar seçimlerden önce geri bildirim almakta ve böylece alacağı oy oranını seçim öncesinde daha tutarlı tahmin etme şansına sahip olabilmekte (Çıldan, Ertemiz vd,2012: 4) ve iletişim stratejilerine yön verebilmektedir. Siyasal iletişim uygulamalarında interneti ve internet tabanlı araçları ilk kullanan ülke ABD'dir. Afrika kökenli bir Amerikalı olan Barack Obama 2008 ve 2012 başkanlık seçim kampanyasında sosyal medyayı (Twitter) oldukça yoğun bir şekilde kullanmıştır. Obama'nın iki dönem üstü üste başkanlık seçimlerini kazanması, seçim kampanyalarında sosyal medyaya olan inancı pekiştirmiş ve sosyal medyaya temkinli yaklaşan dünya liderlerini de cesaretlendirmiştir (Göçdemir ve Göksu,2015: 1). Bu bağlamda, son yıllarda geleneksel medya araçlarının yanı sıra yeni medya olarak adlandırılan sosyal medya mecralarında siyasi parti ve politikacılar aktif olarak yer almakta, partilerin ya da politikacıların resmi sosyal medya sayfaları

milyonlarca kişi tarafından takip edilmektedir. Bu kapsamda politikacılar, siyasal iletişim sürecinde bu mecraları seçmen kitleleri bilgilendirmek ve interaktif bir iletişim sağlayabilmek amaçlarıyla siyasal seçim kampanyalarını bu ağlar üzerinden gerçekleştirebilmektedir. Çalışmanın ana inceleme konusunu oluşturan ve politikacıları takip etme olanağı sunan Instagram, bireylerin sosyal medya aracılığıyla siyasal katılımında rol oynamasını sağlamakta, takipçi, liderlerin paylaşımlarına, yorum ya da beğeni adı verilen geri besleme mekanizmasıyla yanıt vermekte ve böylece etkileşimli bir süreç yaşayabilmektedir (Çakır ve Tufan,2016: 15). Buradan hareketle günümüzde politikacıların resmi Instagram hesapları açmaları ve seçim kampanya süreçlerinde aktif olarak kullanmaları nedeniyle bu ortam siyasal iletişimin dönüşümü bağlamında incelenmeye değer görülmüştür.

3. Yöntem

Araştırma kapsamı sürecinde elde edilen verilerin nitelenmesi bağlamında takip edilen göstergenin analiz edildiği bu başlıkta; araştırmanın amacı, önemi, evreni ve örnekleme, veri toplama araçları ile çözümleme yöntemi ve araştırma soruları aktarılmaktadır.

3.1. Araştırmanın Amacı

Araştırma, 31 Mart 2019 İstanbul yerel seçimlerinde Cumhur İttifakı adayı Binali Yıldırım ve Millet İttifakı adayı Ekrem İmamoğlu'nun Instagram kullanım düzeylerini niceliksel ve niteliksel içerikleri ile bu içeriklere yönelik hedef kitlenin verdiği geri bildirimleri açığa çıkarıp karşılaştırmalı bir analiz yaparak anlamlı bir sonuç elde etmeyi amaçlamaktadır.

3.2. Araştırmanın Önemi

Yeni medya bağlamında siyasal iletişim ile ilgili birçok çalışma mevcut olmasıyla birlikte, politikacıların resmi Instagram sayfalarında gerçekleştirdikleri siyasal iletişim süreciyle ilgili çalışmaların sınırlı kalması ve 2019 İstanbul yerel seçimlerinde politikacıların seçmen kitlelerle kurdukları siyasal iletişim süreci karşılaştırmalı bir analize tabi tutularak geri bildirimsel analiz sonucunda elde edilen bulguların varlığı açılarından önem arz etmektedir.

3.3. Araştırmanın Evreni ve Örnekleme

Araştırmanın evrenini; 31 Mart 2019 İstanbul yerel seçimlerinde 23-30 Mart 2019 tarih aralığında belediye başkanlığına aday olan politikacıların Instagram paylaşımları ve bu paylaşımlara verilen geri bildirimler oluşturmaktadır. Evrenden örneklem çıkarılması konusunda, amaçlı örneklem türü kullanılmıştır. Bu tür örneklemede; "amaca uygun birimler tespit edilerek inceleme için seçilmektedir" (Erdoğan, 2012: 210). Amaçlı örneklemin tercih edilmesinin başlıca nedeni, İstanbul yerel seçimlerinde aday olan politikacıları oluşturan evren içerisinde, birden çok siyasi partinin bir araya gelerek ittifak kurması ve bu partilerin bir aday desteklemesi sonucu diğer adaylara göre ön plana çıkmaları ile geniş halk kitlelerine hitap ediyor olmalarıdır. Amaçlı örneklem ilkeleri bağlamında, Türkiye geneli ve İstanbul özelinde bahsedilen nedenlerden dolayı Cumhur İttifakı adayı Binali Yıldırım ve Millet İttifakı adayı Ekrem İmamoğlu araştırmaya dahil edilmiştir. Tarih aralığı olarak seçime 1 hafta kalan süre yani 23-30 Mart 2019 tarih aralığı tercih edilmesinin nedeni ise seçim günü olan 31 Mart 2019 tarihine en yakın hafta olması ve bu çerçevede siyasal iletişim paylaşımlarındaki öngörülebilir artıştır.

3.4. Veri Toplama Araçları ve Verilerin Analizi

Araştırma, nitel araştırma türlerinden biri olan içerik çözümlemesi üzerinde şekillenmektedir. İçerik çözümlemesi, "sözlü, yazılı, simgesel ve sembolik iletişim verilerinden çıkarımlar elde eden araştırma metodlarının repertuarında" (Yıldırım,2015: 105) seyreden bir analiz türüdür. Bu minvalde, 31 Mart 2019 İstanbul yerel seçimlerinde Cumhur İttifakı adayı Binali Yıldırım'ın ve Millet İttifakı adayı Ekrem İmamoğlu'nun resmi Instagram sayfalarında 23-30 Mart 2019 tarih aralığında gerçekleştirmiş oldukları paylaşımlar ve bu paylaşımlara kitleler tarafından verilen geri bildirimler birtakım kıstaslar dahilinde analiz edilerek anlamlı bulgular elde edilmeye çalışılmıştır. İncelenen paylaşımlar sonucu elde edilen analizlerde, Cumhur İttifak'ı adayı Binali Yıldırım'ın 59, Millet İttifak'ı adayı Ekrem İmamoğlu'nun ise 72 toplam paylaşım sayısı olduğu tespit edilerek veriler toplanmıştır. Toplanan veriler doğrultusunda bulgular; paylaşılan konular, hitap edilen

hedef kitle, bir günde yapılan en çok paylaşım sayısı ve geri bildirimleri (Fotoğraf ve Video), bir günde yapılan en az paylaşım sayısı ve geri bildirimleri (Fotoğraf ve Video), pozitif ve negatif siyasal iletişim türü, aday ses ve görüntüsü, lider ses ve görüntüsü kullanımları kategorilerinde detaylandırılmış ve bu doğrultuda çıkarımlarda bulunulmuştur.

3.5. Araştırma Soruları

Araştırma özelinde aşağıda yer alan sorulara cevap bulunmak istenmektedir:

Araştırma Sorusu 1: 31 Mart 2019 İstanbul yerel seçimlerinde Cumhuriyet İttifakı ve Millet İttifakı adaylarının Resmi Instagram sayfalarındaki paylaşımları niteliksel ve niceliksel açıdan ne gibi farklar barındırmaktadır?

Araştırma Sorusu 2: 31 Mart 2019 İstanbul yerel seçimlerinde Cumhuriyet İttifakı ve Millet İttifakı adaylarının Resmi Instagram sayfalarındaki paylaşımlarına gelen geri bildirimler ne düzeyde farklılaşmaktadır?

4. Bulgular

4.1. Adayların Instagram Kullanım Düzeyleri

Araştırmanın yapıldığı 23-30 Mart 2019 tarih aralığında Cumhuriyet İttifakı adayı Binali Yıldırım ve Millet İttifakı adayı Ekrem İmamoğlu Instagramda toplam 131 paylaşımında bulunmuşlardır. Bu paylaşımların 59'unu (%45,04) Binali Yıldırım, 72'sini (%54,96) Ekrem İmamoğlu yapmıştır. Bu tarih aralığında bir gün içerisinde yapılan en çok paylaşım sayısı 11'er (%50) ve en az yapılan paylaşım sayısı 5'er (%50) olmak üzere adaylar açısından eşit bir dağılım göstermiştir.

Tablo 1: Cumhuriyet İttifakı ve Millet İttifakı Adaylarının Instagram Kullanımları

	Binali Yıldırım		Ekrem İmamoğlu		Genel Toplam	
	F	%	F	%	F	%
Toplam Paylaşım Sayısı	59	45,04	72	54,96	131	100
Bir günde yapılan en çok paylaşım sayısı	11	50	11	50	22	100
Bir günde yapılan en az paylaşım sayısı	5	50	5	50	10	100

4.2. Adayların Fotoğraf Paylaşımları ve Takipçilerin Fotoğraflara Verdiği Geribildirim Düzeyleri

Verilerin toplandığı tarih aralığında adaylar toplam 355 adet fotoğraf paylaşımı gerçekleştirmişlerdir. Bu fotoğrafların 103'ünü (%29) Binali Yıldırım, 252'sini (%71) Ekrem İmamoğlu paylaşmıştır. Bir gün içerisinde en çok toplam fotoğraf paylaşım sayısı 60'dır. Bu paylaşımların 21'i (%35) Binali Yıldırım'ın, 39'u (%65) Ekrem İmamoğlu'nundur. Bir gün içerisinde yapılan en az fotoğraf paylaşım sayısı ise 17'dir. Bunların 7'si Binali Yıldırım'a 10'u Ekrem İmamoğlu'na aittir. Adayların yayınladığı fotoğrafların tamamı takipçiler tarafından toplam 2.712.782 beğeni almıştır. Bu beğenilerin 450.995'i (%16,6) Binali Yıldırım'ın, 2.261.787'si (%83,4) Ekrem İmamoğlu'nun paylaştığı fotoğraflara yapılmıştır. Adayların paylaştığı bir birime düşen beğeni sayısı toplam 133.538'dir. Adaylara göre dağılımları açısından bakıldığında Binali Yıldırım'ın fotoğraflarının ortalama beğeni sayısı 4.378,5 (%32,7), Ekrem İmamoğlu'nun 8.975,3'dür (%67,3). Adayların en çok beğeni alan fotoğraflarının beğeni sayısı toplam 269.220, en az beğeni alanların beğeni sayısı 24.384'tür. Binali Yıldırım'ın paylaştığı fotoğraflardan en çok beğenilenin sayısı 63.657 (%23,6), en az beğenilenin sayısı 3.125'dir (%12,8), Ekrem İmamoğlu'nun ise paylaştığı fotoğraflardan en çok beğenilen fotoğrafının sayısı 205.563 (%76,4), en az beğeni alan fotoğrafının sayısı 21.259'dur (%87,2). Her iki adayın paylaştığı fotoğrafların tamamına toplam 26.957 yorum yapılmıştır. Bu yorum sayısının adaylara göre dağılımları incelendiğinde 3.744'ü (%13,8) Binali

Yıldırım'ın fotoğraflarına, 23.213'ü (%86,2) Ekrem İmamoğlu'nun fotoğraflarına yapılmıştır. Adayların paylaştığı bir fotoğrafa düşen yorum oranı 128,4'dür. Binali Yıldırım'ın fotoğraflarına yapılan ortalama yorum sayısı 36,3 (%28,2), Ekrem İmamoğlu'nun ise 92,1 (%71,8) düzeyindedir. Adayların her ikisinin fotoğrafına yapılan en çok yorum sayısı toplam 5,513, en az 129'dur. Binali Yıldırım'ın fotoğrafına en çok yapılan yorum sayısı 1.213 (%22), en az yapılan yorum sayısı 4 (%3,1) iken Ekrem İmamoğlu'nun en çok 4.300 (%78), en az 125 (%97) seviyesindedir.

Tablo 2: Cumhuriyet İttifakı ve Millet İttifakı Adaylarının Fotoğraf Paylaşımları ve Takipçilerden Aldıkları Geribildirimler

	Binali Yıldırım		Ekrem İmamoğlu		Genel Toplam	
	F	%	F	%	F	%
Toplam Paylaşılan Fotoğraf Sayısı	103	29	252	71	355	100
Bir gün içerisinde yapılan en çok fotoğraf paylaşım sayısı	21	35	39	65	60	100
Bir gün içerisinde yapılan en az fotoğraf paylaşım sayısı	7	41	10	59	17	100
Toplan fotoğraf beğeni sayısı	45099	16,6	226178	83,4	271278	100
Ortalama beğeni sayısı	5		7		2	
En çok beğenilen fotoğrafın beğeni sayısı	4378,5	32,7	8975,3	67,3	13353,8	100
En az beğenilen fotoğrafın beğeni sayısı	63657	23,6	205563	76,4	269220	100
Fotoğrafa yapılan toplam yorum sayısı	3125	12,8	21259	87,2	24384	100
Ortalama Yorum Sayısı	3744	13,8	23213	86,2	26957	100
En çok yorum yapılan fotoğrafın yorum sayısı	36,3	28,2	92,1	71,8	128,4	100
En az yorum yapılan fotoğrafın yorum sayısı	1213	22	4300	78	5513	100
En az yorum yapılan fotoğrafın yorum sayısı	4	3,1	125	97	129	100

4.3. Adayların Video Paylaşımları ve Takipçilerin Paylaşılan Videolara Verdiği Geribildirim Düzeyleri

Tablo 3 incelendiğinde Cumhuriyet İttifakı ve Millet İttifakı adaylarının toplam 38 video yayınladıkları, Bunların 13'ünü (%34,2) Binali Yıldırım'ın, 25'ini (%65,8) Ekrem İmamoğlu'nun yayınladığı gözlemlenmiştir. Bir gün içerisinde en çok toplam 8, en az 1 video paylaşımı gerçekleştirilmiştir. Bu durum adaylar açısından ele alındığında, Binali Yıldırım'ın bir gün içerisinde en çok 3 (%37,5) video paylaştığı, en az kategorisinde ise hiç video paylaşmadığı görülürken, Ekrem İmamoğlu'nun en çok 5 (%62,5) en az 1 (%100) video paylaşımı gerçekleştirdiği görülmüştür. Her iki adayın yayınladığı videolar takipçiler tarafından toplam 8.697.211 kez görüntülenmiştir. Bu görüntülenme sayısına adaylar özelinde bakıldığında, Binali Yıldırım'ın videoları toplam 330.317 (%3,8), Ekrem İmamoğlu'nun videoları 8.366.894 kez görüntülenmiştir. Her bir video ortalama 360,084 kez görüntülenmiş, bu görüntülenme ise Binali Yıldırım'ın videolarında 25.409 (%7), Ekrem İmamoğlu'nunkinde 334.675 (%93) olarak vuku bulmuştur. Adayların en çok görüntülenen videolarının toplam görüntülenme sayısı 1.306.999, en az görüntülenme sayısı ise 94.290'dır. Bu durum aday bazında ele alındığında, Binali Yıldırım'ın en çok görüntülenen videosu 144.012 kez (%11), en az görüntülenen videosu 89.528 kez (%95), Ekrem İmamoğlu'nun ise en çok 1.162.987 (%89), en az 4.762 (%5) kez görüntülendiği tespit edilmiştir. Binali Yıldırım ve Ekrem İmamoğlu'nun yayınladıkları videolara takipçiler tarafından toplam 28.507 yorum yapılmıştır. Bu yorumların 1.218'i (%4,2) Binali Yıldırım'ın, 27.289'u (%95,8) Ekrem İmamoğlu'nun videolarına yönelik tahakkuk etmiştir. Her iki adayın yayınladıkları videolara yapılan yorumların ortalaması ele alındığında bir video 1.184,6 düzeyinde yorum almıştır. Bunun 93,6'sı (%7,9) Binali Yıldırım'ın, 10.910'u

(%92,1) Ekrem İmamoğlu'nun videolarında olduğu anlaşılmıştır. Adayların en çok yorum yapılan videolarının toplam yorum sayısı 5.144, en az yorum yapılan videolarının toplam yorum sayısı ise 239'dur. Bu durum adaylar bağlamında ele alındığında Binali Yıldırım'ın en çok yorum alan videosu 331 (%6,4), en az yorum alan videosu 20 (%8,4), Ekrem İmamoğlu'nun ise en çok yorum alan videosu 4.813 (%93,6), en az yorum alan videosu 239'dur. (%91,6).

Tablo 3: Cumhur İttifakı ve Millet İttifakı Adaylarının Video Paylaşımları ve Takipçilerden Aldıkları Geribildirimler

	Binali Yıldırım		Ekrem İmamoğlu		Genel Toplam	
	F	%	F	%	F	%
Toplam paylaşılan video	13	34,2	25	65,8	38	100
Bir gün içerisinde yapılan en çok video paylaşım sayısı	3	37,5	5	62,5	8	100
Bir gün içerisinde yapılan en az video paylaşım sayısı	-	-	1	100	1	100
Toplam video görüntülenme sayısı	33031 7	3,8	836689 4	96,2	869721 1	100
Ortalama video görüntülenme	25409	7	334675	93	360084	100
En çok görüntülenen videonun görüntülenme sayısı	14401 2	11	116298 7	89	130699 9	100
En az görüntülenen videonun görüntülenme sayısı	89528	95	4762	5	94290	100
Videoya yapılan toplam yorum sayısı	1218	4,2	27289	95,8	28507	100
Ortalama yorum	93,6	7,9	1091	92,1	1184,6	100
En çok yorum yapılan videonun yorum sayısı	331	6,4	4813	93,6	5144	100
En az yorum yapılan videonun yorum sayısı	20	8,4	219	91,6	239	100

4.4. Adayların Pozitif ve Negatif Siyasal İletişim Mesajı Kullanım Düzeyleri

Cumhur İttifakı ve Millet İttifakı adayları araştırma için belirlenen veri toplama sürecinde toplam 123 pozitif ve 7 negatif siyasal iletişim mesajı kullanarak seçmen kitlelere ulaşmışlardır. Bu kullanımların adaylara göre dağılımları ele alındığında, 123 pozitif siyasal iletişim mesajı kullanımının 59'unu (%48) Binali Yıldırım, 64'ünü (%52) Ekrem İmamoğlu, 7 negatif siyasal iletişim mesajı kullanımının ise tamamını Ekrem İmamoğlu gerçekleştirmiştir. Pozitif siyasal iletişim mesajı kullanımının 94'ü fotoğraflarda, 29'u videolarda, negatif siyasal iletişim mesajı kullanımının ise 2'si fotoğraflarda, 5'i videolarda tercih edilmiştir. 94 pozitif siyasal iletişimin kullanıldığı fotoğrafların 50'si (%53,1) Binali yıldırım, 44'ü (%46,9) Ekrem İmamoğlu tarafından paylaşılırken, fotoğraflarda negatif siyasal iletişim mesajı kullanımının tamamını Ekrem İmamoğlu tarafından paylaşmıştır. Videolar açısından ise pozitif siyasal iletişim mesajı Binali Yıldırım tarafında 9 videoda, Ekrem İmamoğlu tarafında ise 20 videoda kullanılmıştır. Videolarda negatif siyasal iletişim mesajı kullanımının tamamı ise Ekrem İmamoğlu tarafından tercih edilmiştir.

Tablo 4: Adayların Pozitif ve Negatif Siyasal İletişim Mesajı Kullanımları

Genel	Binali Yıldırım		Ekrem İmamoğlu		Genel Toplam	
	F	%	F	%	F	%
Pozitif siyasal iletişim mesajı kullanımı	59	48	64	52	123	100
Negatif siyasal iletişim mesajı kullanımı	-	-	7	100	7	100
Fotoğraf açısından	Binali Yıldırım		Ekrem İmamoğlu		Genel Toplam	
	F	%	F	%	F	%
Pozitif siyasal iletişim mesajı kullanımı	50	53,1	44	46,9	94	100
Negatif siyasal iletişim mesajı kullanımı	-	-	2	100	2	100
Video açısından	Binali Yıldırım		Ekrem İmamoğlu		Genel Toplam	
	F	%	F	%	F	%
Pozitif siyasal iletişim mesajı kullanımı	9	31	20	69	29	100
Negatif siyasal iletişim mesajı kullanımı	-	-	5	100	5	100

4.5. Adayların Paylaştığı Videolarda Aday Sesi Kullanım Düzeyleri

Adaylar toplam 28 videoda kendi seslerini kullanmayı tercih etmişlerdir. Tercih edilen bu videoların 6'sı Binali Yıldırım'a (%21,5), 22'si (%78,5) Ekrem İmamoğlu'na aittir.

Tablo 5: Adayların Paylaştığı Videolarda Aday Sesi Kullanımları

	Binali Yıldırım		Ekrem İmamoğlu		Genel Toplam	
	F	%	F	%	F	%
Videolarda aday sesi kullanım sayısı	6	21,5	22	78,5	28	100

4.6. Adayların Paylaşımlarında Aday Görüntüsü Kullanım Düzeyleri

Her iki aday bahsi geçen süreçte yaptıkları paylaşımlarda toplam 244 kez kendi görüntülerine yer vermişlerdir. Bunların 207'si fotoğraflarda, 37'si videolarda ve 112'sinde (%45,9) Binali Yıldırım, 132'sinde (%54,1) ise Ekrem İmamoğlu tespit edilmiştir. 207 fotoğrafın 100'ünde (%48,3) Binali Yıldırım'ın, 107'sinde (%51,7) Ekrem İmamoğlu'nun, 38 videonun ise 12'sinde (%32,5) Binali Yıldırım'ın, 25'inde (%67,5) Ekrem İmamoğlu'nun görüntüleri mevcuttur.

Tablo 6: Adayların Paylaşımlarında Aday Görüntüsü Kullanımları

Genel	Binali Yıldırım		Ekrem İmamoğlu		Genel Toplam	
	F	%	F	%	F	%
Aday görüntüsü kullanım sayısı	112	45,9	132	54,1	244	100
Fotoğraf	Binali Yıldırım		Ekrem İmamoğlu		Genel Toplam	
	F	%	F	%	F	%
Aday görüntüsü kullanım sayısı	100	48,3	107	51,7	207	100
Video	Binali Yıldırım		Ekrem İmamoğlu		Genel Toplam	
	F	%	F	%	F	%
Aday görüntüsü kullanım sayısı	12	32,5	25	67,5	37	100

4.7. Adayların Paylaşımlarında Lider Görüntüsü Kullanım Düzeyleri

Cumhur İttifakı ve Millet İttifakı adayları temsil ettikleri ittifak içerisinde bulunan siyasi parti liderlerinin görüntülerine seçime bir hafta kala Instagramda toplam 7 kez değinmişlerdir. Bunların 6'sı fotoğraflarda, 1'i ise videoda yer almıştır. 6 fotoğrafın 2'sinde (%33,3) Cumhur İttifakı liderlerinin, 4'ünde (%66,7) Millet İttifakı liderlerinin görüntüsü kullanılmıştır. Yalnızca 1 videoda ise Cumhur İttifakı liderlerinden birinin görüntüsüne rastlanılmıştır.

Tablo 7: Adayların Paylaşımlarında Lider Görüntüsü Kullanımları

Genel	Binali Yıldırım		Ekrem İmamoğlu		Genel Toplam	
	F	%	F	%	F	%
Lider görüntüsü kullanımı	3	42,8	4	51,2	7	100
Fotoğraf	Binali Yıldırım		Ekrem İmamoğlu		Genel Toplam	
	F	%	F	%	F	%
Lider görüntüsü kullanımı	2	33,3	4	66,7	6	100
Video	Binali Yıldırım		Ekrem İmamoğlu		Genel Toplam	
	F	%	F	%	F	%
Lider görüntüsü kullanımı	1	100	-	-	1	100

4.8. Adayların Hitap Ettiği Hedef Kitle Düzeyleri

Her iki aday paylaşımlarında toplam 41 farklı hedef kitleye 2,305 kez hitap etmişlerdir. Her iki adayında hitap ettiği hedef kitle en çoktan en aza doğru sıralandığında: İstanbul seçmenine Binali Yıldırım 17 (%37,8) Ekrem İmamoğlu 28 (62,2), esnaflara Binali Yıldırım 3 (%60), Ekrem İmamoğlu 2 (%40), Gaziosmanpaşa seçmenine Binali Yıldırım 2 (%50), Ekrem İmamoğlu 2 (%50), Başakşehir seçmenine Binali Yıldırım 3 (%75), Ekrem İmamoğlu 1 (%25), Ümraniye seçmenine Binali Yıldırım 2 (%50), Ekrem İmamoğlu 2 (%50), Pendik Seçmenine Binali Yıldırım 1 (%25), Ekrem İmamoğlu 3 (%75), işçilere Binali Yıldırım 3 (%75), Ekrem İmamoğlu 1 (%75), Sancaktepe seçmenine Binali Yıldırım 2 (%66,7), Ekrem İmamoğlu 1 (%33,3), sanatçılara Binali Yıldırım 2 (%66,7), Ekrem İmamoğlu 1 (%33,3), Tuzla seçmenine Binali Yıldırım 1 (%33,3), Ekrem İmamoğlu 2 (%66,7), Bağcılar seçmenine Binali Yıldırım 1 (%50), Ekrem İmamoğlu 1 (%50), Esenler seçmenine Binali Yıldırım 1 (%50), Ekrem İmamoğlu 1 (%50) ve İstanbulda yaşayan Erzincan'lılara Binali Yıldırım 1 (%50), Ekrem İmamoğlu 1 (%50) kez seslenmiştir. Sadece Binali Yıldırım, gençlere 7 kez, İstanbul'da yaşayan Trabzon'lulara 2 kez, Esenyurt seçmeni, Bakırköy seçmeni, Kartal seçmeni, dar gelirli, öğrenciler, Anavatan partililer, kadınlar,

spor kulüpleri ve sporcular, İstanbul'da yaşayan Bayburt'lular, İstanbul'da yaşayan Sivas'lular ve İstanbul'da yaşayan Elazığ'lular olmak üzere 1'er kez değinmiştir. Sadece Ekrem İmamoğlu ise, ebeveynler ve Beylikdüzü seçmenine 3'er kez, Ataşehir seçmeni, Küçükçekmece seçmeni ve Fatih seçmenine 2'şer kez, Avcılar seçmeni, Sultanbeyli seçmeni, İşsiz seçmen, Beyoğlu seçmeni, Eyüp seçmeni, Sultangazi seçmeni, Büyükçekmece seçmeni, Beykoz seçmeni, Güngören seçmeni ve Kağıthane Seçmenine yönelik 1'er kez yer vermiştir.

Tablo 8: Adayların Hitap Ettiği Hedef Kitle

Hitap edilen hedef kitle	Binali Yıldırım		Ekrem İmamoğlu		Genel Toplam	
	F	%	F	%	F	%
İstanbul Seçmeni	17	37,8	28	62,2	45	100
Esnaf	3	60	2	40	5	100
Ebeveynler	-	-	3	100	3	100
Avcılar Seçmeni	-	-	1	100	1	100
Bağcılar Seçmeni	1	50	1	50	2	100
Sultanbeyli Seçmeni	-	-	1	100	1	100
Gaziosmanpaşa Seçmeni	2	50	2	50	4	100
İşsiz Seçmen	-	-	1	100	1	100
Beyoğlu Seçmeni	-	-	1	100	1	100
Eyüp Seçmeni	-	-	1	100	1	100
Sultangazi Seçmeni	-	-	1	100	1	100
Ataşehir seçmeni	-	-	2	100	2	100
Sancaktepe Seçmeni	2	66,7	1	33,3	3	100
Beylikdüzü Seçmeni	-	-	3	100	3	100
Büyükçekmece Seçmeni	-	-	1	100	1	100
Sanatçılar	2	66,7	1	33,3	3	100
Küçükçekmece Seçmeni	-	-	2	100	2	100
Başakşehir Seçmeni	3	75	1	25	4	100
Beykoz Seçmeni	-	-	1	100	1	100
Ümraniye Seçmeni	2	50	2	50	4	100
Pendik Seçmeni	1	25	3	75	4	100
Tuzla Seçmeni	1	33,3	2	66,7	3	100
Güngören Seçmeni	-	-	1	100	1	100
Esenler Seçmeni	1	50	1	50	2	100
Kağıthane Seçmeni	-	-	1	100	1	100
Fatih Seçmeni	-	-	2	100	2	100
İşçiler	3	75	1	25	4	100
Esenyurt Seçmeni	1	100	-	-	1	100
Bakırköy Seçmeni	1	100	-	-	1	100
Kartal Seçmeni	1	100	-	-	1	100
Gençler	7	100	-	-	7	100
Dar Gelirliler	1	100	-	-	1	100
Öğrenciler	1	100	-	-	1	100
Anavatan Partililer	1	100	-	-	1	100
Kadınlar	1	100	-	-	1	100
İstanbul'da yaşayan Erzincan'lular	1	50	1	50	2	100
İstanbul'da yaşayan Trabzon'lular	2	100	-	-	2	100
İstanbul'da yaşayan Bayburt'lular	1	100	-	-	1	100
İstanbul'da yaşayan Sivas'lular	1	100	-	-	1	100
İstanbul'da yaşayan Elazığ'lular	1	100	-	-	1	100
Spor kulüpleri ve Sporcular	1	100	-	-	1	100

4.9. Adayların Paylaştıkları Konulara Ait Düzeyleri

Adayların malum tarihler içerisinde resmi Instagram hesaplarında toplam 21 farklı konuya yoğunlaşarak bu konuları 128 kez paylaşmışlardır. Her iki adayında değindiği konular irdelendiğinde, hizmete Binali Yıldırım 29 (%59,2), Ekrem İmamoğlu 20 (%40,8), ötekileştirmemeye Binali Yıldırım 2 (%10,5), Ekrem İmamoğlu 17 (%89,5), bilgilendirmeye Binali Yıldırım 2 (%15,4), Ekrem İmamoğlu 11 (84,6), birlikte yönetime Binali Yıldırım 5 (%62,5), Ekrem İmamoğlu 3 (%37,5), seçime Binali Yıldırım 4 (%80), Ekrem İmamoğlu 1 (%20), sorunlara yönelik çözüm üretmeye Binali Yıldırım 3 (%75), Ekrem İmamoğlu 1 (%25) ve oy kullanmaya Binali Yıldırım 1 (%25), Ekrem İmamoğlu 3 (%75) kez değinmiştir. Sadece Binali Yıldırım 7 kez ziyaret, 1'er kez İstanbul'u dünyada marka şehir yapmak, ulaşım, İstanbul tarihi, Dünya tiyatro Günü ve deprem konularına, Ekrem İmamoğlu ise Binali Yıldırım'dan farklı olarak 4 kez seçim güvenliği, 2'şer kez yeşil alan, sahiplik ve çocuklara, 1'er kez ise adil ve şeffaf yönetim, adalet, esnafların çalışma şartları ve istihdam konularına yer vermişlerdir.

Tablo 9: Adayların Paylaştıkları Konular

Konu İçerikleri	Binali Yıldırım		Ekrem İmamoğlu		Genel Toplam	
	F	%	F	%	F	%
Adil ve Şeffaf Yönetim	-	-	1	100	1	100
Birlikte Yönetim	5	62,5	3	37,5	8	100
Yeşil Alan	-	-	2	100	2	100
Bilgilendirme	2	15,4	11	84,6	13	100
Hizmet	29	59,2	20	40,8	49	100
Adalet	-	-	1	100	1	100
Sahiplik	-	-	2	100	2	100
Çocuklar	-	-	2	100	2	100
Sorunlara Yönelik Çözüm	3	75	1	25	4	100
Esnafların Çalışma Şartları	-	-	1	100	1	100
Seçim Güvenliği	-	-	4	100	4	100
Ötekileştirmeme	2	10,5	17	89,5	19	100
İstihdam	-	-	1	100	1	100
Oy Kullanmak	1	25	3	75	4	100
Seçim	4	80	1	20	5	100
Ziyaret	7	100	-	-	7	100
İstanbul'u Dünyada Marka Şehir Yapmak	1	100	-	-	1	100
Ulaşım	1	100	-	-	1	100
İstanbul Tarihi	1	100	-	-	1	100
Dünya Tiyatro Günü	1	100	-	-	1	100
Deprem	1	100	-	-	1	100

Sonuç

Günümüzde siyasal iletişimin dönüşümü siyasal parti ve adaylar tarafından dikkate alınmış, seçim kampanyaları geleneksel kitle iletişim araçlarında yürütüldüğü üzere sosyal medya araçlarında da yürütülmeye başlanmıştır. Buradan hareketle iletişim teknolojilerindeki gelişmelerin katkısıyla kitleler ile kurulan siyasal iletişim sürecinin uğradığı farklılar gözetilerek oluşturulan bu çalışmada, 31 Mart 2019 İstanbul yerel seçimleri öncesi 23-30 Mart 2019 tarih aralığında Cumhuriyet İttifakı adayı Binali Yıldırım'ın ve Millet İttifakı adayı Ekrem İmamoğlu'nun resmi Instagram hesaplarında yayınladıkları paylaşımlara yönelik içerik çözümlemesi yöntemiyle elde edilen veriler tutarlı ve anlamlı bir karşılaştırmaya tabi tutulmuştur. Bu karşılaştırma kapsamında ulaşılan en temel sonuç, bir siyasal iletişim aracı olarak Ekrem İmamoğlu'nun resmi Instagram sayfasını Binali Yıldırım'a göre daha yoğun kullandığı ve bu bağlamda gerçekleştirmiş olduğu paylaşımlara yönelik aldığı geri bildirim düzeylerinde de Binali Yıldırım'a göre önde olduğudur. Bu çerçevede Ekrem İmamoğlu Binali Yıldırım'a oranla toplam genel paylaşım, toplam fotoğraf paylaşımı, fotoğraflara yapılan beğeni ve yorum, toplam video paylaşımı, videoların görüntülenme ve videolara yapılan yorum sayısı,

aday sesi, pozitif ve negatif siyasal iletişim mesajı, aday görüntüsü ve lider görüntüsü kullanım kategorilerinde daha fazla paylaşımda bulunmuş ve geribildirim almıştır.

Hitap edilen hedef kitle bazında ise Ekrem İmamoğlu 28, Binali Yıldırım ise 25 farklı hedef kitleye ulaşmıştır. Ulaşılmaya çalışılan hedef kitlelerin belirli bir kısmı aynı toplumsal yaşayış dinamiklerine sahip kesimlerden oluşurken, diğer bir kısmı farklı toplumsal yaşayış dinamiklerine sahip kesimlerden oluşmuştur. Özellikle her iki adayda genel İstanbul seçmeni başta olmak üzere İstanbul'un çeşitli semtlerinde yaşayan farklı toplumsal yaşayış biçimlerine sahip seçmenlere yoğun bir şekilde seslenmeye çalışmıştır. Bu kategoride dikkat çeken bir başka ayrıntı Binali Yıldırım'ın İstanbul'da yaşayan ancak memleketleri çeşitli Anadolu şehirlerinden oluşan seçmenler için özel bir kampanya yürütmesidir. Diğer bir farklılaşmaya göz attığımızda ise paylaşılan konu içerikleri özelinde Ekrem İmamoğlu'nun 15, Binali Yıldırım'ın ise 13 farklı konu içeriğine değinmiş olmasıdır. Her iki adayda en çok hizmet konusuna değinmiş ancak Ekrem İmamoğlu ötekileştirmeme konusunu Binali Yıldırım'a göre daha çok ön plana çıkarmıştır.

Özetle ülkemizin son seçim tecrübesi olan 31 Mart 2019 yerel seçimleri İstanbul özelinde ele alınmış, adayların Instagram sayfaları ayrıntılı bir biçimde incelenmiştir. Bu kapsamda yalnızca video ve fotoğraf paylaşım aracı olarak kullanılan ve anılan Instagram üzerinden seçmen kitlelerle kurulan siyasal iletişim süreci anlamlandırılmaya çalışılarak siyasal iletişim alanında sınırlı çalışmaların olduğu bu sosyal medya aracının araştırılması gelecek çalışmalar açısından önem teşkil etmektedir.

Kaynakça

Aziz, A. (2007) Siyasal İletişim. İstanbul: Nobel Yayıncılık

Çakır, H., & Tufan, S. (2016). Siyasal iletişim sürecinde sosyal medya: Türkiye'de siyasi liderlerin Instagram kullanım pratikleri üzerine bir inceleme. Erciyes Üniversitesi Sosyal Bilimler Enstitüsü Dergisi, 30 (41), 7-28.

Çıldan, C., Ertemiz, M., Tumuçin, H. K., Küçük, E., & Albayrak, D. (2012). Sosyal medyanın politik katılım v hareketlerdeki rolü. Akademik Bilişim, 3.

Doğan, A., & Alptekin, G. (2018). Bir siyasal iletişim aracı olarak sosyal medya: "Tbmm üyelerinin twitter kullanım pratikleri üzerine inceleme". Bitlis Eren Üniversitesi Sosyal Bilimler Enstitüsü Dergisi, 7 (2), 737-756.

Dondurucu, Z. B., & Uluçay, A. P. (2016). The evaluation of political communication strategies in social media according to content differences. International Journal of Social Sciences and Education Research, 2 (2), 441-461.

Duman, D., & Serçin S, İ. (2013). "Türkiye'de genel seçim kampanyaları (1950-2002)". International Periodical For the Languages, Literature and History of Turkish or Turkic, 8, 117-135.

Erdoğan, İrfan (2012). Pozitivist Metodoloji ve Ötesi, Ankara: Erk Yayınları

Esser, F. & Pfetsch, B. (2016). Comparing political communication: An update. National Centre of Competence in Research (NCCR), Challenges to Democracy in the 21st Century, Working Paper, (89), 1- 35.

Gackowski, T. (2013). "Political image as the substance of the political communication in the era of post-politics". Online Journal of Communication and Media Technologies, 3 (4), 43-60.

Güçdemir, Y., & GÖKSU, O. (2015). Sosyal medyanın siyasal iletişim aracı olarak kullanımı: Barack Obama'nın 2012 başkanlık seçim kampanyası ile Recep Tayyip Erdoğan'ın 2014 cumhurbaşkanlığı seçim kampanyasının incelenmesi, (Editör), F. Aydoğan, İletişim Çalışmaları, İstanbul: Der'in Yayınları, 45-61.

<https://sozluk.gov.tr>

- Kırık, A. M., & Domaç, A. (2014). Sosyal medya üzerinden televizyon reyting ölçümlerinin analizi: Twitter örneği. *Akademik Sosyal Araştırmalar Dergisi*, (5), 414-430.
- Kışlalı, A. T. (1987). *Siyaset Bilimi*. Ankara: Ankara Üniversitesi Basımevi
- Leong, P. (2015). "Political communication in malaysia: A study on the use of new media in politics". *Jedem*, 7 (1), 46-71.
- Meriç, Ö. (2017). Çevrimiçi siyasal iletişim üzerine bir literatür değerlendirmesi. *Selçuk İletişim*, 9 (4), 25-39.
- Mouffe, C. (2010). *Siyasal üzerine* (M.Ratip, çev.). İstanbul: İletişim Yayınları
- Oskay, Ü. (2015). *İletişimin abc'si*. İstanbul: İnkılap Kitabevi
- Yıldırım Besim. (2015). İçerik çözümlemesi yönteminin tarihsel gelişimi uygulama alanları ve aşamaları. B. Yıldırım (Ed.), *İletişim araştırmalarında yöntemler uygulama ve örneklerle* (105-155), İstanbul: Literatürk Acedemia
- Yolcu, N. (2011). "12 Eylül anayasa referandumunda siyasal partilerin internet kullanımı ve kampanya söylemleri". *Ajit-e: The Academic Journal of Information Technologies*, 2, 1-23.



EUROASIA SUMMIT

Congress on Scientific Researches and Recent Trends-6

18-20 May 2020/ Baku Euroasian University, Azerbaijan

Book of Full Texts / Volume-1



SOSYAL MEDYADA DİN ALGISI VE GENÇLER ÜZERİNDEKİ ETKİLERİ

EFFECTS ON YOUTH OF RELIGIONAL PERCEPTION IN SOCIAL MEDIA

Eyüp Mithat AÇIKGÖZ

Hasan Âli Yücel Sosyal Bilimler Lisesi

ÖZET

Din kelimesi sözlükte âdet, hüküm, ceza ve itaat gibi manalara gelir. İslâm âlimleri dini farklı şekillerde tarif etmişlerdir. Bunların içerisinde en çok benimsenen tarif şudur: "Din; akıl sahiplerini kendi hür iradeleri ile en iyiye, doğruya ve güzele ulaştıran ilâhî bir kurumdur."¹

Sosyal medya ise zaman ve mekân sınırlaması olmadan (mobil tabanlı), paylaşımın, tartışmanın esas olduğu bir insanî iletişim şeklidir. Teknoloji, telekomünikasyon, sosyal iletişimin kelimeler, görseller, ses dosyaları yolu ile sağlandığı bir yapıya sahiptir.

Gençlik; çocuklukla erişkinlik arasında yer alan, gelişme, ruhsal olgunlaşma ve yaşama hazırlık dönemidir. Aynı zamanda yaşamın en önemli dönüm noktalarından biridir.

Bu çalışmada günümüzde toplumun her kesimi tarafından kullanılan, özellikle toplumların değişiminde ve gelişiminde son derece etkili olan gençlerce bir yaşam tarzı haline getirilen sosyal medyanın içerisindeki dini bilgilerin ve bunlarla alakalı var olan algıların gençler üzerindeki etkileri araştırılmıştır.

Bu çalışmanın ana amacı sosyal medyanın din ile etkileşimini araştırarak gençlerdeki din algısını nasıl etkilediğini anlamak ve olumsuz etkilerine karşı çözüm üretmektir. Din ile ilgili var olan veya oluşturulan algıların nasıl, ne şekilde, hangi amaçla yapıldığı; yapılan algıların gençliği nasıl etkilediği konusu açıklık kazanmıştır.

Bu çalışma teorik ve uygulamalı olmak üzere iki kısımdan oluşmaktadır. Teorik kısımda sosyal medya, gençlik, din, dinin etkinliği, din algısı kavramları ve gençlerin sosyal medya kullanımı hakkında kaynak taraması yapılmıştır. Bunlara göre sosyal medyada kullanılan ifadelerin, yapılan paylaşımların ve elde edilen bilgilerin gençlerin düşünce ve davranışlarında bir rehber, hatta önder niteliğinde olduğu görülmektedir. Uygulamalı kısımda ise sosyal medyadaki din algısı, dinin gençlerdeki yeri ve etkisini anlamak üzere betimsel olup hem niceliksel hem de niteliksel bir yöntem olan mülakat ve doküman analizi tekniği kullanılmıştır. Örneklemimiz Ankara ilinde öğrenim gören onu lise, beşi üniversite öğrencisi ve farklı yaş gruplarından 5 yetişkindir. Elde edilen temel bulgulara göre lise öğrencileriyle yetişkinlerin cevapları arasındaki farkların kimi konularda belirgin; kimi konulardaysa az olduğu görülmektedir. Bununla birlikte dini açıdan kuşku, belirsizlikler fazlasıyla görülmektedir.

Anahtar Kelimeler: Sosyal Medya, Gençlik, Din, Din Algısı

ABSTRACT

The word religion comes to terms with menstruation, judgment, punishment and obedience in the dictionary. Islamic scholars have described religion in different ways. Among them is the most adopted recipe: "Religion; It is a divine institution that delivers the mind-boggling to the best, the right and the most beautiful with their own free will."

Social media is a form of human communication where sharing is essential, without time and space limitations (mobile-based). Technology has a structure where telecommunications, social communication are provided through words, visuals, audio files.

Youth is a period of development, spiritual maturation and preparation for life, which is between childhood and adulthood. It is also one of the most important milestones of life.

In this research, the religious information in social media, which is used by all segments of society today, which is made a lifestyle by young people, which is particularly effective in the change and development of societies, and the relevant the effects of perceptions on young people have been investigated.

The main purpose of this study is to study the interaction of social media with religion to understand how it affects the perception of religion in young people and to produce solutions to its negative effects. How, how, how, for what purpose, the perceptions that exist or are created about religion; the issue of how perceptions affect youth has become clear.

This study consists of two parts: theoretical and practical. In the theoretical section, social media, youth, religion, religion, the effectiveness of religion, concepts of perception of religion and the use of social media of young people were scanned, according to these, the language used on social media, the shares made and the information obtained in the thoughts and behavior satisoof young people as a guide, even a leader. In the applied section, the perception of religion in social media, the interview and document analysis technique, which is both quantitative and qualitative method, was used to understand the place and effect of religion in young people. Our sample is her high school, five university students and 5 adults of different age groups, studying in Ankara province. According to the basic findings obtained, the differences between high school students and adults' answers are evident in some aspects; in some cases, it appears to be few. However, religious doubts and uncertainties are seen a lot.

Keywords: Social Media, Religion, Youth, Religious Perception

GİRİŞ

Dinin Tanımı

Din kelimesi sözlükte âdet, hüküm, ceza ve itaat gibi manalara gelir. İslâm âlimleri dini farklı şekillerde tarif etmişlerdir. Bunların içerisinde en çok benimsenen tarif şudur: "Din; akıl sahiplerini kendi hür iradeleri ile en iyiye, en doğruya ve en güzele ulaştıran ilâhî bir kurumdur." (Şentürk, 2013)

Din, kişilerce benimsenebilen; kişiliğini ve karakterini üzerine kurabileceği, davranışlarını ve alışkanlıklarını şekillendirebileceği bir rehberdir. Din hem bir amaç, hem de bir araçtır.

Sosyal Medyanın Tanımı

Sosyal medya ise zaman ve mekân sınırlaması olmadan (mobil tabanlı), paylaşımın, tartışmanın esas olduğu bir insanî iletişim şeklidir. Teknoloji, telekomünikasyon, sosyal iletişimin kelimeler, görseller, ses dosyaları yolu ile sağlandığı bir yapıya sahiptir.

Sosyal medya, konveksiyonel (ana akım) medyaya kıyasla interaktif ve çift yönlü olmasından ötürü kişilerin daha özgürce kullanabileceği bir medyadır.

Gençliğin Tanımı

Gençlik, çocuklukla erişkinlik arasında yer alan, gelişme, ruhsal olgunlaşma ve yaşama hazırlık dönemidir. Aynı zamanda yaşamın en önemli dönüm noktalarından biridir.

Gençlik; zümrelerin, toplumların en etkili bileşimidir. Atik ve dinamik kesimdir. Yeniliklere, teknolojiye kolayca ve hızlıca uyum sağlar.

SOSYAL MEDYA

Sosyal medya; kullanıcılara enformasyon, düşünce, ilgi ve bilgi paylaşım imkânı tanıyarak onlara karşılıklı etkileşim imkânı sunan çevrimiçi araçlar ve web siteleri için kullanılan bir terimdir. (Eren, Aydın, 2014: 197)

Sosyal medya, kişilerin düşüncelerini ifade edebilme, aktarabilme, yönlendirme; onları paylaşabilme ve eğilimleştirme aracıdır. Yani herhangi bir fikir ortaya atılıp bu fikir üzerinden tartışmalar oluşturulur. Oluşturulan tartışmalar kullanıcılar tarafından paylaşılır. İlgi çeken, önemli paylaşımlar trend (eğilim) veya popüler hâle gelir. Bu popülerite (halkça tutulma) üzerinden konuyla alakası olmayan kişilere bile yönlendirilir. (Çalışkan, Mencik, 2015: 50)

Sosyal medya sadece iletişim aracı olarak kabul edilemez. Yapılan tartışmalar, başlatılan akımlar insanların farklı konularda ideolojik veya psikolojik olarak örgütlenmesini sağlar. Kendilerince gruplar oluştururlar. Gruplar, kümeler yalnızca sanal âlemde kalmamakla birlikte gerçek hayata da geçebilmektedir. Dünya küçüldü. Âdeta telefonlarımıza, bilgisayarlarımıza, tabletlerimize girdi. Toplumların yeni yaşam alanı hâline geldi. Adıyla, sanıyla, varyıyla yeni bir düzen oluşturdu.

Toplumsal alanda ahlaki, etik, kültürel bilgiler ve etkinliklerle iç içe geçen sosyal medya bu konuyla ilgili fikirlerin ve ifadelerin doğması için mükemmel bir zemin hazırlamaktadır. Halkların (özellikle bizim için) en hassas olduğu konulardan biri olan din, sosyal medyayla birlikte yeni bir hâl almıştır. “Popüler dindarlık, dijital din, sanal kimlik” kavramlarıyla bağdaştırılan din beraberinde farklı algıları da oluşturmaktadır. Gerçek ve sanal âlemler arasındaki farklılık dine de yansımıştır. (Oyman, 2016: 28)

Farklı çevreler veya kişilerce algı yönetimi amacıyla kasıtlı olarak yapılan paylaşımlar gençlerin ilgisini daha çok çekmektedir. Gençler her türlü bilgiye açıktır. Çünkü genç zihinler, yeni bir fidan gibidir. Büyümek ve yaralarını onarmak için besine muhtaçtır. Verilen besinin ne olduğu, nasıl verildiği, hangi sıklıklarla verildiği, o fidanın nasıl bir ortamda yetiştiği çok önemlidir. Onun hayatını, yaşamını belirleyecektir. O fidanlar bizim nefesimiz, geleceğimiz olacaktır.

Bu araştırmada sosyal medyanın din ile etkileşimi incelenmiş, içerisinde yer alan dini bilgiler, etkinlikler, paylaşımların ve en önemlisi algıların; sosyal medyanın en büyük muhatabı olan gençlerdeki etkisi öne çıkarılmıştır.

DİN ALGISI

Algı, bir şeye dikkati yönelterek o şeyin bilincine varma, idrak olarak tanımlanmaktadır. Algı süreci organizmanın bir başarısıdır. Algı, algılayıcının etkin problem çözme işlemi olmaksızın var olamaz. Algılarımızın anlamı vardır. Anlam hem geçmiş deneyimlerimizden, hem de şimdiki amaçlarımızdan kaynaklanır. Anlam olmasa algı da olmaz. (Türk, 2008:3)

Algılar; kişinin zihniyetine, bilincine, çevresine göre değişir. Sosyokültürel özellikler, hayata baktığı perspektifler bir bilgiyi, olguyu nasıl analiz ve sentez ettiğini belirler.

Dinler, toplumların kaderi niteliğindedir. Eğitimden tutun sağlığa, eğlence ve diğer aktiviteler için «kanun koyucu» gibidir. Mensubu olan herkesi ilgilendirir. Örneğin, eğitim uygulamalarındaki erkek-kız ayrımı, sağlık uygulamalarında helal-haram gibi olgulara çok rastlanılmaktadır. Bizim için din vazgeçilemez bir kurumdur. İdeolojik veya demagojik algılara kurban gitmemesi gerekir. (Kurt, 2018: 73)

Sosyal medya çift yönlü ve aktif bir mecra olduğundan dolayı her şey paylaşılabilir, aktarılabilir. Bunun da en büyük muhatabı elbette ki gençler oluyor. Gençlerin kişiliklerine, eğitimlerine, faaliyetlerine zarar veren içerikler mevcut. Bunlar olumsuz bir intiba yaratıyor.

Yine var olan en büyük yanlışlardan biri de din kültürüyle ahlak bilgisini birbirine karıştırılmasıdır. Dinin temsilcileri ahlakın da temsilcileri gibi görünüyor. Temsilcilerin, kanaat önderlerinin, şeyhlerin, vaizlerin yeterlilikleri, donanımları bağlı olduğu veya yönettiği çevrelerce sorgulanmıyor. Bağnaz, yobaz tutumlara kaçıyorlar. (Bodur, 2017)

Başka bir cenahtan örnek vermek gerekirse, liselerde okutulan Osmanlı Türkçesi dersleri bile gençler tarafından yanlış algılanmaktadır. Osmanlı Türkçesi bir dil aracıdır, alfabadir; dini bir şey değildir. Coğrafyamızın tarihinde bir “atılım” çağı olarak görülen Osmanlı İmparatorluğu'nun hukuki, siyasi işlerinde kullandığı bir dildir. Mazimizi öğretmek, keşfetmek ve kültür bilinci yaratılmak için talim edilen bu ders çok

önemlidir. Oysaki gençler, bunu hükümetin yapmış olduğu bir baskı olarak görmektedirler. Hatta “Araplaştırma” çalışması olarak da algılanmaktadır. (Elban, Özdemir, 2017)

Aynı şekilde İmam-Hatip liseleri de yanlış algılanmaktadır. Buna sebebiyet verebilecek birçok örnek mevcuttur. Örneğin; öğrencilerin kendi aralarında fevri ve menfi bir şekilde dini nikâh kıyması, 2016 yılında bir müftü yardımcısının İmam-Hatip lisesinde düzenlenen konferansta çocuk yaşta evliliği savunması, kendi aralarında girdiği gayriahlaki ve yasadışı ilişkiler bunlara sebebiyet vermektedir.

Esas olarak böyle algılar, anlaşılmalarda bizim gibi temelini dinin ve ahlakın oluşturduğu toplumlarda “deprem etkisi” yaratmaktadır.

Dinin Temsili

Bahsedilen üzere asırlardır dinlerin bünyesinde oluşan mezhepler, kurulan tarikatlar, tekkeler var olmuştur. İslam, Hristiyanlık dinleri için farklı mezhepler vardır. Mezhepler; farklılık, zenginlik olarak kabul edilmelidir. Herhangi bir ayrışma, kavga, savaş içerisine girilmemelidir. İnsanların itimat edebileceği yapılar olmalıdır. Din, kişilerin inisiyatifine (üstünlüğü) bırakılmamalıdır. (Bodur, 2018)

Tarikatlar, tekkeler de aynı şekilde. Birbirleri içerisinde ihtilafa kapılmamalıdır, her türlü denetime ve gözetime açık olmalıdır. Bunların şeyhleri, önderleri örnek vatandaş olmalıdır.

Muhafazakâr veya dindar siyaseti ele alacak olursak şeriat, hilafet, krallıkla yönetilen ülkelerdeki sorunlar ortadadır. Belirli başlı ülkelerde yaşanan gelişmeler gençleri ve yetişkinleri fazlasıyla korkutmaktadır. Bu olaylar laiklik ve eşitlik ilkelerini tehdit edeceği, özgürlüklerin yasaklanacağı algısına sebebiyet vermektedir.

Özellikle ülkemizin ve diğer ülkelerinde yaşadığı sorunların başında dini yanlış temsil eden, yozlaştıran şahıslar veya kurumlardır.

Gençleri inançlardan, dinden soğutan, uzaklaştıran şeyler bunlardır. Genç nüfusun manevi açıdan zayıflaması, maddiyata verilen önemin artması bazı sonuçlardır. Dini toplumun kederi değil değeri hâline getirmek; hem gençliğin hem dinin yani milletin kaderini öncelikli hâle getirmek; ivedi, önemli, ciddi tedbirleri almak gereklidir. Bunlar, kaynak taramasında olduğu gibi yapılan mülakatlarla da varılabilen sonuçlardır.

Dinin Yanlış Uygulanması

Sanal âlemde görülen, yanlış, hatalı veya yalan yargı ve algıları oluşturan farklı türde bazı uygulamalar ele alınmıştır. Bunlar aşağıdaki gibidir:

-Hindistan’da korona virüsten dolayı tedavi veya koruma amaçlı inek sidiği (idrarı) içilmesi, ineklerin dışkılarında yıkanılması... Her türlü dinde temizlik, ahlakın da getirdikleriyle beraber temel esaslardandır. Kültürel bağlamda farklı anlayışlar dini açıdan yanlış uygulamaya sebebiyet vermiştir.

-Arabistan’da ise yine korona virüsten korunmak için deve sidiği (idrarı) içme uygulaması yapılmıştır. Üstelik deve sidiği(idrarı) markalaştırılmış, bazı bölgelerde satışa çıkarılmıştır. Hatta “alkolsüz” etiketi altında satılmaktadır. İslam dininde sünnetten tutun hadislere, tefsir ve ilmihallere kadar hiçbir kaynaktan böyle bir tedavi yöntemi yoktur.

-Küresel olarak başta tüm İslam coğrafyaları olmak üzere açılım ve yayılım sağlayan, ülkemizde maalesef tesiri fazlasıyla görülen FETÖ bünyesinde verilen bir yemekte terör örgütü elebaşının ağzını sildiği peçeteyi yemek isteyen müritler görülmüş ve medyada yayılmıştır. Benzer bir örnek olarak da elebaşının içtiği çayı canlı yayınında Amerika’da yaşayan bir basketbol oyuncusuna göndermesi yine bağnaz, batıl uygulamalardandır.

-Hristiyanlığın temsil makamı olan Papa’nın ziyaret ettiği ülke heyetinin ayaklarını-ayakkabılarını öpmesi, suçluların ayaklarını yıkaması abes, nahoş, antipatik (itici) uygulamalardandır.

- Diyanet İşleri Başkanlığı tarafından korona virüs (Covid-19) nedeniyle camiler ve mescitler toplu ibadete kapatıldı. Ancak Şanlıurfa’da Cuma namazını kılmak isteyen bir vatandaşın caminin kapısını tekmeleyerek ona zarar vermesi, başka bir grubun caminin avlusunda sedirleri sererek aynı safta sosyal mesafe kuralına uymayarak yan yana namaz kılması, Diyarbakır’da Diyanet’in fetvasına karşı gelip kendi kurallarına uyacaklarını söylemeleri...

-Sosyal medyada, özellikle Twitter, zorla alikoyma, silahlı terör örgütü kurma, şantaj, cinsel istismar vb. toplam 24 suçtan cezalandırılan şahsın (A.O.) propagandasının manipülatif bir şekilde yapılması. Örneğin herhangi bir bahsi insanlara aktarmak için bot (robot) veya fake (sahte) hesaplar kullanılıyor. Tüm kullanıcıların karşısına çıkabilecek gündem hâline getiriliyor. Bunlar sosyal medyayla sınırlı kalmıyor. Ulusal yayın yapan ana akım medya içerisindeki kanallarla da yapılıyor. Yapılan propagandalara Atatürk dâhil olmak üzere Kemalizmin, tarihi ve kültürel açıdan önemli şahsiyetlerin âlet edilmesi adi, fevri, menfi faaliyetlerdir.

-Yine aynı tür ama farklı bir şekli olan F.T.'nin Atatürk'ün aleyhine ağır söz veya hakaretler içeren paylaşımlar yapması, yargı oluşturması... Bu şahsın ünlenmesi, yayılması, dilden dile dolaşması gençlerin fikir ve algılarını etkilemektedir. Onlara göre bahsi geçen şahıs gibi sarıklı, sakallı kimseler yobaz, bağınaz olarak tanımlanıyor.

-Sosyal medya uygulamalarında belirli başlı siyasi partiler tarafından yapılan kandil, bayram, gün kutlama mesajları sadece o partilerin dini, kültürel gün ve haftaları önemseydiği algısına yol açmaktadır. O partinin vizyonunu (geniş görüşü), tüzel yapısını, faaliyetlerini beğenmeyen hatta nefret eden gençler için son derece olumsuz bir etki yaratmaktadır.

-Yaşlıların veya yetişkinlerin yapmış olduğu "demode" paylaşımlar dinin gençlerde uygulanmasını zorlaştırmaktadır. Milenyum, dijital gençliğin olumlu etkilenebileceği paylaşımlar; daha modern, yenilikçi anlatımlar yapılmalıdır. (Dereli, 2018)

GENÇLER ÜZERİNDEKİ ETKİLER

Yöntem

Bu araştırmanın başrolü ulusların, devletlerin, toplumların istikbali ve ikbali niteliğinde olan gençliktir. Uygulamalı kısmında hem niteliksel hem de niceliksel bir yöntem olan mülakat/doküman analizi tekniği kullanılmıştır.

Mülakatta sorulan spesifik (çok özel), bağlantılı ve indirgemeli 6 soruyla din algısı, dinin gençlerdeki (ayrıca yetişkinler) yeri ve etkisini anlamak üzerine çalışılmıştır. Derinlemesine mülakat yapılan kişilerden beklenen nitelikte cevaplar alınabilmesinin iyi sorularla mümkün olacağı bilinciyle yönlendirici ve *sadece* evet-hayır gerektiren sorulara görüşme formunda yer verilmemeye çalışılmıştır. Bağlam gereği bu türden sorular yöneltildiğinde ise nitel araştırmanın en önemli sorularından biri olan "Niçin?" soru cümlesinin devamına eklenmiştir. Ayrıca kullanılabilirlik-verimlilik açısından daha yüzeysel ve temel on soruyla da pilot uygulama gerçekleştirilmiştir.

Örneğimiz; onu lise, beşi üniversite öğrencisi, diğer beşi de yetişkin olmak üzere toplam 20 kişidir. Yetişkinlerle mülakat yapılmasının sebebi nesiller arasındaki algı ve etki farkını; sorunlar ve etkilerin yalnızca gençlerde olup olmadığını anlamak içindir. Yine kişilerin konularla ilgili yorumları alınarak detaya inilmiştir. Yüz yüze gerçekleştirilen ve her biri 10 ila 30 dakika arasında çeşitli sürelerle sahip olan 20 derinlemesine görüşme, katılımcıdan bizzat izin alarak, kişisel verilerinin korunacağını ve paylaşılmayacağını taahhüdünde bulunarak telefonun veya bilgisayarın ofis programları aracılığıyla kaydedilmiş ve verilerin analiz edilme süreci hakkında kişiler bilgilendirilmiştir.

Kişilerin mülakatta serbest ve rahat şekilde cevap verebileceği, çevresinde tanıdıklarının olmadığı kendi seçtikleri ortamlar ayarlanmıştır.

Sorular aşağıdaki gibidir:

SORULAR	
1.	Hem offline (çevrimdışı) dünyada kendi çevresine hem de sosyal medyada izleyicilere dini yaklaşımlarını aktarmaya çalışan kişilerin ve grupların tebliğ veya tevdi gayesiyle yapmış oldukları din anlatımı, muhataplar üzerinde nasıl bir etki uyandırmaktadır?
2.	Belirli başlıklar veya tag (etiketler) altında açılan konularla ilgili yapılan paylaşımlar ve tartışmalara katılıyor musunuz? Bu kasten veya sehven de olsa din ve ahlak algıları açısından zararları var mıdır? Varsa niçin zararlıdır?
3.	Dini bayramlar ve kandillerde sosyal medya üzerinde dini mesajlar paylaşıyor musunuz? Bu mesajları anlamlı buluyor musunuz? Niçin?
4.	Dini açıdan görüşlerini beğendiğiniz hocaların, vaizlerin sosyal medya hesaplarını takip eder misiniz? Onların konuşmalarını/vaazlarını düzenli olarak izler misiniz? Niçin?
5.	Dini bir sorununuz olduğu zaman hangi referansları kullanırsınız? Bunun için sosyal medyayı kullanır mısınız?
6.	Yaptığınız paylaşımlara gelecek tepkileri önemser misiniz? Dinin/İslam'ın belirlediği ölçütler (örneğin helaller ve haramlar) sosyal medya paylaşımlarınızın içeriğini ve sınırlarını etkiler mi, niçin?

Görüşme yaptığımız grup şu kişilerden oluşmaktadır:

Sıra Nu.	Anonim isim/ rumuz	Cinsiyeti	Yaşı	Eğitim Durumu	Mesleği
1.	Murat	Erkek	15	Lise	-
2.	Kerim	Erkek	16	Lise	-
3.	Ömer	Erkek	15	Lise	-
4.	Nil	Kız	17	Lise	-
5.	Yavuz	Erkek	16	Lise	-
6.	Arda	Erkek	17	Lise	-
7.	Mehmet	Erkek	16	Lise	-
8.	Can	Erkek	16	Lise	-
9.	Tuğçe	Kız	17	Lise	-
10.	Duygu	Kız	17	Lise	-
11.	Sibel	Kız	18	Üniversite	-
12.	Zeynep	Kız	20	Üniversite	-
13.	Yaşar	Erkek	21	Üniversite	-
14.	Sami	Erkek	19	Üniversite	-
15.	Faruk	Erkek	20	Üniversite	-
16.	Elif	Kadın	45	Lisans	Öğretmen
17.	Bayram	Erkek	50	Lisans	Emekli
18.	Mustafa	Erkek	30	Yüksek Lisans	Uzman
19.	Recep	Erkek	40	Lisans	Memur
20.	Cansu	Kadın	35	Lisans	Serbest Meslek

Olabildikçe farklı, çeşitli görüşlere sahip kişilerle uygulanmıştır.

BULGULAR

Bu araştırmada elde edilen bulgular sorular temel alınarak analiz edilmiş, elemeler yapılmış, kısaltılıp özümsemiştir.

Soru 1:

Kişilerin dini öğretilere, öğreticilere nasıl baktıklarını anlamak, dini gelişmeleri ne kadar gözlemleyebildiklerini ölçmek ve nasıl bir izlenim verildiğini görebilmek için aşağıdaki soru sorulmuştur:

“Hem offline (çevrimdışı) dünyada kendi çevresine hem de sosyal medyada izleyicilere dini yaklaşımlarını aktarmaya çalışan kişilerin ve grupların tebliğ veya tevdiî gayesiyle yapmış oldukları din anlatımı muhataplar üzerinde nasıl bir etki uyandırmaktadır?”

Gençlerden gelen cevap kaynak taramamda da görüldüğü üzere pek şaşırtıcı değildir:

- Yavuz: “Bu kişileri pek çok insan dinliyor ve bazı düşüncelerine hemen katılıyor olmalarına rağmen hayatlarında uygulamıyorlar. Tavsiye niteliğinde kaldığı sürece olumludur.”
- Nil: “Bence çoğu insan dini bu kişilerden yanlış bir şekilde öğreniyor. Fevrice yargı ve yorumlar oluşturuyorlar.”
- Mehmet: “Kötü bir etki yaratmaktadır. Toplumu dini çarpıtarak yanlış anlatırlar.”
- Duygu: “Dinen doğru olanları değil. Dinen doğru olduğu düşündüğü şeyleri insanlara dayatıyor.”
- Zeynep: “O kişilerin izlenme oranlarına göre (yorumlara) insanlar din açısından hayatlarını şekillendiriyorlar. Pek iyi bir etki oluşturmuyorlar.”
- Elif: “Bende iyi bir etki uyandırmıyor. Dini ondan bundan duymak istemiyorum. Niyetleri belli olmuyor. Güvenmiyorum. Muhatapların zihinsel boşluğundan ve kimlik arayışlarından faydalaniyorlar.”
- Cansu: “O kitle üzerinde takip edenler onların düşüncelerini dini bir doğru olarak kabul ediyorlar ve buna riayet ediyorlar. Bu tehlikelidir.”

Elde edilen bulgulara göre hem gençlerde hem de yetişkinlerde bahsedilen şahıs veya grupların itikadından şüphe duyulmakta, itimat edilmemektedir. Ancak gençlerde daha sert ve önyargılar vardır.

Soru 2:

Kişilerin sosyal medyayı kullanımını ve din ile etkileşimini ölçmek amacıyla sorulmuştur:

“Belirli başlıklar veya tag (etiketler) altında açılan konularla ilgili yapılan paylaşımlar ve tartışmalara katılıyor musunuz? Bu kasten veya sehven de olsa din ve ahlak algıları açısından zararları var mıdır? Varsa niçin zararlıdır?”

Gençlerin sosyal medyayla ne kadar muhatap ve etkileşimli olduğunu söylersek bu soruya gelen cevaplar gençlerin dini konulara ilgisi bakımından makul; aktiflikleri ve merakları bakımından ilginçtir:

- Sami: “Katılmam. Zararı vardır. Kafalarda kuşku oluşturur. Bence bazıları kasten yapılır. Kişileri yanlış yönlendirebilir.”
- Faruk: “Katılmam. Kur’an gibi yerlerde tartışılan konuların bir daha tartışılmasına gerek duymuyorum. Dar görüşlü insanlar için kötü etkiler oluşturmaktadır.”
- Mustafa: “Nadiren katılırım. Zararı vardır. Denk geldiği zamanlar bakıyorum. İlgimi çekmiyor. İnsanları birbirine düşürmektedir. Kasıtlı olarak ortaya çıkarılıyor.”
- Nil: “Katılamam ama takip ederim. Zaraları vardır. Kafalarda kuşku oluşturur. Bence bazıları kasten yapılır. Kişileri yanlış yönlendirebilir. Özellikle popüler hâle gelmiş olan din insanlarıyla ilgili yapılanlar...”
- Can: “Katılmıyorum. Bu tartışmaları çok gereksiz ve saçma buluyorum. Zararlıdır. Vakit israfıdır.”
- Zeynep: “Hayır. Sosyal medyada insanların ortak paydada anlaşabileceğini düşünmüyorum. O yüzden mantıksız. Dijital ortam fiziksel ortama kıyasla daha etkisizdir.”

Elde edilen bulgulara göre gençler dini konuları mantıklı bulmuyor, fazlasıyla aktif ve dinamik olmalarına rağmen kaçmayı tercih ediyorlar. Yetişkinlerde daha çok vakit kaybı veya pasiflik, atıllıktan dolayı bu sonuç ortaya çıkıyor.

Soru 3:

Kişilerin dine bakış açıları ve dini faaliyetlerini ölçmek amacıyla sorulmuştur:

“Dini bayramlar ve kandillerde sosyal medya üzerinde dini mesajlar paylaşıyor musunuz? Bu mesajları anlamlı buluyor musunuz? Niçin?”

Gençlerin cevapları beklenileni karşılamaktadır. Ancak yetişkinlerin cevabı belki de büyük bir zannı yıkmıştır:

- Sibel: “Hayır. Samimi bulmuyorum. Herhangi bir görüntüyü veya yazıyı öylesine paylaşmak gerçekçi gelmiyor.”
- Yaşar: “Hayır. Samimi gelmiyor. Duygu ve düşünceler net olarak aktarılamıyor. Yüz yüze, fiziksel olsa daha samimi olur.”
- Nil: “Hayır. Gerek duymuyorum. Çünkü insanların bu tür şeylere ihtiyaç duymadığını ve zaman kaybı olduğunu düşünüyorum.”
- Murat: “Hayır. Paylaşmak veya bana iletilmesini istemiyorum. Hoşuma gitmemekle beraber yapay geliyor.”
- Baran: “Evet. Cuma mesajları paylaşıyorum. Ama mizahi içerikli paylaşımlar. Çünkü samimiyetsiz insanların sadece bugünlerde mesaj atmalarından bıktım... Daha samimi hâle getirmeye çalışıyorum.”
- Can: “Paylaşıyorum. Bu mesajları dini açıdan huzur bulmak, tatmin olmak amacıyla değil mizahi amaçlı yapıyorum.”
- Elif: “Bazen. Dostlarıma, yakınlarıma bazen. Gerekli görmüyorum. Samimi bulmuyorum. İmaj ve reklama dönüşebiliyor.”
- Recep: “Bazen. Değerli gördüklerimi paylaşıyorum. Çoğunun değeri yok. Millet kalbinden, içinden geldiği gibi anlatır. Mesajın özgünlüğüne göre. Örneğin bir ayet veya atasözü paylaşılsa içeriğe bakarım. Samimiyeti kişiye göre değerlendiririm.”

Eldeki bulgulara göre yeni bir habitat hâline gelen sosyal medyanın duygularımızı yansıtmada eksik olduğu görülmüştür. Gençlerin refleksi, rolü hâline gelmiş olan mizah yapma, lakaytlaştırma çabalarını görüyoruz. Resmiyetten, ciddiyetten uzaklaşıp sanal âlemde samimiyeti, muhabbeti oluşturuyorlar. Bazen kuralları aşabiliyor, alaycı ve laubali davranabiliyorlar. Ama çoğunluğu bunu dini, ahlaki olguları aşağılamak için yapıyorlar. Genel bir tavrın tezahürü...

Ayrıca duyguların, samimiyetin, sadakatin olmaması kişileri maneviyattan da uzaklaştırmaktadır.

Soru 4:

Kişilerin dini kimlikli şahıs, grup, zümre vb. olan tepkilerini ve güvenlerini anlamak amacıyla sorulmuştur:

“Dini açıdan görüşlerini beğendiğiniz hocaların, vaizlerin sosyal medya hesaplarını takip eder misiniz? Onların konuşmalarını-vaazlarını düzenli olarak izler misiniz? Niçin?”

- Kerim: “Hayır. Dini, kişinin kendisinin okuyarak yorumlaması gerektiğini düşünüyorum. Görüşlerini beğendiğim ve takip ettiğim bir din insanı bulunmamaktadır.”
- Arda: “Hayır. Bu devirde tüm hocaların dinimizi yanlış yorumladığını düşünüyorum. Takip etme ihtiyacı görmüyorum.”
- Can: “Nadiren takip ederim. Geçerli bir nedeni yok aslında. Yaşanan ve yaşadığım bazı olaylar beni öyle insanlardan, gruptan uzaklaştırdı.”

- Duygu: “Hayır. Çünkü dini maddi açıdan kullanmamalıdır. Gönüllülük amacıyla yapanların olduğunu düşünmüyorum... Her açıdan din kullanılıyor. Dini yaymak veya öğretmek için değil mevki veya gösteriş amacıyla yapılıyor.”
- Recep: “Hayır. İlgimi çekmiyor. Kendi düşüncelerini insanlara dayatıyorlar. Samimi değil. Onların yanlış oldukları için dine ilgimin azalmasına sebebiyet veriyor.”
- Bayram: “Bazen takip ederim. Dini açıdan güncel konulara değiniyorlar. Ara sıra yadırgadığım konular oluyor ama onların yorumlarını öğrenmek de gerekli.”

Cevaplara göre gençlerde ülkemizde son zamanlarda yaşanan din istismarları, suiistimalleri; din çatısı altındaki örgütlerin maneviyattan uzak ve yoksun icraatlarından dolayı önyargının ve antipatinin (iticiliğin) var olduğunu, yayıldığını görebilmekteyiz.

Yetişkinlerde ise bu durum çok farklı olmamakla birlikte eski örf ve âdetlerin getirdiği alışkanlıkların etkisinin, ilgilerinin az da olsa var olduğunu söyleyebiliriz.

Soru 5:

Kişilerin bilinç ve ilgi düzeylerini ölçmek, merak ve sorgulama kabiliyetlerini öğrenmek amacıyla sorulmuştur:

“Dini bir sorunuz olduğu zaman hangi referansları kullanırsınız? Bunun için sosyal medyayı kullanır mısınız?”

- Sibel: “Çok az kullanıyorum. Etrafımdakilerin verdiği cevapları yeterli bulamayınca.”
- Can “Hiçbir referans kullanmam. Kendi içimden geldiğini uyguluyorum.”
- Zeynep: “Kur’an veya ilmihal. Sosyal medyayı kullanmam. Güvenilir değil.”
- Faruk: Haftada bir ya da ayda bir Diyanet ve objektif yazılardan merak ettiğim konularda araştırma yaparım.
- Bayram: “İnternet sitelerine bakarım. Sık sık kullanırım. Kaynakçaya dikkat ederim.”
- Ömer: “Güvendiğim siteler veya kaynaklardan bakarım.”

Elde edilen bulgulara göre gençlerin aslında dini konuları nadiren sorguladığı, çoğu zaman umursamadığı görülmektedir. Yetişkinlerde ise umursama var ama sorgulama, araştırma yapma alışkanlığı azdır.

Soru 6:

Kişilerin sosyal medyadaki etik, ahlak, din ölçütlerinin ve hassasiyetlerinin olup olmadığını öğrenmek amacıyla sorulmuştur:

“Yaptığınız paylaşımlara gelecek tepkileri önemser misiniz? Dinin/İslam’ın belirlediği ölçütler (örneğin helaller ve haramlar) sosyal medya paylaşımlarınızın içeriğini ve sınırlarını etkiler mi, niçin?”

- Ömer: “Evet önemserim. Diğerlerin yorumlarını dikkate alırım. Ancak dini ölçütler paylaşımlarımı sınırlandırmaz.”
- Tuğçe: “Hayır önemsemem. Herhangi bir ölçüt sınırlandırmaz. Sosyal medyayı özgürce kullanıyorum
- Arda: “Yarı yarıya (fifti fifti). Paylaşımlarımın bir kısmını etkilemekle beraber bazı konularda etkilememektedir. Örneğin milli konularda daha dikkatli olurum.”
- Bayram: “Önemserim. İnsanların (yakınlarımla özellikle) tepkilerini önemserim. Dini ölçütler paylaşımlarını sınırlandırır. Hassas konularda desturlu olunması gerekmektedir.”
- Elif: “Etkiler. Olumlu veya olumsuz. Bir sorumluluk, uhde hissettiğim için etkiler. Doğru veya yanlış algılanması, bana yapılacak dönütler önemlidir.”

Analize göre gençler rutin veya normal konulardaki sınırlarıyla dini, ahlaki konulardaki sınırları arasında pek fark gözetmemektedir. Beğenilme, tepki görme, eleştirilme endişeleri vardır. Öte yandan yine gençliğin özgürlük arzusu ortaya çıkmaktadır.

Yetişkinlerde ise daha emin, metin bir tavır görülmektedir. Korkuları azdır. Ama en az gençler kadar önemserler. Daha büyük bir işmiş, sanki cümle âleme bildiri yapıyormuş gibi hissederler.

SONUÇ VE ÖNERİLER

Araştırma sonuçlarına göre;

- ✓ Başta din ve ahlak birbirine karıştırılmaktadır. Dinin temsilcileri, fikir-kanaat önderleri ahlakın da bekçileriymiş gibi algılandığından dolayı yaptıkları yanlışlar, söyledikleri yalanlar gençlerin zihniyetine çok ağır zarar vermektedir.
- ✓ Yaşlıların ve yetişkinlerin, geleceğin mirasçısı olan gençleri anlamaları gerekmektedir. Elbette ki fikirlerini, zikirlerini, işlerini beğenmeyebilirler. Ama onlara ağır, kutuplaştırıcı ifadelerde bulunmamalıdır. Gençler dinden soğutulmamalıdır.
- ✓ Siyasi ve idari mercilerin, makamların dinle alakalı uyguladıkları politikalara dikkat etmesi gerekmektedir. Bahsedilen konular üzerinden, hele ki gençlerin kendi aralarında ayrışmaları söz konusu olduğu vakit büyük çatışmalar meydana gelebilir.
- ✓ Din anlatımı-öğretimi daha modern, daha yenilikçi bir şekilde yapılmalıdır. Örneğin, sakallı, sarıklı kişiler medeniyet düşmanı, cehalet yanlısıymiş gibi görünmektedir. Bu sui-zanın sebepleri bellidir. Eli kanlı, silahlı, "cihat" adı altında dini duyguları sömüren terör örgütleri, her türlü melanete, vahamete yol açanlardır.

Mülakat bulgularına göre,

- ✓ Gençler, dinsel paylaşımları samimi bulmamaklar birlikte zamanında dini propaganda ve manipülasyon (hileli yönlendirme/güdümlenme) için menfaati uğruna kullananlardan dolayı böyle paylaşımların reklam, imaj çalışması olduğu kanısındadırlar.
- ✓ Gençler, maneviyattan uzaklaşmaktadır. Dini, ahlaki hislerini, vecizelerini, değerlerini kaybetmektedir ve önemli, ciddi konularda ya duyarsızlaştırılmakta ya da aşırı reaksiyon göstererek kriz ve kargaşaya yol açmaktadır. Bu durum ileriki raddelerde daha büyük kayıplara yol açacaktır.
- ✓ Siyasi mecralar, kurumlar-kuruluşlar tarafından yapılan paylaşımlar dini siyasete âlet etmek olarak algılanmaktadır.
- ✓ Dini-ahlaki kurumlar, kuruluşlar, cemiyetlerin sosyal medyada müspet etkileri yoktur. Kişiler, gruplar revizyona (yenilenme) gitmeli, kendilerinde balans ayarı yapmalı, gençlerin model alabileceği; yetişkinlerin ise destekleyebileceği, örnek gösterebileceği bir yapılanma içerisine girmelidirler.
- ✓ Gençlerin rehberleri, önderleri olarak kabul gören yetişkinler gençlerin "doğru eğitiminden" sorumludur. Gençlerin, her dini, inancı tanımaya imkânı olmalıdır. Akıl ve mantıkla doğru olanı muhakeme edebilecektir.

Özetle, sosyal medya gençlerin gelişiminde ve değişiminde önemli bir araç olmakla birlikte yanlış algılara kurban gitmemeli; algı yönetimleri ve manipülasyonlar (hileli yönlendirme) için değil yeniliğin, teknolojinin, müspet ilmin, bilimin aracı olmalıdır. Bu milletin, toplumun gençliği ahlaki, dini ve akabinde de milli değerlerinden kopmamalı; yetişkinleri gençlere, gençler de zihinlerine, fikirlerine, değerlerine yani istikbaline sahip çıkmalıdır.

KAYNAKÇA

- BAYHAN V., "Türkiye'de Gençlik Sosyolojisi Çalışmaları", Sosyoloji Konferansları Dergisi 52- (2015-2)/355-390
- AÇIKGÖZ E., "Gençliği ve Değişimi Anlamak", 2018
- DERELİ M., "Dini Kimliklerin Sosyal Medyada Akışkanlaşması: Siber-Etnografik Bir Araştırma", 2018
- Doç. Dr. KURT A., "Sosyolojik Din Tanımları ve Dine Teolojik Bakış Sorunu", T.C. Uludağ Üniversitesi, İlahiyat Fakültesi Dergisi, Cilt: 17, Sayı: 2, 2008, S. 73-93D
- ÇALIŞKAN M., MENCİK Y., "Değişen Dünyanın Yeni Yüzü: Sosyal Medya", Akademik Barış Dergisi, Sayı:50, 2015
- Doç. Dr. TÜRK S., "İletişimde Algı Yönetiminin Önemi", 2008
- BABACAN M., "Yeni Medya Bağlamında Toplumsal Hareketler ve Yeni İnsanın Karakter Analizi", folklor/edebiyat, cilt:21, sayı:83, 2015/3
- VARDI R., "İnternet Kullanıcılarının Dini İçerikli Kullanım Alışkanlıkları", Harran Üniversitesi, İlahiyat Fakültesi Dergisi, Yıl: 17, Sayı 28, Temmuz–Aralık 2012
- ÇALIK D., ÇINAR Ö., "Geçmişten Günümüze Bilgi Yaklaşımları Bilgi Toplumu ve İnternet", XIV. Türkiye'de İnternet Konferansı Bildirileri, 12-13 Aralık 2009, Bilgi Üniversitesi, İstanbul
- BODUR H., "İlahiyat Öğrencilerinde Sosyal Medya Kullanımı ve Dindarlık İlişkisi", Kahramanmaraş Sütçü İmam Üniversitesi, İlahiyat Fakültesi Dergisi, 2017
- BODUR, H., "Büyük Anlatılar Ve Din: Modern Türkiye'ye Yansımaları", 2018
- OYMAN N., "Sosyal Medya Dindarlığı", KSÜ İlahiyat Fakültesi Dergisi, 28 (2016)
- FURAT A., "Din Eğitimi Ekseninde Türkiye'de Medya ve Din Araştırmaları", MEDİAD, Haziran 2019, 2(1), 29-51
- HABERLİ M., "Dijital Çağda Din ve Dindarlığın Dönüşümü", MEDİAD, Aralık 2019, 2(2), 307-315
- YÜRÜRDURMAZ T., "Üniversite Gençliği ve Dini Hayat", SAMER, 2019
- YANMIŞ M., KAHRAMAN B., "Gençlerin Dini ve Etnik Kimlik Algısı: Diyarbakır Örneği", Akademik İncelemeler Dergisi (Journal of Academic Inquiries), Cilt: 8, Sayı: 2, Yıl: 2013
- BAKİ A., GÖKÇEK T., "Karma Yöntem Araştırmalarına Genel Bir Bakış", Güz-2012 Cilt:11 Sayı:42 (001-021)
- ŞENTÜRK L., "Örnek Vaazlar", T.C. Diyanet İşleri Başkanlığı, 2013
- T.C. Cumhurbaşkanlığı, Diyanet İşleri Başkanlığı, "İlmihal", 2014
- T.C. Cumhurbaşkanlığı, Diyanet İşleri Başkanlığı, "Kur'an-ı Kerim ve Yüce Meali"
- T.C. Cumhurbaşkanlığı, Diyanet İşleri Başkanlığı, "Kur'an-ı Kerim Tefsiri"
- Kitab-ı Mukaddes Şirketi, "Kitab-ı Mukaddes, Eski ve Yeni Ahit (Tevrat ve İncil)", 1941
- Kitab-ı Mukaddes Şirketi, Yeni Yaşam Şirketi, "Kutsal Kitap: Eski ve Yeni Antlaşma (Tevrat, Zebur, İncil). Eski Antlaşma 2001, 2009
- BBC Türkçe, "Adnan Oktar davası: Oktar neden tutuklu, hangi suçlamalar yöneltiliyor, 'Adnan Hoca Grubu' hakkında neler biliniyor?", 2019
- Euronews TR, "Hindistan'da koronavirüsten korunmak için 'inek idrarı içme partisi' düzenlendi", 2020
- Yeni Çağ gazetesi, "Koronavirüs uyarılarına rağmen Cami kapısını zorladılar!", 2020
- CNN Türk, "Kız İmam Hatip Lisesi'nde konuşan müftü, çocuk yaşta evlilikleri savundu", 2017
- Aydınlık., "İmam hatipte skandal olaylar", 2018
- Diken, " 'Osmanlıca' savaşları: Maksat geçmişle barışmak değil, bugünkü kavgayı körüklemek", 2014

Sabah, "FETÖ lideri Gülen içtiği çayın artığını örgüt üyesi Enes Kanter'e gönderdi", 2019

Hürriyet, "Gülen'in ağzını sildiği peçeteyi alıp yedi", 2016

Hürriyet, "İmam Hatip öğrencileri kendi aralarında nikâh kılıyor", 2017

KENT KİMLİĞİ ALGISININ OLUŞUMUNDA SLOGANLAR

Zuhal AKBAYIR

Arş. Gör. Dr., Marmara Üniversitesi İletişim Fakültesi, Halkla İlişkiler ve Tanıtım Bölümü, ORCID No: 0000-0001-7267-4184

ÖZET

Görsel kimlik bileşeni olarak sloganlar, kent kimliğini ifade etmek, kenti diğerlerinden ayıran özellikleri vurgulamak, toplumun ortak duygularını açığa çıkarmak ve kurumsal mesajları ileterek hedef kitleleri harekete geçirmek açısından çeşitli işlevlere sahiptir.

Sloganlar, kent algısının ve imajının oluşumunda etkili olup, kente ilişkin toplumsal hafızanın ifadesini sağlarlar. Kent kimliğini destekleyen sloganlar, kentin ulusal ve uluslararası arenada bilinirliğini arttırarak, akılda kalıcılığı sağlamakta ve kent markası oluşumunda rol oynamaktadır. “I love Newyork (Newyork’u seviyorum)”, “Wonderful Copenhagen (Harika Kopenhag)” veya “London Unlimited (Londra Sınırsızdır)” gibi bilinirlikleri uluslararası sınırları aşmış sloganlar, bir kentin veya ülkenin vizyonunu temsil etmekte, içerdikleri kısa ve özgün ifadeler sayesinde, söz konusu yerin tercih edilen bir turizm markasına dönüşmesine yardım etmektedir.

Kent kimliğini temsil eden sloganların belirlenmesi, benimsetilmesi ve ortak bir kent kimliği algısının oluşturulmasında halkla ilişkiler stratejilerine gereksinim vardır. Bu süreçte yaygın bir iletişim ortamı olarak internet önemli rol oynamaktadır. Bu veriler doğrultusunda, çalışmanın amacı, sloganların kent kimliği algısının oluşumundaki önemini iletişim temelli bir yaklaşımla değerlendirmektir. Araştırmada, taşıdığı ekonomik, tarihi ve sosyo-kültürel önem nedeniyle İstanbul kenti ele alınmıştır. Araştırmanın örneklemini ise Marmara Üniversitesi, İletişim Fakültesi, Halkla İlişkiler ve Tanıtım Bölümü öğrencileri oluşturmaktadır. Yapılan anket çalışmasıyla, İstanbul kentine ilişkin ortak bir slogan algısının varlığını araştırmak ve olası slogan algısının oluşumunda internetin rolünü irdelemek amaçlanmıştır. Araştırma sonucunda; İstanbul kent kimliğini temsil eden ortak bir slogan algısının bulunmadığı, ancak slogan algısı bulunan deneklerdeki bu algının oluşumunda internetin rolü olduğu ortaya konmuştur.

Elde edilen verilerden hareketle, İstanbul gibi önemli kentler açısından, ortak bir kent kimliği algısının oluşması için kentte yaşayanların ortak duygularını ifade eden, kentin kimliğini, kültürünü ve felsefesini yansıtan slogan tasarımlarının gerekliliğine, halkla ilişkilerin bu alanda üstlendiği role ve sloganların benimsetilmesinde internet ortamlarının önemine vurgu yapılmıştır.

Anahtar Kelimeler: Halkla İlişkiler, Sloganlar, Kent Kimliği, Görsel Kimlik

GİRİŞ

Kent kimliği anıtsal binalar, kamusal alanlar gibi kentsel unsurlardan oluşmakta olup (Rıza vd. 2012:294) kenti diğerlerinden ayıran benzersiz bir yapıya sahiptir (Lynch, 1960). Bir kentin kimliğini, değerlerini, ruhunu ve sahip olduğu nitelikleri yansıtan görsel kimlik bileşenleri ise kent kimliğinin algılanmasını ve benimsetilmesini sağlayan iletişim mesajlarını içerir.

Görsel kimlik bileşenlerinden biri olan sloganların tasarlanmasının temel amaçlarından biri kurumun, markanın, ürünün hedef kitesini hareket geçirmektir (Dowling ve Kabanoff, 1996:63). Sloganların halkla ilişkiler stratejileriyle belirlenmesi ortak bir kimlik algısının ve kent imajının oluşumuna yardımcı olur. Tasarlanan kent sloganlarının yaygınlaştırılması için internet mecralarının olanaklardan yararlanmak da halkla ilişkiler stratejileri içinde önem taşımaktadır. İstanbul gibi tarihi, ekonomik ve sosyo-kültürel öneme sahip kentler açısından slogan tasarımlarından yararlanmak ve tasarlanan sloganların internet gibi etkili mecralar

ile hedef kitlelere benimsetilmesi, kent kimliğinin oluşumu ve kentin ulusal ve uluslararası bilinirliğinin sağlanması açısından önemlidir.

1. Kent Kimliği, Kent İmajı ve Sloganlar

Kimlik, kurumu diğerlerinden ayıran, kurumun kim ve ne olduğuyla ilgili bilgi veren tasarlanmış tüm görsel göstergeler ve yansımalarıdır. Görsel kimlik göstergeleri ise kurum adı, logo, semboller, renk, harf, yazı karakteri ve slogan bileşenlerinden oluşmakta olup, kurum kimliğini görünür kılarak imaj üzerinde belirleyici rol oynamaktadır (Balta Peltekoğlu, 2018). Bu yaklaşımla görsel göstergeler, kentler açısından onu farklı ve eşsiz kılan nitelikleri vurgular. Coğrafi konum, kültürel yapı, mimari özellikler, yaşam biçimi gibi temel özellikler kent kimliğini şekillendirirken, renk, isim, logo, harf, yazı karakteri, semboller ve sloganlar gibi görsel kimlik bileşenleri kentin çevreyle iletişimini ve hatırlanabilirliğini sağlamaktadır.

Görsel kimlik bileşenleri, kent imajını kültürel coğrafyaya bağlayan bir öneme sahiptir (Kavaratzis ve Ashworth, 2005:508). Kent imajı konusunun öncülerinden Kevin Lynch'e (1960:8) göre, şehrin fiziksel yapısı ile o kentin imajı arasında bağlantı bulunmaktadır. Kent sadece fiziksel bir nesne değil, sakinleri tarafından algılanan bir şeydir. Lynch, kent imajı geliştirmenin birey ve kent arasında iki yönlü bir süreç olduğunu ve kent imajının "sembolik cihazlar" aracılığıyla güçlendirilebileceğini kabul eder (1960:11). Araştırmacılar Bunio ve Wyly, söz konusu "sembolik cihazlardan" birinin kent sloganları olduğunu ve sloganların kent kimliğini ve imajını güçlendirdiklerini öne sürmektedir (2014: 82).

Görsel kimlik bileşeni olarak sloganlar kent kimliği planlamacılarının üzerinde durdukları konular arasındadır (Kavaratzis Ve Ashworth, 2005: 508). Sloganlar, kelime/nesne/marka adı gibi çeşitli kelime öbeklerinden oluşmakta (Silveira ve Galvão, 2016:314), sloganlardan akılda kalıcılığı sağlamak, imaj, kimlik yaratmak veya güçlendirmek gibi amaçlarla yararlanılmaktadır (O'guinn vd. 2011, Supphellen ve Nygaardsvik, 2002:386, Dowling ve Kabanoff, 1996:63).

Sloganlar, bir kurumun (veya kentin) kendine özgü niteliğini belirtme eğilimindedir ve kimliğin tanınmasına yardımcı olur (Dowling ve Kabanoff, 1996:63). "I love New York" sloganı ile bilinen iletişim çalışmaları sayesinde New York'a milyonlarca turist gelmesi örneğinde olduğu gibi sloganlar aracılığıyla kent kimliğinin oluşumu ve tanıtımı sağlanabilir (Balta Peltekoğlu, 2018:2).

Bunio ve Wyly, kent kimliği oluşturmak için sloganlar ve kent sakinleri arasındaki ilişkiye işaret etmektedir. Araştırmacılar kentte yaşayanların bir kent sloganının oluşturulması ve kabul edilmesine ilişkin kilit karar vericiler olduklarını, kentte yaşayanların kent sloganını değiştirebilme, bükme veya benimseyebilme niteliklerine sahip olduklarını öne sürmektedir (2014: 81). Van Gelder de (2011) bir kent markasının etkili olabilmesi için, kamu kurumları, özel sektör ve bölge sakinleri de dahil olmak üzere kilit paydaşlarla işbirliği içinde olmanın önemini vurgulamaktadır.

Kent kimliği için oluşturulmuş sloganların halkla ilişkiler açısından hedef kitlelere benimsetilmesi aşamasında iletişim araçlarının etkinliği önemlidir. Lisiak'a göre, (2010:90) internet, kentsel kimlikleri küresel bir halka iletmek ve spesifik bilgi paylaşmak için evrensel bir araçtır. İnternet kent yöneticilerine farklı hedef kitlelere ulaşım sağlaması, zaman ve mekan sınırının olmaması gibi nedenlerle pek çok fırsat sunmaktadır (Özdemir, 2012:126). İnternetin bu avantajları onu, kent kimliğinde sloganların hedef kitleye yansıtılması ve benimsetilmesi açısından etkili bir iletişim aracına dönüştürmektedir. Bu yaklaşımla, resmi kurumlar veya belediyeler tarafından sloganların kimlik yaratma süreci içinde tasarlanması ve tasarlanan sloganların internet gibi etkili iletişim kanalları ile hedef kitlelere benimsetilmesi konusu önem kazanmaktadır.

2. Araştırmanın Amacı ve Yöntemi

Araştırmanın amacı, İstanbul kentine ilişkin ortak bir slogan algısının olup olmadığını belirlemek ve slogan algısının oluşumunda internetin rolünü anlamaktır. Araştırmanın örneklemini Marmara Üniversitesi İletişim Fakültesi, Halkla İlişkiler ve Tanıtım Bölümü'nde öğrenim görmekte olan 152 öğrenci oluşturmaktadır. Öğrencilere anket formları aracılığıyla demografik özelliklerin de dahil olduğu 8 araştırma sorusu yöneltilmiştir. Araştırmada yüzde 95 güvenilirlik düzeyinde çalışılmış ve verilerin analizi SPSS 18 programı ile

yapılmıştır. Katılımcıların kişisel bilgilerine göre frekansları ile ifadelere katılım düzeyleri ve ortalaması verilmiştir.

Araştırmanın hipotezleri ise şunlardır:

H1. “İstanbul’da yaşayanların kent kimliğine ilişkin ortak bir slogan algısı vardır”

H2. “Kent kimliğini temsil eden sloganlara internette rastlanmaktadır”

2.1. Araştırmanın Sınırlılıkları

Araştırmada ekonomik, tarihi ve sosyo-kültürel açıdan taşıdığı önem nedeniyle İstanbul kenti ele alınmaktadır. Araştırmanın örneklemini, İstanbul’un farklı bölgelerinde yaşamaları ve çalışmada ele alınan konu ve kavramlarla doğrudan ilişkili eğitim almaları nedeniyle Marmara Üniversitesi İletişim Fakültesi Halkla İlişkiler ve Tanıtım Bölümü’nde öğrenim görmekte olan öğrenciler oluşturmaktadır. Verilerin anket yöntemi ile elde edilmiş olması ve görsel kimlik göstergelerinden slogan bileşenini incelemesi ise araştırmanın bir diğer sınırlılığını oluşturmaktadır.

2.2. Katılımcıların Özellikleri

Katılımcıların yüzde 69,1’inin kadın, yüzde 30,9’unun erkek olduğu görülmektedir. Yaşlarına göre katılımcı dağılımları incelendiğinde, çoğunlukla yüzde 86,8’i 18-24 aralığındadır. Yüzde 8,6’sı 25-29 yaş aralığında, yüzde 4’ü 30-34 yaş aralığında bulunmakta, yüzde 0,7’si ise 18 yaşından küçüktür. Öğrencilerin yüzde 23’ünün 1.sınıf, yüzde 12,5’inin 2.sınıf, yüzde 38,8’inin 3.sınıf, yüzde 21,7’sinin 4.sınıf, yüzde 3,9’unun 5.sınıf ve üstü eğitim düzeyinde olduğu ortaya konmuştur. Katılımcıların yüzde 46,3’ünün 20 yıl ve üzerinde, yüzde 34,6’sının 1-5 yıl arası, yüzde 9,9’unun 5-10 yıl arasında, yüzde 5,3’ünün 15-20 yıl arasında, yüzde 3,9’unun 10-15 yıl arasında İstanbul’da yaşadıkları görülmektedir. Katılımcıların İstanbul’un üç bölgesinde de ikamet ettikleri görülmektedir. Yüzde 44,7’si 1. Bölge’de, yüzde 32,9’u 2. Bölge’de, yüzde 22,4’ü 3. Bölgede ikamet etmektedir¹.

2.3. Araştırmanın Bulguları

Araştırmanın bu bölümünde araştırma varsayımlarını test eden verilerin analizi sunulmuştur.

Tablo 1: İstanbul Denince Aklına Slogan Gelenlerin Dağılımı

İstanbul Denince Akla Bir Slogan Gelmesi	Sayı	Yüzde(%)
Evet	21	13,8
Hayır	131	86,2
Toplam	152	100,0

Katılımcılara “İstanbul denince aklınıza gelen bir slogan var mı?” sorusu yöneltilmiştir. Katılımcıların yüzde 86,2’si İstanbul denince aklına bir slogan gelmediğini, yüzde 13,8’i ise İstanbul denince aklına bir slogan geldiğini belirtmiştir.

¹ **İstanbul 1. Bölge**’yi kapsayan ilçeler Adalar, Ataşehir, Beykoz, Çekmeköy, Kadıköy, Kartal, Maltepe, Pendik, Sancaktepe, Sultanbeyli, Şile, Tuzla, Ümraniye ve Üsküdar.

İstanbul 2. Bölge’yi kapsayan ilçeler: Bayrampaşa, Beşiktaş, Beyoğlu, Esenler, Eyüp, Fatih, Gaziosmanpaşa, Kağıthane, Sarıyer, Sultangazi, Şişli, Zeytinburnu

İstanbul 3. Bölge’yi kapsayan ilçeler: Arnavutköy, Avcılar, Bağcılar, Bahçelievler, Bakırköy, Başakşehir, Beylikdüzü, Büyükçekmece, Çatalca, Esenyurt, Göngören, Küçükçekmece ve Silivri’dir)

Tablo 2: İstanbul Denince Akla Gelen İlk Slogan

İstanbul Denilince Akla Gelen İlk Slogan	Sayı	Yüzde (%)
Doğu ve Batının Birleştiği Yer	2	9,5
Dünya Başkenti	2	9,5
Hem Gündüz Hem Gece	1	4,8
Her Şey Çok Güzel Olacak	9	42,9
İstanbul Adamı Yutar	1	4,8
Kültür Başkenti	3	14,2
Taşı Toprağı Altın Şehir	2	9,5
Yedi Tepeli Şehir	1	4,8
Toplam	21	100,0

“İstanbul denince aklınıza gelen ilk slogan hangisidir?” sorusuna katılımcılar, “Her Şey Çok Güzel Olacak” (%42,9), “Kültür Başkenti” (% 14,2), “Doğu ve Batının Birleştiği Yer “ (% 9,5), “Dünya Başkenti” (% 9,5), “Taşı Toprağı Altın Şehir” (% 9,5), “Hem Gündüz Hem Gece” (% 4,8), “Yedi Tepeli Şehir” (%4,8), “İstanbul Adamı Yutar” (%4,8) yanıtlarını vermiştir.

Tablo 3: Katılımcıların Söz Konusu Sloganı Gördükleri Yerlerin Dağılımı

Söz Konusu Sloganın Görüldüğü Yerler	Sayı	Yüzde (%)
Afiş ve pankartlarda	7	13,8
Sosyal medyada	19	37,2
Sosyal medyada takipçisi olduğum kişilerin paylaşımında	6	11,8
Dergilerde	2	3,9
Gazetelerde	7	13,7
İBB web sitesinde	1	2,0
İBB sosyal medya hesabında	2	3,9
İBB kurumsal yayınlarında	2	3,9
Gazetelerin internet sayfalarında	3	5,9
Toplu taşıma araçlarındaki TV ekranlarında	2	3,9
Toplam	51	100,0

Çoklu yanıt olduğundan n sayısı soruya “evet” yanıtını veren toplam katılımcı sayısını geçmektedir

Katılımcılara, “İstanbul’u sembolize eden slogana nerelerde rastlıyorsunuz? sorusu yöneltilmiştir. Katılımcıların söz konusu sloganları çoğunlukla yüzde 37,2 oranında sosyal medyada, yüzde 13,8 oranında afiş ve pankartlarda, yüzde 13,7 oranında gazetelerde gördükleri belirlenmiştir.

2.4. Araştırmanın Değerlendirmesi

Katılımcıların %86,2’sinin İstanbul denince aklına bir slogan gelmediği, %13,8’inin ise İstanbul denince aklına bir slogan geldiği biçiminde ortaya konan verilerle, “H1. İstanbul’da yaşayanların kent kimliğine ilişkin ortak bir slogan algısı vardır” hipotezi doğrulanmamıştır.

İstanbul denince aklına bir slogan gelen katılımcıların akıllarına gelen ilk sloganın neler olduğu araştırıldığında, elde edilen veriler, kent kimliğini temsil eden ortak bir slogan algısının olmadığı biçimindeki bulguyu desteklemiş, katılımcıların akıllarına çeşitli sloganların geldiğini göstermiştir. Katılımcılar bu soruya “Doğu ve Batının Birleştiği Yer”, “Dünya Başkenti”, “Hem Gündüz Hem Gece”, “Her Şey Çok Güzel Olacak”, “İstanbul Adamı Yutar”, “Kültür Başkenti”, “Taşı Toprağı Altın Şehir”, “Yedi Tepeli Şehir” biçiminde farklı yanıtlar vermiştir. “Doğu ve Batının Birleştiği Yer”, “Hem Gündüz Hem Gece”, biçiminde verilen yanıtlar katılımcıların zihinlerinde oluşturdukları İstanbul imajını slogan olarak benimseyebildiklerini göstermiştir. “Dünya Başkenti”, “Yeditepeli Şehir”, “Kültür Başkenti” gibi kent tarihinin bir bölümünü yansıtan ve kamuoyu tarafından yaygın kullanılan ifadelerin, katılımcılar tarafından slogan olarak düşünüldüğünü görülmektedir. “İstanbul Adamı Yutar”, “Taşı Toprağı Altın Şehir” gibi şarkıların içinde yer alan dizelerin veya

film adlarının, “Herşey çok güzel olacak” gibi yerel seçim kampanyasında kullanılan sloganların kent kimliğini temsil eden sloganlar olarak algılanabileceği görülmüştür.

İstanbul denince aklına bir slogan gelen katılımcıların söz konusu sloganları çoğunlukla yüzde 37,2 oranında sosyal medyada, yüzde 13,8 oranında afiş ve pankartlarda, yüzde 13,7 oranında gazetelerde gördükleri belirlenmiştir. Kent kimliğine ilişkin sloganlara rastlanılan yerlere bakıldığında internet mecralarının çoğunlukta olduğu ortaya konulmuştur. Katılımcılar, sosyal medyada (%37,2), sosyal medyada takipçisi olduğu kişilerin paylaşımlarında (%11,8), İBB sosyal medya hesabında (%3,9), İBB web sitesinde (%2,0) ve gazetelerin internet sayfalarında (%5,9) yanıtlarını vererek toplamda yüzde 60,8 oranında bir çoğunlukta kent kimliğine ilişkin sloganları internet mecralarında gördüklerini işaret etmektedirler. Böylece H2. “Kent kimliğini temsil eden sloganlara internet ortamında rastlanmaktadır” hipotezi doğrulanmıştır.

SONUÇ

Görsel kimliğin önemli bileşeni olarak sloganlar, kent kimliğine ilişkin mesajlar içermekte, kent imajının oluşumuna katkıda bulunmakta ve kentin hatırdaki kalıcılığını sağlamaktadır. Bir kentin sahip olduğu değerlere vurgu yapan sloganlar, kenti, kent markasına dönüştürme sürecinde etkilidirler. İstanbul kent kimliğine ilişkin slogan algısını ele alan araştırmada, örneklem grubun İstanbul kentine ilişkin ortak bir slogan algısına sahip olmadığı ortaya konmuştur. Elde edilen veriler, kent kimliğini temsil eden bir sloganın olmaması durumunda tarihi/önemli kişilerin kente atfettikleri tanımlamaların, kentin kuruluşunu içeren olayların, bireylerin zihnindeki kent imajının, şarkı sözleri ya da film adlarının, hatta bir yerel seçim sloganının bile kent sloganı olarak algılanabileceğini göstermiştir. Bu nedenle halkla ilişkiler stratejilerinin desteği ile kentler açısından kimlik çalışmaları kapsamında kentin güçlü yönlerine vurgu yapan sloganların tasarlanması, belirlenen sloganların kent sakinlerinden başlayarak tüm hedef kitlelere benimsetilmesi için uygun iletişim araç ve yöntemlerinden yararlanılması bir kentin ulusal ve uluslararası alandaki bilinirliğinin sağlanmasına ve kent markasına dönüşmesine yardımcı olacaktır.

Araştırma ayrıca, kent kimliği çalışmaları kapsamında ortak slogan algısının oluşması için internet mecralarının önemli rol oynadığını göstermiştir. Nitekim “We Are Social” ve “Hootsuite” tarafından yayımlanan “2020 Türkiye İnternet Kullanımı Sosyal Medya, Mobil Kullanım ve E-Ticaret İstatistikleri Raporu”na göre, Türkiye’de nüfusun yüzde 74’ü internet, yüzde 64’ü sosyal medya, yüzde 92’si ise mobil cihaz kullanıcısıdır (We Are Social, 2020). Bu nedenle internet kullanımının yaygın olduğu ülkemizde, internet mecralarının etkinliğinden yararlanan halkla ilişkiler çalışmalarının desteğiyle, kentler açısından ortak slogan algısının ve böylece kent kimliğini yansıtan imajın da oluşturulabileceği söylenebilir.

KAYNAKÇA

- Balta Peltekoğlu, F. (2018). *Halkla İlişkiler Nedir?*, Beta Yay., İstanbul
- Bunio, N., Wylie, E. (2014). Championing the City Motto: an Analysis of Edmonton's Un/Official Slogan. *The Geographical Bulletin*, 55(2), 81-96.
- Dowling, G. R., Kabanoff, B. (1996). Computer-aided content analysis: What do 240 advertising slogans have in common?. *Marketing Letters*, 7(1), 63-75.
- Van Gelder S.. (2011). City Brand Partnerships. In: Dinnie K. (eds) *City Branding*. Palgrave Macmillan, London, 36-44
- Kavaratzis, M., Ashworth, G. J. (2005). City branding: an effective assertion of identity or a transitory marketing trick?. *Tijdschrift voor economische en sociale geografie*, 96(5), 506-514.
- Lisiak, A. (2010). *Urban Cultures in (Post) Colonial Central Europe*, Purdue University Press, India
- Lynch, K. (1960). *The image of the city*, MIT Press, Cambridge.
- O’guinn, T. C., Allen, C. T., Semenik, R. J. (2011). *Advertising and Integrated Brand Promotion*. SouthWestern Pub.

Özdemir, E. (2012). City Branding and The Role of the City Websites in Building City Brands. Bulu, M. (Ed.). *City Competitiveness and Improving Urban Subsystems: Technologies and Applications*, IGI Global.

Rıza, M., Doratlı, N., Faslı, M. (2012). City Branding and Identity. *Procedia-Social and Behavioral Sciences*, 35, 293-300.

Silveira, P., Galvão, S. (2016). Do Brands" JUST DO IT"? Studying the Effectiveness of B2C Slogans. *The European Proceedings of Social and Behavioural Sciences*, 21-23 September.

Supphellen, M., Nygaardsvik, I. (2002). Testing Country Brand Slogans: Conceptual Development and Empirical Illustration of a Simple Normative Model. *Journal of Brand Management*, 9(4/5), 385-395.

We are Social, (2020). *Digital 2020*, <https://wearesocial.com/digital-2020>, (Erişim tarihi: 5 Mayıs 2020).



MOBILE APPLICATION USAGE ANALYSIS of ANDROID USERS in TURKEY

Farid Huseynov

Gebze Technical University, Department of Management, Gebze, Kocaeli, <http://orcid.org/0000-0002-9936-0596>

ABSTRACT

Everyday millions of mobile applications are being downloaded by users and this rate is continuously increasing. Global mobile application revenues are projected to exceed 900 billion U.S. dollars by the year of 2023. This study tried to understand what kind of mobile applications are being installed and used by android mobile operating system users. In this study, android users were asked to install mobile application usage tracker to their mobile devices. This installed application tracked mobile application usage behavior of android users. It is shown in the study that among 23 identified broad mobile application categories, Communication, Social networking, Video Players and Editors, Tools, and Games are the top application categories which are used more frequently by users. Another finding of the study is that Tools, Productivity, Games, Communication, and Finance are the top five application categories in terms of the number of distinct applications installed by android users. Top applications installed under each of these categories have also been identified within the scope of this study. This study also shows that in certain mobile application categories (photography, entertainment, tools), there exists a statistically significant difference in terms of usage duration between male and female users. Findings of this research can help business owners and marketers on which platforms to focus in order to deliver their marketing messages to their targeted audiences. Findings of this research also provides application developers with important insight for developing new applications.

Keywords: Android, Mobile Applications, Mobile App Categories, Mobile Users, Mobile User Behavior

1. INTRODUCTION

The number of mobile apps downloaded by users is increasing every passing day. Approximately, 204 billion mobile apps were downloaded by users to their connected devices in 2019 (Statista, 2020a). This means that users download nearly 559 million mobile apps to their devices in every single day. According to Statista (2019a), global mobile apps are projected to generate more than 935 billion U.S. dollars in revenues via paid downloads and in-app advertising in 2023. These mobile apps are available in diverse categories such as Communication, Social networking, Productivity, Health, Entertainment, Shopping, Education, Business, etc. Mobile app developers are competing against users who are very rigorous and powerful. Mobile users are at the powerful side because they have many alternatives to make their selection. Therefore, in order to influence their users, mobile app developers are trying to influence their users by offering innovative solutions on ongoing basis. When it comes to the most commonly used mobile operating systems (OS) there are two giants in the market which are Google Android and Apple iOS. Android is the leading mobile OS worldwide, controlling the mobile OS market with a 74.13 percent share (Statista, 2020b). On the other side, iOS has 24.79 percent share. Android and iOS together possess almost 99 percent of the global market share in mobile platforms.

The study tries to understand mobile app usage behavior of mobile device owners in Turkey. This study only focused on the Android OS by considering its huge market share among different mobile platforms. Instead of collecting users self-reports about their mobile app usage behavior, this study utilized actual behavioral data which were collected via mobile app usage tracker. This mobile app usage tracker is a tiny software which tracks and logs mobile app usage behavior of device owners on real time basis. Collected data were analyzed and interpreted in line with the research objectives. These research objectives are as follows. Firstly, this research tries to understand what kind of mobile apps are being downloaded by users to their Internet

connected devices. Secondly, this study tries to understand up to what extent mobile users actually use these downloaded mobile applications. Thirdly, this study tries to understand whether there exist any significant difference between male and female users in terms of mobile app usage behavior.

This study not only contributes to relevant academic literature but also presents important insights that can be utilized by mobile app developers in their new projects and by marketing professionals in preparing successful marketing strategies for mobile platforms.

2. METHOD

In this study convenience sampling technique was utilized. Study participants were selected based on their ease of access. In total 91 participants voluntarily joined to the survey. While 83.5 percent of them were male, 16.5 percent were female. All participants were undergraduate and graduate university students studying in Turkey. All participants were using the android-based mobile operating system in their smartphones. Study participants were asked to install mobile application usage tracker to their mobile devices and they were asked to keep it at least one week. This installed mobile application tracked mobile application usage behavior (e.g., mobile app access time, mobile app usage duration, mobile app category, etc.) of study participants and later saved this data for further analysis. No personal information was collected within the scope of this study. Necessary descriptive and inferential statistical analysis were conducted on the collected data. These findings are presented in the following section.

3. FINDINGS AND DISCUSSION

Table 1 shows miscellaneous statistics on mobile device usage behavior of study participants. It has been found that android users have on average 47.36 GB disc space in their devices. Space occupied by mobile applications is on average 7.29GB. On average, android users unlock their devices 79.94 times each day. In this study the Mann-Whitney U test has been utilized in comparison of male and female participants various behaviors. The Mann-Whitney U test is a non-parametric test which is used to compare differences between two independent groups when the dependent variable is either ordinal or continuous, but not normally distributed. Mann-Whitney U test results showed that there is no statistically significant difference between males and females in terms of total storage capacity, space occupied by mobile apps and number of times device unlocked by users.

Table 1 - Miscellaneous statistics related to device and mobile app usage

	Male	Female	All (Male/Female)	Mann-Whitney U Test
Total storage capacity of device	47.43	46.93	47.36	U=600.50, p=0.730
Space occupied by mobile apps (GB)	7.49	6.34	7.29	U=504.50, p=0.633
Number of time device unlocked	78.99	84.75	79.94	U=680.00, p=0.239

Table 2 shows the most commonly used mobile application categories by male and female users. In this table 23 different mobile application categories are provided along with their daily average usage duration in minutes. It has been found that communication related mobile applications are the most commonly used applications by male users with average 84.23 minutes per user in a day. On the other side, apps in social networking category have been found to be the most commonly used apps by female users with average daily usage of 79.29 minutes per user. Social networking and communication applications have been found to be the most commonly used applications by overall mobile users, including males and females. This is not a surprising result if we consider the existence of diverse types of social networking and communication applications, and their huge user communities which are formed around billions of dedicated users. In this study, top ten application categories used by mobile users (male and female) have been found to be communication, social, video players and editor, tools, games, productivity, health and fitness, maps and

navigation, entertainment, and photography. According to Statista (2019b), the top ten popular Android app categories worldwide for 2019 are tools, communication, business, video players and edit, travel and local, social, productivity, music and audio, entertainment, and news & magazine. Six out of ten categories determined in this study also exit in the most popular application categories determined by Statista (2019b) by considering worldwide mobile users. The discrepancy between the list determined in this study and the one determined by Statista is probably due to sampling. This study only utilized student participants whose ages mostly rage between 18 and 30. Table 2 also shows the number of distinct mobile apps installed by users according to 23 broad categories. Findings shows that Tools is the category under which users installed greatest number of distinct mobile apps. This category is followed by Productivity, Games, Communication, and Finance.

Table 2 - Mobile app category usage behavior

#	All (Male/Female)			Male		Female	
	Category	Dur. ^a	Num. ^b	Category	Dur.	Category	Dur.
1	Communication	81.44	62	Communication	84.23	Social	79.29
2	Social	80.32	29	Social	80.50	Communication	64.89
3	Video Players & Editors	29.41	32	Video Players & Editors	29.39	Video Players & Editors	29.62
4	Tools	18.78	288	Tools	17.52	Tools	26.28
5	Games	14.20	67	Games	16.40	Productivity	9.25
6	Productivity	6.93	76	Productivity	6.54	Photography	6.48
7	Health & Fitness	4.72	19	Health & Fitness	5.51	Music & Audio	2.60
8	Maps & Navigation	3.76	10	Maps & Navigation	4.20	Books & Reference	2.27
9	Entertainment	3.58	24	Entertainment	3.87	Entertainment	1.82
10	Photography	3.15	34	Books & Reference	2.64	Personalization	1.60
11	Books & Reference	2.59	32	Photography	2.59	Education	1.32
12	Music & Audio	2.48	31	Music & Audio	2.46	Shopping	1.14
13	Shopping	1.55	24	Shopping	1.62	Maps & Navigation	1.14
14	Education	1.10	20	Education	1.06	Games	1.13
15	Finance	0.80	50	Sports	0.91	Finance	0.68
16	Sports	0.78	16	Finance	0.82	Travel & Local	0.65
17	Lifestyle	0.58	8	Lifestyle	0.67	Foods & Drink	0.33
18	Travel & Local	0.57	20	Travel & Local	0.55	Weather	0.07
19	News & Magazine	0.43	19	News & Magazine	0.49	Business	0.06
20	Foods & Drink	0.29	6	Foods & Drink	0.28	News & Magazine	0.05
21	Personalization	0.28	19	Business	0.13	Health & Fitness	0.02
22	Business	0.12	14	Weather	0.10	Lifestyle	0.00
23	Weather	0.10	11	Personalization	0.06	Sports	0.00

Note: ^aDuration is given in average minutes per day
^bNumber of installed distinct applications

In this study the Mann-Whitney U test was used to examine whether there are any differences between males and females in terms of usage duration of diverse mobile application categories. The results of Mann-Whitney U test showed that there are not any differences between males and females in terms of usage behavior of different mobile application categories, except three categories. It has been found that daily

usage duration of photography related mobile application is less in males (2.59mins) than females (6.48mins). This difference between males and females has been found to be statistically significant at confidence level of 95 percent ($U=329$, $p=0.036$). It has been also found that daily usage duration of entertainment related mobile apps is more in males (3.87mins) than females (1.82mins), and the usage duration of mobile apps in "Tools" category is more in females (26.28mins) than males (17.52mins). These differences have been found to be statistically significant at confidence level of 90 percent ($U_{Ent.}=613$, $p=0.07$; $U_{Tools}=409$, $p=0.085$). The difference between male and female users in terms of mobile system usage behavior also has been found by other researchers in the relevant literature. For example, studies showed that it is possible to predict user gender based on their mobile system usage behavior (Kucukyilmaz et al., 2006; Ying et al., 2007).

Finally, the most common mobile apps used by participants are given in the list below. This list provides 23 different mobile app categories along with the name of apps that most commonly used by mobile users.

- **Books & Reference:** Translate, Tureng Sözlük, Merriam-Webster Dictionary, Sesli Sözlük, Google Play Books
- **Business:** e-Devlet, Vault, Kariyer.net, LinkedIn, Job Search, Workspace
- **Communication:** WhatsApp, Messenger, imo, Telegram, Hangouts
- **Education:** Curisoty, Tandem, Kahoot!, Duolingo, Quizlet
- **Entertainment:** Netflix, Google Play Music, Steam, Google Play Games, Puhutv
- **Finance:** İşCep, Garanti Cep, Ziraat Mobil, FinansCepte, Currency
- **Foods & Drink:** Yemeksepeti, Starbucks Turkey, McDonald's, Zomato
- **Games:** Candy Crush Saga, PUBG MOBILE, Empires, Knock Balls, Score! Hero
- **Health & Fitness:** ManFIT, Step Tracker, MHRS, Samsung Health, Lifelog
- **Lifestyle:** Tinder, Mi Home, Faladdin, Zubizu
- **Maps & Navigation:** Maps, Yandex Navi, İBB CepTrafik, Moovit, Mobiett
- **Music & Audio:** Spotify, Samsung, Music, SoundCloud, Shazam, fizy
- **News & Magazine:** Webtekno, Briefing, Mynet, Flipboard, Google Play Newsstand
- **Personalization:** 4K Wallpapers, Samsung Themes, Walli, Zedge
- **Photography:** Sweet Camera, Snapseed, PicsArt, InShot, VSCO
- **Productivity:** Drive, Word, PowerPoint, Samsung Notes, CamScanner
- **Shopping:** Sahibinden, letgo, Trendyol, Hepsiburada, Getir
- **Social:** Instagram, Twitter, Facebook, Snapchat, LinkedIn
- **Sports:** Mackolik, Sahadan, beIN SPORTS TR, GollerCepte 1905, Eurosport
- **Tools:** Clock, Calculator, Settings, My Files, Dialler
- **Travel & Local:** Swarm, Uber, Pegasus, BiTaksi, Hotels
- **Video Players & Editors:** YouTube, Video Player, MX Player, VLC, Tubio
- **Weather:** Weather, AccuWeather, The Weather Channel, Hava Durumu Tahmini, Weather forecast

4. CONCLUSION

This study assessed android users' mobile app usage behavior and have presented interesting results which will be beneficial for mobile app developers as well as marketing professionals. Mobile app developers can utilize findings of this study in developing new mobile apps and marketing professionals can utilize findings of this research to decide on which platforms to focus in order to deliver their marketing messages to targeted audiences. Communication, Social networking and Video Players & Editors are the top mobile app categories on which users (both male and female) spend more time. This finding shows that mobile devices are mainly used for communication purposes. Mobile users also utilize their devices for interacting with friends, creating their social networks, and sharing various types of digital content with their friends on these social platforms. It was also interesting to see that university students mostly use their mobile devices to play and edit digital video contents. However, when it comes to the number of distinct mobile app installations it has been found that Tools, Productivity, Games, Communication, and Finance are the top categories respectively. This finding implies that mobile users are open to experience new and innovative mobile apps

under these categories. In addition to above mentioned findings, this study also have provided the list of mobile apps frequently used under each category by mobile users. This list can guide advertisers in buying ad space from mobile publishers and ad networks to communicate their message to their targeted audiences.

As every study this study also has its own limitations. Participants of this study were university students who are using android mobile operating system. Participants were mainly comprised of males. Therefore, the nature of the study sample and its demographic details should be taking into consideration while generalizing the results of this study.

REFERENCES

- Kucukyilmaz, T., Cambazoglu, B., Aykanat, C. and Can, F. (2006) Chat Mining for Gender Prediction. In *Advances in Information System Lecture Notes in Computer Science*. Springer, Berlin Heidelberg.
- Statista. (2019a, August). Worldwide mobile app revenues in 2014 to 2023. Retrieved May 2019, from <https://www.statista.com/statistics/269025/worldwide-mobile-app-revenue-forecast/>
- Statista. (2019b, October). Market reach of the most popular Android app categories worldwide as of September 2019. Retrieved March 2019, from <https://www.statista.com/statistics/200855/favourite-smartphone-app-categories-by-share-of-smartphone-users/>
- Statista. (2020a, January). Number of mobile app downloads worldwide from 2016 to 2019. Retrieved May 2019, from <https://www.statista.com/statistics/271644/worldwide-free-and-paid-mobile-app-store-downloads/>
- Statista. (2020b, January). Mobile operating systems' market share worldwide from January 2012 to December 2019. Retrieved May 2020, from <https://www.statista.com/statistics/272698/global-market-share-held-by-mobile-operating-systems-since-2009/>
- Ying, J. J., Chang, Y., Huang, C. and Tseng, V. S. (2007) Demographic Prediction Based on User's Mobile Behaviors. In *Proceedings of the 16th International Conference on World Wide Web* (pp. 151- 160). NY, New York.



ENERJİ KEYFİYƏTİNƏ NƏZARƏT ÜÇÜN İNFORMASIYA-ÖLÇMƏ SİSTEMİNİN İŞLƏNMƏSİ

Mehdiyeva Almaz Mobil qızı

Qərbi Kaspi Universiteti, "İnformasiya texnologiyaları və maşınlar" kafedrası, ORCID ID: 0000-0002-3962-3980

Rüstəmov Fərhad qızı

Qərbi Kaspi Universiteti, "İnformasiya texnologiyaları və maşınlar" kafedrası

XÜLASƏ

Elektrik enerjisinin keyfiyyətini xarakterizə edən parametrlər araşdırılmış və yaranan nasazlıqlar tədqiq edilmişdir. Enerji sistemlərində əmələ gələn kəsilmələr, gərginliyin artıb-azalması kimi şəbəkə gərginliyində baş verən problemlərin həll edilməsi üçün informasiya-ölçmə sistemi işlənmişdir.

Açar sözlər: keyfiyyətə nəzarət, enerji keyfiyyəti, ölçmə dəqiqliyi, keyfiyyət parametrləri, informasiya-ölçmə sistemi, qeyri-sinusoidalıq.

Elektrik enerjisinin keyfiyyətinə nəzarət edilməsində məqsəd sabit şəbəkə tezliyində, sabit və sinusoidal formada dalğa formasını qorumaqdan ibarətdir. Elektrik enerjisinin keyfiyyəti kimi şəbəkədə amplitudun və tezlik dəyərlərinin və dalğanın sinusoidal formasının saxlanması nəzərdə tutulur. Gərginliyin amplitudunun dəyişməsi, döyümlər, tezliyin dəyişməsi enerjinin keyfiyyətinin standartla uyğun olmamasının göstəriciləridir. Ümumilikdə, elektrik enerjisinin keyfiyyəti, adətən, şəbəkədən enerji götürən yüklərin hesabına pozulur. Günümüzdə enerjinin keyfiyyəti məsələsi çox aktual mövzulardan biridir və elektrik paylanma sistemlərində qeyri-xətti yüklərin artması səbəbindən şəbəkə gərginliyi sinusoidal formasını dəyişir. Bu səbəbdən enerji keyfiyyətini müəyyən şərtlər altında saxlamaq və periodik ölçmək məcburi xarakter almışdır.

Qeyri-xətti yükün istifadə olunmasının artması səbəbindən şəbəkədə harmonika sayının artmasına, gərginliyin dalğa forması sinusoidalıqdan kənara çıxır. Harmonik dalğa forması həmçinin, gərginlik dalğa formasını pozmaqla yanaşı, elektrik mühərriklərinin həddən artıq isinməsinə, daşıyıcı kəbellərin və kondensatorların elektriki ömürlərinin azalmasına gətirib çıxarar [1-3].

Beləliklə, enerji sistemlərində yaranan kəsilmələrin, gərginliyin artıb-azalması kimi şəbəkədə baş verən nasazlıqların təyin edilməsi məqsədi ilə ölçmə sistemi yaradılmışdır. Enerji sistemlərində harmonikanın dəyişməz saxlanması məqsədi ilə beynəlxalq standartlar təyin edilmiş və bu standartlara əməl edilməsi baxımından bəzi təlimatlar əsas götürülmüşdür [4, 5]. Qısa müddətli gərginlik düşmələri istifadəçilər üçün problemlər yaradır. Dörd-beş period məddətində davam edən təsirlər həssas qurğuların sıradan çıxmasına səbəb olur [6, 7]. Elektrik enerjisinin keyfiyyətinə nəzarət etməkdə məqsəd nominal şəbəkə tezliyində olan, sinusoidal formalı dalğa şəklini qorumaqdır. Göstərilən bu problemlərin nəticəsində istehsalat itkiləri və ümumi maliyyə itkiləri yaranmış olur. Bu səbəbdən də şəbəkə gərginliyinin periodik olaraq ölçülməsi və nasazlıq yaranan qurğuların aşkar edilməsi vacibdir. Enerji sistemlərində yaranan kəsilmələrin, gərginliyin artıb-azalması kimi problemlərin müəyyənləşdirilməsi üçün ölçmə sistemi yaradılmışdır. Yuxarıda qeyd olunanların əsaslandırılması üçün LabVIEW proqram paketində imitasiya modelləşdirilməsi məsələsi qoyulmuş və yerinə yetirilmişdir. Təklif olunmuş informasiya-ölçmə sistemi şəkildə göstərilmişdir (şək. 1).

Şək. 1. İnformasiya-ölçmə sistemi

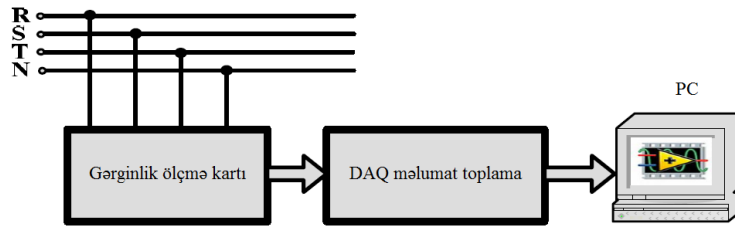

Şəkildən görüldüyü kimi informasiya-ölçmə sistemi proqram təminatı və qurğular daxil olmaqla iki qrupa bölünür. Birinci hissə LabVIEW proqram paketində qurulmuş sxem və qəbul olunan informasiya toplusundan ibarətdir. İkinci hissəyə ölçmə vasitələri, DAQ məlumat toplama vasitələri və kompüter texnikası daxildir. Ölçmə kartları vasitəsi ilə şəbəkə gərginlik dalğasını DAQ məlumat toplama-saxlama bölməsinin girişinə uyğunlaşdırma prosesi yerinə yetirilir. Ölçmə prosesi məlumat toplama kartı ilə şəbəkə məlumatlarının alınması və analiz edilməsi LabVIEW proqram paketi vasitəsi ilə həyata keçirə bilər.

Təklif olunmuş üsul vaistəsi ilə gərginlik siqnallarınının zamana görə dəyişməsinə izləmək olar. Yaradılmış informasiya-ölçmə sistemində gərginliyin meyletmələri (gərginliyin kəsilmələri, artımları və azalmaları) təyin edilir, kompüterin yaddaşına yazılır, LabVIEW proqram paketi vasitəsi ilə tələb olunan hesablamalar və sonda ölçmə dəqiqliyini artırmaq məqsədi ilə təshihedici süzəcləmə aparılır. Göstərilən üsulla uzun müddət ölçmə aparılaraq nəticələri kompüterin yaddaşına qeyd etmək mümkündür və ölçmə nəticələri təhlil edilərək daha səmərəli həll yollarının tapılmasına imkan yaradılır.

LabVIEW proqram paketinin imkanlarından istifadə edərək virtual ölçü cihazı və informasiya-ölçmə sistemi yaradılmış, elektrik siqnallarının keyfiyyət göstəriciləri təhlil edilmiş, qeyri-sinusoidalılığı azaltmaq məqsədi ilə təshihedici süzəcləmə təklif edilmişdir. Aparılan tədqiqatlardan qənaətbəxş nəticələr əldə olunmuşdur.

ƏDƏBİYYAT

1. Arrilaga N. R., Watson, S. Chen, (2001), Power System Quality Assessment, WILEY
2. Baioni. Protection And Control Devices, Electrical Installation Handbook, Fourth edition, Bergamo. 2006 <https://mesaar.com/job/electrical-quality-control-engineer-8>.
3. Fehr R. 2004. Harmonics Made Simple, Electrical Construction and Maintenance, Jan2004, Vol. 103, Issue 1, p.8.
4. IEEE Standard Definitions for the Measurement of Electric Power Quantities Under Nonsinusoidal Balanced or Unbalanced Conditions, IEEE 1459, 2000.
5. Nəsirov V.İ., Ə.İ.Nəsirov, S.A.Səmədov. Elektrik dövrlərinin nəzəri əsasları. 2011. 260s.
6. Жежеленко И.В., Рабинович Л.М., Божко В.М. Качество электроэнергии в промышленных предприятиях. Киев, Техника, 2001, 160с.
7. Мартяшин А.И., Шахов Э.К., Шляндин В.М. Преобразователи электрических параметров для систем контроля и измерения. М., Энергия, 2006, 392с.

İVERMEKTİN ZEHİRLİLİĞİ

IVERMECTIN TOXICITY

Devran COŞKUN

Siirt Üniversitesi, Veteriner Fakültesi, Farmakoloji ve Toksikoloji Abd, Siirt, Türkiye, <https://orcid.org/0000-0003-1699-4807>

Enver YAZAR

Selçuk Üniversitesi, Veteriner Fakültesi, Farmakoloji ve Toksikoloji Abd, Konya, Türkiye, <https://orcid.org/0000-0002-6508-7245>

ÖZET

İvermectin makrosiklik lakton grubu antiparaziter ilaçtır. İlaç veteriner hekimlikte uzun yıllardır birçok hayvan türünde ektoparaziter (Kene, bit, pire, uyuz) ve antinematodal amaçlı kullanılmaktadır. İlaç etkisini klor kanalları üzerinden göstermektedir. İlacın neden olduğu zehirliliği de sıklıkla kendi etki mekanizması ile ilişkilendirilir. Bazı yan etkileri ise ivermectinin neden olduğu yoğun parazit ölümü ile ilişkilidir. Veteriner hekimlikte ilaç beşeri hekimlikte veteriner hekimlikte olduğu kadar yaygın olarak kullanılmamakla birlikte, bazı parazitler hastalıkların tedavisinde oral ve lokal pomat olarak kullanılmaktadır. Bu derlemede ivermectin yapısı, kullanıldığı canlılar ve etki şekli hakkında kısaca bilgiler verildikten sonra, ivermectinin hayvanlar (köpek, kedi, at, sığır, aslan, sürüngen, kanatlı, vs) ve insanlarda zehirliliği, klinik belirtileri ve tedavisi hakkında bilgi verilmeye çalışılmıştır.

Anahtar kelimeler: İvermectin, zehirlilik

ABSTRACT

Ivermectin is a macrocyclic lactone group antiparasitic drug. The drug has been used in veterinary medicine for many years in many animal species for ectoparasitics (tick, lice, fleas, scabies) and antinematodal purposes. The drug shows its effect through chlorine channels. The toxicity caused by the drug is also often associated with its mechanism of action. Some of its side effects are related to intense parasite death caused by ivermectin. Although the drug is not used as widely as in human medicine as in veterinary area, it is used as an oral and local pomade in the treatment of some parasitic diseases. In this review, after giving brief information about the structure of the ivermectin, the animals used and the mode of action, it could be tried to give information about poisoning, clinical symptoms and toxicity treatment of ivermectin in animals (dog, cat, horse, cattle, lion, reptile, poultry, etc.) and humans.

Keywords: Ivermectin, toxicity

1. Giriş

İvermectin *Streptomyces avermitilis*'ten elde edilen makrosiklik lakton grubu antiparaziter ilaçtır. İlaç GABA/Glutamat kapılı klor kanallarına etkiyerek, hücre içine klorun girişini sağlayarak parazitlerde felce neden olur (Sharun ve ark 2019). İlacın antiparaziter etkiler yanında antiinflamatuvar etki gösterebileceği ifade edilmiştir (Raedler 2015). İlaç karışım olarak 22, 23-dihydroovermectin B1a [H2B1a] + 22, 23-dihydroovermectin B1b [H2B1b] ikilisinden oluşur (FDA 2020a). İlacın veteriner saha da satılan ticari formunda %80 H2B1a + %20 H2B1a civarındadır (EMA 2020a). Kimyasal yapı olarak C48H74O14 ve C47H72O14 şeklindedir (FDA 2020a). İlaç olarak 1981 yılında veteriner alanda kullanıma girerken, 1897 yılında Fransa'da insanlarda kullanımı ruhsatlandırılmıştır (Burnham ve Mebrahtu 2004). İlacın insanlarda kullanımı hem Amerikan Gıda ve İlaç Ajansı (FDA) hem de Avrupa Birliği İlaç Ajansı (EMA) tarafından onaylanmıştır (EMA 2020b, FDA 2020b). Veteriner hekimlikte ivermectinin kullanımı ektoparaziter (kene, bit, pire, uyuz) ve antinematodal (yuvarlak kurt, akciğer kıl kurtları, mide-barsak yuvarlak kurtları) amaçlı at, eşek,

siğir, koyun ve domuzda ruhsatlandırılmıştır. İlacın enjektabl, dökme ve oral formülasyonları satışta bulunmaktadır (Yazar 2018, Yazar 2019). Beşeri hekimlikte de antinematodal (onchocerciasis, lenfatik filariasis, loa loa, barsak nematodları) tedavisinde sistemik olarak kullanılırken (Türsen ve Türsen 2015, Sharun ve ark 2019), lokal olarak pomad şeklinde gül hastalığı (Sharun ve ark 2019) ve uyuz (Panahi ve ark 2015) tedavisinde kullanılmaktadır.

Onchocerciasis (Nehir Körlüğü hastalığı) insanlarda, Similum türü karasineklerin ısırması ile *Onchocerca volvulus* parazitinin nakli sonucu oluşan tropikal paraziter bir hastalıktır (Aykur ve ark 2018). Parazit ilk olarak 1893 yılında tanımlanmıştır (Cupp ve ark 2013). Hastalıkta subkutanöz nodüller, kaşıntılı papüller dermatit, lenfadenit ve körlüğe kadar ilerleyebilen görme kayıpları gözlenir (Aykur ve ark 2018). Onchocerciasis (River Blindness, Robles' Disease) tedavisinde ivermektin 0.15 mg/kg (PO) dozunda uygulanması sonrasında başarılı sonuçlar elde edildiği, uygulama sonrasında 4-6 aylık etkinlik sağlandığı, erken dönemde gözde gelişen hasarı düzeltebildiği ve ilacı alan hastaların %1'den daha azında ciddi olmayan yan etkiler gözlemlendiği belirlenmiştir (Cupp ve ark 2013). Ayrıca 0.2 mg/kg (PO) dozunda uygulanması sonrasında uzun dönemde göz içi mikroflorya yükünü azalttığı ifade edilmiştir (Taylor ve ark 1986). Profilaktik amaçlı ivermektin kullanımının ise etkili olmadığı belirlenmiştir (Cupp ve ark 2013). Lenfatik filariasis (Fil hastalığı) daha çok Güney Amerika kıtasında gözlenen paraziter hastalıktır. Hastalığın oluşmasına *Wuchereria bancrofti*, *Brugia malayi* ve *Brugia timori* neden olur ve sivrisineklerin ısırmasıyla insanlara bulaşır. Enfeksiyon genelde klinik belirti görmese de ilerleyen zaman içinde bacaklar, skrotum ve göğüste lenf ödemlere neden olur (Aykur ve ark 2018, Karakavuk ve ark 2018). Yukarıda ifade edilen paraziter enfeksiyonlar dışında birçok paraziter enfeksiyonda (loa loa, miyazis, demodeksikozis, vs) da etkinliği bulunmaktadır (Türsen ve Türsen 2015). Gül hastalığı (Rosacea) yüzün orta kısmını etkileyen kronik inflamasyon ile karakterize bir deri hastalığıdır (Two ve ark 2015). Açık ten rengine sahip insanlarda daha fazla gözlenebildiği bildirilmiştir. Hastalıkta yüz derisinde eritem, kızarıklık, duyarlılık, püstüller gibi fiziksel değişimler gözlenir. Bazı hastalarda çok yavaş seyirli yıllarca süren bir dönem gözlenebilir. Hastalığın patofizyolojisi net olarak tanımlanamamıştır ve kompleks kabul edilir. Epidermal bariyerin bozulması, bağışıklık sistemin etkilenmesi ve nörovasküler değişikliklerin patogeneizde rol alabileceği ifade edilmiştir (Keri 2016). Demodex maytları normal derinin bir parçası olarak kabul edilse de gül hastalığında miktarının arttığı ifade edilmiştir (Elston 2010). Gül hastalığının tedavisi hastanın eğitimi, derinin bakımı ve ilaç uygulamaları olmak üzere üç bölümde tanımlanır. Farmakolojik tedavide birçok madde (lokal sodyum sulfasetamid, makrolid antibiyotikler, retinoid, vs) arasında lokal ivermektin pomadı uygulaması da bulunur (Two ve ark 2015). Lokal uygulamanın hangi etki mekanizma ile tedaviye katkı sağladığı net olarak tanımlanamamakla birlikte, antiparaziter ve antiinflamatuvar etkisi sayesinde tedaviye katkı sağlayabileceği ifade edilmiştir (Keri 2016). Hastalığın tedavisinde ivermektinin oral uygulanmasının da yapılabileceği ifade edilmiştir (Noguera-Morel ve ark 2017). İnsanlarda gözlenen ciddi uyuz vakalarının tedavisinde oral (Nofal 2009) veya lokal ivermektin (Panahi ve ark 2015) uygulamasının kullanılabileceği bildirilmiştir.

2. Zehirliliği ve Tedavisi

Veteriner hekimlikte ilaca ait bildirilen kaşıntı ve ödem gibi yan etkiler ilaçtan daha ziyade aşırı parazit ölümüne bağlanır. Doğrudan yan etkiler olarak uygulama yerinde lokal reaksiyonlar ve koyunlarda öksürük gözlenebilir. İvermektin, emodepsid gibi veteriner sahada kullanılan bir diğer antinematodal etkili p-glikoprotein substratları gibi ilaçlarla birlikte kullanılmamalıdır. Ayrıca serbest veteriner hekimlerce özellikle yağda eriyen vitaminler (A, D, E) preparatları ile eş zamanlı avermektin (ivermektin, doramektin, moksidektin, vs) kullanıldıklarında, normal dozlarda ve hedef türlerde bazen sürü düzeyinde avermektin zehirlenmeleri gözlemlendiği ve ciddi oranda ölümler neden olduğu ifade edilmiştir. Vitaminlerle olan ilişki net olarak ortaya konamamakla birlikte etkinin p-glikoprotein inhibisyonu ile ilişkilendirilmesi mantıklı olacaktır. Saha tecrübesi açısından düşünüldüğünde avermektinlerin eş zamanlı olarak vitamin preparatları ile birlikte kullanılmaması faydalı olacaktır (Yazar 2018, Oğuz 2020, Traş 2020). Deney hayvanlarında yapılan araştırmalarda yeni doğanlarda daha toksik olduğu, ataksi, titreme, göz bebeğinde büyüme, depresyon, koma ve ölüm gözlenebildiği ifade edilmiştir (Türsen ve Türsen 2015, Juarez ve ark 2018). Diğer vakalarda ise solunum güçlüğü, hipotansiyon ve koma gelişebildiği ifade edilmiştir (Juarez ve ark 2018).

İlacın ölümcül zehirliliği, doğrudan etki mekanizması ile ilişkilidir. İlacın parazit sinir sisteminde spesifik olarak etkili olduğu bölgeler, memelilerin beyinde de bulunur ve ilaç buraya da etkinlik gösterebilir. Memeli beyindeki etkinliğinin, parazitlere göre 100 kat daha düşük olduğu belirlenmiştir (Zemkova ve ark 2014). Ancak doz aşımının yapıldığı durumlarda (Muhammad ve ark 2004), p-glikoprotein inhibitörleri ile birlikte kullanıldığında veya kan-beyin bariyeri genetik olarak defekli köpek ırklarında normal dozlarda ölümlere neden olabilir. Örneğin Collie ırkı köpeklerde 0.05 mg/kg dozlarının (önerilen dozun ¼) üzerinde zehirlenmeler gözlenebileceği ve önerilen tedavi dozunun iki katı (0.4 mg/kg) dozlarında ölümler oluşabileceği ifade edilmiştir. Zehirlenen hayvanlarda kusma, bradikardi, titreme, depresyon, göz bebeğinde büyüme ve hipersalivasyon gözlenebilir (Hopper ve ark 2002, Yazar 2018, Yazar 2019). German Spitz ırkı köpekte yanlılıkla oral yüksek doz ivermektin alımından sonraki 4 saatte göz yaşı akıntısı, köpüklü salya, kısmi körlük, ataksi ve inkoordinasyon gözlemlendiği ifade edilmiştir. Tedavide neostigmin, atropin sülfat, deksametazon ve B kompleks vitamin uygulamaları sonrasında hastanın iyileştiği ifade edilmiştir (Bilwal ve ark 2020). Jack Russell Terrier ırkı bir köpekte gözlenen ivermektin zehirlenmesinde körlük geliştiği ve tedavisinde intravenöz lipid emülsiyon uygulamasının etkili olduğu belirlenmiştir (Epstein ve Hollingsworth 2013). Korean Jindo ırkı köpeklerde yapılan deneysel ivermektin toksisite çalışmasında 0.2 ile 0.3 mg/kg dozlarında herhangi bir olumsuz etki gözlenmediği, 0.6 mg/kg dozunda bir köpekte hafif klinik belirtiler gözlemlendiği, 2.5 mg/kg dozda ise kusma, salya artışı, göz bebeklerinde büyüme, ataksi ve titreme gözlemlendiği, hemogram parametrelerinde değişim gözlenmezken aspartat aminotransferaz seviyesinde artma, kan glukoz ve kolesterol seviyesinde azalma gözlemlendiği ifade edilmiştir (Lee ve ark 1997). Doberman pinscher ırkı köpek yavrularında yüksek dozlarda (~50 kat) gözlenen ivermektin toksikasyonunda pupillar refleksin olmadığı ve başlarını tutamadıkları, hemakonsantrasyon, kreatin kinaz, gamma glutamil transferaz düzeylerinde yükselme ve serum glikoz düzeyinde düşme gözlemlendiği ifade edilmiştir. Tedavide izotonik dekstroz, fizostigmin ve deksametazon uygulama sonrasında yavruların iki haftada iyileştiği gözlenmiştir (Dey ve ark 2017). Pomeranian ırkı köpek yavrusunda yüksek doz ivermektin alımı sonrasında depresyon, ataksi, inkoordinasyon, titreme, iştahsızlık, salya artışı ve baş-boyunda gerilme gözlemlendiği bildirilmiştir. Tedavide diazepam, neostigmin ve deksametazon uygulandığı bildirilmiştir. Parenteral %5 dekstroz ve serum izotonik uygulaması idrar yapımı görülene kadar yavaş şekilde uygulanmıştır. Sekiz saat sonra sıvı tedavisi hariç diğer uygulamaların tekrar edildiği ve üçüncü uygulamadan sonra hastada iyileşme gözlemlendiği belirlenmiştir. Üç gün sonra sıvı alacak düzeyde iyileştiği ifade edilmiştir (Tripathi ve Soodan 2012).

Intravenöz lipid emülsiyon tedavisi, dolaşımdaki zehirli maddelerin zehirliliğini azaltmak için uygulanan bir yöntemdir (Bahçivan ve Oğuz 2019). Kedilerde yanlılıkla yüksek doz ivermektin (SC) uygulanması sonrasında gelişen zehirlenmelerde de intravenöz lipid emülsiyon uygulamasının tedavide kullanılabileceği belirlenmiştir. Uygulamanın yapılabildiği kadar erken yapılmasının, tedavide daha etkili olduğu bildirilmiştir (Jourdan ve ark 2015). Kedi yavrularının yüksek doz ivermektin alması sonrasında 18 saatte ataksi, ishal, miyasis, kafada sallantı ve sternal yatış gözlemlendiği bildirilmiştir. İlerleyen günlerde ise koma geliştiği ifade edilmiştir. Tedavide deksametazon, fizyolojik tuzlu su ve mide tüpü aracılığı ile besleme yapıldığı bildirilmiştir (Frischke ve Hunt 1991). Bir kedi yavrusunda yanlılıkla 250 kat ivermektin uygulaması sonrasında salivasyon, koma ve ilk saatlerde ölüm gözlemlendiği, yanlılıkla 125 kat ivermektin uygulanan diğer kedide 2 saat sonra klinik belirtilerin başladığı (salivasyon, göz bebeklerinde büyüme), devamında taşikardi, ataksi ve koma geliştiği belirlenmiştir. Tedavide neostigmin ve damar içi dekstroz uygulamasının ölümü engelleyemediği ifade edilmiştir. Yetişkin bir kedide tedavi dozunun 16.6 katı dozunda ivermektin uygulamasının sonrasında salya artışı, göz yaşı akıntısı, gözbebeğinde büyüme, solunum sayısı ve kalp atım sayısında artış gözlemlendiği bildirilmiştir. Tedavide neostigmin, %5 dekstroz ve hartman solüsyonu uygulaması sonrasında beşinci gün iyileştiği ifade edilmiştir (Muhammad ve ark 2004). Tedavi dozunun 5 katı ivermektine maruz kalan Persian ırkı kedi yavrusunda altı saat sonra klinik olarak ataksi, görüş kaybı, derin solunum, göz bebeklerinde büyüme ve pupillar reflekste azalma ve lateral pozisyonda uzanma gözlemlendiği ifade edilmiştir. Tedavide damar içi izotonik solüsyon uygulaması sonrasında bir haftada iyileşme başladığı ifade edilmiştir (Sidhu ve ark 2019).

Bir ata yanlılıkla damar içi 10 mL ticari ivermektin uygulaması sonrasında göz bebeğinde titreme, yan yatma ve koma geliştiği ifade edilmiştir. Tedavide damar içi flumetazon ve fluniksin uygulandığı, birkaç saat sonra düzelmelerin başladığı ve üç gün sonra normale döndüğü bildirilmiştir (Burrough 1986).

Bir buzağıda yüksek doz oral ivermektin zehirlenmesi sonrasında güç solunum, salya akıntısı, sallantılı yürüyüş, iştahsızlık, depresyon, taşikardi ve titreme gözleendiği bildirilmiştir. Tedavide 5 gün dekstroz %5, B kompleks vitamin, antibiyotik, klorfeniramin, deksametazon, analeptik uygulamaları ile hastanın normale döndüğü ifade edilmiştir (Udhavrao ve ark 2017). Sığırlarda ise ivermektinin kan glutasyon düzeyinde geçici düşüşe neden olduğu bildirilmiştir (Bilgili ve ark 2009).

Bir aslanda yanlılıkla tedavi dozunun >10 katı (3 mg/kg, PO) ivermektin uygulaması sonrasında 24 saatte ataksi, dengesizlik, bilateral körlük, solunum sayısında düşme, bradikardi, rektal ısıda düşme, serum gamma glutamil transferaz, alkalen fosfataz, kreatinin ve total protein düzeyinde artış, serum kalsiyum ve glikoz düzeylerinde düşme gözleendiği bildirilmiştir. Tedavide solunumu desteklemek için intubasyon, damar içi glikoz, izotonik kristalloid solüsyon, deksametazon, atropin, neostigmin ve ağızdan aktif kömür uygulanmıştır. Bu tedavilere destek olarak intravenöz lipid emülsiyon uygulaması da yapılmış, tedavide kullanılabileceği ifade edilmiştir (Saqib ve ark 2015).

Kırmızı ayaklı su kaplumbağalarına antelmentik amaçlı 0.4 mg/kg (IM) dozda ivermektin uygulaması sonrasında yumuşak felç geliştiği, üç gün içinde birkaçının öldüğü ifade edilmiştir (Teare 1983). Bir bukalemuna 0.2 mg/kg (SC) dozda ivermektin uygulanması sonrasında 24. saatte hayvanın hareketsiz ve uyarılara karşı tepkisiz hale geldiği, ilerleyen zaman içinde dehidrasyon ve zayıflama gözleendiği bildirilmiştir. Destek tedavi olarak günlük oral vitamin-mineral kompleksi, izotonik tuzlu su ve glikoz uygulaması yapılmıştır. Hayvanın bir hafta sonra yemeye ve içmeye başladığı ifade edilmiştir (Szell ve ark 2001). Sürüngenlerde antiparaziter olarak ivermektinlerin kullanımı toksikasyona neden olabileceği için önerilmemektedir (Yazar 2010).

Kanatlılarda yapılan deneysel ivermektin toksisite araştırmasında yüksek dozlarda hayvanlarda şiddetli ishal, göz bebeklerinde büyüme, solunum sayısında düşme, ataksi, sedasyon, koma ve ölümler gözleendiği bildirilmiştir (Kim ve Crichlow 1995). İvermektin zehirlenmesi oluşan güvercinlerde su ve yem tüketiminde azalma, ataksi, titreme, yatma eğilimi, uyku hali, huzursuzluk ve ölüm gözleendiği ifade edilmiştir (Waleed 2010).

İvermektinin kara memelileri ve sürüngenler dışında, su canlıları ve ekosistemdeki böcekler üzerine de toksik etkiler gösterebileceği ifade edilmiştir (Mladineo ve ark 2006, Lopes ve ark 2009, Verdu ve ark 2018).

İnsanlarda 30 yıla yakın süre kullanıldığı dikkate alındığında yan etki sıklığı yaklaşık %1-1.8 olarak tanımlanmıştır (Türsen ve Türsen 2015). İnsanlarda önerilen dozun (0.2 mg/kg, PO) yaklaşık 10 katı dozda herhangi bir merkezi sinir sistemi ile ilişkili yan etkilere neden olmadığı belirlenmiştir (Guzzo ve ark 2002). İnsanlarda yan etki olarak hematom, protrombin zamanında uzama, bulantı, hipotansiyon, solunum güçlüğü, EKG'de düzensizlikler, ateş, baş ağrısı, titreme, artralji, miyalji, döküntü, kaşıntı, eozinofili ve iştahsızlık gözlenmektedir. Bazı yan etkiler özellikle uygulama sonrasındaki 1-2 gün içinde gözlenir (Panahi ve ark 2015, Türsen ve Türsen 2015, Juarez ve ark 2018). Lokal uygulamalarda 3 ay süresince hastalarca oldukça iyi tolere edildiği, daha uzun sürelerde ise kullananların <%1'inde deride kızarıklık, kuruluk ve yanma hissi olduğu bildirilmiştir (Deeks 2015, Raedler 2015). GABA üzerine etkisi düşünüldüğünde kan-beyin bariyerini geçemediği düşünülse de meningoensefalit veya diğer kan-beyin bariyerinin zayıfladığı hastalarda dikkatli kullanılmalıdır. İvermektin uygulaması sonrasında konvülsiyonlar oluşabileceği ifade edilmiş ve bu etki ilacın kan-beyin bariyerinden geçişiyle açıklanabilmiştir (Türsen ve Türsen 2015). İlacın yan etkilerinin birçoğu ilaçtan kaynaklanmaktan daha ziyade parazitlerin ölümünden kaynaklanabileceği de ifade edilmiştir. Bakım evlerindeki yaşlı insanlarda ivermektin uygulaması sonrası ölümler gözleendiği bildirilmekle birlikte, bu sonuç daha sonraki araştırmalarla doğrulanmamıştır. İnsanlarda oral ivermektin uygulamasının gebeler, laktasyonda olanlar ve çocuklarda (<5 yaş) güvenilirliği tam olarak tanımlanmadığı için kullanımı önerilmemektedir (Panahi ve ark 2015). FDA gebelikte kategori C olarak tanımlamıştır. İnsanlarda daha fazla araştırmaya ihtiyaç duyulduğu ifade edilmiştir (Türsen ve Türsen 2015). Laktasyondaki annelerde oral alımda sonrasında süte düşük oranda geçtiği ifade edilmiştir. Lokal uygulamadan sonra süte ne kadar geçtiği ile ilgili bilgi bulunmamakla birlikte, oral alımdan daha az düzeyde süte geçebileceği öngörülmüştür. Ancak gül hastalığı olan annelerde önlem amaçlı meme bölgesine sürülmemesi önerilmiştir. Laktasyondaki annelere 0.15 mg/kg (PO) dozunda ilaç verildikten sonraki 1-72 saatlerde süte ivermektinin gözleendiği ve en yüksek düzeyine 4-6 saatlerde ulaştığı (11 - 21 mcg/L) bildirilmiştir. Anneye uygulanan oral doz üzerinden yapılan

hesaplamalarda, bebekler için alınabilecek dozun 0.15 mg/kg (~%1) olduğu ifade edilmiştir (NCBI 2020). İntihar amaçlı olarak aynı gruptan olan abamektin için bir vakada, mide yıkama sonrasında oral aktif kömür uygulaması ile destek tedavi yapıldığı ve vakanın iyileştiği bildirilmiştir (Sargın ve ark 2017). İnsanlarda gelişen zehirlilik ve tedavisi ile ilgili bilgilere erişilememiştir. Ancak veteriner hekimlikte önerilen ilaçlar, insanlarda da tedavide kullanılabilir.

3.Sonuç ve Öneriler

Veteriner hekimlik alanında ivermektinin etkinliği, kullanımı ve zehirliliği ile ilgili oldukça fazla bilgi bulunmaktadır. Veteriner hekimlikte hedef türlerde ve önerilen dozlarda kullanıldığında güvenli olduğu anlaşılmakla birlikte, ilaç-ilaç etkileşimleri ve gıda-ilaç etkileşimlerinin önemli sonuçlara neden olabileceği unutulmamalıdır. İlaç kullanımı kedi ve köpeklerde ruhsatlandırılmamakla birlikte, kaynaklardan bu hayvan türlerinde etiket dışı olarak kullanıldığı anlaşılmaktadır. Zehirlenmelerin ise sıklıkla doz hatasından kaynaklandığı anlaşılmaktadır. Sürüngenlerde ise bu grup ilacın kullanımı rutinde zaten önerilmemektedir. Zehirlenmelerde genellikle salya artışı, solunum güçlüğü, görme bozukluğu ve inkoordinasyon ortak klinik belirtiler gibi görünmektedir. Tedavide ise genel bir protokol bulunmamakla birlikte birçok ilaç uygulaması yapılabilmektedir. Bu ilaçlar arasında deksametazon, B kompleks vitamin, analeptik (doksopram, niketamid, pentilenterazol, atropin), dekstroz (IV), intravenöz lipid emülsiyonu, neostigmin/fizostigmin ve diğer destek tedaviler bulunmaktadır. İlaç uygulamalarının yapılabilirdiği kadar erken yapılması oldukça önemlidir.

Beşeri hekimlikte veteriner sahada olduğu kadar sık kullanılsa da genelde insanlar için güvenli olduğu anlaşılmaktadır. Yapılan kaynak taramasında ise ciddi zehirlenme vakaları gözlenmediği anlaşılmaktadır. Bu nedenle tedavide de hangi ilaçların kullanılacağı hakkında detaylı bilgi bulunmasa da veteriner sahada kullanılan ilaçlar kullanılabilir.

4.Kaynaklar

- 1- Aykur M, Karakavuk M, Unver A, Dağcı H, 2018. Parasitic infections in individuals travelling to America and precautionary measures. *Türkiye Parazitoloj Derg*, 42:81-89.
- 2- Bahçivan E, Oğuz H, 2019. Zehirlenmelerde intravenöz lipit emülsiyonu tedavisi. *Dicle Üniversitesi Veteriner Fakültesi Dergisi, Dicle Üniv Vet Fak Derg*, 12(1):70-77.
- 3- Bilgili A, Kart A, Cigremis Y, Hanedan B, Erdag D, 2009. A comparative study on the effects of eprinomectin and ivermectin on plasma antioxidant level and lipid peroxidation in cows. *Kafkas Univ Vet Fak Derg*, 15(2):287-292.
- 4- Bilwal AK, Paramar VL, Brahmabhatt NN, Vagh AA, Vasava AA, 2020. Clinical presentation and therapeutic management of ivermectin toxicity in German Spitz dog. *Journal of Entomology and Zoology Studies*, 8(1):1155-1157.
- 5- Burnham G, Mebrahtu T, 2004. The delivery of ivermectin (Mectizan). *Trop Med Int Health*, 9(4):26-44.
- 6- Burrough S, 1986. Ivermectin toxicity in horses. *New Zeal Vet J*, 34(8):137-138
- 7- Cupp EW, Sauerbrey M, Richards F, 2011. Elimination of human onchocerciasis: history of progress and current feasibility using ivermectin (Mectizan®) monotherapy. *Acta Trop*, 120:100-108.
- 8- Deeks ED, 2015. Ivermectin: a review in rosacea. *Am J Clin Dermatol*, 16(5):447-452.
- 9- Dey S, Kurade N, Khurana KL, Dan A, 2017. Clinicobiochemical changes in ivermectin toxicity in Doberman pinscher pups. *J Parasit Dis*, 41(2):580-583.
- 10- Elston DM, 2010. Demodex mites: facts and controversies. *Clin Dermatol*, 28(5):502-504.
- 11- EMA 2020a. https://www.ema.europa.eu/en/documents/mrl-report/ivermectin-modification-maximum-residue-limits-summary-report-5-committee-veterinary-medicinal_en.pdf, erişim tarihi: 05.04.2020

- 12- EMA 2020b. https://www.ema.europa.eu/en/documents/psusa/ivermectin-systemic-use-list-nationally-authorized-medicinal-products-psusa/00002959/201502_en.pdf, erişim tarihi: 05.04.2020
- 13- Epstein SE, Hollingsworth SR, 2013. Ivermectin-induced blindness treated with intravenous lipid therapy in a dog. *J Vet Emerg Crit Care (San Antonio)*, 23(1):58-62.
- 14- FDA 2020a. <https://www.fda.gov/media/136324/download>, erişim tarihi: 05.04.20
- 15- FDA 2020b. <https://www.fda.gov/media/85277/download>, erişim tarihi: 05.04.2020
- 16- Frischke H, Hunt L, 1991. Suspected ivermectin toxicity in kittens. *Can Vet J*, 32(4):245.
- 17- Guzzo CA, Furtek CI, Porras AG, Chen C, Tipping R, Clineschmidt CM, Sciberras DG, Hsieh JY, Lasseter KC, 2002. Safety, tolerability, and pharmacokinetics of escalating high doses of ivermectin in healthy adult subjects. *J Clin Pharmacol*, 42(10):1122-1133.
- 18- Hopper K, Aldrich J, Haskins SC, 2002. Ivermectin Toxicity in 17 Collies. *J Vet Intern Med*, 16:89-94.
- 19- Jourdan G, Boyer G, Raymond-Letron I, Bouhsira E, Bedel B, Verwaerde P, 2015. Intravenous lipid emulsion therapy in 20 cats accidentally overdosed with ivermectin. *J Vet Emerg Crit Care (San Antonio)*, 25(5):667-671.
- 20- Juarez M, Scholnik-Cabrera A, Duenas-Gonzalez A, 2018. The multitargeted drug ivermectin: from an antiparasitic agent to a repositioned cancer drug. *Am J Cancer Res*, 8(2):317-331.
- 21- Karakavuk M, Aykur M, Unver A, Doskaya M, 2018. Parasitic diseases that can infect travelers to Africa. *Turkiye Parazit Derg*, 42:154-160.
- 22- Keri J, 2016. What's new in acne and rosacea? *Semin Cutan Med Surg*, 35(2):103-106.
- 23- Kim JS, Crichlow EC, 1995. Clinical signs of ivermectin toxicity and the efficacy of antigabaergic convulsants as antidotes for ivermectin poisoning in epileptic chickens. *Vet Hum Toxicol*, 37(2):122-126.
- 24- Lee CY, Oh SI, Lee CG, 1997. Toxicity of ivermectin in Jindo-dogs. *Korean J Vet Res*, 37(4):855-862.
- 25- Lopes C, Charles S, Vollat B, Garric J, 2009. Toxicity of ivermectin on cladocerans: comparison of toxic effects on daphnia and ceriodaphnia species. *Envir Tox Chem*, 28:2160–2166.
- 26- Mladineo I, Marsic-Lucic J, Buzancic M, 2006. Toxicity and gross pathology of ivermectin bath treatment in sea bream *Sparus aurata*, L. *Ecotoxicol Environ Saf*, 63(3):438-442.
- 27- Muhammad G, Abdul J, Khan MZ, Saqib M, 2004. Use of neostigmine in massive ivermectin toxicity in cats. *Vet Hum Toxicol*, 46(1):28-29.
- 28- NCBI 2020. <https://www.ncbi.nlm.nih.gov/books/NBK501375/>, erişim tarihi: 05.04.2020
- 29- Nofal A, 2009. Variable response of crusted scabies to oral ivermectin: report on eight Egyptian patients. *J Eur Acad Dermatol Venereol*, 23(7):793-797.
- 30- Noguera-Morel L, Gerlero P, Torrelo A, Hernandez-Martin A, 2017. Ivermectin therapy for papulopustular rosacea and periorificial dermatitis in children: A series of 15 cases. *J Am Acad Dermatol*, 76(3):567-570.
- 31- Oğuz H, 2020. Personnel communication. Department of Pharmacology and Toxicology, Faculty of Veterinary Medicine, Selcuk University, Konya, Turkey.
- 32- Panahi Y, Poursaleh Z, Goldust M, 2015. The efficacy of topical and oral ivermectin in the treatment of human scabies. *Ann Parasitol*, 61(1):11-16.
- 33- Raedler LA, 2015. Soolantra (Ivermectin) 1% cream: a novel, antibiotic-free agent approved for the treatment of patients with Rosacea. *Am Health Drug Benefits*, 8:122-125.
- 34- Saqib M, Abbas G, Mughal MN, 2015. Successful management of ivermectin-induced blindness in an African lion (*Panthera leo*) by intravenous administration of a lipid emulsion. *BMC Vet Res*, 11:287.

- 35- Sargin M, Uluer MS, Yarar CS, Sahin O, 2017. An abamectin intoxication case followed in intensive care. *Cukurova Med J*, 42(4):751-753.
- 36- Sharun K, Shyamkumar TS, Aneesha VA, Dhama K, Pawde AM, Pal A, 2019. Current therapeutic applications and pharmacokinetic modulations of ivermectin. *Vet World*, 12(8):1204-1211.
- 37- Sidhu S, Narang A, Dua K, Saini N, 2019. Successful management of ivermectin toxicity in a Persian cat. *Indian J Vet Med Vol*, 39(1):59-60.
- 38- Szell Z, Sreter T, Varga I, 2001. Ivermectin toxicosis in a chameleon (*Chamaeleo senegalensis*) infected with *Foleyella furcata*. *J Zoo Wildl Med*, 32(1):115-117.
- 39- Taylor HR, Murphy RP, Newland HS, White AT, D'Anna SA, Keyvan-Larijani E, Aziz MA, Cupp EW, Greene BM, 1986. Treatment of onchocerciasis. The ocular effects of ivermectin and diethylcarbamazine. *Arch Ophthalmol*, 104(6):863-870.
- 40- Teare JA, 1983. Toxicity and efficacy of ivermectin in chelonians. *JAVMA*, 183:1195-1197.
- 41- Traş B, 2020. Personnel communication. Department of Pharmacology and Toxicology, Faculty of Veterinary Medicine, Selcuk University, Konya, Turkey.
- 42- Tripathi AK, Soodan JS, 2012. İvermectin toxicity in pomeranian pup- a case report. *North-East Vet*, 12(1):15-16.
- 43- Türsen B, Türsen Ü, 2015. Dermatolojide ivermektin tedavisi. *Dermatoz*, 3:1-10.
- 44- Two AM, Wu W, Gallo RL, Hata TR, 2015. Rosacea: part II. Topical and systemic therapies in the treatment of rosacea. *J Am Acad Dermatol*, 72(5):761-770.
- 45- Udhavrao BA, Kaka JR, Mohan A, 2017. Successful therapeutic management of ivermectin toxicity in deoni calf. *J Dairy Vet Sci*, 2(4):1-3.
- 46- Verdu JR, Cortez V, Martinez-Pinna J, Ortiz AJ, Lumaret JP, Lobo JM, Sanchez-Pinero F, Numa C, 2018. First assessment of the comparative toxicity of ivermectin and moxidectin in adult dung beetles: Sub-lethal symptoms and pre-lethal consequences. *Sci Rep*, 8(1):14885.
- 47- Waleed MS, 2010. Clinical and histopathological investigation of ivermectin toxicity in pigeons. *Bas J Vet Res*, 9:130-140.
- 48- Yazar E, 2010. Sürüngeçler, in: *Egzotik Hayvan Hastalıkları ve Beslenmesi* Ed; Maden M, Erman offset, Konya, Türkiye, pp: 129-138.
- 49- Yazar E, 2018. Veteriner İlaç ve Aşı A'dan Z'ye. *Nobel Tıp Kitabevleri*, İstanbul, Türkiye. pp: 85, 123
- 50- Yazar E, 2019. Antelmantikler, in: *Veteriner İlaç Rehberi ve Tedavi El Kitabı*, NobelTıp Kitabevi, İstanbul, Türkiye, pp: 172-192
- 51- Zemkova H, Tvrdonova V, Bhattacharya A, Jindrichova M, 2014. Allosteric modulation of ligand gated ion channels by ivermectin. *Physiol Res*, 63(1):215-224.



İVERMEKTİNİN ANTİPARAZİTER DIŐI ETKİLERİ

NON-ANTIPARASITIC EFFECTS of IVERMECTIN

Devran COŐKUN

Siirt Üniversitesi, Veteriner Fakóltesi, Farmakoloji ve Toksikoloji AbD, Siirt, Türkiye, <https://orcid.org/0000-0003-1699-4807>

Enver YAZAR

Selçuk Üniversitesi, Veteriner Fakóltesi, Farmakoloji ve Toksikoloji AbD, Konya, Türkiye, <https://orcid.org/0000-0002-6508-7245>

ÖZET

Veteriner hekimlikte uzun yıllardır birçok hayvan türünde kullanılan ivermectin, son günlerde yeniden popüler hale gelmiştir. İlacın kullanımı veteriner sahada at, eşek, sığır, koyun ve domuzlarda ruhsatlandırılmıştır. Beşeri hekimlikte de hem oral formülasyonu hem de pomad şekli bulunmaktadır. Her iki alanda da antiparaziter amaçlı kullanılmaktadır. Son yıllarda ivermectin ile yapılan arařtırmalar sayesinde ivermectinin farklı etkileri tanımlanmıştır. Bu derlemede ivermectinin antiparaziter etkileri dışında, antiviral, antikanser ve antiinflamatuvar etkileri hakkında bilgi verilmeye çalışılmıştır.

Anahtar kelimeler: İvermectin, antiviral, antikanser, antiinflamatuvar

ABSTRACT

Ivermectin, which has been used in many animal species for many years in veterinary medicine, has become popular again recently. The use of the drug is licensed in horses, donkeys, cattle, sheep and pigs at the veterinary area. In human medicine, it has both oral and pomade formulation. It is used in both areas for antiparasitic purposes. In recent years, different effects of ivermectin have been identified depend on researches with ivermectin. In this review, apart from the antiparasitic effects of ivermectin, it has been tried to give information about its antiviral, anticancer and anti-inflammatory effects.

Keywords: Ivermectin, antiviral, anticancer, anti-inflammatory

1. Giriş

Streptomyces avermitilis'ten elde edilen ivermectin makrosiklik lakton grubu antiparaziter ilaçtır. İlaç parazitlerde klor kanallarını açarak hücre içine klor girişine neden olur ve sonuçta parazitlerde felç gelişir (Sharun ve ark 2019). İlaç 22, 23-dihydroavermectin B1a [H2B1a] + 22, 23-dihydroavermectin B1b [H2B1b] ikili karışımından oluşur (FDA 2020a) ve karışımın oranı %80 H2B1a + %20 H2B1a civarındadır (EMA 2020a). İvermectin 1981 yılında veteriner sahada kullanılmaya başlarken, beşeri hekimlikte 1987 yılında kullanılmaya başlanmıştır (Burnham ve Mebrahtu 2004). İlacın insanlarda kullanımı Amerikan Gıda ve İlaç Ajansı (FDA) ile Avrupa Birlięi İlaç Ajansı (EMA) tarafından onaylanmıştır (EMA 2020b, FDA 2020b). Ticari olarak enjektabl, dökme ve oral formülasyonları olan ilaç, veteriner hekimlikte ektoparaziter ve antinematodal amaçlı kullanılır. At, eşek, sığır, koyun ve domuzlar hedef tür olarak tanımlanır (Yazar 2018, Yazar 2019). Beşeri hekimlikte de antinematodal (Sharun ve ark 2019) ve ektoparaziter (Panahi ve ark 2015, Sharun ve ark 2019) kullanım amaçlı tablet ve pomad şeklinde ticari formları bulunur.

Son yıllarda yapılan arařtırmalarda ise ilacın antiparaziter etkileri dışında farklı etkilerinin varlığını ortaya koymuştur. Derlemenin devamında ivermectinin antiviral, antikanser ve antiinflamatuvar etkileri hakkında özet bilgi verilmeye çalışılacaktır.

2. Antiviral Etki

Son yıllarda ivermektinin özellikle antiviral etkinliği ile ilgili araştırmalar yapılmaktadır. Dünyada antibiyotiklere göre daha az antivirallerin bulunması, çalışmaları daha da önemli duruma getirmiştir. Bu bölümde ivermektinin virüsler üzerine in vitro ve in vivo etkinliği hakkında kısaca bilgi verilmiştir. İvermektin antiviral etkisini, diğer antivirallerde olduğu gibi virüslerin hücreye girişini ve/veya giriş sonrası replikasyonunu engelleyerek gösterebileceği ifade edilmiştir. Özellikle RNA virüsler üzerine etkinlik gösterdiği ve ivermektinin antiviral etkinliğinin daha ciddi düşünülmesi gerektiği bildirilmiştir (Wagstaff ve ark 2012, Caly ve ark 2020, Yang ve ark 2020).

İnsanlarda flavivirus ailesinden Dengue virüsün neden olduğu Dang humması (Tay ve ark 2013) ile Yellow fever virus (Mastrangelo ve ark 2012) enfeksiyonları ve insanlarda ölümcül olabilen Hendra virüs (Atkinson ve ark 2018) enfeksiyonlarının tedavisinde ivermektinin antiviral potansiyali olabileceği belirtilmiştir.

İn vitro şartlarda ivermektinin insanlarda salgına neden olan SARS-CoV-2 (Caly ve ark 2020), insanlar ve hayvanlarda nörolojik bozukluklara neden olan Venezuelalı Equine Encephalitis Virus (Lundberg ve ark 2013), yüksek ateş, kusma, baş ağrısı gibi belirtilere neden olan Chikungunya virüs (Varghese ve ark 2016) ve Bovine herpesvirus 1 (Raza ve ark 2020) replikasyonunu engelleyebileceği ifade edilmiştir.

Zika virüs sivrisineklerce nakledilir ve hamile kadınlarda bebeklerde mikrosefaliye neden olur. Virüs aynı zamanda kan nakli, organ nakli ve seksüel yolla da nakledilebilmektedir (Morens ve Fauci 2017). Deneysel olarak Zika virüs ile enfekte edilen farelere 4 mg/kg (IP) dozunda ivermektin uygulamasının tedavide etkili olmadığı bildirilmiştir. Ancak araştırmacılar çalışmanın tek hayvan türünde yapıldığını, bu nedenle ek çalışmalara gerek olduğunu ifade etmişlerdir (Ketkar ve ark 2019).

Şıgırlarda deri papilloma virus tarafından oluşturulduğu kabul edilen papillomatosis tedavisinde ivermektinin etkili olabileceği (Kırmızıgül ve ark 2010, Bekdur ve ark 2018) ve hastalarda sitokin düzeyleri üzerine etkiler gösterdiği bildirilmiştir (Bekdur ve ark 2018).

Domuzlarda ciddi sağlık sorunlarına neden olan Pseudorabies virüsüne karşı etkinliği in vitro şartlarda belirlenmiştir. Farelerde deneysel enfeksiyonda etkinliği incelendiğinde, ivermektinin (0.2 mg/kg) hasta hayvanlarda klinik skorları olumlu etkilediği, hayatta kalma oranını artırdığı ve ivermektinin bu hastalıkta bir seçenek olabileceği ifade edilmiştir (Lv ve ark 2018). İvermektinin domuzlarda Porcine circovirus type 2'ye karşı etkinliği in vitro şartlarda belirlendikten sonra, deneysel enfekte edilmiş domuzlarda 0.2 mg/kg dozunda kullanıldığında viremi ve dokulardaki virüs yükünü düşürdüğü bildirilmiştir (Wang ve ark 2019). Hücre kültüründe ivermektinin domuzlarda ciddi problemlere neden olan Porcine reproductive and respiratory syndrome virus replikasyonunu engellediği, erken uygulamaların daha etkili olduğu ve bu enfeksiyonun tedavisinde ve önlenmesinde oldukça etkili bir ilaç olabileceği ifade edilmiştir (Lee ve Lee 2016).

Kanatlı sektöründe ciddi problemlere neden olan Newcastle disease virüsüne karşı in vitro şartlarda yüksek dozlar etkili olduğu, ancak bu dozlarda sitotoksik etkiler de gösterdiği belirlenmiştir (Azeem ve ark 2015).

Yapılan deneysel bir araştırmada su kabuklularında da antiviral amaçlı kullanılabileceği ifade edilmiştir (Nguyen ve ark 2014).

İvermektinin in vivo şartlarda in vitro kadar etkili olamama sebebi farmakokinetiğine ve düşük çözünürlüğüne bağlanmaktadır. Bu problemin çözümü için lipozom yapımı önerilmektedir. Lipozomlanan ivermektinin daha az sitotoksik ve normal formuna göre daha fazla antiviral etkiler gösterebileceği bildirilmiştir (Crocchi ve ark 2016).

3. Antikanser Etki

İvermektinin farklı etkileri arasında antikanser etkilerinin varlığı da bildirilmektedir. Yapılan farklı araştırmalarda barsak kanseri, pankreas kanseri, prostat kanseri, meme kanseri, glioma, baş-boyun kanseri, lösemi (Antoszczak ve ark 2020), melanoma (Deng ve ark 2018) ve kolangiokarsinoma (Intuyod ve ark 2019) kanserlerinde etkili olabileceği ifade edilmiştir. Bu etkisini genelde kanser hücrelerinde hücre içi reaktif oksijen radikalleri oluşumunu artırarak, mitokondrial disfonksiyona neden olarak, apoptozisi uyararak,

otofajiye neden olarak ve yolaklar üzerinde farklı etkilere neden olarak gösterebildiği ifade edilmiştir (Liu ve ark 2016, Markowska ve ark 2019, Antoszczak ve ark 2020). Deneysel kanser modellerinde toksik olmayan dozlarda avermektinler kullanıldığında tümör büyümesini engellediği, bazı kanser türlerinde etkisinin çok belirgin gözlemlendiği ve birlikte kullanıldığında antikanser ilaçların etkisini potansiyalize edebileceği bildirilmiştir (Drinyaev ve ark 2004, Jiang ve ark 2019, Zhang ve ark 2020). Yapılan bir diğer araştırmada ise ivermektinin antikanser etkinliği dışında, kemoterapiye dirençli kanser hücrelerinde kemoterapotiklerle birlikte kullanıldığında direnci kırarak, kemoterapötüğün etkinliğini artırabileceği ifade edilmiştir (Korystov ve ark 2004).

Bir tür beyin tümörü olan glioblastoma ile ilgili yapılan hücre kültürü çalışmasında ivermektinin hücrelerde apoptozisi uyardığı, mitokondrial fonksiyonları etkilediği, farelerde yapılan modelde ise tümör büyümesini engellediği ifade edilmiştir. İlacın damar oluşumunu engelleyerek anjiogenezisi etkilediği belirlenmiştir. Sonuçta ivermektinin glioblastoma tedavisinde düşünülebileceği ifade edilmiştir (Liu ve ark 2016). Bir diğer beyin tümörü olan glioma ile hücre kültürü vee deneysel fare modelinde ivermektinin hücrelerde otofajiye (Liu ve ark 2019) ve apoptozisi (Song ve ark 2019) uyardığı ve glioma tedavisinde düşünülebileceği ifade edilmiştir.

Renal cell carcinoma birçok kemoterapötüğe dirençli ve agresif ürogenital sistem kanser türü olarak bilinir. Kanser hücre hattı üzerinde yapılan araştırmada ivermektinin hücrelerde proliferasyonu engellediği, apoptozisi uyardığı ve bu etkilere neden olduğu dozlarda ise normal böbrek hücreleri üzerine toksik etkilerinin olmadığı ifade edilmiştir. Farelerde yapılan renal cell carcinoma deneysel kanser modelinde ise ivermektinin tümör büyümesini engellediği ve mitokondrial disfonksiyona neden olduğu belirlenmiştir. Sonuç olarak ivermektinin renal cell carcinoma türünde tedavide düşünülebileceği belirtilmiştir (Zhu ve ark 2017).

Meme kanser hücresi ile yapılan in vitro ve farelerde yapılan deneysel modelde ivermektinin otofajiye uyararak kanseri baskıladığı ve meme kanseri tedavisinde seçenek olarak değerlendirilebileceği bildirilmiştir (Dou ve ark 2016).

Köpek meme tümör hücre hattında yapılan in vitro araştırmada ivermektinin doza ve zamana bağlı olarak kanser hücrelerinde ölüme neden olduğu, farelerde yapılan modelde toksik etkilere neden olmadığı, farelerde tümör büyümesini engellediği ve etkisini WNT yolu üzerinden gösterdiği belirtilmiştir (Diao ve ark 2019).

HeLa kanser hücre hattında yapılan araştırmada ivermektinin hücre içi reaktif oksijen radikallerini artırdığı, apoptozisi uyardığı, mitokondrial disfonksiyona neden olduğu ve kanser kemoterapisinde değerlendirilebileceği ifade edilmiştir (Zang ve ark 2019).

4. Antiinflamatuvar Etki

İvermektinin farklı etkileri yanında yangı önleyici etkileri de bildirilmiştir (Raedler 2015, Ebbelaar ve ark 2018). Yangı önleyici etkilerini hem hücresel hem de humoral düzeylerde gösterebileceği ifade edilmiştir. Bu etkisini nötrofil fonksiyonlarını azaltarak (Abokwidir ve Fleischer 2015), Nükleer faktör kappa B etkinliğini engelleyerek proinflamatuvar sitokinler olan tümör nekrozis faktör (TNF) α , interleukin-1 (IL)-1 ile IL-10 üretimini regüle ederek gösterebileceği ifade edilmiştir (Ci ve ark 2009). Ayrıca ivermektinin yangı mediatörleri olan nitrik oksit ile prostaglandin E2 üretimini baskılayabileceği ve nitrik oksit sentetaz ile siklooksijenaz 2 ekspresyonunu engelleyebildiği ifade edilmiştir (Zhang ve ark 2009). Yangıda proinflamatuvar sitokinleri, nitrik oksit ve prostaglandin E2 üzerine rolü düşünüldüğünde antiinflamatuvar etkinliği açıklanabilir (Steinhoff ve ark 2016).

Deneysel olarak oluşturulan astım modelinde ivermektin uygulamasının mukus salgısını azalttığı, bronkoalveolar lavaj sıvısında sitokin düzeyini ve serumda immunglobulin E ve G düzeylerini düşürdüğü bildirilmiştir. Araştırmacılar enfeksiyöz olmayan solunum yolu hastalıklarında ivermektinin tedavide etkili olabileceğini ifade etmişlerdir (Yan ve ark 2011).

Lethal doz lipopolisakkarit uygulanan farelere ivermektin uygulanması sonrasında Nükleer faktör kappa B üzerinden üretilen sitokinlerin (TNF α , IL-6) düzeyini düşürdüğü ve hayatta kalma oranını artırdığı bildirilmiştir (Zhang ve ark 2008).

Farelerde deneysel olarak oluşturulan alerjik deri yangısında ivermektinin antiinflamatuvar etkinliği incelendiğinde, T hücrelerin aktivasyonunu ve inflamatuvar sitokinlerin üretimini engelleyerek etki gösterdiği ifade edilmiştir (Ventre ve ark 2017).

İn vitro şartlarda yapılan araştırmada ise ivermektinin IL-6 ve IL-8 sentezini inhibe ettiği belirlenmiştir (de Menonville ve ark 2017).

4. Sonuç ve Öneriler

İvermektinin insanlar ve hayvanlarda uzun yıllardır antiparaziter amaçlı kullanılmaktadır. İlacın insanlarda kullanımı FDA ve EMA tarafından onaylanmıştır. İnsanlarda etkinliği ve toksisitesi hakkında veteriner hekimlik kadar olmasa da yeterli bilgi bulunmaktadır.

Antiviral kullanımı hakkında özellikle in vitro olarak çok fazla araştırma bulunmaktadır. İn vitro şartlarda kullanılan dozlara, in vivo şartlarda erişilmesi güç olabilir. İn vitro şartlarda etkili olduğu tanımlanan viral hastalıklarda etkinliği gerçek hastalar üzerinde de doğrulanması gerekmektedir.

Son yıllarda ivermektinin antikanser etkinliği üzerine de çalışılmaya başlanmıştır ve etki mekanizmaları tanımlanmaya çalışılmıştır. İn vitro şartlarda birçok kanser hücre hattında etkinliği belirlenmiş ve sonuçlar deneysel modellerle de doğrulanmıştır. Ayrıca ivermektinin kanser ilaçlarının etkisini artırıcı özelliğinin varlığı da ifade edilmiştir. Günümüzde kanser kemoterapisinde doğrudan kullanımı bulunmamakla birlikte hastalar üzerinde araştırmalar yapılması gerekmektedir.

İvermektinin deneysel endotoksemi modellerinde hayatta kalma oranını artırdığı ve antiinflamatuvar etkisini Nükleer faktör kappa B üzerinden yangı mediatörleri (sitokinler, siklooksijenaz, prostaglandin, nitrik oksit) sentezini engelleyerek gösterebileceği ifade edilmiştir. Ancak ivermektinin yangı önleyici etkinliğinin diğer bilinen antiinflamatuvar ilaçlara göre üstünlüğünün ortaya konması için daha fazla araştırma yapılması gerektiği anlaşılmaktadır.

5. Kaynaklar

- 1- Abokwidir M, Fleischer AB, 2015. An emerging treatment: Topical ivermectin for papulopustular rosacea. *J Dermatolog Treat*, 26(4):379-380.
- 2- Antoszczak M, Markowska A, Markowska J, Huczynski A, 2020. Old wine in new bottles: Drug repurposing in oncology. *Eur J Pharmacol*, 866:172784.
- 3- Atkinson SC, Audsley MD, Lieu KG, Marsh GA, Thomas DR, Heaton SM, Paxman JJ, Wagstaff KM, Buckle AM, Moseley GW, Jans DA, Borg NA, 2018. Recognition by host nuclear transport proteins drives disorder-to-order transition in Hendra virus V. *Sci Rep*, 8(1):358.
- 4- Azeem S, Ashraf M, Rasheed MA, Anjum AA, Hameed R, 2015. Evaluation of cytotoxicity and antiviral activity of ivermectin against Newcastle disease virus. *Pak J Pharm Sci*, 28(2):597-602.
- 5- Bekdur Y, Aslan Ö, Şentürk M, Çiğdem M, 2018. The effect of ivermectin on serum TNF- α and IL-6 levels in bovine papillomatosis. *Journal of Health Sciences*, 26:156-161.
- 6- Burnham G, Mebrahtu T, 2004. The delivery of ivermectin (Mectizan). *Trop Med Int Health*, 9(4):26-44.
- 7- Caly L, Druce JD, Catton MG, Jans DA, Wagstaff KM, 2020. The FDA-approved drug ivermectin inhibits the replication of SARS-CoV-2 in vitro. *Antiviral Res*, 104787. doi: 10.1016/j.antiviral.2020.104787.

- 8- Ci X, Li H, Yu Q, Zhang X, Yu L, Chen N, Song Y, Deng X, 2009. Avermectin exerts anti-inflammatory effect by downregulating the nuclear transcription factor kappa-B and mitogen-activated protein kinase activation pathway. *Fundam Clin Pharmacol*, 23(4):449-455.
- 9- Croci R, Bottaro E, Chan KW, Watanabe S, Pezzullo M, Mastrangelo E, Nastruzzi C, 2016. Liposomal systems as nanocarriers for the antiviral agent ivermectin. *Int J Biomater*, 2016:8043983.
- 10- de Menonville S, Rosignoli C, Soares E, Roquet M, Bertino B, Chappuis JP, Defoin-Platel/Chaussade C, Piwnica D, 2017. Topical treatment of rosacea with ivermectin inhibits gene expression of cathelicidin innate immune mediators, LL-37 and KLK5, in reconstructed and ex vivo skin models. *Dermatol Ther (Heidelb)*, 7(2):213-225.
- 11- Deng F, Xu Q, Long J, Xie H, 2019. Suppressing ROS-TFE3-dependent autophagy enhances ivermectin-induced apoptosis in human melanoma cells. *J Cell Biochem*, 120:1702-1715.
- 12- Diao H, Cheng N, Zhao Y, Xu H, Dong H, Thamm DH, Zhang D, Lin D, 2019. Ivermectin inhibits canine mammary tumor growth by regulating cell cycle progression and WNT signaling. *BMC Vet Res*, 15(1):276.
- 13- Dou Q, Chen HN, Wang K, Yuan K, Lei Y, Li K, Lan J, Chen Y, Huang Z, Xie N, Zhang L, Xiang R, Nice EC, Wei Y, Huang C, 2016. Ivermectin induces cytostatic autophagy by blocking the pak1/akt axis in breast cancer. *Cancer Res*, 76(15):4457-469.
- 14- Drinyaev VA, Mosin VA, Kruglyak EB, Novik TS, Sterlina TS, Ermakova NV, Kublik LN, Levitman MKh, Shaposhnikova VV, Korystov YN, 2004. Antitumor effect of avermectins. *Eur J Pharmacol*, 501:19-23.
- 15- Ebbelaar CCF, Venema AW, Van Dijk MR, 2018. Topical ivermectin in the treatment of papulopustular rosacea: a systematic review of evidence and clinical guideline recommendations. *Dermatol Ther (Heidelb)*, 8(3):379-387.
- 16- EMA 2020a. https://www.ema.europa.eu/en/documents/psusa/ivermectin-systemic-use-list-nationally-authorized-medicinal-products-psusa/00002959/201502_en.pdf, erişim tarihi: 05.04.2020
- 17- EMA 2020b. https://www.ema.europa.eu/en/documents/mrl-report/ivermectin-modification-maximum-residue-limits-summary-report-5-committee-veterinary-medicinal_en.pdf, erişim tarihi: 05.04.2020
- 18- FDA 2020a. <https://www.fda.gov/media/136324/download>, erişim tarihi: 05.04.20
- 19- FDA 2020b. <https://www.fda.gov/media/85277/download>, erişim tarihi: 05.04.2020
- 20- Intuyod K, Hahnvajanawong C, Pinlaor P, Pinlaor S, 2019. Anti-parasitic drug ivermectin exhibits potent anticancer activity against gemcitabine-resistant cholangiocarcinoma in vitro. *Anticancer Res*, 39(9):4837-4843.
- 21- Jiang L, Wang P, Sun Y, Wu YJ, 2019. Ivermectin reverses the drug resistance in cancer cells through EGFR/ERK/Akt/NF-κB pathway. *J Exp Clin Cancer Res*, 38(1):265
- 22- Ketkar H, Yang L, Wormser GP, Wang P, 2019. Lack of efficacy of ivermectin for prevention of a lethal Zika virus infection in a murine system. *Diagn Microbiol Infect Dis*, 95(1):38-40.
- 23- Kırmızıgül AH, Gökçe E, Sözmen M, Yildirim Y, Beytut E, 2010. Effects of ivermectin on bovine cutaneous papillomatosis. *Kafkas Univ Vet Fak Derg*, 16(4):627-631.
- 24- Korystov YN, Ermakova NV, Kublik LN, Levitman MKh, Shaposhnikova VV, Mosin VA, Drinyaev VA, Kruglyak EB, Novik TS, Sterlina TS, 2004. Avermectins inhibit multidrug resistance of tumor cells. *Eur J Pharmacol*, 493(1-3):57-64.
- 25- Lee YJ, Lee C, 2016. Ivermectin inhibits porcine reproductive and respiratory syndrome virus in cultured porcine alveolar macrophages. *Arch Virol*, 161(2):257-268.

- 26- Liu J, Liang H, Chen C, Wang X, Qu F, Wang H, Yang K, Wang Q, Zhao N, Meng J, Gao A, 2019. Ivermectin induces autophagy-mediated cell death through the AKT/mTOR signaling pathway in glioma cells. *Biosci Rep*, 39(12):BSR20192489
- 27- Liu Y, Fang S, Sun Q, Liu B, 2016. Anthelmintic drug ivermectin inhibits angiogenesis, growth and survival of glioblastoma through inducing mitochondrial dysfunction and oxidative stress. *Biochem Biophys Res Commun*, 480(3):415-421.
- 28- Lundberg L, Pinkham C, Baer A, Amaya M, Narayanan A, Wagstaff KM, Jans DA, Kehn-Hall K, 2013. Nuclear import and export inhibitors alter capsid protein distribution in mammalian cells and reduce Venezuelan Equine Encephalitis Virus replication. *Antiviral Res*, 100(3):662-672.
- 29- Lv C, Liu W, Wang B, Dang R, Qiu L, Ren J, Yan C, Yang Z, Wang X, 2018. Ivermectin inhibits DNA polymerase UL42 of pseudorabies virus entrance into the nucleus and proliferation of the virus in vitro and vivo. *Antiviral Res*, 159:55-62.
- 30- Markowska A, Kaysiewicz J, Markowska J, Huczyński A, 2019. Doxycycline, salinomycin, monensin and ivermectin repositioned as cancer drugs. *Bioorg Med Chem Lett*, 29(13):1549-1554.
- 31- Mastrangelo E, Pezzullo M, De Burghgraeve T, Kaptein S, Pastorino B, Dallmeier K, de Lamballerie X, Neyts J, Hanson AM, Frick DN, Bolognesi M, Milani M, 2012. Ivermectin is a potent inhibitor of flavivirus replication specifically targeting NS3 helicase activity: new prospects for an old drug. *J Antimicrob Chemother*, 67(8):1884-1894.
- 32- Morens DM, Fauci AS, 2017. Pandemic zika: A formidable challenge to medicine and public health. *J Infect Dis*, 216:857-859.
- 33- Nguyen KY, Sakuna K, Kinobe R, Owens L, 2014. Ivermectin blocks the nuclear location signal of parvoviruses in crayfish, *Cherax quadricarinatus*. *Aquaculture*, (420-421):288-294.
- 34- Panahi Y, Poursaleh Z, Goldust M, 2015. The efficacy of topical and oral ivermectin in the treatment of human scabies. *Ann Parasitol*, 61(1):11-16.
- 35- Raedler LA, 2015. Soolantra (Ivermectin) 1% cream: a novel, antibiotic-free agent approved for the treatment of patients with Rosacea. *Am Health Drug Benefits*, 8:122-125.
- 36- Raza S, Shahin F, Zhai W, Li H, Alvisi G, Yang K, Chen X, Chen Y, Chen J, Hu C, Chen H, Guo A, 2020. Ivermectin Inhibits Bovine Herpesvirus 1 DNA Polymerase Nuclear Import and Interferes with Viral Replication. *Microorganisms*, 8(3):pii:E409.
- 37- Sharun K, Shyamkumar TS, Aneesha VA, Dhama K, Pawde AM, Pal A, 2019. Current therapeutic applications and pharmacokinetic modulations of ivermectin. *Vet World*, 12(8):1204-1211.
- 38- Song D, Liang H, Qu B, Li Y, Liu J, Zhang Y, Li L, Hu L, Zhang X, Gao A, 2019. Ivermectin inhibits the growth of glioma cells by inducing cell cycle arrest and apoptosis in vitro and in vivo. *J Cell Biochem*, 120(1):622-633.
- 39- Steinhoff M, Vocanson M, Voegel JJ, Hacini-Rachinel F, Schafer G, 2016. Topical ivermectin 10 mg/g and oral doxycycline 40 mg modified-release: current evidence on the complementary use of anti-inflammatory rosacea treatments. *Adv Ther*, 33:1481-1501.
- 40- Tay MY, Fraser JE, Chan WK, Moreland NJ, Rathore AP, Wang C, Vasudevan SG, Jans DA, 2013. Nuclear localization of dengue virus (DENV) 1-4 non-structural protein 5; protection against all 4 DENV serotypes by the inhibitor Ivermectin. *Antiviral Res*, 99(3):301-306.
- 41- Varghese FS, Kaukinen P, Glasker S, Beshpalov M, Hanski L, Wennerberg K, Kummerer BM, Ahola T, 2016. Discovery of berberine, abamectin and ivermectin as antivirals against chikungunya and other alphaviruses. *Antiviral Res*, 126:117-124.

- 42- Ventre E, Rozi_eres A, Lenief V, Albert F, Rossio P, Laoubi L, Dombrowicz D, Staels B, Ulmann L, Julia V, Vial E, Jomard A, Hacini-Rachinel F, Nicolas JF, Vocanson M, 2017. Topical ivermectin improves allergic skin inflammation. *Allergy*, 72:1212-1221.
- 43- Wagstaff KM, Sivakumaran H, Heaton SM, Harrich D, Jans DA, 2012. Ivermectin is a specific inhibitor of importin α/β -mediated nuclear import able to inhibit replication of HIV-1 and dengue virus. *Biochem J*, 443(3):851-856.
- 44- Wang X, Lv C, Ji X, Wang B, Qiu L, Yang Z, 2019. Ivermectin treatment inhibits the replication of Porcine circovirus 2 (PCV2) in vitro and mitigates the impact of viral infection in piglets. *Virus Res*, 263:80-86.
- 45- Yan S, Ci X, Chen N, Chen C, Li X, Chu X, Li J, Deng X, 2011. Anti-inflammatory effects of ivermectin in mouse model of allergic asthma. *Inflamm Res*, 60(6):589-596.
- 46- Yang SNY, Atkinson SC, Wang C, Lee A, Bogoyevitch MA, Borg NA, Jans DA, 2020. The broad spectrum antiviral ivermectin targets the host nuclear transport importin α/β 1 heterodimer. *Antiviral Res*, 2:104760.
- 47- Yazar E, 2018. Veteriner İlaç ve Aşı A'dan Z'ye. Nobel Tıp Kitabevleri, İstanbul, Türkiye. pp: 85, 123
- 48- Yazar E, 2019. Antelmintikler, in: Veteriner İlaç Rehberi ve Tedavi El Kitabı, NobelTıp Kitabevi, İstanbul, Türkiye,pp: 172-192
- 49- Zhang P, Zhang Y, Liu K, Liu B, Xu W, Gao J, Ding L, Tao L, 2019. Ivermectin induces cell cycle arrest and apoptosis of HeLa cells via mitochondrial pathway. *Cell Prolif*, 52(2):e12543.
- 50- Zhang X, Song Y, Ci X, An N, Ju Y, Li H, Wang X, Han C, Cui J, Deng X, 2008. Ivermectin inhibits LPS-induced production of inflammatory cytokines and improves LPS-induced survival in mice. *Inflamm Res*, 57(11):524-529.
- 51- Zhang X, Song Y, Xiong H, Ci X, Li H, Yu L, Zhang L, Deng X, 2009. Inhibitory effects of ivermectin on nitric oxide and prostaglandin E2 production in LPS-stimulated RAW 264.7 macrophages. *Int Immunopharmacol*, 9(3):354-359.
- 52- Zhang X, Zhang G, Zhai W, Zhao Z, Wang S, Yi J, 2020. Inhibition of TMEM16A Ca²⁺-activated Cl⁻ channels by avermectins is essential for their anticancer effects. *Pharmacol Res*, 156:104763.
- 53- Zhu M, Li Y, Zhou Z, 2017. Antibiotic ivermectin preferentially targets renal cancer through inducing mitochondrial dysfunction and oxidative damage. *Biochem Biophys Res Commun*, 492(3):373-378.



EUROASIA SUMMIT

Congress on Scientific Researches and Recent Trends-6

18-20 May 2020/ Baku Euroasian University, Azerbaijan

Book of Full Texts / Volume-1



AQRAR SAHƏDƏ İSTEHLAKÇININ KEYFİYYƏTLİ ƏRZAQ MƏHSULLARI İLƏ TƏMİN OLUNMASI YOLLARI

СПОСОБЫ ОБЕСПЕЧЕНИЯ ПОТРЕБИТЕЛЕЙ КАЧЕСТВЕННЫМИ ПРОДУКТАМИ ПИТАНИЯ В АГРАРНОМ СЕКТОРЕ

WAYS TO PROVIDE THE CONSUMER WITH QUALITY FOOD PRODUCTS IN THE AGRARIAN SECTOR

Rəsmiyyə Vəriş qızı Şirinova

AMEA-nın İqtisadiyyat İnstitutunun "İqtisadi siyasətin nəzəri əsasları və iqtisadi fikir tarixi" şöbəsinin böyük elmi işçisi

XÜLASƏ

Məqalədə ölkənin keyfiyyətli ərzaq məhsulları ilə təmin olması, ailələrin bu ərzağı əldə edə bilməsi, ərzağın analoji qidalandırıcı tərkibi və Respublikamızda aparılan sosial-iqtisadi siyasəti qiymətləndirilib. Məhsuldarlığın, yerli məhsulların rəqabət qabiliyyətinin artırılması, kənd təsərrüfatının gəlirli sahələrinin inkişaf etdirilməsi, fermerlərə dövlət dəstəyinin daha səmərəli təşkili və keyfiyyətli ərzaq məhsulları ilə təmin olunması yollarınəzərdən keçirilir.

Açar sözlər: Keyfiyyət, Ərzaq, Fermer Kənd, Təsərrüfat.

РЕЗЮМЕ

В статье дается оценка доступности в стране высококачественных продуктов питания, наличия семей, питательности продуктов питания и социально-экономической политики, проводимой в нашей республике. Рассматриваются пути повышения производительности, конкурентоспособности местной продукции, развития прибыльных сельскохозяйственных районов, улучшения организации государственной поддержки фермеров и обеспечения качественных продуктов питания.

Ключевые слова: Еда, Качество, Сельское Хозяйство, Сельское Хозяйство.

SUMMARY

The article evaluates the country's availability of high-quality foods, the availability of families, the nutritional content of the food, and the socioeconomic policies pursued in our Republic. Ways to increase productivity, competitiveness of local products, development of profitable agricultural areas, better organization of state support for farmers and provision of quality food products are under consideration.

Key words: Food, Quality, Farming, Agriculture.

Hal hazırda dünyada ən əsas məsələlərdən biri istehlakçının keyfiyyətli ərzaq məhsulları ilə təmin olunması yollarının həlli məsələləri gündəmdədir . Problemə etinasız münasibət dövlətin təmaliyi laxladan ictimai sarsıntılara gətirib çıxara bilər. Keyfiyyətli ərzaq məhsulları- dedikdə müəyyən edilmiş keyfiyyət standartları çərçivəsində əhalinin əsas qida məhsullarına olan tələbatının fasiləsiz, uzunmüddətli və dayanıqlı şəkildə ödənilməsinə təmin edən tədbirlər kompleksi, yüksək keyfiyyətli ərzaq məhsullarının mövcudluğu, ailələrin bu ərzağı əldə edə bilməsi, ərzağın analoji qidalandırıcı tərkibi nəzərdə tutulur

Həyata keçirilən sosial-iqtisadi islahatlar kontekstində kənd təsərrüfatı məhsulları istehsalının artırılması ilə bağlı atılan uğurlu addımlar bəhrəsini verməkdədir. Beynəlxalq iqtisadi münasibətlərə, hüquqi normalara cavab verən, xalqın milli maraqlarına əsaslanan çoxşaxəli islahatlar ölkəmizin iqtisadi qüdrətini, siyasi nüfuzunu daha da artırmış, əhalinin rifahının yaxşılaşdırılmasına stimül yaratmışdır.

Respublikamızda aparılan sosial-iqtisadi siyasət nəticəsində artıq bir neçə ildir ki, aqrar sahədə daxili istehsal hesabına əhalinin əksər kənd təsərrüfatı məhsulları ilə təmin edilməsi mümkün olmuşdur. İnsanların zəruri kəfiyyətli ərzaq ehtiyaclarının ödənilməsi cəmiyyətin inkişafının ilkin mərhələsindən bu günədək əsas çağırışlardan biri olmaqda davam edir. Bu səbəbdən hər bir ölkədə kənd təsərrüfatının inkişafı prioritet vəzifə kimi çıxış edir. Bununla yanaşı, dünyada həyat səviyyəsi standartlarının yüksəlməsi trendinə uyğun olaraq ərzaq məhsulları istehsalının strukturunda sağlam və keyfiyyətli məhsullara tələbat da artmaqdadır.

Buna görə 2015-ci ildə BMT-nin qəbul etdiyi “Dünyamızın transformasiyası: 2030-cu ilədək dayanıqlı inkişaf sahəsində Gündəlik” sənədində aclığın ləğv edilməsi, qidalanmanın yaxşılaşdırılması, ərzaq təhlükəsizliyinin və kənd təsərrüfatının dayanıqlı inkişafının təmin edilməsi əsas məqsədlərdən biri kimi müəyyənləşdirilib.

Bu çağırışlar fonunda dünyada kənd təsərrüfatı sahəsinin inkişafında yeni trendlər müşahidə olunur. intensiv istehsal üsullarının və dayanıqlı kənd təsərrüfatı istehsalına imkan verən yeni texnologiyaların tətbiqinin genişləndirilməsini zəruri edir. Ona görə kənd təsərrüfatında müasir texnologiya və innovasiyaların geniş şəkildə tətbiqi hazırda qlobal ərzaq təhlükəsizliyinin gücləndirilməsinin və ətraf mühitə mənfi təsirlərin azaldılmasının əsas vasitəsi kimi çıxış edir. Bunlarla yanaşı, torpaqlardan dayanıqlı istifadə edilməsi, kənd təsərrüfatının qlobal iqlim dəyişikliklərinə uyğunlaşdırılması, ərzaq məhsulları istehsalının həcmünün artırılması həm də bu sahədə islahatların davamlı olaraq həyata keçirilməsini zərurətə çevrilib.

Hər bir insanın sağlam və məhsuldar həyat tərzini üçün ərzaqla, əsasən də keyfiyyətli ərzaqla təmin olması çox önəmlidir. Orqanik məhsulların istehsalına nəzarətin gücləndirilməsi, ərzaq təhlükəsizliyi ölkənin əsas problemlərindən biridir. Ərzaq təhlükəsizliyinin təmin edilməsi üçün strateji məhsullar sırasında əsas yeri taxıl tutur. Bu baxımdan iri taxılçılıq təsərrüfatlarının yaradılması istər ölkəmizin özünü təminatına, istərsə də xaricdən idxala yönələn maliyyə sərfiyyatının azalmasına xidmət edir. Belə təsərrüfatların yaradılması hər hektar sahədən bol məhsuldarlıq əldə etməklə yanaşı, yüksək reproduksiya toxumlarının artırılmasını şərtləndirir. Dövlətin əsas siyasəti idxaldan asılılığı minimuma endirmək, ərzaq bolluğu yaradıb ixrac potensialına münbit şərait yaratmaqdır. Aqrar sahənin inkişafı ərzaq təhlükəsizliyi üçün başlıca amildir.

Qeyri-neft sektorunun, o cümlədən kənd təsərrüfatının inkişafı dövlət tərəfindən iqtisadi siyasətin prioritet istiqamətlərindən biri kimi diqqətdə saxlanılır. Ərzaq təhlükəsizliyinin təmin edilməsi sahəsində tədbirlərin sistemli və kompleks şəkildə həyata keçirilməsi və dövlətin nəzarətində olmalıdır. Ərzaq məhsulları ilə etibarlı təminatına dair Dövlət Proqramının tətbiqi ilə əhalini yerli məhsullarla təmin edən fermerlərin səmərəli fəaliyyəti üçün önəmli güzəştlər müəyyən edilməli, fermerlər güzəştli şərtlərlə kredit, toxum, gübrə, texnika, damazlıq mal-qara ilə təmin olunmalıdır.

Məhsuldarlığın yerli məhsulların rəqabət qabiliyyətinin artırılması, kənd təsərrüfatının gəlirli sahələrinin inkişaf etdirilməsi, fermerlərə dövlət dəstəyinin daha səmərəli təşkili və ərzaq təhlükəsizliyinə nail olunması üçün aqrar sahədə aparılan islahatlar müsbət nəticəsini verməlidir. Dövlətin apardığı islahatlarla bərabər fermerlərin də vəzifəsi əhalinin istehlakı üçün keyfiyyətli orqanik məhsullar istehsal etməkdirlər. Qida təhlükəsizliyinin təmin edilməsi, keyfiyyətinin yüksəldilməsi və ixrac potensialının artırılması sahəsində nəzərə çarpan nailiyyətlər ərzaq təhlükəsizliyinin təminatı baxımından da əhəmiyyətlidir. Belələklə ölkədə əhalini təhlükəsiz və keyfiyyətli qida məhsulları ilə təmin etmək, qida məhsullarının təhlükəsizliyinə nəzarət sisteminin səmərəliliyini daha da artırmaq qarşıdakı dövr üçün də əsas vəzifələrdən biridir.

Nəzərdə tutulan hədəf ölkədə bu sahədə qanunvericilik bazasının təkmilləşdirilməsini, milli standartların dünya bazarlarının tələblərinə tam uyğunlaşdırılmasını və beynəlxalq təşkilatlarla əməkdaşlığın dərinləşdirilməsini zəruri edir. Kənd təsərrüfatı məhsullarının istehsalına və emalına dair Strateji Yol Xəritəsi”ndə nəzərdə tutulmuş tədbirlərin həyata keçirilməsi, bu istiqamətdə görülən işlər əhalinin daha keyfiyyətli ərzaqla təmin olunması, “tarladan süfrəyədək” prinsipinin tətbiqi qida məhsulları istehsalının bütün mərhələlərində dövlət nəzarətinin həyata keçirilməsini günün tələbi kimi qarşıya qoyulmalıdır. Bu məqsədlə Qida Təhlükəsizliyi Agentliyi yaradılmışdır. Məhsulların təhlükəsizliyinə nəzarəti həyata keçirən, maddi-texniki bazanın gücləndirilməsi və modernləşdirilməsi ilə məşğul olan Agentlik əhalinin ərzaq təhlükəsizliyinin təminatı üçün lazımi tədbirləri müəyyənləşdirir. Ölkədə aqrar sahənin inkişafı sayəsində daxili bazarın yerli məhsullarla tam təminatının nəticəsidir ki, əhalinin kənd təsərrüfatı məhsullarına ehtiyacı fermerlər tərəfindən ödənilir.

Sosial-iqtisadi aspektdə ərzaq təhlükəsizliyi tələbatı təmin etmək qabiliyyətini, siyasi-iqtisadi prizmadan yanaşdıqda isə bu tələbatları təmin etmək üçün ölkənin daxili ehtiyatları və aqrar-sənaye potensialını səfərbərliyə almaq qabiliyyətini özündə ehtiva edir. Bununla yanaşı, ərzaq təhlükəsizliyini həm daxili, həm də xarici təhlükələrlə bağlamaq lazımdır. Bu zaman daxili amillərin təsir miqyası xarici amillərdən daha çoxdur.

Ərzaq təhlükəsizliyinin hüquqi əsasını ölkə konstitusiyası təşkil edir və hər bir ölkənin milli ərzaq müstəqilliyinə əsaslanır. Ölkənin milli ərzaq suverenliyi baş verə biləcək hər hansı fəvqəladə vəziyyətlər zamanı, dövlətin əhalini ərzaq və qida məhsulları ilə təmin etmək imkanına, eləcə də hər kəsin ərzaq məhsulları əldə etmək üçün fiziki, sosial və iqtisadi imkanlara malik olması deməkdir. Bəşəriyyətin ən global problemlərindən biri ərzaqla təminatdır, eləcə də ayrı-ayrı dövlətlərin ərzaq təhlükəsizliyində əsas göstəricilərdən biri sayılır.

Əhalinin ərzaq təhlükəsizliyinin təmin olunmasının qiymətləndirilməsi aşağıdakı göstəricilərlə müəyyən olunur:

- Ərzağın fiziki əldə olunması imkanları istehlak bazarında kifayət qədər təhlükəsiz və yüksək qida keyfiyyətinə malik olan ərzaq məhsullarının mövcudluğu, ölkənin hər bir yerində istənilən çeşiddə və istənilən vaxt əldə etmə imkanı;
- Ərzağın iqtisadi əldə olunma imkanı əhalinin bütün sosial qruplarının tələbatına uyğun gələn və keyfiyyətli ərzaq məhsullarını alması imkanına malik olması;
- İstifadə üçün təhlükəsiz qidanın olması ərzağın analoji qidalandırıcı tərkibi, əhalinin sağlamlığına ziyan verəcək ərzağın istehsalının, satışının və istehlakının qarşısının alınması.

Göstərilən amilləri nəzərə almaqla, ərzaq təminatı siyasəti kompleks tədbirlərin həyata keçirilməsini zərurətə çevirir, istehsalın artırılması və əhalinin alıcılıq qabiliyyəti ilə vəhdət təşkil etdiyindən daha çox ölkənin maddi imkanlarından, dövlət büdcəsinin vəziyyətindən asılıdır.



SUSTAINABLE CORN PRODUCTION IN KAZAKHISTAN

Ph. D. Cand. Zhansaya BOLATOVA

Ege University Faculty of Agriculture Department of Agricultural Economics, 35100 Bornova-Izmir/Turkey

Prof. Dr. Sait ENGİNDENİZ

Ege University Faculty of Agriculture Department of Agricultural Economics, 35100 Bornova-Izmir/Turkey

ABSTRACT

Corn that has a fairly important role in the market for agricultural products both with its production and trade is an important food source because of the valuable nutrients it includes. Corn that has an important role both in human nutrition and animal nutrition is produced in Kazakhstan. According to data of the International Grain Council (IGC), the world corn production was estimated to be 1,129 million tonnes in 2018/19 season. 0.5 million tonnes of corn were produced in Kazakhstan in 2011/12 season, but production amount was 0.9 million tonnes in the 2018/19 season. While corn produced on a land of 96,654 hectares in 2011/12 season, it produced on a land of 150,062 hectares in 2018/19 season. The yield per hectare was 5,745 kg in 2018/19 season. Corn consumption was 0.8 million tonnes in Kazakhstan in 2018/19. Kazakhstan exported 35,252 tonnes of corn in 2017/18 season. The purpose of this study is determination of recent developments in corn production of Kazakhstan between 2011/12 and 2018/19 seasons in terms of sustainability. Statistical data have been obtained from International Grain Council, FAOSTAT, USDA, Agency of the Republic of Kazakhstan on Statistics and The Ministry of Agriculture of the Republic of Kazakhstan. Data obtained have been shown in the tables issued by the use of percentage and index calculations.

Keywords: corn, corn farming, sustainability, agricultural economics, Kazakhstan.

1.INTRODUCTION

Corn (*Zea Mays*) originates in the Andean region of Central America. It is one of the most important cereals both for human and animal consumption and is grown for grain and forage. In terms of global production, corn is the third most important food crop after rice and wheat. Demand for corn is growing as both fresh and processed food. Corn is now moving into the biodiesel market with many ethanol plants now extracting the oil from corn for use in diesel fuel (Bolatova and Engindeniz, 2018a).

According to data of the International Grain Council (IGC), the world corn production was 1134.4 million tonnes in 2016/17 season. It reached to 1091.6 million tonnes in the season 2017/18. Estimated productions were 1129.4 million tonnes and 1118.6 million tonnes for 2018/19 season and; 2019/20 season, respectively. The world corn production will reach 1157.8 million tonnes in the 2020/21 season (IGC, 2020). The most important countries in corn production in the world are USA, China, Brazil, Europe Union countries, Argentina, Mexico, Ukraine and India.

Kazakhstan is the ninth country in the world in terms of land (2.7 million km²) and agriculture is important after oil in its economy. As a landlocked country, Kazakhstan borders Turkmenistan, Uzbekistan, and Kyrgyzstan to the south, Russia to the north, China to the east, and the Caspian Sea to the west. Kazakhstan covers about 15 degrees of latitude from 40°N to 55°N and 35 degrees of longitude from 50°E to 85°E (De Beurs and Henebry, 2004). Agriculture is the largest sector in terms of employment and constitutes 25% of the total employed. Climate change is an important problem of Kazakhstan and the world today. Agriculture depends on climate factors, and hence the climate affects the farmers' input usage levels. According to the statistics results of The Ministry of Agriculture of the Republic of Kazakhstan; in 2009, the productivity of barley (7.5%), corn (8.7%), oats (47.8%) and buckwheat (41.9%) decreased. For this reason, the government has been promoting projects and establishing cooperatives to produce corn instead of wheat since 2013 (Tokbergenova et al, 2018). Corn that has a fairly important role in the market for agricultural products both

with its production and trade is an important food source because of the valuable nutrients it includes. Corn that has an important role both in human nutrition and animal nutrition is produced in Kazakhstan. According to data of the International Grain Council (IGC), the world corn production was estimated to be 1,129 million tonnes in 2018/19 season. 0.5 million tonnes of corn were produced in Kazakhstan in 2011/12 season, but production amount was 0.9 million tonnes in the 2018/19 season. While corn produced on a land of 96,654 hectares in 2011/12 season, it produced on a land of 150,062 hectares in 2018/19 season. The yield per hectare was 5,745 kg in 2018/19 season. Corn consumption was 0.8 million tonnes in Kazakhstan in 2018/19. Kazakhstan exported 35,252 tonnes of corn in 2017/18 season. The purpose of this study is determination of recent developments in corn production of Kazakhstan between 2011/12 and 2018/19 seasons in terms of sustainability. Statistical data have been obtained from International Grain Council, FAOSTAT, USDA, Agency of the Republic of Kazakhstan on Statistics and The Ministry of Agriculture of the Republic of Kazakhstan. Data obtained have been shown in the tables issued by the use of percentage and index calculations.

2. CORN PRODUCTION OF KAZAKHSTAN

According to the data of FAOSTAT, 481,960 tonnes of corn were produced in 2011/12 season, production amount was 862,094 tonnes in the 2018/19 season. The most important reason for this increase was the increase in productivity. While Kazakhstan produced 481,960 tonnes on a land of 96,654 hectares in 2011/12 season, it produced 862,094 tonnes on a land of 150,062 hectares in 2018/2019 season. The yield per hectare that was 4,986 kg reached to 5,745 kg in 2018/19 season (Table 1). Estimated productions were 0.9 million tonnes and 1.0 million tonnes for 2019/20 season and; 2020/21 season, respectively (IGC, 2020).

Table 1. Developments of Corn Production in Kazakhstan

Seasons	Area Harvested (ha)	Indeks (2011/12=100)	Production (tonnes)	Indeks (2011/12=100)	Yield (Kg/ha)	Indeks (2011/12=100)
2011/12	96,654	100	481,960	100	4,986	100
2012/13	100,320	104	520,430	108	5,188	104
2013/14	107,857	112	569,262	118	5,278	106
2014/15	125,710	130	663,994	138	5,282	106
2015/16	137,737	142	734,093	152	5,330	107
2016/17	135,116	140	762,360	158	5,642	113
2017/18	136,677	141	784,695	163	5,741	115
2018/19	150,062	155	862,094	179	5,745	115

Resource: FAOSTAT, 2020.

Kazakhstan' corn yield is below the world average corn yield (5,924 kg). According to data of the Agency of Republic of Kazakhstan on Statistics, the regions with the highest corn production in Kazakhstan are Almaty and Cambile regions. As drought affects 66% of Kazakhstan lands, yields are also low (eg wheat and corn yield) and critical water scarcity is observed in the southern regions. Between 2006 and 2007, corn yield decreased due to drought in the country. Kazakhstan has a continental climate and therefore cold winters and hot summers are observed. Agricultural areas in most regions of Kazakhstan experience a shortage of precipitation, but distribution in the north, northeast and south irrigation regions is more complex. Each regional climate change scenario shows the negative consequences of global warming in Kazakhstan. The main sectors in the agricultural regions are at risk due to the impact of climate change. Climate change in Kazakhstan affects both the amount of water and water quality. Climate change becomes even more severe given potentially anticipated droughts and potentially causes a 20-30% reduction in major water basins (Salnikov, 2015). If water basins decrease, agricultural areas will not be irrigated, the yield of field crops will decrease due to drought and the income of the producers will decrease. Climate change can also affect corn yield and affect the economy and new technology adaptation. Therefore, the corn growing environment will

also change, so the reduction of corn yield may cause an increase in corn supply price and producers will have to invest more in production inputs to increase corn yield. Therefore, when the climate factor is considered, the decrease in efficiency can be as dramatic as expected (Kerimray, 2016).

On the other hand, the low usage of chemical fertilizer seems to stem from farmers' lack of interest in changing their traditional methods, and along with the traditional use of seed stocks these factors may contribute to declining grain quality in the future (USDA, 2019). Kazakhstan' corn yield is below the world average corn yield (5,924 kg). According to data of the Agency of Republic of Kazakhstan on Statistics, the regions with the highest corn production in Kazakhstan are Almaty and Cambile regions. As drought affects 66% of Kazakhstan lands, yields are also low (eg wheat and corn yield) and critical water scarcity is observed in the southern regions. Between 2006 and 2007, corn yield decreased due to drought in the country. Kazakhstan has a continental climate and therefore cold winters and hot summers are observed. Agricultural areas in most regions of Kazakhstan experience a shortage of precipitation, but distribution in the north, northeast and south irrigation regions is more complex. Each regional climate change scenario shows the negative consequences of global warming in Kazakhstan. The main sectors in the agricultural regions are at risk due to the impact of climate change. Climate change in Kazakhstan affects both the amount of water and water quality. Climate change becomes even more severe given potentially anticipated droughts and potentially causes a 20-30% reduction in major water basins (Salnikov, 2015). If water basins decrease, agricultural areas will not be irrigated, the yield of field crops will decrease due to drought and the income of the producers will decrease. Climate change can also affect corn yield and affect the economy and new technology adaptation. Therefore, the corn growing environment will also change, so the reduction of corn yield may cause an increase in corn supply price and producers will have to invest more in production inputs to increase corn yield. Therefore, when the climate factor is considered, the decrease in efficiency can be as dramatic as expected (Kerimray, 2016).

On the other hand, the low usage of chemical fertilizer seems to stem from farmers' lack of interest in changing their traditional methods, and along with the traditional use of seed stocks these factors may contribute to declining grain quality in the future (USDA, 2019). The Ministry of Agriculture has developed a strategy for increasing crop production in Kazakhstan. The plan focuses chiefly on boosting yield rather than expanding area. Proposed measures include (USDA, 2010):

- A technology-driven increase in yield through continued government subsidies for fertilizer, herbicides and pesticides, and high-quality seed.
- An increase in the use of reduced tillage, which would enable grain producers in arid regions to diminish the risk of drought and reduce the amount of fallow.

In 2017, the government adopted the new Agro-industrial Development State Programme for 2017–2021, which seeks to increase agricultural production and exports. Over the next four years, Kazakhstan expects to improve the profitability of its grain industry by 30–40 % through the introduction of a new state grant distribution scheme, new organic standards, and by shifting cultivation from wheat toward corn and soybeans (FAO, 2017).

2. CORN CONSUMPTION OF KAZAKHSTAN

Even though the area of use is really wide, approximately 60% of the world corn production is consumed by the feed industry. The increase in the demand for animal products especially in Asia and underdeveloped countries is predicted to affect the increase in corn demand for feed production. Corn consumption for industrial reasons including bioethanol that shines out among petroleum alternative products is gradually increasing (Bolatova and Engindeniz, 2018b). According to the data of FAOSTAT, in Kazakhstan, 78.8% of domestic supply quantity is separated as animal feed in 2017/18 period. Rate of other non-food consumption is 11.8% (Table 2).

Table 2. Consumption of Corn and Products in Kazakhstan (1000 tonnes)

Seasons	Domestic Supply Quantity	Food	Feed	Seed	Losses	Other
2011/12	477	16	375	21	35	30
2012/13	512	14	410	22	37	29
2013/14	569	14	444	25	54	32
2014/15	582	16	441	2	37	86
2015/16	667	18	552	4	41	52
2016/17	712	19	594	3	43	53
2017/18	824	22	649	12	44	97
%	100.0	2.7	78.8	1.4	5.3	11.8

Resource: FAOSTAT, 2020.

3. CORN MARKETING OF KAZAKHSTAN

Corn farming in Kazakhstan is one of the most preferred production branches in agriculture. Farmers market corn either in agricultural stock exchanges, in canning and starch plants or by making supply contracts with the feed industry. Farmer corn price was 185 \$/ton and 114 \$/ton for the domestic market in 2011/12 and 2018/19 seasons, respectively. According to data of FAO, Kazakhstan' farmer corn prices are below Russia, Ukraine and Turkey (Table 3).

Table 3. Farmer Prices for Corn in Kazakhstan

Seasons	Kazakhstan (\$/tonnes)	Russia (\$/tonnes)	Ukraine (\$/tonnes)	Turkey (\$/tonnes)
2011/12	185	201	171	375
2012/13	194	219	190	322
2013/14	201	207	151	321
2014/15	164	151	147	285
2015/16	156	129	137	242
2016/17	114	125	138	220
2017/18	115	121	138	205
2018/19	114	126	148	175

Resource: FAOSTAT, 2020.

Export activities are significantly limited in comparison to import activities. The corn exports of Kazakhstan that was 13,012 tonnes in 2011/12. Export activities that show a floating level by years remained at 35,212 tonnes in 2018/19 (Table 4). Kazakhstan export corn to Russia, China and Afghanistan. It is also seen that Kazakhstan imported corn for some years. For some years, corn production is insufficient in the domestic market in terms of feed and oil production. Corn imports show ups and downs over the years.

Table 4. Corn Foreign Trade of Kazakhstan

Seasons	Import Quantity (tonnes)	Import Value (1000 \$)	Export Quantity (tonnes)	Export Value (1000 \$)
2011/12	495	815	13,012	4,353
2012/13	417	1,300	12,469	2,536
2013/14	807	2,001	6,219	1,381
2014/15	7,051	3,376	25,868	6,875
2015/16	22,571	6,387	29,162	6,209
2016/17	720	1,370	22,465	3,353
2017/18	1,174	3,091	35,252	6,397

Resourca: FAOSTAT, 2020.

The subsidy amount of the state for corn production reaches one third, which increases the budget expenditures. With the increase in income level, the growth of income for the agricultural sector and therefore the increase in economic stability, consumption also increases, as a result of which consumers have a high marginal consumption trend (Petrick and Pomfret, 2016).

4. CONCLUSION

World production of corn has shown a slight but steady increase over the years, but human consumption of the grain has remained steady. It is thought that the majority of the increase in production has corresponded to an increase in the use of corn for animal feed. However, corn is still a staple food for many people. Corn has food, feed, and industrial uses. It is a major component of livestock feed. The amount of corn used for feed also depends on the crop's supply and price, the number of supplemental ingredients used in feed rations, and the supplies and prices of competing ingredients (Ranum et al., 2014).

Corn production of Kazakhstan has increased significantly in recent years. Corn has great importance in terms of consumption directly and creating raw materials for industry in Kazakhstan. A production planning carried out in suitable climatic conditions with most productive varieties should be made by analyzing corn varieties and application areas. Water use efficiency in corn production could be increased by better water management using new irrigation and agronomic techniques. Prices should be determined suitability with the level of international corn market price and accordingly, it should be supported to farmers for production via a necessary channel. The analysis of domestic market demand and features of enterprises are necessary, despite the fact that is seen to apply the support policies for enterprises. The balance of supply and demand, natural climatic conditions and market conditions should be taken into consideration when custom duties have been determined.

REFERENCES

- Bolatova, Z., Engindeniz, S., 2018a. Recent Developments in Corn Production and Marketing of Turkey and the World, Proceeding of 29th International Scientific-Expert Congress of Agriculture and Food Industry, 26-28 September 2018, Izmir-Turkey, pp.353-364.
- Bolatova, Z., Engindeniz, S., 2018b. Sustainable Corn Production and Marketing in Turkey, Proceeding of II. International Symposium on Multidisciplinary Academic Studies, 16-17 November 2018, Istanbul-Turkey, pp.611-621.
- De Beurs, K.M., Henebry, G.M., 2004. Land Surface Phenology, Climatic Variation, and Institutional Change: Analyzing Agricultural Land Cover Change in Kazakhstan, *Remote Sensing of Environment*, 89: 497-509.
- FAO, 2017. Socio-Economic Context and Role of Agriculture in Kazakhstan, Country Fact Sheet on Food and Agriculture Policy Trends, I7676EN/1/08.17, pp.1-6.
- FAOSTAT, 2020. Crop Production Statistics. <http://faostat.fao.org>, Access: April 2020.
- Fellmann, T., Hélaine, S., Nekhay, O., 2014. Harvest Failures, Temporary Export Restrictions and Global Food Security: The Example of Limited Grain Exports from Russia, Ukraine and Kazakhstan, *Food Security*, 6:727-742.
- International Grain Council (IGC), 2020. Corn Supply and Demand Statistics, <http://www.igc.int>, Access: April 2020.
- Kerimray, A., 2016. Climate Change Mitigation Scenarios and Policies and Measures: The Case of Kazakhstan, *Climate Policy*, 16(3):332-352.
- Kulyk, I., 2019. Analysis of Impediments to Grain Export from Russia, Ukraine and Kazakhstan, *Leibniz Institute of Agricultural Development in Transition Economies, Studies on the Agricultural and Food Sector in Transition Economies*, 19:1-212.

- Lioubimtseva, E., Henebry, G.M., 2012. Grain Production Trends in Russia, Ukraine and Kazakhstan: New Opportunities in An Increasingly Unstable World?, *Frontiers in Earth Science*, 6(2):157-166.
- Makhanov, K., 2016. New Prospects of Grain Exports of Kazakhstan, Akhmet Yassawi University, e-Bulletin of Eurasian Research Institute, 53:1-3.
- Petrick, M., Pomfret, R., 2016. Agricultural policies in Kazakhstan, Leibniz Institute of Agricultural Development in Transition Economies, Discussion Paper No. 155, pp.1-28.
- Ranum, P., Pena-Rosas, J.P., Garcia-Casal, M.N., 2014. Global Maize Production, Utilization, and Consumption, *Annals of the New York Academy of Sciences*, 1312:105-112.
- Salnikov, V., 2015. Climate Change in Kazakhstan During the Past 70 Years, *Quaternary International*, 358: 77-82.
- Seitova, V., Stamkulaova, K., 2017. Agricultural Knowledge and Innovation System in South Kazakhstan Region: Sustainable Agricultural Intensification of Innovation Enterprises, 38(47):35-55.
- The Agency of Republic of Kazakhstan on Statistics, 2020. Agricultural Statistics, <http://www.stat.gov.kz>, Access: April 2020.
- The Ministry of Agriculture of the Republic of Kazakhstan, 2020, Agricultural Statistics, <http://minagri.gov.kz>, Access: April 2020.
- Tokbergenova, A., Kiyassova, L., Kairova, S., 2018. Sustainable Development Agriculture in the Republic of Kazakhstan, *Polish Journal of Environmental Studies*, 27(5):1923-1933.
- Tokenova, S., Kadrinov, M., Alpysova, V., 2019. Progress of Grain Production Development in Kazakhstan and Mongolia, *Earth and Environmental Science*, 341:1-6.
- Umarov, I., 2013. State Regulation of Export Grain Production in Kazakhstan, *International Journal of Economics and Finance Studies*, 5(1):192-201.
- Umarov, I., 2016. Substantiation of Innovative Development Prospects for Grain Production in Kazakhstan, *Journal of Advanced Research in Law and Economics*, 3(13): 691-698.
- USDA, 2010. Kazakhstan Agricultural Overview, Commodity Intelligence Report.
- USDA, 2019. Kazakhstan Grain and Feed Annual, GAIN Report Number: KZ-1903.



NAXÇIVAN MUXTAR RESPUBLİKASINDA SU-BATAQLIQ BİTKİLİYİNİN NADİR, İTMƏK TƏHLÜKƏSİNƏ MƏRUZ QALAN NÖVLƏRİNİN MÜHAFİZƏSİ

PROTECTION OF WATER-WETLAND PLANTS IN NAKHCHIVAN AUTONOMOUS REPUBLIC

ЗАЩИТА РЕДКИХ, ИСЧЕЗАЮЩИХ ВИДОВ ВОДНО-БОЛОТНОЙ РАСТИТЕЛЬНОСТИ НАХЧЫВАНСКОЙ
АВТОНОМНОЙ РЕСПУБЛИКИ

Aynur İbrahimova Məsim qızı

Biologiya üzrə fəlsəfə doktoru, Naxçıvan Dövlət Universiteti

XÜLASƏ

Tədqiqat zamanı müəyyən edilmişdir ki, su-bataqlıq bitkiliyində 5 fəsilə və 10 cinsə daxil olan 23 endemik bitki növləri qoruq və yasaqlıqlarda mühafizə olunurlar. Onlardan 22-si Qafqaz, 1 növü isə - *Alchimilla amicta* Juz. Azərbaycan endemidir. Son tədqiqatlarda ərazi üçün yeni nadir bitkilər aşkar olunmuşdur ki, onların da yeni nəşrlərə daxil edilməsi vacibdir. Bu qrupa *Glaux maritima* L., *Sium sisaroidium* DC., *Myriophyllum spicatum* L. *Myosurus minimus* L. və b. aiddir.

Açar sözlər: Su-Bataqlıq Bitkiliyi, Yeni Növ, Faydalı, Mühafizə

ABSTRACT

The study found that 23 endemic plant species belonging to 5 genera and 10 genera in wetland vegetation are protected in reserves and sanctuaries. 22 of them are Caucasian, and 1 species - *Alchimilla amicta* Juz. Azerbaijan is endemic. Recent research has revealed new rare plants for the area that need to be included in new publications. This group includes *Glaux maritima* L., *Sium sisaroidium* DC., *Myriophyllum spicatum* L. *Myosurus minimus* L. and others.

Key words: Water-Wetland Plants, New Species, Useful, Protection

РЕЗЮМЕ

Исследование показало, что 23 эндемичных вида растений, относящихся к 5 родам и 10 родам в водно-болотной растительности, охраняются в заповедниках и заповедниках. 22 из них кавказских, а 1 вид - *Alchimilla amicta* Juz. Азербайджанский эндем. В результате исследований выявленные новые редкие растения для этой области, рекомендуются для включения их в новые публикации. В эту группу входят *Glaux maritima* L., *Sium sisaroidium* DC., *Myriophyllum spicatum* L. *Myosurus minimus* L. и другие.

Ключевые слова: Водно-Болотная Растительность, Новый Вид, Полезное, Защита

Naxçıvan MR-də təbiətin, təbii bitki sərvətlərinin, nadir və itmək təhlükəsi ilə qarşılaşan bitkilərin qorunub saxlanmasına ciddi fikir verilir. Hal-hazırda, Muxtar Respublikada akademik Həsən Əliyev adına Zəngəzur Milli Parkı (42797 ha), "Arpaçay" Dövlət Təbiət Yasaqlığı (68911,18 ha), "Arazboyu" Dövlət Təbiət Yasaqlığı (9118 ha) və Ordubad Dövlət Təbiət Yasaqlığı (27869 ha) vardır. Xüsusi mühafizə olunan ərazilərin ümumi sahəsi 148695 ha olmaqla ərazinin (550000 ha) 27,0%-ni təşkil edir ki, bu da Qafqaz ekoregionunda mövcud olan göstəricilərdən xeyli üstündür. Muxtar Respublika ərazisində ilin bütün fəsilələrində aparılan yaşıllaşdırma, təmizlik və abadlıq işləri də təbiətimizin, xüsusən şəhər və kəndlərimizin tikilən yeni-yeni binaları ilə bərabər gözəlləşməsinə imkan verir. Göründüyü kimi, Naxçıvan Muxtar Respublikasında aparılan məqsədyönlü və

planauyğun tədbirlər nəticəsində ekoloji mühit xeyli sağlamlaşmış, flora və faunanın mühafizəsi işi nəzərə çarpacaq dərəcədə yaxşılaşmışdır.

Dünyada 500 mindən artıq bitki növü məlumdur. Botaniklərin tədqiqatları nəticəsində məlum olmuşdur ki, bunların 50 mini, yəni 10 növdən birinin məhv olma təhlükəsi vardır. Azərbaycan florasında 800 növdən çox dərman əhəmiyyətli, 825 növ efiryağlı, 200 kauçuklu, 200-dən çox aşı maddəli, 460 rəngləyici, 400 vitaminli, 600 alkaloidli, 150 meyvə və giləmeyvə bitkilərinin yayılması məlumdur. Mövcud təbii bitki ehtiyatlarının bazasını təşkil edən bioloji müxtəlifliyin qorunub saxlanması, davamlı olaraq səmərəli istifadəsi dövrümüzün ən vacib, ən aktual problemdir [1, 4, s. 97-98].

Nadir və məhv olmaya məhkum olmuş növləri öyrənərkən məlum olmuşdur ki, respublikamızda hər 10 növün biri məhv olmaya qadirdir. Qırmızı kitabının birinci nəşrində (1989-cu il), 140 növü haqqında geniş məlumat verilmişdir. Akademik V.C. Hacıyev və S.H. Musayevin apardıqları tədqiqatlar nəticəsində Azərbaycan florasında ali sporlu, çıpaqtoxumlu və çiçəkli bitkilərin 416 növünün nadir və ya məhv olma təhlükəsi qarşısında olduğu müəyyənləşdirilmişdir. Naxçıvan MR-in su bataqlıq bitkiləri arasında da endemik və relik (qurbağaotu, işıqotu) növlər vardır. Tədqiqat işləri və ədəbiyyat mənbələrinin araşdırılması nəticəsində ərazidə 5 fəsilə və 10 cinsə daxil olan 23 endemik növün olduğu müəyyən edilmişdir. Onlardan 22 növ Qafqaz, 1 növ isə Azərbaycan endemidir (*Aconitum amicta* Juz.).

Təbiətin və Təbii Ehtiyatların Mühafizəsi üzrə Beynəlxalq İttifaqın (IUCN) himayəsi altında itmək təhlükəsi olan müxtəlif heyvan və bitki növlərinin populyasiyalarının vəziyyəti haqqında məlumatlar olan "Qırmızı Kitab" (Red Data Book) və "Qırmızı Siyahı" (Red List) çap olunmuşdur [3, 5]. Təhlükə altında olan növlərin "Qırmızı Siyahı"sının hazırlanılması üçün meyarlar 2001-ci ildə müəyyən edilmiş, sonra isə dəfələrlə dəyişilmişdir. Sonuncu versiya isə 2008-ci ilin sonunda işlənilərək hazırlanmışdır. Azərbaycanın "Qırmızı Kitab"ı (AQK) 1989-cu ildə nəşr edilmişdir. Kitaba Azərbaycanda nadir və ya məhv olmaq təhlükəsi altında olan 140 bitki növü daxil edilmişdir ki, onlardan da bir çoxu, yalnız muxtar respublika ərazisində bitir [6, 7].

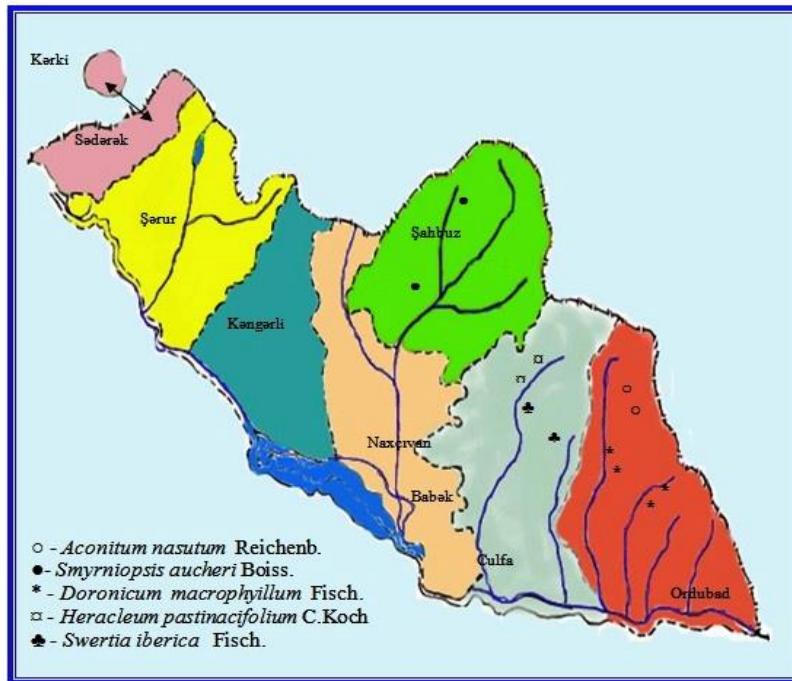

Şəkil 7.15. Bəzi endemik və nadir su-bataqlıq bitkilərinin yayılması

Aşağıda "Qırmızı Kitab"a düşmüş Qaymaqçıçəkkimilər fəsiləsinə daxil olan 3 cinsə (*Aconitum* L., *Delphinium* L., *Pulsatilla* Hill) aid 5 nadir növün kateqoriya və meyarları təhlil edilmiş, növlərin statusunun müəyyənləşdirilməsində istifadə edilən Beynəlxalq kateqoriya və kriteriyalara istinad olunmuşdur. *Aconitum* L. - Akonit cinsinin Şimal yarımkürənin mülayim zonalarında yayılmış 60 növündən Qafqazda 6, Azərbaycanda

3 və o cümlədən Naxçıvan MR-də isə 2 növünə rast gəlinir. *Aconitum nasutum* Fisch.ex Reichenb. - Burunlu akonit (kəpənəkçiçək) (Şək. 7.16).

Statusu: Lower Risk - LR [b - Near Threatened - NT].Yayılması: Naxçıvan MR-də Culfa rayonunda Dəmirlidağ və Aracıqdağ, Ordubad rayonunda Gəmiqaya və Qapıcıq dağlarının subalp qurşağından alp qurşağına qədər yayılmışdır. Bitdiyi yer: Sucaq çəmənələr, dağ çayları və bulaq ətrafıdır. Təbii ehtiyatı: Tək-tək, kiçik talalarla yayıldığından təbii ehtiyatı azdır. Çoxalması: Toxumla və kökümsovladır. Bioloji xüsusiyyətləri: Çoxillik bitkidir. Kökümsovu girdədir. Gövdəsi 1-1,5 m olub, düzdür, çılpəkdir və budaqlıdır. Yarpaqları çılpəkdir, kənarları kirpikcikli, barmaqvari - beşbölümlüdür, dişikli seqmentləri dərin bölünmüşdür.



Şəkil 7.16. *Aconitum nasutum* Fisch.ex Reichenb. - Burunlu akonit

Çiçəkqrupu seyrək, sadə və ya budaqlanmış salxımdır. Çiçəkləri uzun çiçək saplaqlıdır, solğun mavi və ya bənövşəyi rənglidir. Qalpağı hündürdür, 1-2,5 sm hündürlükdə olub, aşağıya doğru əyilmiş buruncuqludur, çiçəkyanlığının yan hissələri dəyirmidir. Ləçək mahmızı yarımspiral kimi əyilmişdir. Çalovu 3-dür və çılpəkdir. Alkaloidli dərman bitkisidir. B.Ş. İbrahimov ondan yeni "Akonarin" alkaloidi almışdır. İyul-avqust aylarında çiçəkləyir və meyvə verir. Mezofitdir. Qafqaz coğrafi areal tipinə daxildir. Təbii ehtiyatının dəyişilməsi səbəbləri. Növ sayının, populyasiyalarının azlığı ekoloji və antropogen faktorların təsiridir. Becərməsi: Məlumat yoxdur. Qəbul edilmiş qorunma tədbirləri: Naxçıvan MR-in Qırmızı Kitabına yeni daxil edildiyindən mühafizə tədbirləri hazırlanmamışdır. Zəruri qorunma tədbirləri: Akad. Həsən Əliyev adına Ordubad Milli Parkı və Şahbuz Dövlət Təbiət Qoruğu ərazilərində bitdiyi əsas sahələr xüsusi nəzarət altına alınmalı və təbii populyasiyaları mühafizə olunmalıdır.

Myosurus minima L. - Statusu: Lower Risk - LR [NT]. *Glaux maritima* L. -Statusu: VU, *Sium sisaroidium* DC. - Statusu: LR [NT]. *Myriophyllum spicatum* L. -Statusu: VU. bitkiləri də tərəfimizdən ərazinin az tapılan nadir bitkiləri sırasına daxil edilir. Fəsilənin nadir bitkilərindən olan *Myosurus minimus* L. - Kiçik şişanquyruq Şahbuz rayonunun Batabat gölü ətrafında nadir rast gəlinir [3]. İkinci yayılma məskəninə rast gəlinməmişdir. Bu növ ilk dəfə Ə.Ş. İbrahimov tərəfindən aşkar olunmuşdur (Şək. 7.17; 7.18).



Şəkil 7.17. *Myosurus minimus* L.



Şəkil 7.18. *Batrachium trichophyllum* Bosch

Tükyarpaq suincilosu - *Batrachium trichophyllum* (Chaix) Bosch. *Batrachium* (DC.) S.F. Gray - Suincilosu cinsinin mülayim və isti qurşaqlarda suda yaşayan az miqdarda növündən Qafqazda 4, Azərbaycanda 3 və o cümlədən Naxçıvan MR- də isə bir növünə rast gəlinir. Statusu: Lower Risk - LR [b - Near Threatened - NT]. Yayılması: Naxçıvan MR-də Batabat və Uzunoba göllərində vardır. Bitdiyi yer: Durgun və sakit axan sular, göllər, su ambarları, arxlar və suvarma kanallarıdır.

Təbii ehtiyatı: Kiçik sahələrdə ancaq su mühitində bitdiyindən ehtiyatı azdır. Çoxalması: Toxumlandır. Tükyarpaq suincilosu Çoxillik ot bitkisidir. Gövdəsi uzun nazik və çılpaqdır Yarpaqları saplaqlıdır, açıq yaşıl rəngdədir, nazikdir, ayası 3-4 sm uzunluqdadır, üçər üçbölümlüdür və tükvari hissəlidir. Çiçək saplağı yarpağa bərabərdir və ya ondan bir qədər uzundur. Çiçəkləri 8-10 (12) mm diametrindədir. Ləçəkləri tərs yumurtavaridir, ağdır, demək olar ki, kasa yarpaqlarından iki dəfə uzundur. Erkəkçikləri 9-13 ədəddir. Çalovu 15-30 ədəd olub, yuxarı hissəsi bozuntul qılçıqlıdır. Aprel-iyul aylarında çiçəkləyir və toxum verir. Park nohurlarında və akvariumlarda istifadəsi mümkündür. Hidrofitdir. Holarktik coğrafi areal tipinə daxildir. Təbii ehtiyatının dəyişməsi səbəbləri. Növ sayının, populyasiyalarının azlığına səbəb ekoloji və antropogen faktorların təsiridir. Bəcərlməsi: Məlumat yoxdur. Qəbul edilmiş qorunma tədbirləri: Naxçıvan MR-in Qırmızı Kitabına yeni daxil edildiyindən mühafizə tədbirləri hazırlanmamışdır. Zəruri qorunma tədbirləri: Akad. H. Əliyev adına Zəngəzür Milli Parkı ərazilərində bitdiyi əsas sahələr xüsusi nəzarət altına alınmalı, bəzək bitkisi kimi bəcərlməli və təbii populyasiyaları mühafizə olunmalıdır.

İSTİFADƏ EDİLMİŞ ƏDƏBİYYAT

1. Azərbaycan Respublikasında Biomüxtəlifliyin qorunması və davamlı istifadəsinə dair Milli Strategiya və Fəaliyyət Planının Dövlət Proqramı. Bakı: 2006, 24 s.
2. Ибрагимова А.М., Набиева Ф.Х., Ибрагимов А.Ш.. Земноводная растительность Нахчыванской Автономной Республики Азербайджана // III Межд. научно-практ. конф. "Научные перспективы XXI века. Достижения и перспективы нового столетия". Новосибирск, 2014, с. 117-121
3. Ибрагимов А.Ш. Растительность Нахичеванской АР, её производительность и ботанико-географическое районирование. Автореф. дис. ... докт. биол. наук. Баку: 2007, 44 с.
4. Ибадуллаева С.Дж., Ибрагимов А.Ш. Принципы и способы сохранения биоразнообразия // Сборник материалов II всероссийской научной конф. Йошкар-Ола, 2006, с. 98-99
5. IUCN. Red List of threatened species (www Redlist. org, downloaded 1 july, 2006, p. 50-57
6. Talıbov T.H., İbrahimov Ə.Ş. Naxçıvan Muxtar Respublikası florasının taksonomik spektri (Ali sporlu, çılpaqtoxumlu və örtülütoxumlu bitkilər). Naxçıvan: Əcəmi, 2008, 350 s.

7. Talıbov T.H., İbrahimov Ə.Ş. Naxçıvan Muxtar Respublikası florasının "Qırmızı Kitab" (Ali sporlu, çılpaqtoxumlu və örtülütoxumlu bitkilər) Naxçıvan: Əcəmi, 2010, 640 s.



EUROASIA SUMMIT

Congress on Scientific Researches and Recent Trends-6

18-20 May 2020/ Baku Euroasian University, Azerbaijan

Book of Full Texts / Volume-1



TÜRKİYE' DE MESLEK YÜKSEKOKULU MEZUNLARINDAN HARİTA SEKTÖRÜNÜN BEKLENTİLERİNİN BELİRLENMESİ

DETERMINATION OF THE EXPECTATIONS OF MAP SECTOR FROM VOCATIONAL SCHOOLS GRADUATES

Dr. Öğr. Üyesi Fuat BAŞÇİFTÇİ

*Karamanoğlu Mehmetbey Üniversitesi Teknik Bilimler MYO Harita ve Kadastro Programı, Karaman, Türkiye,
ORCID ID: 0000-0002-5791-0676*

Öğr. Gör. Sevgi BÖGE

*Selçuk Üniversitesi Kadınhanı Faik İçil MYO Harita ve Kadastro Programı, Konya, Türkiye,
ORCID ID: 0000-0001-6159-9721*

ÖZET

Günümüzde, çalışma alanlarındaki teknolojik gelişmelere bağlı olarak mesleki gereklilik olarak nitelikli elemanlara olan ihtiyaç da artmaktadır. Bu ihtiyacı karşılamak üzere harita ve kadastro eğitimi veren farklı düzeylerde programlar mevcuttur. Mesleki teknik eğitimin en önemli aşamalarından birisi teknikerlik eğitimidir. İş sahasının gereksinim duyduğu tekniker unvanına sahip nitelikli ara eleman üniversitelere bağlı meslek yüksekokulları (MYO) tarafından yetiştirilmektedir. Büyüyen Türkiye ekonomisinin uluslararası pazarlarda rekabet gücünün yükseltilmesi ancak gelişmiş meslek yüksekokulları ve bunların yetiştirdiği nitelikli teknikerlerle olanaklı olabilecektir. Ara eleman olarak çalışan harita ve kadastro teknikerlerinin eğitimi, sektörün ihtiyaç duyduğu projelerin uygulanabilmesi açısından büyük önem arz etmektedir.

Bu çalışmanın amacı, kamu ve özel sektörde faaliyet gösteren kuruluşların meslek yüksekokulu harita ve kadastro programından mezun öğrencilerin mesleki yeterlilik düzeyleri hakkındaki görüşlerini ortaya çıkarmak ve öğrencilere verilen eğitimden beklentilerini belirlemektir. Bu kapsamda ülkemizde bulunan özel sektördeki ve kamudaki harita mühendisleri ile anket çalışması yapılarak meslek yüksekokullarından beklentilerinin ne olduğu belirlenmiştir. Özel sektör ve kamudaki harita mühendislerine 16 sorudan oluşan 5' li likert ölçeğine göre hazırlanmış anket ile personel tercihleri ve bu personelleri hangi çalışmalarda kullandıkları yönünde 5 sorudan oluşan anket hazırlanmış ve istatistiksel analizleri yapılmıştır. Ankete 254 kişi katılmıştır. Çalışmada meslek yüksekokulu harita ve kadastro programı eğitimi ile ilgili bilgiler verilmiş ve yapılan araştırmanın amacı, yöntemi ve hipotezleri ortaya konularak sonuca ulaşılmıştır. Araştırma sonuçlarına göre mezun öğrencilerin eğitim döneminde aldıkları mesleki derslerin sektörün beklentilerini yeteri kadar karşılamadığı ortaya çıkmıştır. Bulgular doğrultusunda sonuçlar tartışılmış ve önerilerde bulunulmuştur.

Anahtar Kelimeler: Harita ve Kadastro, Meslek Yüksekokulu, Eğitim-Öğretim, Sektör, Teknikerlik

ABSTRACT

Today, depending on the technological developments at work, the need for qualified personnel is increasing as a professional requirement. To meet this demand there are programs at different levels that provide map and cadastre training. One of the most important stages of vocational technical education is technician education. Qualified intermediate personnel with the title of technician required by the work field are trained by vocational schools of higher education (Vocational Schools). Growing raising the competitiveness of Turkey's economy in international markets would be possible with advanced vocational schools and the qualified technicians graduated from those schools. Training of map and cadastre technicians working as intermediate staff is of great importance in terms of implementing the projects needed by the sector.

The aim of this study is to reveal the opinions of the institutions operating in the public and private sectors about the vocational qualification levels of the students graduated from the vocational school, map and cadastre program and to determine their expectations from the education given to the students. In this context, questionnaire was carried out with the survey engineers in the private sector and the public in our country, and their expectations from vocational schools were determined. A questionnaire consisting of 5 questions with a 5-point Likert scale was prepared for the survey engineers in the private and public sectors, and a questionnaire consisting of 5 questions about the personnel preferences and in which studies they used these staff were prepared and statistical analyzes were made. 254 people participated in the survey. In the study, information about vocational school map and cadastre program training has been given and the purpose, method and hypotheses of the research has been revealed and the result has been reached. According to the results of the research, it has been revealed that the vocational courses taken by the graduates during the education period do not meet the expectations of the sector sufficiently. Based on the findings, the results are discussed and suggestions are made.

Keywords: Map and Cadastre, Vocational School, Education-Teaching, Sector, Technician

1. Giriş

Meslek yüksekokulu, belirli mesleklere yönelik nitelikli insan gücü yetiştirmeyi amaçlayan, dört yarıyılık eğitim – öğretim sürdüren, ön lisans derecesi veren bir yükseköğretim kurumudur. Ön lisans, ortaöğretim yeterliliklerine dayalı, en az iki yıllık bir programı kapsayan nitelikli insan gücü yetiştirmeyi amaçlayan veya lisans öğretiminin ilk kademesini teşkil eden bir yükseköğretimdir (Atasoy, 2011). Meslek yüksekokullarının teknik programlarından mezun öğrencilere “tekniker” ünvanı verilmektedir.

Mesleki ve teknik eğitim sistemimizin sanayi ve hizmet sektörlerinin gereksinim duyduğu yüksek nitelikli insan gücünü yetiştirerek uluslararası rekabet gücümüzü artırması ve ekonomik kalkınmayı hızlandırma görevlerini daha etkin ve verimli bir biçimde yerine getirmesi beklenmektedir. Bunun yanında ülkemizin nitelikli ara insan gücüne olan gereksinimi uç noktalardadır. Büyüyen Türkiye ekonomisinin uluslararası pazarlarda rekabet gücünün yükseltilmesi ancak gelişmiş meslek yüksekokulları ve bunların yetiştirdiği nitelikli teknikerlerle olanaklı olabilecektir (Köktürk vd., 2005). Meslek yüksekokul mezunları çalışma alanlarındaki görevleri itibarıyla üst düzey yönetici ile usta/kalifiye işçi arasında bulunan, usta/kalifiye işçiden daha fazla teorik bilgiye sahip, lisans mezunlarından daha çok uygulama becerisine sahip bir meslek ara elemanıdır. Bilindiği gibi meslek yüksekokulları uygulama ağırlıklı eğitim öğretim yapan, el becerisi ve uygulama yeteneği yüksek ara eleman yetiştiren yüksekokullardır (Özgüler, 2016).

Uygulamalı eğitimin faydaları; teorik bilgileri yaşama geçirmek, mesleğin gerektirdiği kültüre kolay adapte olmak, yaratıcılık yeteneğini geliştirmek, sektörün gerektirdiği davranış özelliklerini kazanmak, ilgili konuda bilgiyi ve görgüyü artırmak, mezuniyet sonrası iş için bağlantılar yapmak, çalışılacak iş alanı hakkında bilgi sahibi olmak, okul-endüstri ilişkilerini geliştirmek şeklinde sıralanabilir. Bu tür bir mesleki eğitimde başarı; mesleki eğitimcilerin, işverenler, yöneticiler ve diğer eğitimcilerle işbirliğine istekli olmalarına bağlıdır (Görmüş ve Bektaş, 2002).

Ülkemizde Meslek Yüksekokulu bünyesinde Harita ve Kadastro programı ilk olarak 1980 yılında; Akdeniz Üniversitesi Teknik Bilimler Meslek Yüksekokulu, On dokuz Mayıs Üniversitesi Amasya Meslek Yüksekokulu ve Selçuk Üniversitesi Teknik Bilimler Meslek Yüksekokulunda açılmıştır (Çay vd., 2005).

Haritacılık dünya'nın en eski bilim dallarından biridir. Teknolojiyi yakından takip eden, elektronik ölçü aletleri, bilgisayarla hesap ve çizim işi, uydular aracılığı ile ölçüm yapabilen GNSS (Global Navigation Satellite System) ölçü aletleri ile çalışan bir meslektir. Harita bölümü ülkenin gereksinim duyduğu her ölçekteki haritaların üretimini, araziye ilişkin küçük-büyük bütün projelerin etüt ve uygulamalarını gerçekleştiren bir meslek dalıdır. Üretilen haritalar mühendislik hizmetlerinin başlangıcını ve alt yapısını oluşturmaktadır. Harita ve Kadastro teknikeri ise; kadastral harita, baraj, yol, sulama, kentsel ve kırsal alan düzenlemeleri gibi projelerin alt yapısını oluşturan haritaların yapımında harita mühendisleri ile birlikte çalışan kişidir. Günümüzde emek yoğun olarak çalışan harita sektörü, teknolojinin gelişmesine paralel olarak bilgisayar, bilgisayar donanımlı

ölçme aletleri, CBS (Coğrafi Bilgi Sistemleri) ve GNSS konularında iyi yetişmişlik düzeyi aramaktadır (Erdem, 2019).

Harita ve Kadastro sektörü iş taleplerini en iyi şekilde değerlendirebilmek için iyi yetişmiş teknik elemanlara ihtiyaç duymaktadır. Bu ihtiyaç duyulan teknik elemanı yetiştirmede en önemli görev meslek yüksekokullarına düşmektedir. Meslek yüksekokulunda yetişecek harita ve kadastro teknikerleri yapılacak işin her safhasında görev alabileceklerdir.

2. Harita ve Kadastro Teknikerliği Eğitimi

Teknolojinin hızla ilerlediği ve “bilgi çağı” olarak da adlandırılan günümüzdeki rekabet ortamında, ülkelerin sahip olması gereken en önemli kaynakların başında nitelikli insan gücü gelmektedir (Okay, 2009; Korkmaz ve Tunç, 2010). Ekonomileri güçlü ülkelerin dünyada söz sahibi olmalarındaki en önemli etken, nitelikli insan gücünü yetiştirmede teknoloji ile eğitim sektörünü bütünleştirmesinden kaynaklanmaktadır. Mesleki teknik eğitim; bir mesleğin icra edilmesinde gerekli olan bilgi ve becerileri kazandırarak bireyi sosyal, ekonomik ve kişisel yönleriyle dengeli biçimde yetiştirme sanatıdır (Şahinkesen, 1992; Uçar ve Özerbaş 2013). Gelişmiş ülkeler, bireylere verilen mesleki teknik eğitimle bireylerin teknolojiyi anlayıp kullanabilecek temel becerilere ve işbirliği içinde çalışabilecek disipline sahip olmasına önem vermektedirler (Uçar ve Özerbaş, 2013; Erdem, 2019).

Ülkemizde 1980 yılında birkaç meslek yüksekokulunda eğitim öğretme başlayan Harita ve Kadastro programı günümüzde (2019 verilerine göre) 47’ si devlet 3’ ü vakıf olmak üzere 50 üniversitede toplam 61 Meslek yüksekokulunda (bazılarında ikinci öğretim eğitimi verilmek üzere) eğitim verilmektedir (Tablo 1).

Tablo 1: Harita ve Kadastro Programının bulunduğu devlet üniversite ve meslek yüksekokulları ile kontenjanları (2019 yılı) (URL 1)

Sıra No	Üniversite	Meslek Yüksekokulu	Kontenjanlar	
			Örgün Öğr.	İkinci Öğr.
1	Adıyaman	Kahta	50	
2	Afyon Kocatepe	Emirdağ	40	40
		Sandıklı	45	
		Uzaktan Eğitim	50	
3	Akdeniz	Teknik Bilimler	70	70
4	Amasya	Amasya Teknik Bilimler	50	40
5	Artvin Çoruh	Artvin	40	
6	Atatürk	Erzurum		50
		Pasinler	35	
7	Balıkesir	Bigadiç	40	
8	Bayburt	Aydıntepe	40	
9	Bingöl	Bingöl Teknik Bilimler	45	
10	Bitlis Eren	Tatvan	40	
11	Burdur Mehmet Akif Ersoy	Göhlhisar	50	
12	Bursa Uludağ	Gemlik Asım Kocabıyık	60	
		İzmit	55	
13	Çukurova	Karaisalı	50	
14	Dokuz Eylül	İzmir	60	60
15	Düzce	Kaynaşlı	40	
16	Erzincan Binali Yıldırım	Meslek Yüksekokulu	60	35
17	Fırat	Sivrice	80	
18	Giresun	Teknik Bilimler	80	40
19	Hacettepe	Başkent OSB Teknik Bilimler	50	
20	Harran	Şanlıurfa Teknik Bilimler	40	40
21	Hitit	Osmancık Ömer Derindere	30	
		Teknik Bilimler	60	30
22	İğdır	İğdır Teknik Bilimler	50	
23	Isparta Uygulamalı Bilimler	Teknik Bilimler	60	50

		Uluborlu Selahattin Karasoy	40	
24	İnönü	Malatya	55	
25	İskenderun Teknik	İskenderun	50	40
26	Kahramanmaraş Sütçü İmam	Göksun	60	30
27	Karadeniz Teknik	Trabzon	60	
28	Kastamonu	İhsangazi	40	
29	Kayseri	Tomarza Mustafa Akıncioğlu	60	
30	Kırşehir Ahi Evran	Kaman	70	
31	Konya Teknik	Teknik Bilimler	50	40
32	Kütahya Dumlupınar	Tavşanlı	60	
33	Malatya Turgut Özal	Darende Bekir Ilıcak	40	
34	Manisa Celal Bayar	Köprübaşı	50	
		Sarıgöl	40	35
35	Mardin Artuklu	Savur	40	
36	Mersin	Teknik Bilimler	60	50
37	Muğla Sıtkı Koçman	Yatağan	50	40
38	Munzur	Pertek Sakine Genç	35	
		Tunceli	45	
39	Niğde Ömer Halisdemir	Bor	50	40
40	Osmaniye Korkut Ata	Osmaniye	60	40
41	Samsun	Kavak	50	40
42	Selçuk	Güneysınır	50	
		Hadim	40	
		Kadınhanı Faik İçil	80	
		Taşkent	40	
43	Siirt	Eruh	30	
44	Sinop	Boyabat	40	40
45	Tokat Gaziosmanpaşa	Tokat Teknik Bilimler	60	40
46	Trakya	Edirne	70	
47	Zonguldak Bülent Ecevit	Zonguldak	50	40

2.1. Çalışma Alanları

Meslek yüksekokulları meslek alanında sanayinin ihtiyaç duyduğu bilgi ve beceriye sahip, iletişim yeteneği olan, bulunduğu ortama doğrudan ve/veya dolaylı katkı sağlayabilen ara insan gücünün yetiştirilmesini hedeflemektedir. Harita ve Kadastro Programlarının amacı, ülkenin gereksinim duyduğu her ölçekte haritaların üretimini, araziye ilişkin küçük/büyük tüm projelerin etüd ve uygulamalarını gerçekleştirebilecek harita ve kadastro teknikerleri yetiştirmektir (Yalçın ve Bıçakçı, 2017).

Haritacılık; teknolojiyi yakından takip eden, elektronik ölçü aletleri, bilgisayarla hesap ve çizim işleri, uydular aracılığıyla ölçüm yapabilen GNSS aletleri çalışan bir meslektir. Harita ve Kadastro ülkenin gereksinim duyduğu her ölçekteki haritaların üretimini, araziye ilişkin projelerin etüt ve uygulamalarını gerçekleştiren meslek dalıdır. Üretilen haritalar mühendislik hizmetlerinin alt yapısını oluşturur. Harita ve Kadastro teknikeri; kadastral harita, baraj, yol, sulama, elektrik hattı, kentsel ve kırsal alan düzenlemeleri gibi projelerin alt yapısını oluşturan hâlihazır ve imarlı haritaların yapımında görev alan kişidir. Harita ve Kadastro teknikeri verilmekte olan temel eğitimle harita mühendisinin çalıştığı veya çalışabileceği her kurum ve kuruluşta çalışabilir (Erdem ve İnce, 2018).

Alım işleri; hâlihazır harita yapımı, kadastro haritası üretimi, hat ve güzergâh ölçümü, yüksekliklerin ölçülmesi (nivelman), yer altı ölçmeleri, deniz ve kıyı ölçmeleri (derinlik ve konum belirleme) çalışmalarını kapsar. Aplikasyon işleri de; nokta, açı ve doğru aplikasyonu, parsel aplikasyonu, bina zemini aplikasyonu, imar ad ve parsellerinin aplikasyonu, hat ve güzergâhların (yol, su kanalı, boru hattı, gerilim hattı, demiryolu, hava limanı vb.) aplikasyonu, yüksekliklerin aplikasyonu, daire yayları ve eğrilerin (kurp, geçiş eğrileri) aplikasyonu, tünel aplikasyonu şeklinde özetlenebilir (Tüdeş, 1979; Erdem ve İnce, 2018).

Yukarıda sıralanan işleri yapmada görev alan Harita ve Kadastro Teknikerleri aşağıdaki istihdam alanlarında çalışabilmektedir.

- Çevre ve Şehircilik Bakanlığı, Tarım ve Orman Bakanlığı, Tarım Reformu Genel Müdürlüğü, İl Özel İdareleri, Milli Emlak Genel Müdürlüğü, Toplu Konut İdaresi (TOKİ), Tapu ve Kadastro Genel Müdürlüğü, İller Bankası A.Ş. (İlbank), Karayolları Genel Müdürlüğü, Devlet Su İşleri Genel Müdürlüğü, Belediyeler, Üniversiteler
- Türkiye Kömür İşletmeleri Kurumu (TKİ), Maden Tetkik ve Arama Genel Müdürlüğü (MTA), Türkiye Elektrik İletim A.Ş (TEİAŞ), Türkiye Elektrik Dağıtım A.Ş (TEDAŞ), Afet ve Acil Durum Yönetim Başkanlığı (AFAD), Güneydoğu Anadolu Projesi (GAP) Bölge Kalkınma İdaresi Başkanlığı, Türkiye Cumhuriyeti Devlet Demiryolları (TCDD),Devlet Hava Meydanları İşletmesi Genel Müdürlüğü (DHMI), Harita Genel Komutanlığı, Boru Hatları İle Petrol Taşıma Anonim Şirketi (BOTAŞ), vb. kamu kurumları
- Özel Sektör Kuruluşları: Harita Mühendislik Büroları, Gaz Dağıtım şirketleri, İnşaat Şirketleri, Coğrafi Bilgi Sistemi Şirketleri, Gayrimenkul Yatırım Ortaklıkları, Taşınmaz Değerleme Şirketleri, Madencilik Şirketleri, vb.

3. Yöntem

Bu araştırmanın amacı, kamu ve özel sektörde faaliyet gösteren kuruluşların meslek yüksekokulu harita ve kadastro programından mezun öğrencilerin mesleki yeterlilik düzeyleri hakkındaki görüşlerini ortaya çıkarmak ve öğrencilere verilen eğitimden beklentilerini belirlemektir.

3.1. Araştırma Modeli

Bu çalışma, nicel araştırma yöntemlerinden betimsel tarama modeli kullanılarak gerçekleştirilmiştir. Karasar (2008)'e göre tarama modeli bir durumu var olduğu şekliyle betimlemeyi amaçlayan araştırma yaklaşımıdır. Araştırmaya konu olan olay, birey ya da nesne, müdahale edilmeksizin kendi koşulları içinde ve olduğu gibi tanımlanmaya çalışılır.

3.2. Çalışma Grubu

Araştırmanın evreni ülkemizde faaliyet gösteren özel sektörde ve kamuda çalışan harita mühendislerinden oluşmaktadır. Örnekleme ülkemizde bulunan özel sektördeki işverenler ve kamudaki 254 yetkili kişilerden oluşmaktadır.

3.3. Veri Toplama Aracı

Harita sektörünün meslek yüksekokulu harita ve kadastro programından mezun olan öğrencilerden beklentilerini belirlemek amacıyla, ülkemizde bulunan özel sektör ve kamuda çalışan harita mühendisleri anket çalışması yapılarak meslek yüksekokullarından beklentilerinin ne olduğu belirlenmiştir. 254 Harita mühendisinin katıldığı 16 sorudan oluşan 5' li likert ölçeğine göre "*Kesinlikle Katılmıyorum*", "*Katılmıyorum*", "*Kararsızım*", "*Katılıyorum*" ve "*Kesinlikle Katılıyorum*" şeklinde cevapları içeren anket hazırlanmıştır. Ölçme aracı 5 = Kesinlikle katılıyorum, 4 = Katılıyorum, 3 = Kararsızım, 2= Katılmıyorum, 1 = Kesinlikle Katılmıyorum olarak puanlanmıştır. Analiz sonucunda ölçeğin genel aritmetik ortalaması hesaplanarak istatistiksel analizleri yapılmıştır. Ölçekteki beşli likert türü maddeler; Kesinlikle katılıyorum (4.21 - 5.00), Katılıyorum (3.41 - 4.20), Kararsızım (2.61 - 3.40), Katılmıyorum (1.81 - 2.60) ve Kesinlikle katılmıyorum (1,00 - 1,80) şeklinde derecelendirilmiştir.

3.4. Verilerin Analizi

Her soru için alınan sonuçlar grafikler halinde verilmiştir. Veriler betimsel analiz yöntemi ile değerlendirilmiştir. Betimsel analiz, çeşitli veri toplama teknikleri ile elde edilmiş verilerin daha önceden belirlenmiş temalara göre özetlenmesi ve yorumlanmasını içeren bir nitel veri analiz türüdür. Bu analiz türünde temel amaç elde edilen bulguların okuyucuya özetlenmiş, yorumlanmış ve görsel (grafiksel) bir biçimde sunulmasıdır (Yıldırım ve Şimşek, 2003). Harita sektöründe çalışan harita mühendislerinin meslek yüksekokulu harita ve kadastro programı mezunlarına bakış açıları anket sonucunda ortaya çıkmıştır.

4. Bulgular

Araştırmaya katılanlara ilk olarak çalıştıkları kuruma (özel sektör ya da resmi kurum) ilişkin karşılaştırmalara yer verilmiştir (Tablo 2). Katılımcıların %55.5' i özel sektörde %45.5' i ise resmi kurumda çalışmaktadır.

Tablo 2. Katılımcıların Çalışılan Kurum Özellikleri

Çalışılan Kurum	N	%
Özel Sektör	141	55.5
Resmi Kurum	113	45.5
Toplam	254	100

Katılımcıların meslek yüksekokulu harita ve kadaströ programından mezunlarını ve eğitim sürecini değerlendirdikleri sorulara verilen cevapların ortalama (\bar{X}) ve standart sapması (S.S) Tablo 3' te verilmiştir. Çalışmanın sonucunda ölçekte bulunan her maddenin aritmetik ortalaması ayrı ayrı hesaplanmış, bunların genel aritmetik ortalaması ise $\bar{X} = 3.18$ olarak bulunmuştur.

Tablo 3. Katılımcıların meslek yüksekokulu mezunlarını ve eğitim sürecini değerlendirmelerine ait istatistikleri (N = 254)

Ölçek Maddeleri	\bar{X}	Sonuç	S.S
1. Meslek yüksekokulu mezunlarının meslekte pratik becerilerin kazanılabilmesi için aldıkları eğitimin yeterli olduğunu düşünüyor musunuz?	2.48	"Katılmıyorum"	1.14
2. Eğitim sürecinde yapılan stajların öğrencilere mesleki açıdan bir katkı sağladığını düşünüyor musunuz?	3.74	"Katılıyorum"	1.17
3. Meslek yüksekokullarında öğrencilere eğitimi verilen derslerin sektör ihtiyacına cevap verdiğini düşünüyor musunuz?	2.63	"Kararsızım"	1.02
4. Mezun olan öğrencilerin istihdam olanaklarının yeterli olduğunu düşünüyor musunuz?	2.24	"Katılmıyorum"	1.17
5. Mezun olan öğrencilerin kazanmış oldukları "Harita ve Kadaströ Teknikeri" unvanının iş sektöründe olumlu bir itibar oluşturduğunu düşünüyor musunuz?	3.09	"Kararsızım"	1.21
6. Meslek yüksekokulu mezunu çalışanların, kendi işini kurabilme konusunda girişimleri ve eğilimleri olduğu kanısında mısınız?	2.52	"Katılmıyorum"	1.11
7. Meslek yüksekokulu mezunu çalışanların, çalışma ortamında ekip çalışmasına yatkınlığı açısından nasıl bir değerlendirme yaparsınız?	3.55	"Katılıyorum"	0.92
8. Meslek yüksekokulu mezunu çalışanların, mesleği icra etme sürecinde yeniliklere açık (yeni bir cihazı inceleme, yeni bir programı kullanabilme vb.) olduğunu düşünüyor musunuz?	3.37	"Kararsızım"	1.15
9. Mesleki açıdan düzenlenen eğitim/seminer/kurs vb. faaliyetlerin çalışanlara olumlu katkı sağladığını düşünüyor musunuz?	3.74	"Katılıyorum"	1.05
10. Çalışanlarınızın, belli bir alanda uzmanlaşmasını ister misiniz? (arazi toplulaştırma, fotogrametri, GNSS, CBS, kamu ölçmeleri vb.)	4.18	"Katılıyorum"	0.99
11. Meslek yüksekokulu mezunu çalışanların, ast – üst ilişkilerine dikkat etme açısından yeterli bilince sahip olduklarını düşünüyor musunuz?	3.14	"Kararsızım"	1.14
12. Meslek yüksekokulu mezunu çalışanların, mesleki bilgileri öğrenme açısından heyecanlı ve istekli olduklarını düşünüyor musunuz?	3.22	"Kararsızım"	1.13
13. Meslek yüksekokulu mezunu çalışanlarınız çalışma saatlerine uyum gösterdiğini düşünüyor musunuz?	3.64	"Katılıyorum"	0.96
14. Meslek yüksekokulu mezunu çalışanların, olumsuz bir durumla karşılaşıldığında çözüm üretme yeteneğine sahip olduğunu düşünüyor musunuz?	3.06	"Kararsızım"	1.16
15. Meslek yüksekokulu mezun olanların sayısı, sektördeki personel ihtiyacını karşıladığını düşünüyor musunuz?	3.72	"Katılıyorum"	1.20
16. Meslek yüksekokulların sektörün ihtiyaç duyduğu donanıma sahip olduğunu düşünüyor musunuz?	2.54	"Katılmıyorum"	1.13
Genel Ortalama	3.18	"Kararsızım"	1.10

Tablo 3 incelendiğinde katılımcılara yöneltilen soruları eğitim süreci (1., 2., 3. ve 16. sorular) ve mezuniyet sonrası süreç (4., 5., 6., 7., 8., 9., 10., 11., 12., 13., 14. ve 15. sorular) olarak iki kısma ayırabiliriz. Eğitim sürecini ilgilendiren sorularda katılımcılar “Eğitim sürecinde yapılan stajların öğrencilere mesleki açıdan bir katkı sağladığını düşünüyor musunuz?” (Şekil 1) sorusuna “Katılıyorum ($\bar{X} = 3.74$)” şeklinde cevap vermişler diğer sorularda ise cevapları genel olarak *Katılmıyorum* olmuştur.

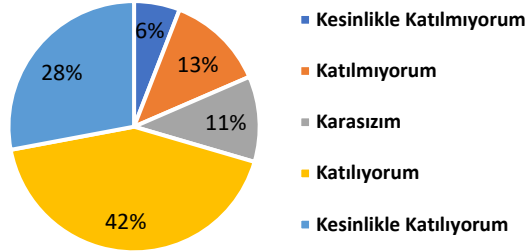

Şekil 1. Eğitim sürecinde yapılan stajların öğrencilere mesleki açıdan bir katkı sağladığını düşünüyor musunuz?

Mezuniyet sonrası süreçte çalışma ortamının değerlendirildiği sorularda en yüksek ortalama $\bar{X} = 4.18$ (*Katılıyorum*) ile “Çalışanlarınızın, belli bir alanda uzmanlaşmasını ister misiniz?” (Şekil 2) sorusuna, en düşük ortalama $\bar{X} = 2.24$ (*Katılmıyorum*) ile “Mezun olan öğrencilerin istihdam olanaklarının yeterli olduğunu düşünüyor musunuz?” (Şekil 3) sorusuna olmuştur.

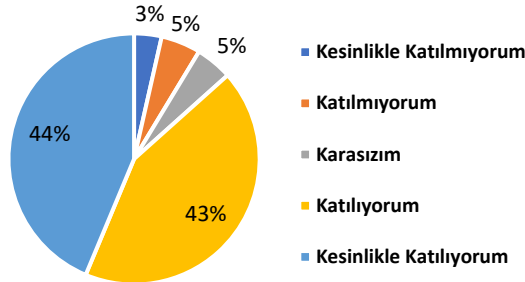

Şekil 2. Çalışanlarınızın, belli bir alanda uzmanlaşmasını ister misiniz?

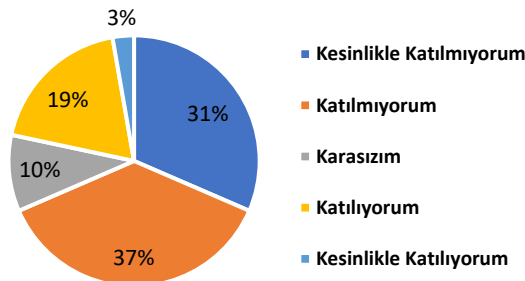

Şekil 3. Mezun olan öğrencilerin istihdam olanaklarının yeterli olduğunu düşünüyor musunuz?

5. Sonuç ve Öneriler

İşverenlerin çok büyük bir kısmı, harita ve kadastro programı mezunlarının meslek yüksekokullarından aldıkları eğitimin piyasada iş bulma açısından yeterli olmadığını belirtmiştir. Ayrıca yapılan yaz stajlarının öğrencilere mesleki açıdan katkı sağladığı ifade edilmiştir. İşverenler meslek yüksekokulu harita ve kadastro programında anlatılan ders müfredatından haberdar olmakla birlikte bunların sektörün ihtiyacını karşılama konusunda kararsız kalmışlardır. İşverenler mezun öğrencilerin istihdam olanaklarının, kendi işlerini kurabilecek girişim ve eğilimlerinin yetersiz olduğunu düşünmektedirler. Ayrıca mezun olduktan sonraki kazandıkları tekniker unvanının olumlu bir itibar oluşturma, meslekteki yeniliklere açık olma, işyerinde üst-üst ilişkilerine dikkat etme açısından yeterli bilince sahip oldukları konularında kararsız kalmışlardır. Mezun çalışanların mesleğin gerektirdiği gibi ekip çalışmasına uygun oldukları, mesleki açıdan düzenlenen eğitim faaliyetlerinin faydalı olduğu, çalışanların belli bir alanda uzmanlaşmaları gerektiğini düşünmektedirler.

Sektör işverenleri çoğunlukla erkek personel olmakla birlikte hem arazi hem de büro işlerini yapabilecek elemanları tercih etmektedir. Erkek personelden arazi çalışmalarında, bayan personelden büro çalışmalarında yararlanılmaktadır.

Bugün 50 üniversitede 61 meslek yüksekokulunda Harita ve Kadastro Programı bulunmaktadır. Globalleşen dünyada bu öğrencilerin çağdaş bilgilerle donatılması, dünyanın her tarafındaki meslektaşları ile rekabet edebilir olması, sadece kamuda devlet memurluğu bekleyen teknik elemanlar olmaları yerine girişimci ve aktif olarak sektörde çalışabilecek elemanlar olarak yetiştirilmeleri gerektiği inancındayız.

Harita ve kadastro programlarına yeterli kaynak sağlanamadığından eğitim ve öğretim için son derece önemli olan modern teknolojinin ürünü cihaz, donanım ve yazılımlardan yeterli şekilde faydalanılamamaktadır. Bu konunun ne kadar önemli olduğu işverenlerle yapılan anket çalışmalarında öne çıkmaktadır.

Ülkemiz için geleceği yakalayabilmenin en önemli koşulu, teknolojik gelişmeleri takip ederek bunları mesleki çalışmalarında kullanabilen nitelikli insan gücüne sahip olmaktır. Özellikle mesleki teknik eğitimde görev alan öğretim elemanları, öğrencileri teknoloji ile bütünleştirmeli, aktif olarak uygulamaların içerisinde yer alacak şekilde arazi ve büro ortamında çeşitli projeler yaptırmalıdır.

Haritacılık alanındaki mesleki standartlar, teknolojik gelişmelere göre yeniden belirlenmelidir.

Haritacılık sektöründeki çalışanlar ve öğrenciler, mesleki uygulama alanlarının çok geniş olmasından dolayı teknolojik gelişmelere açık olmalı ve kendini sürekli olarak yenilemelidir.

Sonuç olarak, meslek yüksekokullarında daima lokomotif görevi yapan harita ve kadastro programlarının teknik ve altyapı imkânları geliştirilmeli, verilen derslerin mesleki güncellik göz önüne alınarak değiştirilmeli, bu programlardan mezun olan öğrencilerin ülke kalkınmasında yapılacak yatırımlarda ne kadar önemli olduğu bilinmeli ve dikkate alınmalıdır.

Kaynaklar

Atasoy, V., 2011. "Mesleki Eğitim, Meslek Yüksekokulları, İKMEP ve Harita Kadastro". TMMOB Harita ve Kadastro Mühendisleri Odası 13. Türkiye Harita Bilimsel ve Teknik Kurultayı, 18-22 Nisan 2011, Ankara.

Çay, T., Çağla, H., İşcan, F., 2005. "Türkiye'de Harita ve Kadastro Teknikerlik Eğitimi ve Sorunları". *Selçuk-Teknik Dergisi* Cilt 4, Sayı 2, ISSN 1302-6178.

Erdem, N., İnce, H., 2018. "Mesleki Eğitim Programlarının Sektör ve Yerel Yönetimlerle İşbirliğine Uygun Hale Getirilmesi: Osmaniye MYO Harita Ve Kadastro Programı Örneği". *Soma Meslek Yüksekokulu Teknik Bilimler Dergisi*, 3 (27) , 11-23 .

Erdem N., 2019. "Harita Teknikerliği Öğrencilerinin Mesleki Teknik Eğilimleri ve Gelecek Projeksiyonlarının Ölçülmesi Üzerine Bir Araştırma". *Yükseköğretim ve Bilim Dergisi/Journal of Higher Education and Science*, 9 (2), 317-325. <https://doi.org/10.5961/jhes.2019.333>

Görmüş, A.Ş., Bektaş, Ç., 2002. "Sektör Temsilcilerinin Meslek Yüksekokulu Öğrencilerini Algılamalarına Yönelik Bir Araştırma". *Afyon Kocatepe Üniversitesi İktisadi ve İdari Bilimler Fakültesi Dergisi*, 2, 19-30.

Karasar, N., 2008. "Bilimsel Araştırma Yöntemi". *Nobel Yayın Dağıtım*, 17. Baskı, Ankara.

Korkmaz, Ö., Tunç, S., 2010. "Mesleki-teknik eğitim öğretmenlerinin bilgisayar ve internet temelli öğretim materyallerinden yararlanmaya ilişkin görüşleri". *Ahi Evran Üniversitesi Eğitim Fakültesi Dergisi*, 11(3), 263-276.

Köktürk, E., Çelik, R.N., Özlüdemir, M.T., Kılıç, G., 2005. "Harita Sektöründe Eğitim-Öğretim Sorununun Boyutları ve Çözüm Önerileri". TMMOB Harita ve Kadastro Mühendisleri Odası 10. Türkiye Harita Bilimsel ve Teknik Kurultayı, 28 Mart - 1 Nisan 2005, Ankara

Okay, Ş., 2009. "Mesleki ve teknik orta öğretim öğrencilerinin mezuniyet düzeylerinin belirlenmesi üzerine bir alan araştırması: Denizli İli örneği". 1. Uluslararası Eğitim Araştırmaları Konferansı, Çanakkale.

Özgüler, A.T., 2016. "İnşaat Sektörünün Meslek Yüksekokulu Öğrencilerinden Beklentileri". *Eğitim ve Öğretim Araştırmaları Dergisi*, Cilt:5 Özel Sayı Makale No: 07, ISSN: 2146-9199.

Şahinkesen, A., 1992. "Eğitimde ikili sistem (okul-işyeri işbirliğine dayalı sistem)". *Ankara Üniversitesi Eğitim Bilimleri Fakültesi Dergisi*, (25), 691-693.

Tüdeş, T., 1979. "Aplikasyon- Özel Ölçmeler". *KTÜ Yayınları No 105*, Trabzon.

Uçar, C., Özerbaş, M.A., 2013. "Mesleki ve Teknik Eğitimin Dünyadaki ve Türkiye'deki Konumu". *Eğitim ve Öğretim Araştırmaları Dergisi*, 2(2), 242-253.

URL 1. https://dokuman.osym.gov.tr/pdfdokuman/2019/YKS/tablo3_06082019.pdf 07.04.2020

Yalçın, G., Bıçakçı, C., 2017. "Meslek Yüksekokullarında Harita-Kadastro Programı ve Mezunların İş İstihdamı". International Vocational Schools Symposium (UMYOS), Bosnia and Herzegovina.

Yıldırım, A., Şimşek, H., 2003. "Sosyal bilimlerde nitel araştırma yöntemleri". *Seçkin Yayınları*, Ankara.



EUROASIA SUMMIT

Congress on Scientific Researches and Recent Trends-6

18-20 May 2020/ Baku Euroasian University, Azerbaijan

Book of Full Texts / Volume-1



EĞİTİM BİLİMLERİ ALANINDA YER ALAN DOKTORA PROGRAMLARINDA ARAŞTIRMA EĞİTİMİNİN YERİ

Arş. Gör. Dilara ÇAYCI

Tokat Gaziosmanpaşa Üniversitesi

Dr. Öğr. Üyesi Özge MAVİŞ SEVİM

Tokat Gaziosmanpaşa Üniversitesi

ÖZET

Bu araştırmanın amacı, Türkiye’de önde gelen üniversitelerde eğitim bilimleri anabilim dalında yer alan doktora programlarında araştırma eğitime ne oranda yer verildiğinin tespit edilmesi olarak belirlenmiştir. Araştırmada ODTÜ Enformatik Enstitüsü bünyesinde yer alan University Ranking by Academic Performance (URAP) verilerine göre 2018-2019 yılında en üst sıralarda yer alan ve eğitim bilimleri alanının çeşitli bilim dallarında doktora eğitimi bulunan ilk 10 üniversite incelenmiştir. Bu üniversitelerden verilen derslere bilim dallarının güncel web sayfalarından erişilmiştir. Nitel araştırma yöntemlerinden biri olan doküman analizinin kullanıldığı araştırmada verilerin analizinde betimsel analiz yöntemi kullanılmıştır. Araştırma sonuçları araştırma eğitimi derslerinin farklı üniversite ve bilim dallarına göre büyük oranda farklılaşmakta olduğunu göstermektedir. Örneğin Ankara Üniversitesi Eğitim Programları ve Öğretim Bilim Dalında araştırma eğitimi dersi yüzdesi 40 iken Gazi Üniversitesinde bu oran yüzde 21’ye düşmektedir. Genel anlamda en düşük seviyede araştırma eğitimi dersleri verilen bilim dalının Rehberlik ve Psikolojik Danışmanlık bilim dalı olduğu görülmektedir. Bu sonuçlardan yola çıkılarak farklı üniversitelerden yer alan doktora eğitim programlarında araştırma eğitimi ders oranlarının benzer şekilde yapılandırılması, öğrencilerin araştırma becerileri ve üretkenliklerinin benzer şekillerde gelişmesi açısından önerilebilir.

Anahtar kelimeler: eğitim bilimleri, doktora programı, araştırma eğitimi, araştırma üretkenliği

ABSTRACT

The purpose of the study is to determine the extent to which research education is included in doctoral programs located in the department of educational sciences in leading universities of Turkey. According to the University Ranking by Academic Performance (URAP) data, which is included in the METU Informatics Institute, the top 10 universities in the field of educational sciences in 2018-2019 were examined. The courses given from these universities were accessed from their current websites. In the study document analysis, which is one of the qualitative research methods was used and descriptive analysis method was conducted in the analysis of the data. The results of the research show that research education courses differ greatly according to different universities and disciplines. For example, while the percentage of research education courses in Ankara University Curriculum and Instruction department is 40, this ratio drops to 17% in Gazi University. In general, it is seen that the department that gives the lowest level of research education courses is the Psychological Counseling and Guidance in these universities. Based on these results, similar structuring of research education course rates in doctoral education programs at different universities can be suggested in terms of improving students' research skills and productivity in similar ways.

Keywords: educational sciences, doctoral education program, research education, research productivity

GİRİŞ

Doktora eğitimi, geleceğin araştırmacı ve akademisyenleri olan doktora öğrencilerinin araştırma üretkenliklerinin artırılabilmesi en önemli basamaklardan biridir. Araştırma üretkenliğinin artırılmasında öğrencinin yazma becerilerinin geliştirilmesi, işbirlikli çalışmayı öğrenebilmesi ve akademik ağ oluşturabilmesi, çalışma stratejileri ve finansal kaynaklara ulaşım hakkında bilgilere sahip olabilmesi gibi

değişkenler önemli bir yer tutmaktadır (Maviş-Sevim ve Emmioğlu-Sarıkaya, 2019). Ancak bütün bu değişkenler var olsa dahi öğrenci nasıl araştırma yapacağını bilmiyorsa araştırma yapma konusunda başarılı olamayacak ve üretken bir araştırmacı haline gelemeyecektir. Nitekim araştırma üretkenliğini etkileyen etmenleri bireysel, kurumsal ve yönetsel etmenler olarak sınıflandıran Bland, Center, Finstad, Risbey ve Staples (2005), bu etmenler arasında sosyalleşme, motivasyon, özerklik, bilgelik, iletişim, çalışma alışkanlıkları gibi değişkenlerin yanı sıra araştırma önceliği ve temel ve ileri düzey araştırma becerilerine sahip olma gibi niteliklerin de araştırmacıda bulunması gereken nitelikler arasında yer aldığını belirtmişlerdir. Bu durum lisansüstü eğitimde ve özellikle araştırmacı kimliği kazanabilmenin en önemli basamaklarından biri olan doktora seviyesinde (Karaman ve Bakırcı, 2010; Keskinlik ve Ertürk, 2009) araştırma eğitimi önemli hale getirmektedir. Bu nedenle lisansüstü eğitim seviyesinde yer alan bireylerin araştırma eğitimi alma durumları, bu eğitimlerin ne şekilde yürütüldüğü, faydaları ve eğitim verilirken yaşanan zorluklara ilişkin yapılan çalışmaların ulusal ve uluslararası literatürde yer bulduğu görülmektedir (Barnacle, 2005; Erdem, 2012; Feldman, Divoll ve Rogan-Klyve, 2008; Karaman ve Bakırcı, 2010; Manathunga, 2005; Kiley ve Wisker, 2009; Saracaloğlu, 2008).

Türkiye’de lisansüstü eğitime ilişkin yapılan araştırmaların genel olarak lisansüstü eğitime yönelik bakış açısı ve tutumların keşfedilmesi (Aydemir ve Çam, 2015; İlhan, Öner-Sünkür ve Yılmaz, 2012; Ünal ve İter, 2010), lisansüstü eğitimde yaşanan sorunlar, çözüm önerileri ve lisansüstü eğitimde niteliğin artırılması adına yapılabilecekler (Alabaş, Kamer ve Polat, 2013; Başer, Narlı ve Günhan, 2010; Bozan, 2012; Karaman ve Bakırcı, 2010) başlıkları altında yoğunlaştığı görülmektedir. Bu başlıklar altında öğrencilerin bilimsel araştırma yöntemleri, istatistik gibi konularda eksikliklerinin var olduğundan ve bu sorunun çözümü için önlemler alınması gerekliliğinden bahsedilmektedir. Örneğin Saracaloğlu (2008, s. 180) lisansüstü öğrencilerin akademik güdülenme düzeyleri, araştırma kaygıları ve tutumları ile araştırma yeterlikleri arasındaki ilişkiyi incelediği çalışmasında bu gerçeği aşağıdaki ifadeleriyle dile getirmektedir.

“Üniversitelerin temel işlevleri, Anayasa ve yasalarda da belirtildiği gibi, eğitim-öğretim ve araştırma yapmaktır. Bu bağlamda, bilimsel, teknolojik ve toplumsal gelişmelere katkı sağlamak üniversitelerin öncelikli görev ve sorumlulukları arasındadır. Ne var ki, Türk Eğitim Sisteminin ilgili yasa ve yönetmelikleri ile öğretim programlarında okulların ve bireylerin araştırmacı özellikleri vurgulanmasına ve araştırmacı bireylerin yetiştirilmesi hedeflenmesine rağmen, araştırma eğitimi ne içerik ne yöntem ne de düzey yönünden yeterli görünmektedir”

Bilim insanı yetiştirmede araştırma eğitimi üzerine yapmış olduğu çalışmasında Erdem (2012), araştırma eğitiminin öneminden bahsederek Türkiye’de gerçekleştirilen farklı çalışmalarda araştırma eğitimi konusunda eksikliklerin olduğundan bahsedildiğini vurgulamış, araştırma eğitiminin daha iyi hale getirilebilmesi için önerilerini sıralamıştır. Arabacı ve Akıllı (2013) lisansüstü eğitimde öğrencilerin yaşadığı sorunları analiz ederken bilimsel araştırma yöntemleri konusunda yaşanan yetersizliklerden bahsetmişlerdir. Alabaş, Kamer ve Polat’ın (2012) gerçekleştirdikleri çalışmada ise lisansüstü eğitim sürecinde öğrencilerin karşılaştıkları sorunlar arasında araştırma yöntemi dersinin olmaması gösterilmiştir. Görüldüğü gibi yapılan çalışmaların büyük çoğunluğunda araştırma eğitiminin önemine vurgu yapılmış ve lisansüstü eğitimin kalitesinin artırılmasında önemli bir değişken olduğu vurgulanmıştır. Ancak literatürde lisansüstü eğitimde araştırma eğitimi derslerine ne düzeyde yer verildiğine ilişkin bir çalışmaya rastlanmamıştır. Bu nedenle bu araştırmanın amacı, Türkiye’de önde gelen üniversitelerde eğitim bilimleri anabilim dalında yer alan doktora programlarında araştırma eğitimine ne oranda yer verildiğinin tespit edilmesi olarak belirlenmiştir.

YÖNTEM

Araştırmada nitel araştırma yöntemi işe koşulmuştur. Öncelikle Türkiye’de eğitim-öğretim faaliyetlerini yürüten üniversiteler tespit edilmiştir. Ülkemizde 2018-2019 eğitim-öğretim yılı itibarıyla 129’u devlet, 75’i vakıf ve 4’ü vakıf meslek yüksekokulu olmak üzere toplam 208 üniversite bulunmaktadır (istatistik.yok.gov.tr). Bu üniversiteler arasından en başarılı üniversitelerin tespit edilmesinde ODTÜ Enformatik Enstitüsü bünyesinde yer alan University Ranking by Academic Performance (URAP) verilerinden yararlanılmıştır. Bu verilere göre 2018-2019 yılında en üst sıralarda yer alan ve eğitim bilimleri alanının çeşitli bilim dallarında doktora eğitimi bulunan ilk 10 üniversite incelenmiştir. Üniversiteler; Hacettepe Üniversitesi, Orta Doğu

Teknik Üniversitesi, Ankara Üniversitesi, Gazi Üniversitesi, Ege Üniversitesi, Boğaziçi Üniversitesi, Bilkent Üniversitesi, Yıldız Teknik Üniversitesi, Marmara Üniversitesi, Dokuz Eylül Üniversitesi şeklindedir. Bu üniversitelerde eğitim bilimleri alanında doktora eğitiminde verilen derslere bilim dallarının güncel web sayfalarından erişilmiştir. Nitel araştırma yöntemlerinden biri olan doküman analizinin kullanıldığı araştırmada, verilerin analizinde betimsel analiz yöntemi kullanılmıştır.

BULGULAR

Araştırmada, belirlenen ilk 10 üniversitede eğitim bilimleri alanında yer alan bölümler, bölümde verilen ders sayısı, verilen derslerin içerisinde araştırma eğitimi derslerinin sayısı ve toplam ders saati içerisinde araştırma eğitimi dersine verilen yüzde tespit edilmiştir. Böylelikle üniversitelerin eğitim bilimleri alanında araştırma eğitimi derslerine yer verme düzeyleri ortaya konmuştur. Araştırmaya ilişkin ilk bulgular Tablo 1'de özetlenmiştir.

Tablo 1. Üniversitelerin araştırma eğitimi derslerine yer verme düzeyi

Üniversite	Bölümler	Ders Sayısı	Araştırma Eğitimi Dersi Sayısı	Yüzdesi
Hacettepe Üniversitesi	Eğitimde Ölçme ve Değerlendirme	14	4	%29
	Eğitim Yönetimi	11	3	%27
	Eğitim Programları ve Öğretim	11	3	%27
	Rehberlik ve Psikolojik Danışmanlık	22	4	%18
Orta Doğu Teknik Üniversitesi	Eğitim Programları ve Öğretim	57	10	%18
	Rehberlik ve Psikolojik Danışma	11	2	%18
Ankara Üniversitesi	Eğitim Programları ve Öğretim	10	4	%40
	Eğitimde Ölçme ve Değerlendirme	15	5	%33
	Eğitimin Felsefi, Sosyal ve Tarihi Temelleri	13	3	%23
	Eğitim Psikolojisi	18	4	%22
	Rehberlik ve Psikolojik Danışma	14	3	%21
	Eğitim Yönetimi	15	3	%20
	Hayat Boyu Öğrenme ve Yetişkin Eğitimi	15	2	%13
Boğaziçi Üniversitesi	Öğrenme Bilimleri	30	4	%13
	Eğitim Bilimleri	43	5	%12
Gazi Üniversitesi	Eğitimde Ölçme ve Değerlendirme	15	7	%46
	Eğitim Programları ve Öğretim	12	2	%17
	Eğitim Yönetimi	20	3	%15
	Rehberlik ve Psikolojik Danışmanlık	20	3	%15
Ege Üniversitesi	Eğitim Yönetimi Teftişi Planlaması ve Ekonomisi	13	5	%38
	Eğitim Programları ve Öğretim	16	5	%31
	Rehberlik ve Psikolojik Danışmanlık	17	4	%24
Bilkent Üniversitesi	Eğitim Programları ve Öğretim	22	5	%23
Yıldız Teknik Üniversitesi	Eğitim Programları ve Öğretim	13	4	%31
	Rehberlik ve Psikolojik Danışmanlık	13	3	%23
	Eğitim Yönetimi	26	3	%12
Marmara Üniversitesi	Eğitim Yönetimi	23	3	%13
	Rehberlik ve Psikolojik Danışmanlık	20	2	%10
Dokuz Eylül Üniversitesi	Eğitim Programları ve Öğretim	19	6	%32
	Eğitim Yönetimi ve Deneticiliği	24	4	%17
	Psikolojik Danışmanlık ve Rehberlik	33	5	%15

*Not: Uzmanlık alan dersi ve tez çalışması dersler arasında belirtilmemiştir.

Tablo 1’de görüldüğü gibi doktora programlarında en fazla ders sayısı Orta Doğu Teknik Üniversitesi Eğitim Programları ve Öğretim doktora programında (n=57), en az ders sayısı ise Ankara Üniversitesi Eğitim Programları ve Öğretim doktora programında (n=10) açılmaktadır. Araştırma eğitimi derslerinde ise en fazla ders sayısı Orta Doğu Teknik Üniversitesi Eğitim Programları ve Öğretim doktora programında (n=10) açılmaktadır. Araştırma eğitimi dersleri için en az ders sayısına Orta Doğu Teknik Üniversitesinin Rehberlik ve Psikolojik Danışma doktora programında, Ankara Üniversitesinin Hayat Boyu Öğrenme ve Yetişkin Eğitimi doktora programında, Gazi Üniversitesinin Eğitim Programları ve Öğretim ve Marmara Üniversitesi Rehberlik ve Psikolojik Danışmanlık doktora programlarında (n=2) olduğu görülmektedir. Araştırma eğitimi derslerinin tüm doktora derslerine oranına bakıldığında ise en yüksek orana Gazi Üniversitesi Ölçme ve Değerlendirme doktora programı (%46) ve en düşük orana ise Marmara Üniversitesi Rehberlik ve Psikolojik Danışmanlık doktora programlarında (%10) bulunmaktadır. Doktora programlarının genel ortalamalarına bakılacak olursa Eğitim Programları ve Öğretim doktora programlarına ortalama 14 derse yer verildiği ve bu derslerin yaklaşık %29’unun araştırma eğitimi derslerine ayrıldığı tespit edilmektedir. Eğitim Yönetimi ve Denetimi doktora programlarında ise açılan ortalama 18 dersin 4 tanesinin araştırma eğitimi derslerine ayrıldığı görülmektedir. Rehberlik ve Psikolojik Danışmanlık doktora programlarında ortalama 19 dersin açıldığı ve bu derslerin yaklaşık olarak %16’sının araştırma eğitimi derslerine ayrıldığı görülmektedir. Son olarak Ölçme ve Değerlendirme doktora programlarında ortalama 13 dersin 4’ü araştırma eğitimi derslerinden oluşmaktadır.

Hacettepe Üniversitesinde %29 oranla en yüksek düzeyde araştırma eğitimi dersleri Eğitimde Ölçme ve Değerlendirme bölümünde verilmektedir. Bu bölümü sırasıyla %27 ile Eğitim Yönetimi ve Eğitim Programları ve Öğretim, %18 ile Rehberlik ve Psikolojik danışmanlık bölümleri izlemektedir. Orta Doğu Teknik Üniversitesinde yer alan bölümlerde derslerin %18’i oranında araştırma eğitimi derslerinin bulunduğu görülmektedir. Ancak web sitesinde yer alan açıklamada *“Eğitim bilimlerinden doktora eğitimi alan öğrencilerin en az 8 dersi tamamlaması gerekmektedir (2 araştırma ve istatistik dersi, 4 alan dersi ve 2 seçmeli ders)”* (ODTÜ) şeklinde bir ibare bulunduğu için öğrencilerin almak zorunda olduğu araştırma dersi oranının %25 olduğu söylenebilir. Ankara Üniversitesinde Eğitim Bilimleri alanında toplam 7 bölüm yer almaktadır. Bu bölümlerde en fazla araştırma eğitimi dersine %40 oranıyla Eğitim Programları ve Öğretim yer vermektedir. Bu bölümü sırasıyla eğitimde Ölçme ve Değerlendirme (%33), Eğitimin Felsefi, Sosyal ve Tarihi Temelleri (%23), Eğitim Psikolojisi (%22), Rehberlik ve Psikolojik Danışma (%21), Eğitim Yönetimi (%20), Hayat Boyu Öğrenme ve Yetişkin Eğitimi (%13) takip etmektedir. Boğaziçi Üniversitesinde ise araştırma eğitimi dersleri %13 oranında öğrenme bilimleri, %12 oranında ise eğitim bilimleri bölümlerinde bulunmaktadır.

İncelenen üniversitelerden bir diğeri olan Gazi Üniversitesinde eğitim bilimlerinde 4 bölümde doktora programı yer almaktadır. Bu üniversitede en fazla araştırma eğitimi dersi %46 oranıyla Eğitimde Ölçme ve Değerlendirme bölümündedir. Bu bölümün ardından sırasıyla %17 oranıyla Eğitim Programları ve Öğretim, %15 oranıyla Eğitim Yönetimi ve Rehberlik ve Psikolojik Danışmanlık bölümleri gelmektedir. Ege Üniversitesinde Eğitim Yönetimi, Teftişi, Planlaması ve Ekonomisi bölümünde %38 oranında, Eğitim Programları ve Öğretim bölümlerinde %31 oranında ve Rehberlik ve Psikolojik Danışmanlık bölümünde %24 oranında araştırma eğitimi derslerine yer verilmektedir. Bilkent Üniversitesinde Eğitim Bilimleri alanında doktora eğitimi veren Eğitim Programları ve Öğretim bölümünde %23 oranında araştırma eğitimi dersleri yer almaktadır. Yıldız Teknik Üniversitesinde Eğitim Programları ve Öğretim bölümünde %31, Rehberlik ve Psikolojik Danışmanlık alanında %23, Eğitim Yönetimi alanında %12 oranında araştırma eğitimi dersi bulunmaktadır. Marmara Üniversitesinde Eğitim Yönetimi bölümünde araştırma eğitimi dersi oranı %13 iken Rehberlik ve Psikolojik Danışmanlık bölümünde %10 şeklinde tespit edilmiştir. Son olarak Dokuz Eylül Üniversitesinde Eğitim Programları ve Öğretim bölümünde %32, Eğitim Yönetimi ve Deneticiliği bölümünde %17 ve Psikolojik Danışmanlık ve Rehberlik bölümünde %15 oranında araştırma eğitimi derslerine yer verildiği görülmektedir.

Araştırmada hangi derslerin ‘araştırma eğitimi’ dersi kapsamında yer aldığı tablo 2’de gösterilmiştir.

Tablo 2. Araştırma eğitimi dersleri

Üniversite	Bölümler	Araştırma Eğitimi Dersleri
Hacettepe Üniversitesi	Eğitim Yönetimi	<u>Eğitim Yönetimi ve Denetimi Araştırmaları</u> Bilimsel Araştırma Yöntemleri ve Yayın Etiği Bilimsel Düşüncenin Evrimi
	Eğitimde Ölçme ve Değerlendirme	Araştırma Teknikleri Çok Değişkenli İstatistik İleri İstatistik Ölçekleme Teknikleri
	Eğitim Programları Ve Öğretim	Bilimsel Araştırma Yöntemleri ve Yayın Etiği Nitel Araştırma Teknikleri Eğitim İstatistiği
	Rehberlik ve Psikolojik Danışmanlık	İleri Araştırma Teknikleri <u>İleri Ölçme Uygulamaları</u> <u>Psikolojik Danışmada Deneysel Desenler</u> <u>Psikolojik Danışmada Nitel Araştırma Teknikleri</u>
Orta Doğu Teknik Üniversitesi	Eğitim Programları ve Öğretim	Educational Statistics II Scale Construction in Affective Domain Non-Parametric Statistics Elements Of Scaling Theory, Measurement And Research in Affective Domain Theories Of Measurement And Research Designs in Psychomotor Domain Elements Of Factor Analysis And Related Techniques Qualitative Research Methods in Education Multivariate Statistical Techniques in Education
	Rehberlik ve Psikolojik Danışma	Educational Statistics II Research Methods And Ethics in Educational Sciences
Ankara Üniversitesi	Eğitim Programları ve Öğretim	Davranış Bilimlerinde İleri İstatistik Davranış Bilimlerinde İleri Araştırma Nitel Araştırma Teknikleri Nitel Araştırma Yöntemleri
	Eğitim Yönetimi	Eğitimde İleri Araştırma Yöntemleri Davranış Bilimlerinde İleri İstatistik Eğitim Ekonomisi Araştırmaları
	Eğitimde Ölçme ve Değerlendirme	Davranış Bilimlerinde İleri İstatistik Davranış Bilimlerinde İleri Araştırma İleri Araştırma ve İstatistik Uygulamaları Nitel Araştırma ve Veri Analizi Psikolojik Ölçme Aracı Geliştirme ve Uyarlama
	Eğitim Psikolojisi	Gelişim Psikolojisinde İleri Çalışmalar Davranış Bilimlerinde İleri Araştırma Davranış Bilimlerinde İleri İstatistik Davranış Bilimlerinde İstatistik I
	Eğitimin Felsefi, Sosyal ve Tarihi Temelleri	Davranış Bilimlerinde İleri Araştırma Nitel Araştırma Teknikleri Nitel Araştırma Yöntemleri
	Rehberlik ve Psikolojik Danışma	Davranış Bilimlerinde İleri İstatistik Davranış Bilimlerinde İleri Araştırma Psikolojik Özellikler ve Ölçme Araçlarının Geliştirilmesi
	Hayat Boyu Öğrenme ve Yetişkin Eğitimi	Davranış Bilimlerinde İleri Araştırma Davranış Bilimlerinde İleri İstatistik
Boğaziçi Üniversitesi	Öğrenme Bilimleri	Nitel Araştırma Yöntemleri Uygulamalı İleri İstatistik Çocuk Araştırmaları Yöntemleri Öğrenme Bilimlerinde İleri Nicel Araştırmalar
	Eğitim Bilimleri	İstatistik İleri Araştırma Yöntemleri Nitel Araştırma Yöntemleri Veri Analizlerinde İstatistiksel Yöntemler Eğitimde Parametrik Olmayan İstatistik Yöntemler
Gazi Üniversitesi	Eğitimde Ölçme ve Değerlendirme	Çok Değişkenli Analiz Nitel Araştırma Yöntemleri ve Bilgisayar Uygulamaları Yapısal Eşitleme Modeli: LISREL, AMOS ve EQS Uygulamaları Ölçek Geliştirme ve Uyarlama II Akademik Yazma Meta Analiz Araştırma Yöntemleri ve Yayın Etiği II
	Eğitim Yönetimi	Sosyal Bilimlerde Nitel Araştırma Yöntemleri Eğitim Yönetiminde Alan Araştırması I Eğitim Yönetiminde Alan Araştırması II

	Eğitim Programları ve Öğretim	Eğitimde Nitel Araştırmalar İleri Araştırma Yöntemleri ve Bilgisayarda Veri Analizi
	Rehberlik ve Psikolojik Danışmanlık	İleri Bilimsel Araştırma Yöntem ve Teknikleri İleri Bilgisayar Temelli İstatistik Uygulamaları Araştırma Teknikleri
Ege Üniversitesi	Eğitim Yönetimi Teftişi Planlaması ve Ekonomisi	İleri Araştırma Yöntemi ve Teknikleri İleri Bilimsel Araştırma Yöntemleri Eğitimde Nitel Araştırma Yöntemleri Araştırma Teknikleri ve Veri Analizi Bilim Felsefesi
	Eğitim Programları ve Öğretim	İleri Araştırma Yöntemi ve Teknikleri İleri Bilimsel Araştırma Yöntemleri Eğitimde Nitel Araştırma Yöntemleri İleri İstatistik Program Araştırmalarının Analizi
	Rehberlik ve Psikolojik Danışmanlık	İleri Bilimsel Araştırma Yöntemleri Psikolojik Danışmada Araştırma ve Yayın Yapma İleri İstatistik Nitel Araştırma
Bilkent Üniversitesi	Eğitim Programları ve Öğretim	Educational Statistics Educational Research Methods Written Academic Discourse Qualitative Research Methods Research Methods And Academic Publication Ethics
Yıldız Teknik Üniversitesi	Eğitim Yönetimi	Araştırma Yöntemleri Bilimsel Etik İleri Araştırma Yöntemleri İleri Eğitim İstatistiği
	Eğitim Programları ve Öğretim	Araştırma Yöntemleri Bilimsel Etik Nitel Araştırma Teknikleri İleri İstatistik Teknikleri Ve Uygulama İleri Araştırma Yöntem Ve Teknikleri
	Rehberlik ve Psikolojik Danışmanlık	İleri Bilimsel Araştırma Yöntemleri Araştırma Yöntemleri Bilimsel Etik İleri İstatistik
Marmara Üniversitesi	Eğitim Yönetimi	Araştırma ve İleri İstatistik Eğitim Araştırmalarında Nitel Yöntemler Bilimsel Araştırmalarda Karma Desenler
	Rehberlik ve Psikolojik Danışmanlık	İleri Araştırma Yöntemleri Psikoloji Araştırmalarında İleri İstatistiksel Desenler
Dokuz Eylül Üniversitesi	Eğitim Programları ve Öğretim	Eğitim Çalışmalarını Anlama Eğitimde Araştırma Yöntemleri Veri Toplama ve Çözümleme Bilim Felsefesi ve Etiği Akademik Yazma Araştırmalarda İstatistiksel Analizler
	Eğitim Yönetimi ve Deneticiliği	Eğitim Çalışmalarını Anlama İleri Araştırma Teknikleri Eğitim İstatistiği ve Bilgisayar Uygulamaları Bilim Felsefesi ve Etiği Akademik Yazma Araştırmalarda İstatistiksel Analizler Nitel Araştırma Yöntemleri
	Psikolojik Danışmanlık ve Rehberlik	Psikolojik Danışmada Araştırma Yöntemleri Eğitim Çalışmalarını Anlama Bilim Felsefesi ve Etiği Akademik Yazma Araştırmalarda İstatistiksel Analizler

Genel olarak Eğitim Bilimleri bölümlerindeki doktora programlarında açılan araştırma eğitimi derslerinin çoğunlukla araştırma yöntemleri ve istatistik dersleri olarak dağıldığı görülmektedir. Araştırma eğitimi için açılan derslerin sayısı ve çeşitliliği fazla olmasına rağmen büyük bir kısmı seçmeli ders havuzundadır. Örneğin Boğaziçi Üniversitesi öğrenme bilimleri doktora programında seçmeli dersler metodoloji, öğrenme ve biliş, tasarım ve sosyo-kültürel bağlam olmak üzere 4 farklı kategoriye ayrılmaktadır ve doktora öğrencilerinin her bir kategoriden en az bir seçmeli ders seçmeleri zorunlu tutulmaktadır. Bu durum doktora öğrencilerine zorunlu araştırma eğitimi dersleri dışında araştırma bilgi ve becerisini artıracak başka dersler almalarını sağlamaktadır ve doktora süresince araştırma eğitimi daha sürekli hale getirmektedir. Ancak benzer bir uygulama aynı üniversitenin Eğitim Bilimleri doktora programında bulunmamaktadır. Ayrıca Dokuz Eylül

Üniversitesi ve Orta Doğu Teknik Üniversitesinde araştırma eğitimi derslerinin araştırmanın farklı aşamalarını konu edinen içeriklere sahip olduğu görülmektedir. Eğitim bilimlerindeki çoğu doktora programında araştırma eğitimi derslerinin bir kısmının da aynı isme sahip olduğu tespit edilmektedir.

TARTIŞMA

Doktora eğitimi, alınan eğitimin sonunda orijinal bir çalışmanın ortaya konmasını ve farklı alanlarda bilimsel yenilikler ortaya çıkarabilmeyi hedeflemektedir (Maviş-Sevim ve Emmioğlu-Sarıkaya, 2019). Orijinal ve yeni çalışmaların ortaya çıkarılmasında alan bilgisinin yanı sıra araştırma yapabilme bilgi ve becerilerine sahip olabilmek de büyük önem taşımaktadır (Çaycı ve Emmioğlu, 2018). Bu nedenle doktora eğitiminde araştırma eğitime ayrı bir yer verilmesi gerekmektedir. Nitekim Türkiye’de yapılan çalışmalarda lisansüstü eğitimde araştırma eğitime yer vermenin önemi ve gerekliliğinden bahsedilmektedir (Alabaş, Kamer ve Polat, 2012; Arabacı ve Akıllı, 2013; Erdem, 2012; Saracaloğlu, 2008). Yapılan bu araştırmanın sonuçları araştırma eğitiminin farklı üniversite ve bilim dallarına göre büyük oranda değişim göstermekte olduğunu göstermektedir. Örneğin Ankara Üniversitesi Eğitim Programları ve Öğretim bölümünde araştırma eğitimi dersi yüzdesi diğer üniversitelerin Eğitim Programları ve Öğretim bölümüne oranla daha yüksek görünmektedir. Genel anlamda en düşük seviyede araştırma eğitimi dersleri verilen bilim dalının Rehberlik ve Psikolojik Danışmanlık bilim dalı olduğu tespit edilmiştir. Toplam ders sayısı ile araştırma eğitime ayrılan ders sayıları göz önünde bulundurulduğunda toplam ders sayısı fazla olan bölümlerde araştırma eğitime ayrılan ders sayısı görece daha az olduğu için yüzdelerin daha az olma durumu da söz konusu olmaktadır. Bu nedenle üniversitelerin Orta Doğu Teknik Üniversitesi örneğine benzer şekilde alan dersi, seçmeli ders ve araştırma eğitimi dersleri yüzdelerini belirleyerek öğrencilerin belirli düzeylerde araştırma eğitimi dersi alabilmelerini sağlamalarının öğrencilerinin araştırma yapabilme kabiliyetlerinin artırılmasında önemli bir yer tutacağı söylenebilir. Ayrıca bu sonuçlardan yola çıkılarak farklı üniversitelerden yer alan doktora eğitim programlarında araştırma eğitimi ders oranlarının benzer şekilde yapılandırılması, öğrencilerin araştırma becerileri ve üretkenliklerinin benzer şekillerde gelişmesi açısından önerilebilir. Bulgularda görüldüğü gibi Eğitim Bilimleri alanı doktora programlarında yer alan araştırma eğitimi derslerinin bazıları isim olarak benzemektedir. Ancak üniversite ve bölümlere göre değişiklik gösterdiği durumlar da bulunmaktadır. Gelecekte yapılacak çalışmalarda bu derslerin içeriklerinin incelenmesi, benzerlikler ve farklılıkların ortaya konularak çekirdek programların oluşturulması ve doktora eğitimi alan öğrencilerin araştırma eğitimi konusunda benzer yeterlikleri kazanmış olarak mezun olmalarının sağlanması önerilebilir. Elbette ki yalnızca ders sayısı ve yüzdesinin belirlenmesi araştırma eğitimi derslerinin işlevselliğinin sağlanması adına yeterli değildir. Bu nedenle gelecekte yapılacak çalışmalarda bu derslerde nitelikli eğitimlerinin verilip verilmediğinin de kontrol edilmesi ve araştırılması öneriler arasında yer alabilir.

KAYNAKÇA

- Alabaş, R., Kamer, S. T., & Polat, Ü. (2013). Öğretmenlerin kariyer gelişimlerinde lisansüstü eğitim: tercih sebepleri ve süreçte karşılaştıkları sorunlar. *E-Uluslararası Eğitim Araştırmaları Dergisi*, 3(4), 89-107.
- Arabacı, İ. B. ve Akıllı, C. (2013). Lisansüstü öğretimde öğrenci sorunları. *VI. Ulusal Lisansüstü Eğitim Sempozyumu*, 124.
- Aydemir, S., & Çam, Ş. (2015). Lisansüstü öğrencilerinin lisansüstü eğitimi almaya ilişkin görüşleri. *Turkish Journal of Education*, 4(4), 4-16.
- Barnacle, R. (2005). Research education ontologies: exploring doctoral becoming. *Higher Education Research & Development*, 24(2), 179-188.
- Başer, N., Narlı, S., & Günhan, B. (2010). Öğretmenlerin lisansüstü eğitim almalarında yaşanan sorunlar ve çözüm önerileri. *Dokuz Eylül Üniversitesi Buca Eğitim Fakültesi Dergisi*, (17).
- Bland, C. J., Center, B. A., Finstad, D. A., Risbey, K. R. ve Staples, J. G. (2005). A theoretical, practical, predictive model of faculty and department research productivity. *Academic Medicine*, 80(3), 225-237.

- Bozan, M. (2012). Lisansüstü eğitimde nitelik arayışları. *Sosyal ve Beşeri Bilimler Dergisi*, 4(2), 177-187.
- Çaycı, D. Emmioğlu, E. (2018). *Doctoral students' views on research education*. (3-7 September 2018), European Conference on Educational Research (ECER).
- Feldman, A., Divoll, K., & Rogan-Klyve, A. (2009). Research education of new scientists: Implications for science teacher education. *Journal of Research in Science Teaching: The Official Journal of the National Association for Research in Science Teaching*, 46(4), 442-459.
- İlhan, M., Öner Sünkür, M., & Yılmaz, F. (2012). İlköğretim öğretmen adaylarının lisansüstü eğitime yönelik tutumlarının incelenmesi (Dicle Üniversitesi Örneği). *Mehmet Akif Ersoy Üniversitesi Eğitim Fakültesi Dergisi*, 12 (23), 22 – 42.
- Karaman, S., & Bakırcı, F. (2010). Türkiye’de lisansüstü eğitim: Sorunlar ve çözüm önerileri. *Sosyal Bilimler Araştırmaları Dergisi*, 2, 94-114.
- Keskinkılıç, S. B. ve Ertürk, A. (2009). Eğitim bilimleri doktora öğrencilerinin istatistiksel bilgi yeterlilikleri. *Ahi Evran Üniversitesi Kırşehir Eğitim Fakültesi Dergisi*, 10(1). 141-151.
- Kiley, M., & Wisker, G. (2009). Threshold concepts in research education and evidence of threshold crossing. *Higher Education Research & Development*, 28(4), 431-441.
- Manathunga, C. (2005). Early warning signs in postgraduate research education: A different approach to ensuring timely completions. *Teaching in Higher Education*, 10(2), 219-233.
- Maviş Sevim, Ö. ve Emmioğlu Sarıkaya, E. (2019). *Doktora eğitiminde araştırma üretkenliği: Bir program geliştirme çalışması*. Ankara: Pegem Akademi Yayıncılık.
- Ünal, Ç., & İlter, İ. (2010). Sınıf öğretmeni adaylarının lisansüstü eğitime olan tutumları (Fırat, Erzincan ve İnönü Üniversitesi sınıf öğretmenliği ABD örneği). *Atatürk Üniversitesi Sosyal Bilimler Enstitüsü Dergisi*, 14(2), 1-18.
- Saracaloğlu, A. S. (2008). Lisansüstü öğrencilerin akademik güdülenme düzeyleri, araştırma kaygıları ve tutumları ile araştırma yeterlikleri arasındaki ilişki. *Yüzüncü Yıl Üniversitesi Eğitim Fakültesi Dergisi*, 5(2), 179-208.
- Yükseköğretim Bilgi Yönetim Sistemi (2020). Türlerine göre mevcut üniversite sayısı. istatistik.yok.gov.tr adresinden alınmıştır.



EUROASIA SUMMIT

Congress on Scientific Researches and Recent Trends-6

18-20 May 2020/ Baku Euroasian University, Azerbaijan

Book of Full Texts / Volume-1



TURİZM EĞİTİMİ VEREN AKADEMİSYENLERİN ELEKTRONİK ÖĞRENME SİSTEMİNE YÖNELİK GÖRÜŞLERİNİN DEĞERLENDİRİLMESİ

EVALUATION OF ACADEMICAN'S VIEWS ON THE ELECTRONIC LEARNING SYSTEM IN TOURISM

Dr. Metin SÜRME

Gaziantep Üniversitesi, Turizm ve Otelcilik Meslek Yüksek Okulu

ÖZET

Koronavirüs tehdidi nedeniyle üniversitelerde eğitimlerin aksamaması ve akademik takvimin sekteye uğramaması için uzaktan eğitime geçilmesi kararı alınmış ve alt yapısı bulunan üniversiteler 23 Mart 2020 tarihinden itibaren dijital imkânlar ile eğitime devam etmektedirler. Derslerin birçoğunda uygulama gerektiren turizm eğitimi de uzaktan eğitim sistemiyle verilmektedir. Bu kapsamda gerçekleştirilen bu çalışmada turizm eğitimi veren akademisyenlerin elektronik öğrenme sistemine yönelik görüşlerinin değerlendirilmesi amaçlanmıştır. Bu amacı gerçekleştirmek için yarı yapılandırılmış görüşme formu hazırlanmış ve dijital ortamlarda akademisyenlerden formu doldurmaları talep edilmiştir. Turizm eğitimi veren akademisyenlerin elektronik öğrenme sistemine yönelik görüşlerinin değerlendirilmesi amacıyla Türkiye'nin farklı üniversitelerinde görev yapan toplam 11 akademisyenle görülmüştür. Araştırma sonucunda e-öğrenme sistemlerinin zaman tasarrufu sağladığı, düşük maliyetli olduğu, salgın hastalık dönemi için uygun bir sistem olduğu ve kaydedilen dersleri daha sonra tekrar izlenmesine olanak tanıdığı ortaya konmuştur. Diğer taraftan e-öğrenme sistemlerinin uygulama derslerine elverişli olmadığını, geleneksel yöntemin sıcaklık ve samimiyetinin olmadığını, materyal eksikliği olan öğrenciler için adaletsiz bir sistem olduğu, öğrencilerin sistemi önemsemediğini öğrencilerin arkadaşlarından ve sosyal çevrelerinden uzaklaşmasına sebep olduğu ortaya konmuştur.

Anahtar kelimeler: Elektronik öğrenme, akademisyen görüşleri, turizm eğitimi, nitel araştırma

ABSTRACT

Due to the threat of coronavirus, it has been decided not to disrupt the education of the universities and to prevent the academic calendar from being disrupted, and universities with infrastructure have been continuing their education with digital opportunities since 23 March 2020. In most of the lessons, tourism education, which requires practice, is given through the distance education system. In this study, it was aimed to evaluate the opinions of academicians providing tourism education towards electronic learning system. To achieve this goal, a semi-structured interview form was prepared and academics were asked to fill the form in digital media. Tourism education academics that the assessment of attitudes towards e-learning system to working in different universities in Turkey has seen a total of 11 academics. As a result of the research, it has been revealed that e-learning systems save time, are low cost, suitable for the epidemic period and allow the lessons to be watched again later. On the other hand, it has been demonstrated that e-learning systems are not suitable for practical lessons, the traditional method does not have warmth and sincerity, it is an unfair system for students with material deficiencies, and that students do not care about the system, and that it leads students away from their friends and social circles.

Keywords: Electronic learning, academician views, tourism education, qualitative research

GİRİŞ

Bilgi teknolojilerinin gelişmesi finans, iş dünyası, sağlık ve eğitim gibi çeşitli alanlarında gelişmesini sağlamıştır. Eğitim ve teknolojinin entegrasyonunun doğrudan bir sonucu olan ve öğrenme için güçlü bir

ortam olarak kabul edilen e-öğrenme sistemi ortaya çıkmıştır (Al-Fraihat, Joy ve Sinclair, 2017). Günümüzde, kendi kendine ilerleyen öğrenmeyi teşvik eden ve coğrafi sınırları aşan internet aracılığıyla görüntü, ses, video gibi farklı formatlarda çok sayıda öğrenme kaynağı bulunmaktadır. E-öğrenme, dizüstü bilgisayarlar, bilgisayarlar, akıllı telefonlar ve tabletler gibi öğrenme kaynaklarına erişmek için çeşitli teknolojiler ve cihazlarla hızla gelişmiştir (Al-Fraihat, Joy ve Sinclair, 2020).

Çin'in Wuhan kentinde başlayan Koronavirüs salgını tüm Dünya'ya yayılmış ve bunun sonucunda da eğitim veren kurumlarda bu salgından etkilenmiştir. Koronavirüs tehdidi nedeniyle üniversitelere eğitimlerinin aksamaması için uzaktan eğitime geçilmesi kararı alınmış ve alt yapısı bulunan üniversiteler 23 Mart 2020 tarihinden itibaren dijital imkânlar ile eğitime devam etmektedirler. Söz konusu tarihten itibaren turizm eğitimi veren kurumlarda dijital imkânlar ile eğitimlerini sürdürmektedir. Turizm eğitimi veren yükseköğretim kurumlarının mevcut durumları ve dünyada yaşanan değişim ve gelişmeler dikkate alındığında; gerekli alt yapıya sahip üniversitelerin turizm eğitiminde web tabanlı uzaktan eğitim konusunda etkin rol üstlenmelerinin, web tabanlı uzaktan eğitim merkezleri olarak hizmet sunmalarının turizm eğitiminde bir dönüm noktası olacağı düşünülmektedir. Bugün farklı coğrafi bölgelerde yaşayan ve çalışan turizm öğrenci ve çalışanlarına ön lisans, lisans ve lisansüstü eğitimlerinde web tabanlı uzaktan eğitimin verilmesi kaçınılmaz bir durum olarak ortaya çıkmaktadır. Ayrıca bilimsel ve çağdaş yaklaşım gereği, ulusal ve bölgesel gereksinimler doğrultusunda titizlikle hazırlanacak web tabanlı turizm öğretim programlarının, herhangi bir coğrafi sınırlama olmaksızın, eğitim almak isteyen herkese istediği yer ve zamanda eğitim fırsatı vereceği açıktır (Köksalan, Sevindik ve Olcay, 2011: 1119).

Koronavirüs salgınıyla beraber yüz yüze eğitimden dijital eğitime geçilmesi eğitimin devamlılığı açısından önemli ve kilit adımlardan biridir. Bu süreci birebir yöneten akademisyenlerin e-öğrenme sistemlerine yönelik görüşlerinin belirlenmesi yaşadıkları sorunlar ve çözüm önerilerinin ortaya konması oldukça önem taşımaktadır. Bu kapsamda gerçekleştirilen bu çalışmada turizm eğitimi veren akademisyenlerin elektronik öğrenme sistemine yönelik görüşleri ortaya konmuştur.

LİTERATÜR TARAMASI

Teknolojinin ve eğitimin bütünleşmesinin doğrudan bir sonucu olarak, özellikle internet teknolojilerini kullanarak güçlü bir öğrenme ortamı olarak ortaya çıkmıştır. E-Öğrenme, teknoloji destekli öğrenme, bilgisayar temelli öğrenme, web temelli eğitim, online öğrenme, çevrimiçi öğrenme, multimedya öğrenme, sanal öğrenme gibi kavramlar benzer kavramlardır ve zaman zaman birbirlerinin yerine kullanılmaktadır (Anohina, 2005; Guri-Rosenblit, 2005; Olcay ve Döş, 2016). E-öğrenme sisteminde, öğrenci web tabanlı sistemlere kullanıcı adı ve şifre ile girerek dersini takip eder. Sistem öğrencinin derse ne zaman girdiğini, ne kadar bağlı kaldığı, hangi ders notlarını incelediği, hangi sınav ve ödevleri tamamladığı gibi bilgileri rapor olarak hazırlamakta ve sunmaktadır. Bu sisteme interaktif dersler eklenebilir, çevrimiçi ve çevrimdışı tartışma forumları, bloglar, bağlantılar eklenerek öğrencilerin öğrenme etkinlikleri artırılabilir (Olcay ve Döş, 2016).

E-öğrenimin Türkiye'de turizm eğitim kurumlarına uygulanmasıyla beraber sektöre ve eğitimin kurumlarına sağlayacağı başlıca yararlar şunlardır (Çakırer, 2002; Köksalan, vd. 2011):

- E-öğrenimle birlikte turizm sektöründe öğrenimin niteliğinin yükseltilerek turizm sektörünün kalitesinin artması sağlanacaktır.
- E-öğrenimle birlikte turizm sektörü ve turizm eğitim kurumları arasında işbirliğinin gelişmesi sağlanacaktır.
- E-öğrenimin turizm sektöründe uygulanmasıyla, turizm eğitim kurumları ile turizm sektöründe faaliyet gösteren işletmelerle entegrasyonu sağlandığı gibi, turizm eğitim kurumlarının öncelikle Avrupa Birliği'ne ve dünyadaki turizm eğitim kurumlarına entegrasyonu sağlanacaktır.
- E-öğrenim, öğretmen merkezli klasik yöntemden, öğrenci merkezli, öğretmen ve öğrenci etkileşimli çağdaş bir yonteme yani öğrenme merkezli öğrenime geçişi sağlayacaktır.
- E-öğrenimle birlikte turizm eğitiminde kalite sağlanması turizm sektörünün gelişmesinde etkili rol oynayacaktır.

Diğer taraftan e-öğrenmedeki karşılaşılabilecek problemler ise aşağıda gösterilmiştir (Ünsal, 2002; Altıparmak, Kurt ve Kapıdere, 2011):

- Öğrencilerin bir bilgisayar sahibi olması masraflı olabilecektir.
- İnternet alt yapısında yaşanacak sorunlar dersi engelleyebilir.
- Bilgisayar ve internet konusunda yeterli bilgiye sahip olmayanlar sorun yaşayabilir
- İnternet kullanım ücretinin yüksek olması, öğrencileri sıkıntıya sokabilir.
- E-öğrenme ile ders alanlar bu alanda yeni olabilir ve çevrelerinde onlara yardımcı olabilecek bilgili ve tecrübeli kişiler olmayabilir.

E-öğrenme sistemlerinin en önemli amaçlardan biri de öğrencileri ders zamanında derse getirebilmektedir. Başka bir ifade ile eğitimci interaktif ders işleyerek dersi daha verimli hale getirmeyi amaçlar. Bu doğrultuda sınavlar ve tartışma panoları, öğrencilerin içerikle ve birbirleriyle etkileşime girmelerine ve bilgilerini test etmelerine olanak tanıyan e-öğrenme araçlarıdır. Buna ek olarak, uygun online kaynaklara bağlantı vermek öğrencilerin bir keşif yolculuğuna çıkmasına olanak tanımaktadır. Bu araçlar eğitimcilere, öğrencilere aktif katılım gerektiren faaliyetler sağlamalarında yardımcı olur (Berge, 1999; Wilkinson, Forbes, Bloomfield ve Gee, 2004; Glen, 2005; Kala, Isaramalai ve Pohthong, 2010).

YÖNTEM

Turizm eğitimi veren akademisyenlerin elektronik öğrenme sistemine yönelik görüşlerinin belirlenmesi amacıyla gerçekleştirilen bu çalışmada farklı üniversitelerde görev yapan 11 akademisyenle görüşülmüştür. Bu amaçla veri toplama aracı olarak yarı yapılandırılmış görüşme formu hazırlanmıştır. Hazırlanan bu görüşme formu dijital forma dönüştürülerek akademisyenlere ulaştırılmış ve formu doldurmaları istenmiştir. Daha sonra elde edilen veriler kodlanarak analiz edilmiştir.

BULGULAR

Araştırmanın bu bölümünde elde edilen veriler neticesinde ulaşılan bulgular gösterilmiştir. Katılımcıların cinsiyetine yönelik bulgular Şekil 1’de gösterilmiştir.

Şekil 1. Cinsiyete yönelik bulgular

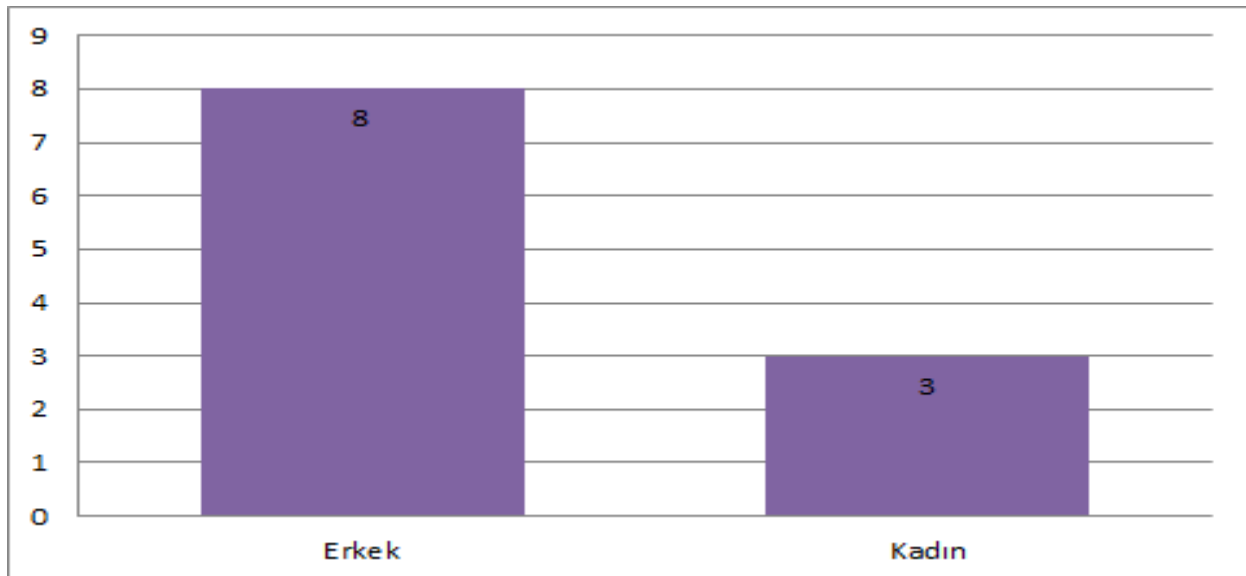

Şekil 1'e göre araştırmaya katılanların 8'i erkek 3'ü kadındır. Araştırmaya katılan akademisyenlerin mesleki tecrübelerine yönelik bulgular Şekil 2'de gösterilmiştir.

Şekil 2. Araştırmaya katılan akademisyenlerin mesleki tecrübelerine yönelik bulgular

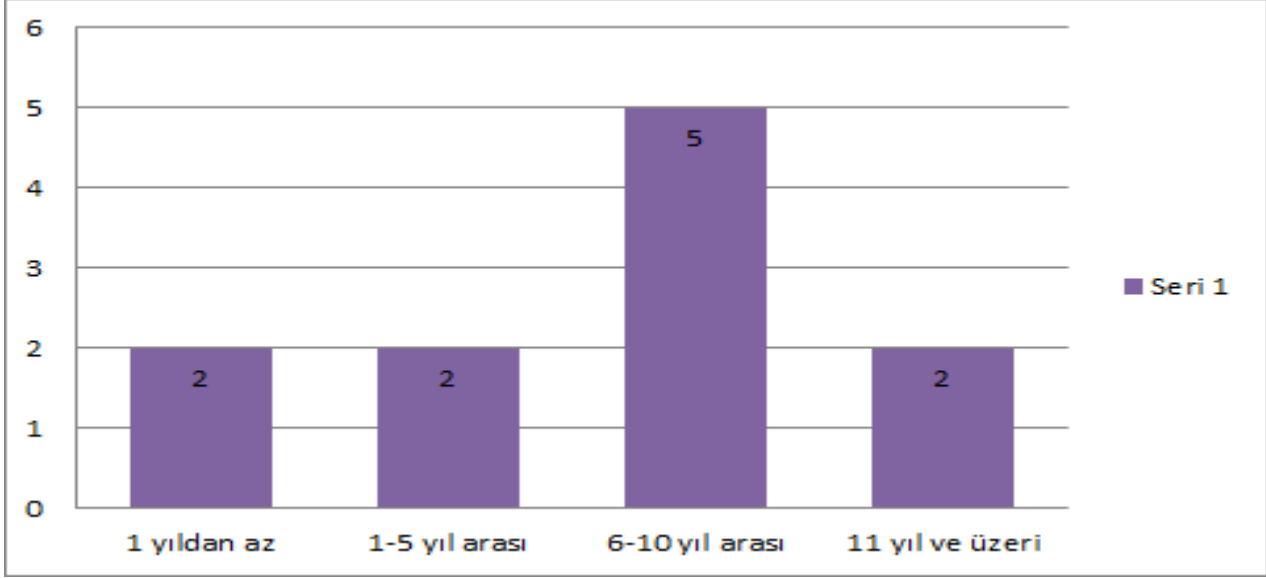

Araştırmaya katılan akademisyenlerin mesleki tecrübelerine bakıldığında 2'si 1 yıldan az, 2'si 1-5 yıl arası, 5'i 6-10 yıl arası, 2'si 11 yıl ve üzeri tecrübeye sahiptir. Teknolojik araçları kullanma konusunda ne derece yeterli olup olmadıklarına yönelik bulgular Şekil 3'te gösterilmiştir.

Şekil 3. Teknolojik araçları kullanma konusunda ne derece yeterli olup olmadıklarına yönelik bulgular

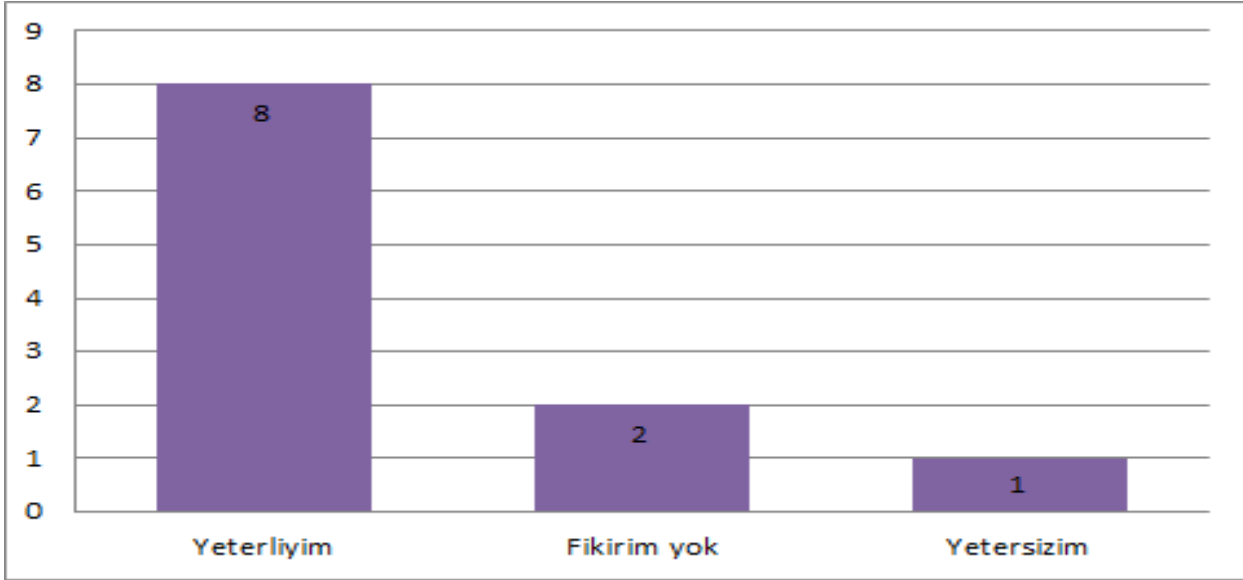

Katılımcılara teknolojik araçları kullanma konusunda ne derece yeterli olup olmadıkları sorulmuş 8'i yeterliyim yanıtı verirken 2'si fikrim yok şeklinde yanıt vermiş ve sadece bir katılımcı yetersiz olduğunu belirtmiştir. E-öğrenme sistemini gelecekteki öğretim etkinliklerinde kullanmayı düşünüp düşünmediklerine yönelik bulgular Şekil 4'te gösterilmiştir.

Şekil 4. E-öğrenme sistemini gelecekteki öğretim etkinliklerinde kullanmayı düşünüp düşünmediklerine yönelik bulgular

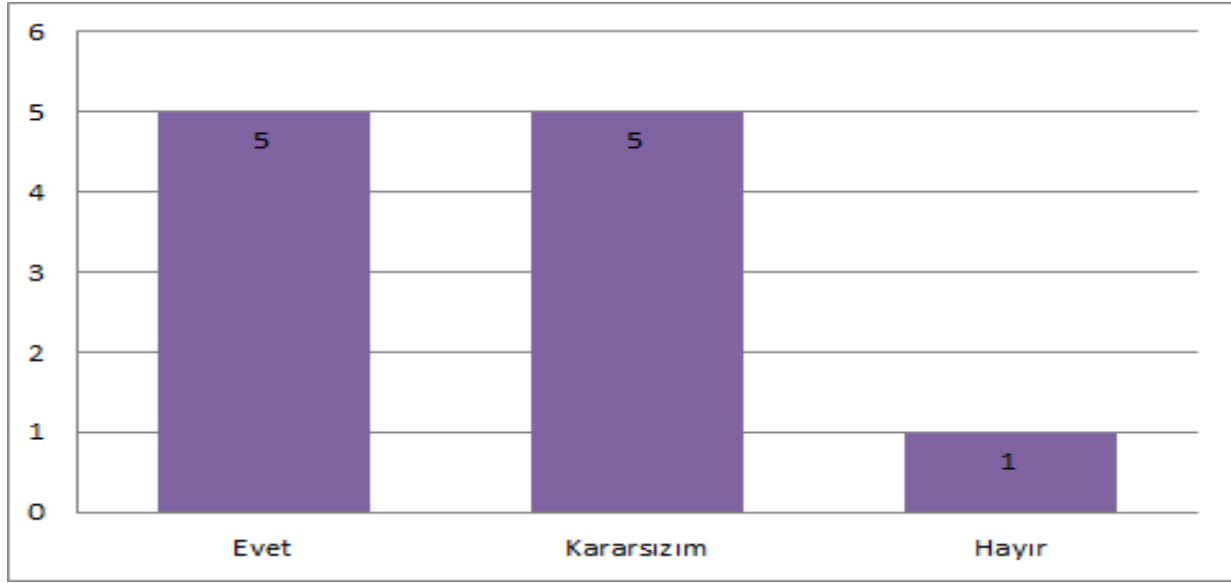

Şekil 4'e göre araştırmaya katılan akademisyenlerin 5'i e-öğrenme sistemini gelecekteki öğretim etkinliklerinde kullanmayı düşünmekte, 5'i Kararsız ve 1'i ise e-öğrenme sistemini gelecekteki öğretim etkinliklerinde kullanmayı düşünmemektedir. E-öğrenme sistemlerinin kullanımı konusunda yaşanan sorunlara yönelik bulgular Şekil 5'te gösterilmiştir.

Şekil 5. E-öğrenme sistemlerinin kullanımı konusunda yaşanan sorunlara yönelik bulgular

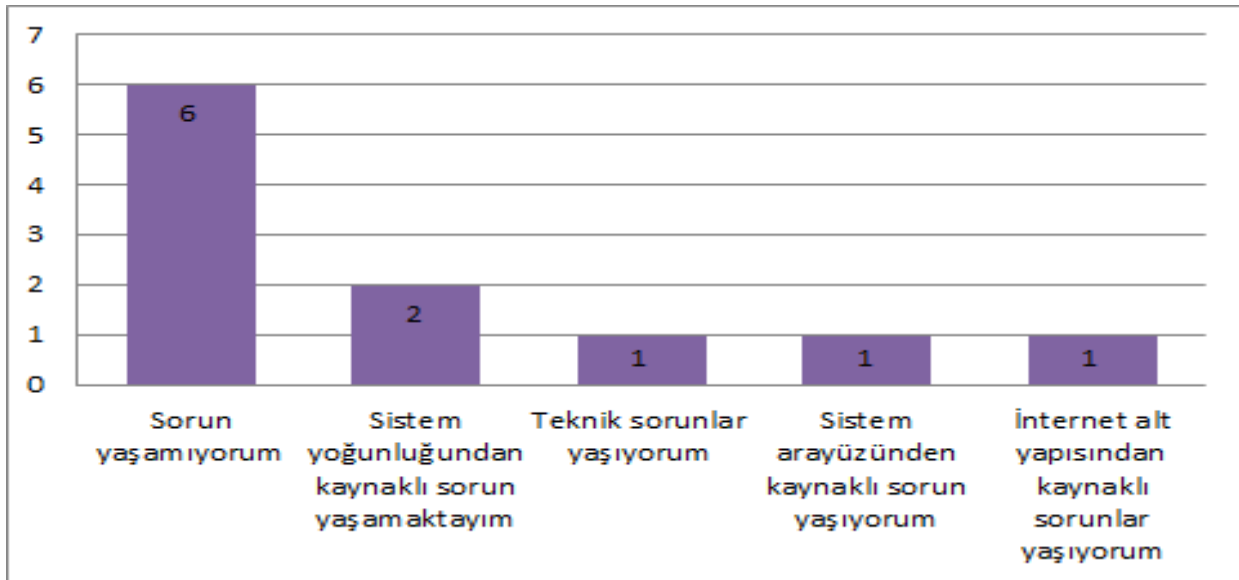

Şekil 5'e göre katılımcıların 6'sı E-öğrenme sistemlerinin kullanımı konusunda sorun yaşamamaktadır. Katılımcıların 2'si sistem yoğunluğundan kaynaklı sorun yaşamakta olduğunu, 1'i teknik sorunlar yaşamakta olduğunu, 1'i sistem ara yüzünden kaynaklı sorun yaşamakta olduğunu ve 1'i ise internet alt yapısından kaynaklı sorunlar yaşadıklarını belirtmiştir. E-öğrenme sistemlerinin kullanımı konusunda yaşanan sorunların çözümüne yönelik bulgular Şekil 6'da gösterilmiştir.

Şekil 6. E-öğrenme sistemlerinin kullanımı konusunda yaşanan sorunların çözümüne yönelik bulgular

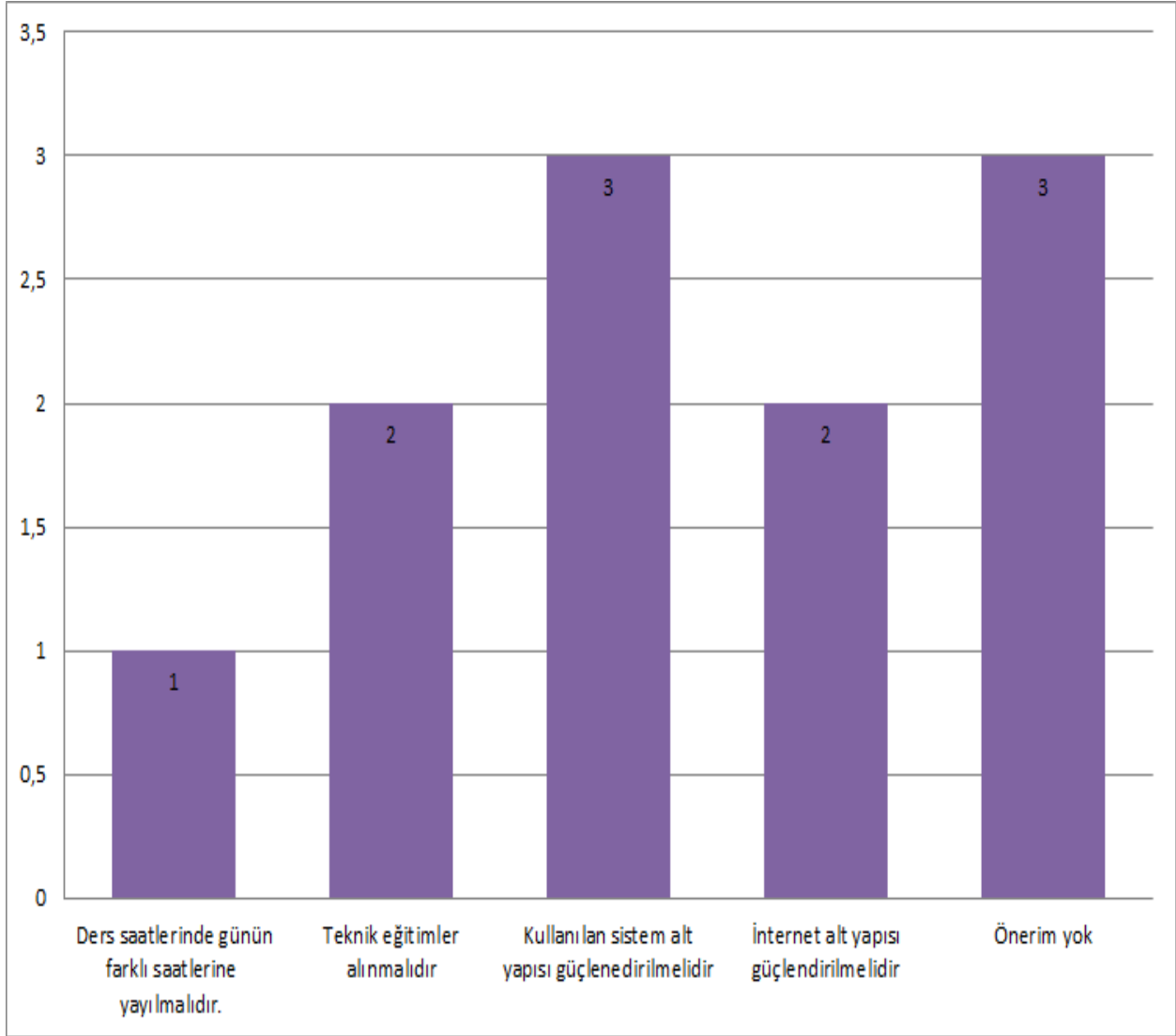

Şekil 6'ya göre katılımcıların 3'ünün E-öğrenme sistemlerinin kullanımı konusunda yaşanan sorunların çözümüne yönelik bir önerisi yoktur. Katılımcıların 3'ü kullanılan sistem alt yapısının güçlendirilmesi gerektiğini, 2'si internet alt yapısının güçlendirilmesi gerektiğini, 2'si teknik eğitimler alınması gerektiğini ve 1'i ise ders saatlerinin günün farklı saatlerine yayılması gerektiğini çözüm önerisi olarak belirtmiştir. E-öğrenme sistemlerinin kullanımına yönelik olumlu görüşler Şekil 7'de gösterilmiştir.

Şekil 7. E-öğrenme sistemlerinin kullanımına yönelik olumlu görüşler

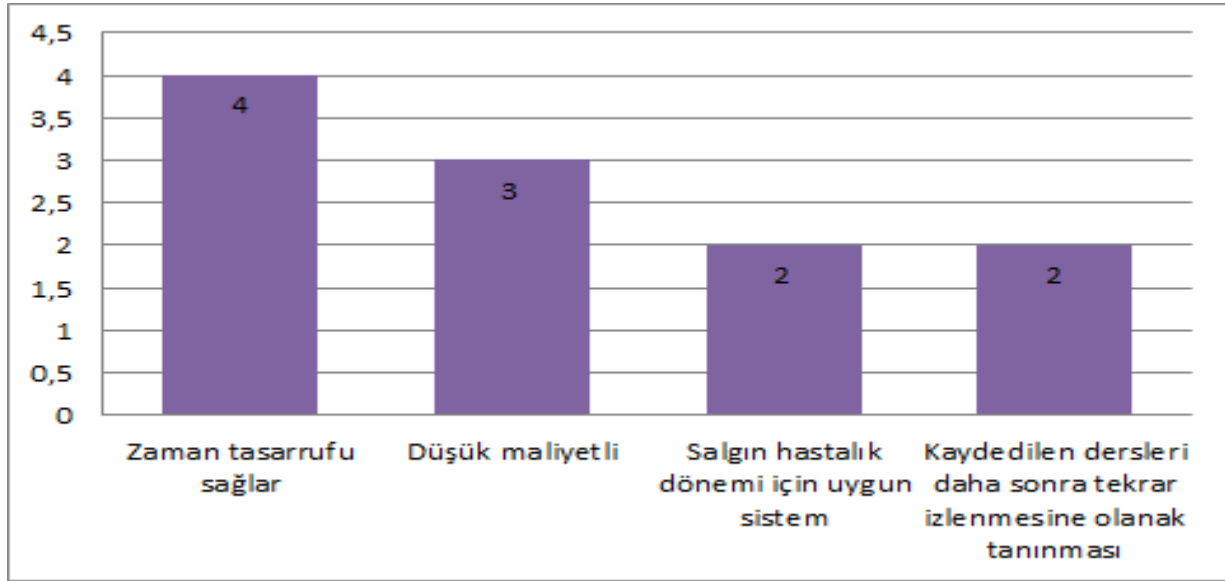

Şekil 7'e göre katılımcıların 4'ü e-öğrenme sistemlerinin zaman tasarrufu sağladığını belirtmiştir. Katılımcıların; 3'ü e-öğrenme sistemlerini düşük maliyetli, 2'si salgın hastalık dönemi için uygun bir sistem olduğunu ve 2'si ise kaydedilen dersleri daha sonra tekrar izlenmesine olanak tanınmasının olumlu olduğunu belirtmiştir. E-öğrenme sistemlerinin kullanımına yönelik olumsuz görüşler Şekil 8'de gösterilmiştir.

Şekil 8. E-öğrenme sistemlerinin kullanımına yönelik olumsuz görüşler

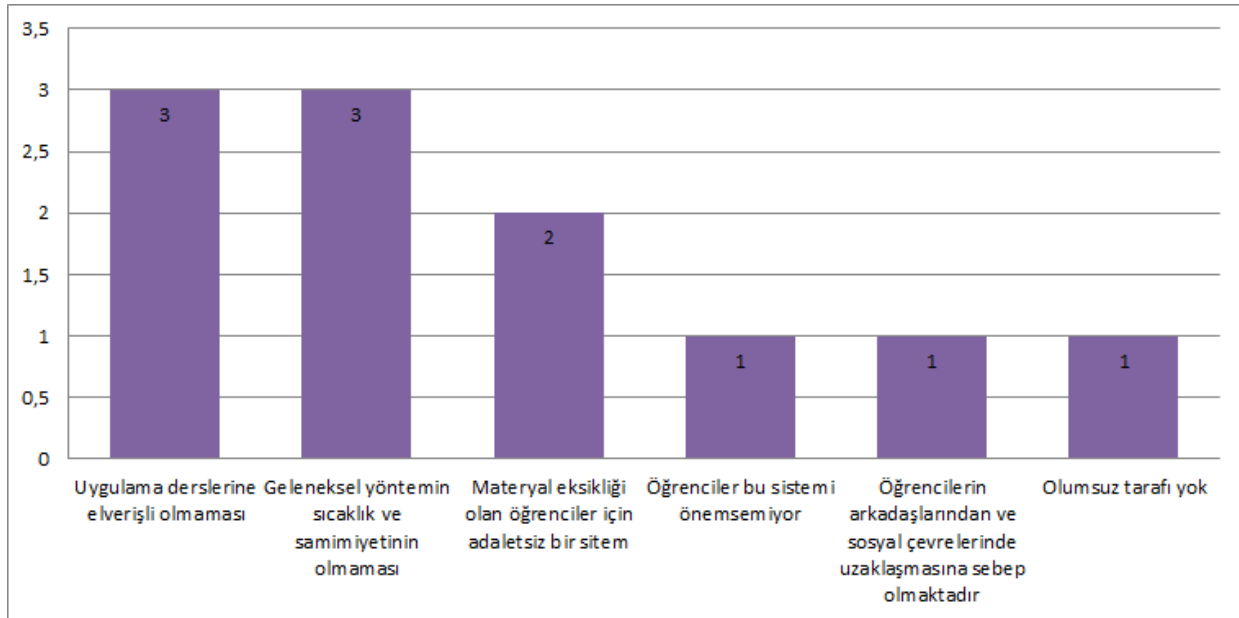

Şekil 8'e göre katılımcıların 3'ü e-öğrenme sistemlerinin uygulama derslerine elverişli olmadığını, 3'ü geleneksel yöntemin sıcaklık ve samimiyetinin olmadığını, 2'si materyal eksikliği olan öğrenciler için adaletsiz bir sistem olduğunu, 1'i öğrencilerin sistemi önemsemediğini ve 1'i öğrencilerin arkadaşlarından ve sosyal çevrelerinden uzaklaşmasına sebep olduğunu belirtmiştir. Katılımcıların sadece 1'i ise olumsuz tarafının olmadığını belirtmiştir.

SONUÇ

Koronavirüs tehdidi nedeniyle üniversitelere eğitimlerinin aksamaması ve akademik takvimin sekteye uğramaması uzaktan eğitime geçilmesi kararı alınmış ve alt yapısı bulunan üniversiteler 23 Mart 2020 tarihinden itibaren dijital imkânlar ile eğitime devam etmektedirler. Derslerin birçoğunda uygulama gerektiren turizm eğitimi de e-öğrenme sistemiyle verilmektedir. Bu kapsamda gerçekleştirilen bu çalışmada turizm eğitimi veren akademisyenlerin elektronik öğrenme sistemine yönelik görüşlerinin değerlendirilmiştir. Bu kapsamda elde edilen sonuçlar aşağıda gösterilmiştir.

Araştırmaya katılan akademisyenlerin büyük bir çoğunluğu 6-10 yıl arası mesleki tecrübeye sahiptir. Dolayısıyla katılımcıların tecrübeli olduklarını söylemek mümkündür. Bununla beraber araştırmaya katılan katılımcıların büyük bir çoğunluğu kendisini teknolojik olarak yeterli görmektedir (Bkz. Şekil 3). Araştırmaya katılan akademisyenlerin 5'inin e-öğrenme sistemini gelecekteki öğretim etkinliklerinde kullanmayı düşünmekte olduğu aynı zamanda 5'inin ise kararsız olduğu sonucu ortaya konmuştur (Bkz. Şekil 4). Bu sonuç akademisyenlerin e-öğrenme sistemlerini gelecekte kullanmak istediklerini ortaya koymaktadır. Bu konuda kararsız olarak görüş bildiren akademisyenlerin ise e-öğrenme sistemlerini kullandıkça ve verim almaya başladıkça kararlarının olumlu olacağı tam tersi durumda ise olumsuz olacağı söylenebilir.

Katılımcıların büyük bir çoğunluğu e-öğrenme sistemlerinin kullanımı konusunda sorun yaşamamaktadır (Bkz. Şekil 5). Bu sonuç oldukça sevindiricidir. Bununla beraber katılımcıların 2'si sistem yoğunluğundan kaynaklı sorun yaşadığını belirtmiştir. Bu beklenen bir sonuçtur çünkü koronavirüs salgınıyla beraber sadece Türkiye'deki üniversiteler değil Dünya'daki diğer üniversiteler de e-öğrenme sistemini kullanmaktadır. Dolayısıyla salgının atlatılmasıyla beraber bu sorunun ortadan kalkması beklenmektedir. Bu sorunların çözüme yönelik olarak katılımcılar kullanılan sistem ile internet alt yapısının güçlendirilmesi gerektiğini, belirtmişlerdir (Bkz. Şekil 6). Bununla birlikte katılımcılar ders saatlerinin günün farklı saatlerine yayılması gerektiğini çözüm önerisi olarak belirtmiştir.

Katılımcılar, e-öğrenme sistemlerinin zaman tasarrufu sağladığını ve düşük maliyetli olduğunu belirtmişlerdir (Bkz. Şekil 7). Bununla beraber kaydedilen dersleri daha sonra tekrar izlenmesine olanak tanınmasının olumlu olduğu ortaya konmuştur. Diğer taraftan katılımcılar e-öğrenme sistemlerinin uygulama derslerine elverişli olmadığını, geleneksel yöntemin sıcaklık ve samimiyetinin olmadığını ve materyal eksikliği olan öğrenciler için adaletsiz bir sistem olduğunu belirtmiştir.

Gerçekleştirilen bu araştırma sonuçları genel olarak değerlendirildiğinde katılımcıların büyük bir çoğunluğunun e-öğrenme sistemlerinin kullanımı konusunda sorun yaşamadıkları ortaya konmuştur. Zaman tasarrufu sağlaması, düşük maliyetli olması ve kaydedilen dersleri daha sonra tekrar izlenmesine olanak tanınmasının sistemin olumlu yönlerini oluştururken uygulama derslerine elverişli olmaması, geleneksel yöntemin sıcaklık ve samimiyetinin olmaması ve materyal eksikliği olan öğrenciler için adaletsiz bir sistem olması e-öğrenme sistemlerinin olumsuz yönlerini oluşturmaktadır. Gelecek araştırmalar için bu araştırmadan elde edilen sonuçlar dikkate alınarak ölçek geliştirilebilir. Bu araştırmanın örneklemini turizm eğitimi veren akademisyenler oluşturmaktadır. Benzer bir araştırma meslek liselerinde turizm eğitimi veren eğitimciler ile gerçekleştirilip sonuçlar karşılaştırılabilir.

KAYNAKÇA

- Al-Fraihat, D., Joy, M., & Sinclair, J. (2017). Identifying success factors for e-learning in higher education. In *International conference on e-learning* (pp. 247-255). Academic Conferences International Limited.
- Al-Fraihat, D., Joy, M., & Sinclair, J. (2020). Evaluating E-learning systems success: An empirical study. *Computers in Human Behavior*, 102, 67-86.
- Altıparmak, M., Kurt, İ. D., & Kapıdere, M. (2011). E-öğrenme ve uzaktan eğitimde açık kaynak kodlu öğrenme yönetim sistemleri. *XI. Akademik Bilişim Kongresi*.
- Anohina, A. (2005). Analysis of the terminology used in the field of virtual learning. *Journal of Educational Technology & Society*, 8(3), 91-102.

- Berge, Z. L. (1999). Interaction in post-secondary web-based learning. *Educational technology*, 39(1), 5-11.
- Çakırer, M. (2002). Turizm eğitiminde e-öğrenimin uygulanması ve türk turizm sektörüne sağlayacağı avantajlar. Turizm Eğitimi Konferans- Workshop, Ankara: Turizm Bakanlığı Yayınları, No:210.
- Glen, S. (2005). E-learning in nursing education: lessons learnt?. *Nurse Education Today*, 25(6), 415-418.
- Guri-Rosenblit, S. (2005). 'Distance education' and 'e-learning': Not the same thing. *Higher education*, 49(4), 467-493.
- Kala, S., Isaramalai, S. A., & Pohthong, A. (2010). Electronic learning and constructivism: A model for nursing education. *Nurse education today*, 30(1), 61-66.
- Köksalan, B., Sevindik, T., & Olcay, A. (2011). Web Tabanlı Öğretim Yönteminin Turizm Eğitiminde Akademik Başarıya Etkisi. *Gaziantep University Journal of Social Sciences*, 10(3), 1115-1142.
- Olcay, A., & Döş, B. (2016). Turizm Eğitimi Alan Öğrencilerin İnternete Dayalı Uzaktan Eğitim Yöntemine Yönelik Görüşlerinin Belirlenmesi. *Çankırı Karatekin Üniversitesi Sosyal Bilimler Enstitüsü Dergisi*, 7(1), 727-750.
- Ünsal, H. (2002). Web destekli eğitim, elektronik öğrenme ve web destekli öğretim programlarındaki çeşitli ders modelleri. *Türk Eğitim Bilimleri Dergisi*, 2(3), 375-388.
- Wilkinson, A., Forbes, A., Bloomfield, J., & Gee, C. F. (2004). An exploration of four web-based open and flexible learning modules in post-registration nurse education. *International journal of nursing studies*, 41(4), 411-424.



İTERAKTİV TƏLİM METODLARI İLƏ OXU MATERIALLARI ÜZƏRİNDƏ MÜŞAHİDƏNİN TƏŞKİLİ

ОРГАНИЗАЦИЯ НАБЛЮДЕНИЯ ЗА ЧТЕНИЕМ С ИСПОЛЬЗОВАНИЕМ АКТИВНЫХ МЕТОДОВ ОБУЧЕНИЯ

ORGANIZATION OF OBSERVATION ON READING WITH ACTIVE LEARNING METHODS

Aysel Balasultan qızı Şeydayeva

Doktorant, Təbiiyə işləri üzrə direktor müavini ADPU-nun Quba Filialı

XÜLƏSA

Oxu materialı üzrə iş dilin ictimai funksiyasının göstəricisi sayıldığından, ünsiyyətə xidmət etdiyindən, hazırda çox düzgün olaraq ön plana çəkilmişdir. Çünki bu proses nitqdən dilə, dildən nitqə keçid etmə prosesidir. Dil qaydaları həmin oxu materialı üzrə müşahidələrdən çıxarılan nəticələr olmalıdır. Ümumilikdə dil yarandığı zamandan etibarən cəmiyyətin bütün üzvləri üçün eyni dərəcədə ünsiyyət vasitəsi olur. { 5. Səh 3 }

Ənənəvi təhsil metodologiyası əvvəllər, bir növ, tamam fərqli istiqamətlərdən dərk olunmuşdur. Guya normadan, qaydadan əldə edilən biliklər, praktik nümunələr əsasında nitqə daxil edilsə, bununla da şəbəkə qapanmış hesab edilə bilər. Düzdür, həmin təlimdə ifadə və inşa dərsləri də var idi. Ancaq həmin dərslər linqvistik biliklərin kölgəsində qalırdı. Şagirdin Azərbaycan dilini bilməsi onun ifadəsi və inşası ilə, imlası ilə deyil, qayda-qanunları dərslərdən necə əzbərləməsi ilə ölçülürdü.

Açar sözlər: Fəal Təlim, İnteraktiv, Forma, Üsullar, Təhsil Siyasəti, Təhsil Vasitələri

РЕЗЮМЕ

Реформа образования, проводимая в стране, направлена на создание новой национальной системы образования. Международный опыт показывает, что применение инновативных методов обучения, может быть важным средством для повышения качества занятий.

Инновативные методы меняя среду обучения в школе, способствуют повышению уверенности в себя учащихся, способствуют формированию у учащихся навыков самостоятельного приобретения и усвоения знаний, применения их в жизни для достижения своих целей.

Ключевые слова: Активное Обучение, Традиционный, Форма, Методы, Политика Образования, Методы Образования,

SUMMARY

Education reform in the country directs to creation of new national system in education. International experience shows that the use of innovative teaching methods can be an important tool for improving the quality of classes.

Innovative methods of changing the learning environment in the school, help to increase the self-confidence of students, contribute to the formation of students' skills of self-acquisition and assimilation of knowledge, their application in life to achieve their goals.

Key words: Active Education, Interactive, Forms, Methods, Educational Politics, Methods Of Education

Kurikulum təhsili isə belədir: Azərbaycan dili I-IV, habelə, V-XI siniflərdə inkişafetdirici xarakterli standartlar əsasında dinləyib anlama və danışma, oxu yazı və dil qaydaları məzmun xəttinə uyğun quruluməzmun xətləri arası keçidlər asandan çətinə, sadədən mürəkkəbə və anlayışlar hökmlərdən əqli nəticələrə əsaslanan bir

sistemə daxildir. Bu sistemdə imla, ifadə, inşa da var. İnşa zirvə sayılır. İnsanın təkmilləşdirilməsi də məzmun və dil hadisələrinə görə olan qaydalarla tənzimlənir.

Müşahidə obyektini üzərində aparılan əməliyyatlar həm tədqiqi və həm də təlimi xarakter daşıyır. Ancaq obyektini biz hər iki halda tədqiq edirik. Odur ki, deyilir: müşahidə həm tədqiqatın, həm də təlimin metodudur. Onun qoşulma mexanizmi haqqında bir neçə söz demək lazım gəlir. Bunlar nədən ibarətdir?

1. *Müşahidə obyektinin diqqətin qapılarından keçməsi üçün obyekt özü cəlbədiçi olmalıdır.*
2. *Müşahidə obyektinin üzərinə diqqəti yönəldərkən məqsəd aydınlığı əsas şərtlərdəndir.*
3. *Müşahidə obyektində cəlbədiçilik diqqəti çəkməlidir.*

Müşahidə prosesində müəllim həm də şagirdləri ədəbi tələffüzün incəlikləri ilə silahlandırmağı da bacarmalıdır. Əsas məqsəd orfoepik normaları şagirdlərə öyrətməkdir. Bu prosesdə sanki uşaqları dilimizin incəlikləri ilə tanış edirik, onlara yeni " dil " öyrədirik. Uşaqları öyrənəcəkləri dillə elə tanış etməliyik ki, onların bu dili öyrənməyə maraqları daha çox olsun. Onlarda bu prosesə , dərsə maraq oyatmaq üçün mahnılardan, oyunlardan, oyuncaqlardan, şəkillərdən , yaddaş kartlarından, müasir təlim metodlarından istifadə etmək lazımdır. Çünki kiçikyaşlı məktəblilər oyunlar zamanı daha artıq öyrənə bilirlər. Nümunələrə baxaq:

1. **Yaddaşımızı yoxlayaq oyunu:** Müəllim stolun üzərinə iki fərqli mətn qoyur. Sonra şagirdləri iki qrupa bölür. Hər qrup öz liderini seçir. Liderləri lövhəyə dəvət edir. Mətnləri onlara verir və ifadəli oxumağı tapşırır. Şagirdlərə mətndəki sözlərdən yadda saxlamaq üçün 30 san vaxt verilir.

Sonra şagirdlər hərə öz liderinin oxuduğu mətndən daha çox söz xatırlamağa və yadda saxlamağa çalışır. Yadda qalan sözlər qrupların vərəqinə yazılır.

Təqdimatlarda həm qrup liderinin düzgün, ifadəli oxusu, həm də qrup təqdimat vərəqindəki sözlərin düzgün yazılışı nəzərə alınır. Belə ki, qrup işi zamanı müəllim şagirdin şifahi və yazılı nitqindəki dil hadisələrini də müşahidə edir və qeyd edir.

2. **Söz oyunu:** Müəllim şagirdləri iki qrupa bölür . Qruplar istənilən bir söz deyir. Digər qrup isə həmin sözün də işləndiyi şeirdən yaxud bayatıdan bir nümunə deyir. Sözü uyğun şeir tapa bilməyən qrup məğlub olur. Bu şeirlərin , bayatıların dinlənilməsi zamanı da şagirdlərin nitqində dil hadisələri müşahidə edilir.



Tərhum əkdim bəl ilə
Su suladım səl ilə
Yar mənən ayrılmazdı
Ayurdilər dil ilə

Bülbül gülə həsrətdi
Bilsöv elə həsrətdi
Dustdan ayrılan canum
Şirin dilə həsrətdi



Əzizim ağa qardaş
Aylan gəl bağa qardaş
Bağdaki qizilgüllər
Sənə sadağa qardaş

Xirlər ayağı yarpuz
Yar gidib xirə yalquz
Bilində gümüş xincal
Kim diyər una yalquz

3. Fəsilər oyunu : Müəllim şagirdləri 4 qrupa bölür. Hər qrupa bir fəslin adını verir. Sonra qruplara tapşırır ki, aşağıdakı vərəqlərdə yazılmış tapşırıqları icra etsinlər:

a) **Yaz fəsl-i**-Bu qrup kənddə toxum əkimi prosesində kəndli qoca qarı ilə şəhərdən gələn gəncin dialoqunu qurun və səhnələşdirin.

b) **Yay fəsl-i**-Bu qrup təsadüfən rastlaşan iki köhnə dostun (biri biznesmen , digəri isə zəhməti ilə pul qazanan fəhlə) söhbətini canlandırın.

c) **Payız fəsl-i**- Bu qrup türkiyədən onlara qonaq gəlmiş şagirdlə öz ölkəmizdə əhsil alan şagirdin dialoqunu qurun.

ç) **Qış fəsl-i**-Bu qrup isə “Mədəni” ilə “Ağılsız”ın söhbətini canlandırın.

Qeyd edək ki, bu fəal təlim üsulu 4-cü sinifdə həyata keçirilir və aşağıdakı nəticələr əldə edilir:

4. Üçbucaqlar: Müəllim şagirdləri qruplara bölür.Sonra həmin qruplara vərəqlərdə içərisi müxtəlif istiqamətli ştrixlərlə bəzədilmiş üçbucaqlar təqdim edir. Həmin üçbucaqlarda şagirdlərin maraqlarına uyğun mətnlər öz əksini tapır. Hər qrup öz maraq dairəsinə uyğun mətni seçir. Müəllim qruplara tapşırır ki, mətnləri oxuyarkən ədəbi tələffüz qadalarına uyğun deyil, özləri bildiyi kimi oxusunlar. Sonra isə digər qruplarla birgə həmin qrupun liderinin oxusu üzərində müşahidə olunan dil hadisələri üzərində iş aparır. Nə kimi qeydlər apardığını və digər qrupların rəyini öyrənir.

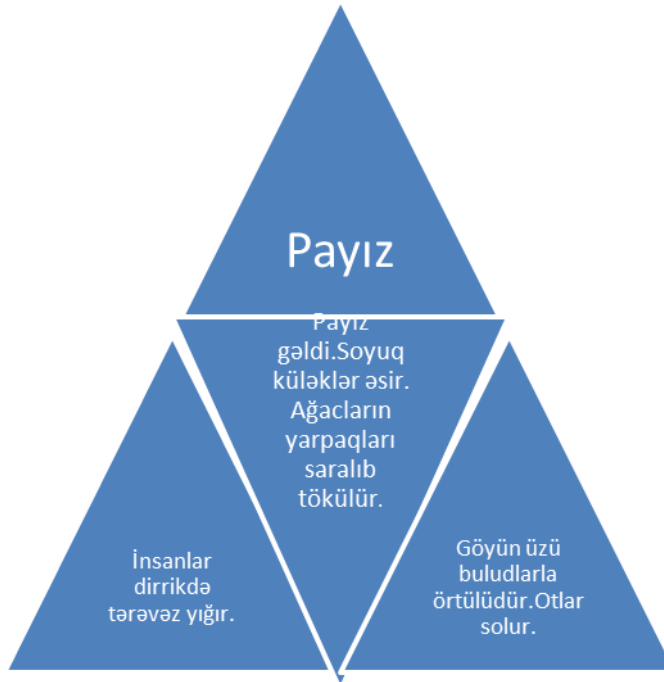

5. Mənim fikrim oyunu: Hər bir iştirakçı “ Mən müəllim olsam nəyi edərdəm və nəyi etmərdəm? ” sualına cavab vermək üçün kağız üzərində öz fikirlərini yazır, həmin kağızı qatlayır və hamıya ötürülən qutuya atır. Sonra qutunun içindəki bütün kağızlar qarışdırılır və hər kəs qutunun içindən yeni kağızları seçir və oxuyur. Bu zaman hər bir iştirakçı götürdüyü kağızı oxumalıdır. Kağızda yazılanlar müzakirə oluna bilər və ya növbəti dəfə mövzunun seçimi üçün istifadə edilə bilər.

Müəllim isə şagirdlərin öz fikirlərinin ifadəsi zamanı daha çox sərbəst oxuduqları müddətdə oxu materialı üzərində dil hadisələrini də müşahidə edir.

6. Fikirlərinizi bölüşün: Hər bir iştirakçı dərsin mövzusu ilə bağlı paylanılan kağız parçası üzərinə oxunan mövzuya aid fikirlərini yazır, həmin kağızı qatlayır və göstərilən qutunun içinə atır.Qutunun içindəki kağızlar qarışdırılır və hər kəs qutunun içindən yeni kağız seçir.Bu zaman hər bir iştirakçı götürdüyü kağızı oxumalıdır. Bu oyunun əsas variasiyası “ qutunun içindəki ” qorxudur.Bütün yazılar ucadan oxunur və müzakirə edilir. Müəllim isə bu prosesdə şagirdlərin nitqində həmçinin yazılarında dil hadisələrini müşahidə edir, qeydlər götürür.

7. Açılmış boxçalar: Müəllim boxçalarda hazır mətnlər gətirir. Mətnlərdə dil hadisələri özünü göstərir. Hər bir qrup istərsə öz boxçasını dəyişə bilər. Məhz bu dəyişmə prosesindən sonra boxçalar açılır. Hər boxçadakı nağıl və ya mətni qrup digər şagirdlərə oxumaqla çatdırır. Müəllim şagirdlərin oxu prosesindəki reaksiyasını öyrənmək məqsədilə bu təlimdən istifadə edir:

I Boxça: Qədim zamanada bir paçcah uladı. Bu paçcah ürəgnə yatan bir qız tapubani üvlənə bilməyətddi. Hələ uşağ vaxtı bininə duldurmuşdilər ki, dünyada sənənən ağullisi yuxdi. Udu ki, ölkədə üzənə bab, hamsinnən ağulli bir qız axtaradi. Amana çux keçimdi, gürədi ki, bu qizlə daş –qaşi ağullarinnan çox işiğlidi.

Paçcah sura kəççiləri arasunnan üzənə qız almaq isdidi.

“Yünsüz paş-partal, çaruğ giyməğlarunnan ziyan yuxdi” paçcah didi. –əxir ağulli ulsun.

Sununda tapadi ağulli kəççi qizi və üvlənədi.

II Boxça: Qurd əhvalatı: İrəhmətədi əmüstüm (Allah una irəhmət iləsün) davadan qabağki vaxtdarda məkdəbdə xidməççi işliyəttdi. Lazumlu kağazları da başqa yellərə u aparattdi. Piyada gidib –gələtdi.

Bir kərə də bu irəhmətduğ Uxari Xucdan gələndə tüşədi gəcəyə. Gəlib Ağasi yellərinə çatanda hava lap qarannuğ uladı. Uliyə bir səs iştədi. Qurxidən çıxədi bir ağaca. Diməmiş bu uliyənnər qurtda: uladı. Əmüstüm gürədi ki, bular güzələ işilliyə–işilliyə bu çıxən ağaci dibin əşəllər. Bu yazzuğ bilmidi niynəsün. Axirdə qışqirədi. Bu vaxt bu Nədür ağbatixiyir hardansa gələ uladı. Əmüstümü səsin iştədi. Cibinnən qazut çxarub yanduradi. Qurt da qaçadi. Unnar da kəndə gələdi.

8. Meyvələr: Müəllim şagirdləri qrupa bölür. Hər qrupa bir meyvənin adını qoyur. Daha sonra qruplara müxtəlif mətnlər təqdim olunur. Təqdim olunan mətnlərdə meyvələrin adları çəkilir. Hər qrup öz adına uyğun meyvə olan mətni tapır və oxuyur. Mətn oxunarkən oxunun sürəti, düzgünlüyü, ifadəliliyi diqqətdə saxlanılır. Bu zaman müəllim seçilmiş oxu materiallarında dil hadisələrini də müşahidə edir. Bundan əlavə müəllim Ana dili dərslərində oxu materialları üzərində dil hadisələrini müşahidə edərkən aşağıdakı fəal təlim üsullarını da istifadə edə bilər:

Pantomima, Nağılı dəyiş, Suallara cavab tap, Hədiyyəyə görə sag ol, Misalı tap, Sən say

Ədəbiyyat siyahısı

1. Abdullayev N.Ə., Məmmədov Z.T.. Azərbaycan dili təlimində ifadəli nitq üzrə aparılan işlər. Bakı 1996.
2. Azərbaycan dili (III sinif müəllim üçün metodik vəsait) Bakı Altun Kitab 2010
3. Hüseynov M.Q.Əyləncəli qrammatik oyunlar. Maarif 1992
4. Qurbanov V.T. Nitq mədəniyyəti didaktik vərdişlərdən başlayır. ADƏT . 2001, N-1
5. Veysova Z. F əal/interaktiv təlim: müəllimlər üçün vəsait. Bakı, 2007
6. Cəfərova N.B. İbtidai siniflərdə Azərbaycan dilinin tədrisi metodikası Bakı 2016



EUROASIA SUMMIT

Congress on Scientific Researches and Recent Trends-6

18-20 May 2020/ Baku Euroasian University, Azerbaijan

Book of Full Texts / Volume-1



ÖĞRETMENLERİN SOSYAL BAĞLILIK VE ÖRGÜTSEL SINIZM ALGILARI ARASINDAKİ İLİŞKİ

THE RELATIONSHIP BETWEEN TEACHERS' SOCIAL CONNECTEDNESS AND PERCEPTIONS OF ORGANIZATIONAL CYNICISM

Müslim ALANOĞLU

Dr.; Eğitim yönetimi, Türkiye Cumhuriyeti Podgoritsa Büyükelçiliği

ÖZET

Sosyal bağlılık bir insanın çevresiyle kurduğu ilişkiler ve kendini bu çevreye ait hissetme düzeyi olarak tanımlanabilir. Örgütsel sinizm ise kişinin görev yaptığı örgüte yönelik geliştirdiği olumsuz duyguların toplamıdır. Kişinin geliştirdiği duyguların bireysel ve örgütsel bazı faktörlerden etkilenmesi beklenmekte olup bu bireysel faktörlerden birinin de sosyal bağlılık olabileceği değerlendirilmiştir. Örgütsel sinizmin örgüt içerisinde olumsuz duyguları ortaya çıkarmakla birlikte, etkililiği ve başarı düzeyini düşürücü etkisi de olduğu düşünüldüğünde sinizme neden olan faktörlerin araştırılmasının önemli olduğu düşünülmüştür. Bundan dolayı bu araştırmada öğretmenlerin sosyal bağlılık düzeyleri ile örgütsel sinizm algıları arasındaki ilişkilerin belirlenmesi amaçlanmıştır. Bu amacı gerçekleştirmek için ilişkisel tarama modelinden yararlanılmıştır. Araştırmanın evrenini Mersin ili merkez Akdeniz ilçesinde bulunan okullarda 2019-2020 eğitim-öğretim yılında görev yapan 3859 öğretmen oluşturmaktadır. Örneklemine ise basit seçkisiz örnekleme yöntemi ile ulaşılan 259 öğretmen oluşturmaktadır. Araştırmada veri toplama aracı olarak sosyal bağlılık ölçeği, örgütsel sinizm ölçeği ve demografik bilgilerin yer aldığı bir form kullanılmıştır. Verilerinin betimsel analiz sonuçları öğretmenlerin sosyal bağlılık düzeylerinin katılıyorum düzeyinde, örgütsel sinizm algılarının ise kararsızım düzeyine olduğunu göstermiştir. Bağımsız gruplar t-testi sonuçları; öğretmenlerin cinsiyetinin sosyal bağlılık düzeylerinde anlamlı bir farklılaşmaya neden olmadığını, eğitim durumlarının ise sosyal bağlılık düzeylerinde anlamlı farklılaşmaya neden olduğunu göstermiştir. Öte yandan öğretmenlerin örgütsel sinizm algı düzeyleri eğitim durumlarına göre değişmezken, kadın öğretmenlerin erkek öğretmenlerden istatistiksel olarak anlamlı şekilde daha yüksek örgütsel sinizm algısına sahip olduğu görülmüştür. Öğretmenlerin sosyal bağlılık ile örgütsel sinizm algı düzeyleri arasındaki ilişkiyi belirlemek için yapılan korelasyon analizi sonucunda öğretmenlerin sosyal bağlılık ile örgütsel sinizm algı düzeyleri arasında orta düzeyde negatif bir ilişkinin oluştuğu sonucuna ulaşılmıştır. Son olarak öğretmenlerin sosyal bağlılık düzeylerini yükseltmek ve örgütsel sinizm algılarını düşürmeye yönelik araştırma sonuçlarına ilişkin bazı öneriler geliştirilmiştir.

Anahtar Kelimeler: Öğretmen, sosyal bağlılık, örgütsel sinizm.

ABSTRACT

Social connectedness can be defined as the relationships that a person establishes with his environment and the level of feeling himself belonging to this environment. Organizational cynicism is the sum of the negative emotions that a person develops towards the organization he/she is working for. The emotions developed by the person are expected to be affected by some individual and organizational factors, and it has been evaluated that one of these individual factors may be social connectedness. Considering that organizational cynicism has negative feelings in the organization, but also has an effect on decreasing its effectiveness and success level, it is thought that it is important to investigate the factors causing cynicism. Therefore, in this study, it was aimed to determine the relationships between teachers' social connectedness levels and their perceptions of organizational cynicism. A relational survey model was used to achieve this goal. The universe of the research is 3859 teachers working in the schools located in the Mediterranean district of Mersin province in the 2019-2020 academic year. The sample is made up of 259 teachers, who are reached by a simple random sampling method. In the research, a form including social connectedness scale, organizational cynicism scale, and demographic information were used as data collection tools. The results of the descriptive

analysis of the data showed that the social connectedness of teachers is at the level of agree and organizational cynicism is at the level of indecision. Independent group t-test results; showed that the gender of teachers does not cause a significant differentiation in their social connectedness, and their educational status causes a significant difference in their social connectedness levels. On the other hand, while teachers' perception of organizational cynicism did not change according to their educational status, female teachers were found to have a statistically meaningful higher perception of organizational cynicism than male teachers. As a result of the correlation analysis conducted to determine the relationship between teachers' social connectedness and perception of organizational cynicism levels, it was concluded that there is a moderate negative relationship between teachers' social connectedness and perception of organizational cynicism levels. Finally, some suggestions have been developed regarding the research results to increase teachers' of social connectedness and to decrease their perception of organizational cynicism level.

Keywords: Teacher, social connectedness, organizational cynicism.

GİRİŞ

Sınıf içerisinde öğrencilerle doğrudan ilişki halinde olmaları ve eğitim öğretimin merkezinde bulunmalarından dolayı öğretmen tutum ve davranışlarının eğitimin kalitesi ve öğrenci başarısı üzerinde benzersiz bir etkiye sahip olduğunu söylemek mümkündür. Bundan olayı öğretmenlerin algı ve tutumlarının belirlenmesi eğitim yönetimi araştırmacılarının sürekli olarak dikkatini çeken bir konu olmuştur. Okullar ve öğretmenler ile ilgili yapılan araştırmaların nihai hedefi olumlu okul ortamları oluşturmaktır. Sosyal bağlılık, aidiyet için önemli görülmekte olup kişisel ilişkiler sonucu elde edilen tecrübeler ışığında ortaya çıkan yakınlık hissi olarak tanımlanabilir. Öğretmenlerin sosyal bağlılığının gelişimini sağlamak olumlu okul ortamları oluşturmaya yardım edebilir (Bower, van Kraayenoord, & Carroll, 2015).

Lee ve Robbins (2000), sosyal bağlılığı, başkalarına ait olma duygusu için önemli olan ve onlarla olan ilişkilerin deneyimlerine dayanan yakınlık duygusu olarak ifade etmektedir. Bir diğer tanımda ise bireyin gönüllü olarak kendisi dışındaki herhangi birine veya topluluğa hissettiği aidiyet duygusu sosyal bağlılık olarak belirtilmektedir (Sarıçam & Deveci, 2017). Bireyin hissettiği bu bağlılık aile ve toplum sistemlerinin oluşmasında rol oynadığı gibi sosyal kimliğinin ortaya çıkması ve kolektif kimliğin oluşmasında da önemli rol oynar. Okul ortamında yüksek sosyal bağlılık, öğrenci katılımı, akademik başarı ve başarı beklentileri de dahil olmak üzere çeşitli olumlu akademik sonuçlarla ilişkilidir (Woolley, Kol, & Bowen, 2009; Zins, Bloodworth, Weissberg, & Walberg, 2004).

Sosyal bağlılığı yüksek insanlar, ihtiyaçlarına ve duygularına ilişkin bilişsel süreçleri daha iyi yönetebilirler (Tesser, 1991). Bu yönetme becerisi onların kaygı ve depresyona daha az eğilimli olmalarını sağlar (Kohut, 1984). Sosyal bağlılığın güçlü olması bireylerin kendilerini içinde yaşadıkları sosyal dünyanın bir parçası olarak algılamalarına neden olmakta, böylece bu bireyler kendilerini daha güvende hissetmekte ve başkalarına yönelik güven duyguları yüksek (Williams & Galliher, 2006), sosyal kaygıları ise daha düşük olmaktadır (Lee & Robbins, 2000). Öte yandan sosyal bağlılığı düşük bireylerin ihtiyaçlarını ve duygularını etkili bir şekilde yönetemedikleri, kaygı ve depresyona eğilimlerinin daha yüksek olduğu söylenebilir.

Yapılan çalışmalarda sosyal bağlılık ile dışa dönüklük ve öznel iyi oluş (Lee, Dean, & Jung, 2008), benlik saygısı ve sosyal kimlik (Lee & Robbins, 1998) ve algılanan sosyal destek (Duru, 2008) arasında pozitif; sosyal bağlılık ile yalnızlık (Duru, 2008), işlevsiz kişiler arası davranışlar ve psikolojik sıkıntılar (Lee, Draper, & Lee, 2001), anksiyete (Lee & Robbins, 1998) ve stres (Lee, Keough, & Sexton, 2002) arasında ise negatif ilişkilerinin olduğu tespit edilmiştir. Söz konusu çalışmalardan da görüldüğü üzere sosyal bağlılık bireyin olumlu duygularını pozitif, olumsuz duygularını ise negatif etkilemektedir. Buna paralel olarak düşük sosyal bağlılığın öğretmenlerin okulda olumsuz tutum geliştirmelerine neden olabileceği düşünülebilir. Bu olumsuz tutumlardan birinin de okula yönelik örgütsel sinizm olduğu söylenebilir.

Sinizm, en basit şekliyle diğerlerinden hoşlanmama ve onlara güvenmeme olarak ifade edilmektedir (Brandes et al., 2008). Örgütsel sinizm ise, bireyin örgütüne ilişkin olumsuz tutumu olarak tanımlanmaktadır (Dean, Brandes, & Dharwadkar, 1998). Söz konusu tanımlardan da anlaşılacağı üzere bireylerin diğer bireylere ve görev yaptıkları örgüte yönelik olumsuz tutumlar geliştirmeleri bireysel ve örgütsel anlamda sinizm kavramı

ile açıklanmaktadır. Sinik düşüncelere sahip bireyler görev yaptıkları örgütün bütünlükten ve dürüstlükten yoksun olduğunu düşünürler (Dean et al., 1998). Örgütsel sinizm, çalışanlar örgütlerine güvenmediklerinde ve örgütün güvenilmez olduğunu hissettiklerinde ortaya çıkmakta olup hayal kırıklığı ve öfke gibi duygularla ilişkilidir (Ajzen, 2001). Örgütün gelişme gösterme eğilimi örgütsel sinizm düzeyi ile ilişkili olup düşük örgütsel sinizmin örgütün gelişme gösterme potansiyelini artırdığı belirtilmektedir (Köybaşı, Uğurlu, & Öncel, 2017).

Okul bağlamında düşünüldüğünde ise öğretmenlerin okulun işleyişine yönelik olarak geliştirdikleri olumsuz düşünceler örgütsel sinizm olarak değerlendirilebilir. Köybaşı, Uğurlu ve Öncel (2017), öğretmenlerin örgütsel sinizm algıları ile ilgili alanyazında yapılan çalışmaları incelediklerinde; müfredat ve çalışmalarla ilgili kural ve disiplinin işlememesi; yöneticileri tarafından öğretmenlere verilen resmi talimatların yerine getirilmesi hususunda umursamazlık; samimiyetsiz ve tutarsız okul iklimi; öğretmenlerin ve yöneticilerin çıkarları söz konusu olduğunda sergilenen etik dışı davranışlar; öğretmenlerin veya yöneticilerin sosyal ilişkilerini bireysel çıkarları çerçevesinde yürüttüklerine dair inançları öğretmenlerin örgütsel sinizm algılarının sonucu ortaya çıkan duygular olarak ortaya çıkmıştır. Okula yönelik olumsuz duyguları olan öğretmenlerin olumlu bir okul ortamı oluşturması ve okul çıktılarında olumlu katkı sunması beklenen bir durum değildir. Bu anlamda düşünüldüğüne düşük düzeyde olsa bile örgütsel sinizmin okulda istenmeyen bir durum olduğu söylenebilir (Demirtaş, Özdemir, & Küçük, 2016). Bundan ötürü öğretmenlerin sinik duygulara sahip olmalarına neden olan faktörlerin belirlenmesi olumlu okul ortamları ve etkili okul çıktıları elde etmek için önemli görülmektedir. Örgütsel sinizm ile ilgili çalışmalar incelendiğinde bireysel ve örgütsel bazı faktörlerin örgüte yönelik sinizme neden olduğu görülmektedir (Kalağan & Güzeller, 2010). Örgütsel sinizme neden olabilecek bireysel faktörlerden birinin de bireyin çevresi ile ilişkileriyle karakterize olan sosyal bağlılık algısı olduğu düşünülmektedir. Bireylerin aynı ortamda çalışma ihtiyacı, karşılıklı faydayı da beraberinde getirmekte olup sosyal bağlılık için temel oluşturmaktadır (Field, 2006). Bu durum sosyal bağlılığın örgüt içerisindeki önemini de ortaya çıkarmaktadır. Okullarda okul yönetimleri, diğer öğretmenler ve öğrenciler gibi paydaşlarla birlikte okul hayatını devam ettirmesi beklenen öğretmenlerin sosyal bağlılık algılarının okul ve okulun paydaşlarına ilişkin tutumlarını etkilemesi beklenir. Okula ilişkin düşük sinizm algısı güvenli ve olumlu bir okul ortamına işaret eder. Öğrenmenin güvenli ve olumlu bir ortamda deneyimlenmesi, dikkat ve problem çözme gibi öğrenci becerilerini geliştirir (OECD, 2007). Güvenli ve olumlu öğretmen-öğrenci ilişkileri, sosyal-duygusal refahın kilit belirleyicileri olarak kabul edilmektedir (Hattie, 2012; Jennings, & Greenberg, 2009). Öğretmenlerin sosyal bağlılık düzeylerinin okula yönelik olumlu duyguları artırması beklenmekte olup yüksek sosyal bağlılık duygusunun örgütsel sinizm algısını düşürme eğiliminde olacağını söylemek mümkündür. Örgütsel sinizmin düşürülmesi ile olumlu okul ortamları oluşturulmasına katkı sağlanabilir.

Bu anlamda öğretmenlerin sosyal bağlılık düzeylerinin önemli olduğu düşünülmektedir. Bu araştırmada da öğretmenlerin sosyal bağlılıkları ile örgütsel sinizm algıları arasındaki ilişkilerin öğretmen algılarına göre belirlenmesi amaçlanmaktadır. Bu amacı gerçekleştirmek için aşağıdaki sorulara cevap aranmıştır.

1. Öğretmenlerin sosyal bağlılık ve örgütsel sinizm algıları ne düzeydedir?
2. Öğretmenlerin sosyal bağlılık ve örgütsel sinizm algıları; cinsiyet ve eğitim durumlarına göre anlamlı farklılıklar göstermekte midir?
3. Öğretmenlerin sosyal bağlılık ve örgütsel sinizm algıları arasında nasıl bir ilişki vardır?

YÖNTEM

Bu bölümde araştırmanın modeli, evren ve örnekleme, veri toplama araçları ve verilerin analizi ayrıntılı bir biçimde sunulmuştur.

Araştırma modeli

Bu araştırma nicel araştırmalar kapsamında ilişkisel tarama modelinde tasarlanmıştır. Söz konusu model, iki veya daha fazla değişken arasındaki değişimin varlığını ve derecesini belirlemeyi amaçlar (Karasar, 2010). Öğretmenlerin çevreleri ile kurdukları ilişki düzeylerine atıfta bulunan sosyal bağlılık, onların, eğitim ortamı olan okullara karşı geliştirecekleri tutumları etkilemesi beklenmekte olup okula karşı geliştirilebilecek olumsuz tutumlardan biri de örgütsel sinizm algısıdır. Araştırmada, öğretmenlerin sosyal bağlılık ve örgütsel

sinizm algıları anket yoluyla belirlenmiş olup öğretmenlerin sosyal bağlılık ile örgütsel sinizm algıları arasındaki ilişkinin ilişki tarama model ile saptanabileceği düşünülmüştür.

Evren ve örneklem

Araştırmanın evrenini, Mersin ili merkez Akdeniz ilçesi sınırları içerisinde bulunan resmi eğitim kurumlarında 2019-2020 eğitim-öğretim yılında görev yapan 3859 öğretmen oluşturmaktadır. Bu evrenden, tüm birimlerin örnekleme seçilmek için eşit ve bağımsız şansa sahip olduğu basit seçkisiz örnekleme yöntemi (Creswell, 2012) ile ulaşılan 259 öğretmen çalışmanın örneklemini oluşturmuştur. Bu örneklem sayısının 90% güven ve 4.94% hata düzeyinde kabul edilebilir olduğu söylenebilir. Görüş bildiren öğretmenlere ait demografik özellikler incelendiğinde; 51.4%'inin (n = 113) kadın, 48.6%'sının (n = 126) erkek olduğu görülmektedir. Bu öğretmenlerin 81.9%'si (n = 212) lisans, 18.1%'si (n = 47) lisansüstü mezundur. Ayrıca bu öğretmenlerin yaş ortalaması 38.8, kıdem yılı ortalaması ise 14.3'tür.

Veri toplama araçları

Araştırma verileri araştırmanın amacına uygun olarak belirlenmiş "*örgütsel sinizm ölçeği*" ve "*sosyal bağlılık ölçeği*" yardımıyla toplanmıştır. Ayrıca öğretmenlerin demografik bilgileri ile ilgili bazı sorular sorulmuştur. Söz konusu ölçeklerle ilgili bilgiler aşağıda sunulmuştur.

Sosyal bağlılık ölçeği; Lee ve Robbins (1995) tarafından geliştirilen likert tipindedir. Bu ölçek tek boyut ve toplam sekiz maddeden oluşmakta olup Türkçe'ye Duru (2007) tarafından uyarlanmıştır. Duru (2007) ölçeğin iç tutarlık katsayısını .90 olarak bulmuştur. Mevcut çalışmada ise bu değer .89 olarak hesaplanmıştır.

Örgütsel sinizm ölçeği; Vance, Brooks ve Tesluk (1997) tarafından geliştirilen likert tipindeki ölçekte 6'sı olumlu, 3'ü olumsuz toplam 9 madde ve tek boyut bulunmaktadır. Ölçek Türkçe'ye Güzeller ve Kalağan (2008) tarafından uyarlanmış olup iç tutarlık katsayısı .83 olarak hesaplanmıştır. Mevcut çalışmada ölçeğin iç tutarlık katsayısı .62 olarak bulunmuştur. İç tutarlık katsayısının .60 üzerinde olması kabul edilebilir güvenilirlikte olduğunu göstermektedir (Kılıç, 2016).

Her iki ölçeğin maddelerinin "5 = Tamamen Katılıyorum"dan "1 = Kesinlikle Katılmıyorum"a doğru uzanan beşli-likert önermelerle cevaplanması istenmiştir. Beşli-likert ölçek önermelerinin değer aralığı, $n/n-1$ formülü ile .80 olarak bulunmuştur. Böylece ölçeklere ait değer aralıkları $5.00-4.21 = Tamamen Katılıyorum$, $4.20-3.61 = Katılıyorum$, $3.60-2.61 = Kararsızım$, $2.60-1.81 = Katılmıyorum$ ve $1.80-1.00 = Kesinlikle Katılmıyorum$ olarak bulunmuştur.

Verilerin analizi

Araştırma verilerinin analizinde SPSS 22.0 paket istatistik programından yararlanılmıştır. Öncelikle verilere ait basıklık ve çarpıklık değerleri kontrol edilmiş olup bu değerlerin ± 1 aralığında olması verilerin normal dağılıma sahip olduğunu göstermiştir (Tabachnick ve Fidell, 2013). Öğretmenlerin sosyal bağlılık ve örgütsel sinizm algı düzeylerinin belirlenmesi için betimleyici istatistikler kullanılmıştır. Ayrıca cinsiyet ve eğitim durumu değişkenlerinin örgütsel sinizm ve sosyal bağlılık düzeylerinde anlamlı farklılaşmaya neden olup olmadığını belirlemek amacıyla bağımsız gruplar t-testi yapılmıştır. Son olarak bağımsız değişkenler arasındaki ilişkiyi belirlemek amacıyla korelasyon analizi yapılmıştır. Korelasyon analizinde Pearson Momentler Çarpım Korelasyon Katsayısı (r) hesaplanmıştır. Bu katsayının mutlak değerinin .70 ile 1.00 olması yüksek, .70 ile .30 arasında olması orta, .30'dan küçük olması ise düşük düzeyde ilişki olarak kabul edilir (Büyüköztürk, 2012).

BULGULAR

Araştırmanın bu bölümünde, elde edilen bulgular sırası ile sunulmuştur. Sosyal bağlılık ve örgütsel sinizm ölçeklerine ait betimleyici istatistikler Tablo 1'deki gibidir.

Tablo 1. Sosyal bağlılık ve örgütsel sinizm ölçeklerine ait betimleyici istatistikler

Ölçekler	N	\bar{X}	SD	Kurtosis	Skewness
Sosyal bağlılık	259	3.64	.94	.63	-.23
Örgütsel sinizm	259	2.61	.63	-.36	.01

Tablo 1 incelendiğinde; öğretmenlerin sosyal bağlılık ölçeği ortalamasının “katılıyorum” ($\bar{X} = 3.64$), örgütsel sinizm ölçeği algı ortalamasının ise “kararsızım” ($\bar{X} = 2.61$) düzeyinde olduğu görülmektedir. Sosyal bağlılık ölçeği ortalamasının cinsiyet ve eğitim durumu değişkenlerine göre anlamlı farklılaşmaya neden olup olmadığına ilişkin bağımsız gruplar t testi sonuçları Tablo 2’de sunulmaktadır.

Tablo 2. Sosyal bağlılık ölçeğinin cinsiyet ve eğitim durumu değişkenlerine ait t Testi sonuçları

Cinsiyet	N	\bar{X}	SD	Levene Testi		T Testi		
				F	p	df	t	p
1.Kadın	133	3.64	.98	.62	.43	257	.017	.99
2.Erkek	126	3.64	.89					
Eğitim durumu	n	\bar{X}	SD	F	p	df	t	p
1.Lisans	212	3.74	.90	.08	.78	257	3.77	.00
2.Lisansüstü	47	3.19	.97					

Tablo 2 incelendiğinde; öğretmenlerin sosyal bağlılık düzeylerinin cinsiyetlerine göre farklılık göstermediği ($p = .99$; $p > .05$), ancak eğitim durumuna göre lisans mezunları lehine anlamlı bir farklılık sergilediği ($p = .00$; $p < .05$) görülmektedir. Örgütsel sinizm ölçeği algı ortalamasının cinsiyet ve eğitim durumu değişkenlerine göre anlamlı farklılaşmaya neden olup olmadığına ilişkin bağımsız gruplar t testi sonuçları Tablo 3’te sunulmaktadır.

Tablo 3. Örgütsel sinizm ölçeğinin cinsiyet ve eğitim durumu değişkenlerine ait t Testi sonuçları

Cinsiyet	N	\bar{X}	SD	Levene Testi		T Testi		
				F	p	df	t	p
1.Kadın	133	2.70	.61	.28	.60	257	2.03	.00
2.Erkek	126	2.53	.63					
Eğitim durumu	N	\bar{X}	SD	F	p	df	t	p
1.Lisans	212	2.58	.63	.70	.79	257	-1.90	.06
2.Lisansüstü	47	2.80	.60					

Tablo 3 incelendiğinde; öğretmenlerin örgütsel sinizme ilişkin algılarının cinsiyetlerine göre kadın öğretmenler lehine anlamlı farklılaşmaya neden olduğu ($p = .00$; $p < .05$), ancak eğitim durumu değişkeninin herhangi anlamlı bir farklılaşma neden olmadığı ($p = .60$; $p > .05$) görülmektedir. Öğretmenlerin sosyal bağlılık ve örgütsel sinizm algı düzeyleri arasındaki ilişkinin durumunu belirlemek amacıyla yapılan korelasyon analizi sonuçları Tablo 4’te sunulmaktadır.

Tablo 4. Sosyal bağıllık ve örgütsel sinizm arasındaki ilişkiye ait korelasyon analizi sonuçları

Ölçekler	Sosyal bağıllık ölçeği	Örgütsel sinizm ölçeği
Sosyal bağıllık ölçeği	1	
Örgütsel sinizm ölçeği	-.57**	1

p**<.01; r: Korelasyon katsayısı

Tablo 4 incelendiğinde; sosyal bağıllık ölçeği ortalaması ile örgütsel sinizm ölçeği ortalaması arasında; orta düzeyde ve negatif ($r = -.57$; $p < .01$) bir ilişkinin olduğu görülmektedir.

SONUÇ VE TARTIŞMA

Bu araştırmanın amacı öğretmenlerin sosyal bağıllık ile örgütsel sinizm algı düzeyleri arasındaki ilişkiyi öğretmen görüşlerine göre ortaya koymaktır. Araştırma da elde edilen ilk sonuç öğretmenlerin sosyal bağıllıklarının katılıyorum düzeyinde olduğudur. Üniversite öğrencileri ile yapılan bazı çalışmalar sosyal bağıllıklarının yüksek olduğunu (Duru, 2008; Savcı ve Aysan (2017) göstermektedir. Mevcut araştırma sonucunun bu anlamda alanyazın tarafından desteklendiği söylenebilir. Aile ve iş hayatının yoğunluğu da göz önüne alındığında, insanların yaşları ilerledikçe sosyal bağıllıklarının üniversite yılları veya iş hayatının ilk yıllarına göre düşme eğiliminde olduğu, ancak yine de öğretmenlerin sosyal bağıllık algılarının yeterli düzeyde olduğu söylenebilir.

Öğretmenlerin örgütsel sinizm algılarının kararsızım düzeyinde olduğu araştırmada ulaşılan bir diğer sonuçtur. Alanyazında öğretmenlerin örgütsel sinizm algılarının mevcut araştırma sonuçları ile benzer (Demirtaş, Özdemir, & Küçük, 2016; Kalağan, & Güzeller, 2010) ve öğretmenlerin örgütsel sinizm düzeylerinin daha düşük düzeyde (Yıldız, 2013) olduğunu gösteren araştırma sonuçları bulunmaktadır. Ancak okulda olması hiç istenmeyen bir duygu olarak görülen örgütsel sinizme ilişkin öğretmen algılarının kararsızım düzeyinde olmasının bile yüksek olduğu söylenebilir.

Öğretmenlerin sosyal bağıllık düzeylerinin cinsiyetlerine göre değişmediği ancak eğitim durumları yükseldikçe sosyal bağıllık algılarının düştüğü sonucuna ulaşılmıştır. Kadın veya erkek olmalarının öğretmenlerin sosyal çevreleri ile kurdukları bağlarda farklılığa neden olmadığı söylenebilir. Akademik kariyer yönelimi ile birlikte öncelikleri farklılaşan öğretmenlerin sosyal çevre ile bağları zayıflayabilir. Öğretmenlerin örgütsel sinizm düzeylerinin eğitim durumlarına göre değişmediği ancak kadın öğretmenlerin örgütsel sinizm düzeylerinin erkek öğretmenlere göre daha yüksek olduğu bulunmuştur. Kalağan ve Güzeller (2010) öğretmenlerin cinsiyetlerinin örgütsel sinizm düzeylerinde farklılaşmaya neden olmadığı sonucuna ulaşmıştır. Kadın öğretmenlerin sinik tutumlarının yüksek olması okulda kadınlara yaklaşımın daha katı olması ile açıklanabilir. Ayrıca kadınlar ve erkekler arasındaki psikolojik farklılıklardan dolayı bazı davranış ve olayları farklı değerlendirmeleri de böyle bir sonucun ortaya çıkmasına neden olmuş olabilir.

Araştırmada ulaşılan bir diğer sonuç ise sosyal bağıllık ve örgütsel sinizm algı düzeyleri arasında orta düzeyde ve negatif bir ilişkinin olduğudur. Yıldız (2013) örgütsel bağıllık ve örgütsel sinizm arasında yüksek düzeyde negatif ilişki olduğu sonucuna ulaşmıştır. Brandes et al. (1998) da örgütsel sinizm artıkça örgütsel bağıllığın azaldığını bulmuştur. Sosyal bağlar bireylerin etraflarında meydana gelen olayları nasıl anlamlandıracakları konusunda yönlendirici etkiye sahiptir. Sosyal bağları zayıf olan öğretmenlerin olayları daha olumsuz şekilde yorumladıkları ve daha fazla olumsuz duygu geliştirdikleri söylenebilir. Sonuç olarak zayıf sosyal bağlar öğretmenlerin okula ilişkin örgütsel sinizm duygularının yüksekelmesine, güçlü sosyal bağlar ise bunun tersi olarak öğretmenlerin örgütsel sinizm duygularının düşmesine neden olabilir.

ÖNERİLER

Öğretmenlerin sosyal bağıllıklarının örgütsel sinizm algılarını düşürücü etkisi olduğu söylenebilir. Bundan dolayı öğretmenlerin sosyal bağıllığının artırılmasına ilişkin okul yönetimlerinin sosyal etkinlikler

düzenlemesi ve okul çevresi içerisinde bulunan paydaşların iyi ilişkiler geliştirmelerini sağlamaları yerinde bir davranış olabilir.

Öğretmenlerin örgütsel sinizm duygularının kararsızım düzeyinde olsa da bunun okul ortamları açısından istenmeyen bir durum olduğu söylenebilir. Öğretmenlerin okula yönelik olumsuz duygu geliştirmelerini engellemek amacıyla milli eğitim müdürlükleri koordinesinde okul yönetimleri ve öğretmenlerin katıldığı ve okula ilişkin olumsuzlukları çözmeye yönelik çalıştaylar yapılabilir.

Sosyal bağlılık ve örgütsel sinizm arasındaki ilişkilerin farklı evren ve örneklemde yapılan çalışmalarla tekrarlanması ve sosyal bağlılığın örgütsel sinizmi yordama düzeyinin belirlenmesi bu ilişkiyi anlamamız açısından faydalı olabilir. Öte yandan nitel çalışmalarla konunun derinlemesine analiz edilmesi de yerinde olacaktır.

Eğitim durumu lisansüstü olan öğretmenlerin sosyal bağlılık düzeylerinin daha düşük olduğu görülmüştür. Lisansüstü eğitim ve kariyer yöneliminin öğretmenlerin sosyal çevrelerinden uzaklaşmalarına neden olup olmadığı ile ilgili daha fazla araştırma yapılabilir.

Kadın öğretmenlerin erkek öğretmenlere göre okullara yönelik olumsuz duygularının anlamlı düzeyde olmasa da daha yüksek olduğu bulunmuştur. Cinsiyetin okullara yönelik olumsuz duyguları etkileyip etkilemediğine ilişkin nitel çalışmalar yapılabilir.

KAYNAKÇA

- Ajzen, I. (2001). Nature and operation of attitudes. *Annual Review of Psychology*, 52, 27–58.
- Bower, J.M., van Kraayenoord, & Carroll, A. (2015). Building social connectedness in schools: Australian teachers' perspectives. *International Journal of Educational Research*, 70, 101–109.
- Brandes, P., Castro, S., James, M. S. L., Martinez, A., Matherly, T., Ferris, G., & Hochwarter, W. (2008). The interactive effects of job insecurity and organizational cynicism on work effort following a layoff. *Journal of Leadership & Organizational Studies*, 14(3), 233-247.
- Büyüköztürk, Ş. (2012). *Sosyal bilimler için veri analizi el kitabı*. Ankara: PegemA.
- Creswell, J. W. (2012). *Educational research: Planning, conducting, and evaluating quantitative* (4th ed.). New Jersey: Upper Saddle River.
- Dean Jr, J.W., Brandes, P., & Dharwadkar, R. (1998). Organizational cynicism. *The Academy of Management Review*, 2(23), 341-352.
- Demirtaş, Z., Özdemir, T. Y., & Küçük, Ö. (2016). Okulların bürokratik yapısı, örgütsel sessizlik ve örgütsel sinizm arasındaki ilişki. *Kuram ve Uygulamada Eğitim Yönetimi*, 22(2), 193-216. doi: 10.14527/kuey.2016.008
- Duru, E. (2007). Sosyal bağlılık ölçeği'nin Türk kültürüne uyarlanması. *Eurasian Journal of Educational Research*, 26, 85-94.
- Duru, E. (2008). Yalnızlığı yordamada sosyal destek ve sosyal bağlılığın rolü. *Türk Psikoloji Dergisi*, 23(61), 15-24.
- Field, J. (2006). *Sosyal Sermaye*. İstanbul: Bilgi Üniversitesi Yayınları.
- Güzeller, C.O. ve Kalağan, G. (2008). Örgütsel sinizm ölçeğinin Türkçe'ye uyarlanması ve çeşitli değişkenler açısından eğitim örgütlerinde incelenmesi. *16. Yönetim ve Organizasyon Kongresi Kongre Kitabı* (ss.87-94). Antalya: İstanbul Kültür Üniversitesi.
- Hattie, J. (2012). *Visible learning for teachers: Maximizing impact on learning*. New York: Routledge.
- Jennings, P. A., & Greenberg, M. T. (2009). The prosocial classroom: Teacher social and emotional competence in relation to student and classroom outcomes. *Review of Educational Research*, 79, 491–525.

- Kalağan, G., & Güzeller, C. O. (2010). Öğretmenlerin Örgütsel Sinizm Düzeylerinin İncelenmesi. *Pamukkale Üniversitesi Eğitim Fakültesi Dergisi*, 27, 83-97.
- Karasar, N. (2010). *Bilimsel araştırma yöntemi*. Ankara: Nobel Yayın Dağıtım.
- Kılıç, S. (2016). Cronbach'ın alfa güvenirlik katsayısı. *Journal of Mood Disorders*, 6(1), 47-48.
- Kohut, H. (1984). *How does analysis cure?* New York: International Universities Press.
- Köybaşı, F., Uğurlu, C. T., & Öncel, A. (2017). Examining the relationship between teachers' organizational justice perceptions and organizational cynicism levels. *Inonu University Journal of the Faculty of Education*, 18(1), 01-14. DOI: 10.17679/inuefd.285527
- Lee, R. M., & Robbins, S. B. (1998). The relationship between social connectedness and anxiety, self-esteem, and social identity. *Journal of Counseling Psychology*, 45(3), 338-345.
- Lee, R. M., & Robbins, S. B. (2000). Understanding social connectedness in college women and men. *Journal of Counseling and Development*, 78, 484-491.
- Lee, R. M., Draper, M., & Lee, S. (2001). Social connectedness, dysfunctional interpersonal behaviors, and psychological distress: Testing a mediator model. *Journal of Counseling Psychology*, 48(3), 310-318. <https://doi.org/10.1037/0022-0167.48.3.310>
- Lee, R., Keough, K. A., & Sexton, J. D. (2002). Social connectedness, social appraisal, and perceived stress in college women and men. *Journal of counseling and development*, 80(3). 10.1002/j.1556-6678.2002.tb00200.x
- Lee, R. M., Dean, B. L., & Jung, K.-R. (2008). Social connectedness, extraversion, and subjective well-being: Testing a mediation model. *Personality and Individual Differences*, 45(5), 414-419. <https://doi.org/10.1016/j.paid.2008.05.017>
- Organisation for Economic Cooperation and Development (OECD) (2007). Understanding the Brain: The birth of a Learning Science Centre for Educational Research and Innovation. Retrieved from <https://www.oecd.org/site/educeri21st/40554190.pdf> Accessed date: 28.04.2020.
- Sarıçam, H., & Devci, M. (2017). Revize edilmiş sosyal bağlılık ölçeğinin psikometrik özellikleri. 1. *Uluslararası Sosyal Beşeri Ve Eğitim Bilimleri Kongresi*. 22-23 Aralık 2017, İstanbul.
- Tabachnick, B. G., & Fidell, L. S. (2013). *Using multivariate statistics*. Boston: Pearson.
- Tesser, A. (1991). Social versus clinical approaches to self-psychology: The self-evaluation maintenance model and Kohutian object relations theory. In R. C. Curtis (Ed.), *The relational self: Theoretical convergences in psychoanalysis and social psychology* (p. 257-281). New York: The Guilford Press.
- Williams, K. L., & Galliher, R. V. (2006). Predicting depression and self-esteem from social connectedness, support, and connectedness. *Journal of Social and Clinical Psychology*, 25(8), 855-874. doi:10.1521/jscp.2006.25.8.855
- Woolley, M. E., Kol, K., & Bowen, G. L. (2009). The social context of school success for Latino middle school students: Direct and indirect influences of teachers, family, and friends. *Journal of Early Adolescence*, 29, 43-70.
- Yıldız, K. (2013). Örgütsel bağlılık ile örgütsel sinizm ve örgütsel muhalefet arasındaki ilişki. *International Periodical for the Languages, Literature and History of Turkish or Turkic*, 8(6), 853-879.
- Zins, J. E., Bloodworth, M. R., Weissberg, R. P., & Walberg, H. J. (2004). The scientific base linking social and emotional learning to school success. In J. Zins, R. Weissberg, M. Wang, & H. J. Walberg (Eds.), *Building academic success on social and emotional learning: What does the research say?* (pp. 3-22). New York: Teachers College Press.



EUROASIA SUMMIT

Congress on Scientific Researches and Recent Trends-6

18-20 May 2020/ Baku Euroasian University, Azerbaijan

Book of Full Texts / Volume-1



ANLAMSAL ALAN KAVRAMI BAKIŞ AÇISI İLE ÂŞIK VEYSEL'DE AŞK UNSURU

Arş. Gör. Dr. Ceren SELVİ

Ankara Yıldırım Beyazıt Üniversitesi Türk Dili ve Edebiyatı Bölümü Yeni Türk Dili Anabilim Dalı

ÖZET

Sözlüksel Alan terimi, aynı kavram etrafında bir araya gelen sözcüklerin oluşturduğu yapısal dizgedir. Sözcüklerin yani göstergelerin tek başlarına herhangi anlamları yoktur, kullanımları vardır. Ancak bağlam içerisinde bir anlam kazanırlar. Bağlam içerisinde bir araya gelip yeni bir anlamsal alan oluştururlar. Anlam ise, gösterenlerin ve gösterilenlerin art arda sıralanarak bir dizge oluşturmasıdır. Anlamın oluşmasından sonra ortaya çıkan göstergelerin anlamsal/sözlüksel alanı oluşur.

Bağımlı ve bağımsız biçimlerin bir bağlam içinde çeşitli sözdizimsel ilişkilerle bir araya gelmesi sonucunda sistem tamamlanmakta ve dilin temelinde yer alan *anlam* oluşmaktadır (Sert, 2019: 94). Sözlüksel alan terimi, metnin dışına çıkmama koşuluyla -, metin çözümlemesinde çok üretici olabilir. Bir sözcenin sözlüksel alanı, uzayıp giden imgelerin kaynağı olan sözlüksel alanlar arasındaki girişimleri inceleyerek, izleklerin yakınlığı ve anlamların bitişikliği üzerine kurulan yakınlaştırmalar deneyerek oluşturulur (Kıran, 2013: 301). Berke Vardar'a göre, dilsel alan 3 aşamadan oluşur. **Kavramsal alan**, dil dışı kavramları ifade eder. **Sözlüksel alan**, göstergelerin birbiri ile ilişkisini anlam yönünden ifade eder. **Anlamsal alan** da, kavramsal ve sözlüksel alanların etkileşimini anlatır.

Bu çalışmada da Âşık Veysel'in şiirlerinde geçen aşk unsuruna sahip göstergeler tespit edilecek ve sahip oldukları anlamsal alanlar kullanıldıkları bağlam ile birlikte açıklanacaktır. Bu çalışmanın sonucunda şairin okuyucuya iletmek istedikleri, imge dünyası ve zihninde yer alan gösterilen dünyası incelenmiş olacaktır.

Anahtar Kelimeler: Dilbilim, Sözlüksel Alan, Âşık Veysel.

ABSTRACT

The term lexical field is the structural string of words that come together around the same concept. Words, signs, alone do not have any meaning, they have uses. However, they gain meaning in context. They come together in context and create a new semantic space. The meaning is that the signifiers and signifieds form a string in a row. The semantic / lexical field of the indicators that emerge after the formation of the meaning is formed.

As a result of combining dependent and independent forms with various syntactic relationships in a context, the system is completed and the meaning underlying the language is formed (Sert, 2019: 94). The term lexical field can be very productive in text analysis, provided that it does not go out of the text. The lexical area of a word is created by examining the interferences between the lexical areas that are the source of the continuing images, and by trying the zooms on the closeness of the lines and the contiguity of the meanings (Kıran, 2013: 301). According to Berke Vardar, the linguistic field consists of 3 stages. Conceptual field refers to non-linguistic concepts. The lexical field expresses the relationship between the indicators in terms of meaning. The semantic field also describes the interaction of the conceptual and lexical fields.

In this study, the indicators with the element of love in the poems of Âşık Veysel will be determined and their semantic fields will be explained together with the context in which they are used. As a result of this study, the world of the image and the world of the poet, shown in the mind, will be examined.

Keywords: Linguistics, Lexical Field, Âşık Veysel.

Giriş

Sözlüksel Alan terimi ile dilbilimde aynı kavram etrafında bir araya gelen sözcüklerin oluşturduğu yapısal düzen anlatılmaktadır. Sözcüklerin tek başlarına bir anlam taşımadıkları görüşü genel kabul görür. Bir sözcenin/metnin içerisinde yer alırlarsa anlam kazanırlar, yani bağlam içerisinde bir anlam alanına sahip olurlar. Sözce içerisinde bir araya gelip yeni bir anlam ağı oluştururlar. Anlam ise, gösterenlerin ve gösterilenlerin art arda sıralanarak bir dizge oluşturmasıdır. Anlamın oluşmasından sonra ortaya çıkan göstergelerin anlamsal/sözlüksel alanı ortaya çıkar.

Başka bir deyişle, aynı kavramı sunmak ya da geliştirmek, gerçekliğin aynı alanını betimlemek, aynı düşünceyi ifade etmek için kullanılan sözcüklerin tümünün oluşturduğu yapısal düzene verilen addır (Kıran, 2013: 301). Bağımlı ve bağımsız biçimlerin bir bağlam içinde çeşitli sözdizimsel ilişkilerle bir araya gelmesi sonucunda sistem tamamlanmakta ve dilin temelinde yer alan *anlam* oluşmaktadır (Sert, 2019: 94). Sözlüksel alan terimi, metnin dışına çıkmama koşuluyla, metin çözümlemesinde çok üretici olabilir. Bir sözcenin sözlüksel alanı, uzayıp giden imgelerin kaynağı olan sözlüksel alanlar arasındaki girişimleri inceleyerek, izleklerin yakınlığı ve anlamların bitişikliği üzerine kurulan yakınlılaştırmalar deneyerek oluşturulur (Kıran, 2013: 301). Birden çok sözlüksel alanın karşılaşması, imgelerin işleyişini ortaya koyarak, okurun, eğretilme, alegori ya da simgeleri bulmasını sağlar (Kıran, 2013: 301).

ÇİÇEK sözcüğünün sözlüksel alanlarına şu örnekler verilebilir:

1. Aşk, sevgi, mutluluk
2. Çiçekçi dükkânı
3. Çiçekçi
4. Gül, papatya, orkide
5. Kırmızı, beyaz, sarı vb.

Kısa bir metinde, bir şiir ya da romandan alınmış bir parçada sözlüksel alanlar oluşturulup incelenebilir. Ancak bir romanda, bazı sözlüksel alanların yinelenmesi, "*motif*" adı verilen anlam koşutlukları ve yankılanmaları yaratır (Kıran, 2013: 303).

Sözlüksel alan, aynı gerçeklik düzlemini belirten sözlüksel birimlerin oluşturduğu yapısal düzen olarak tanımlanmaktadır (Vardar: 2002, 185). Bir gösterge, öteki öğelerle birlikte ve onlarla bütünleşerek, onların da yardımıyla bir kavramı yansıtmaktadır. Göstergelerin bağlı bulunduğu bu öğelerin oluşturduğu bu bütünlüğe bağlam adı verilmektedir. Bir kavramın taşıdığı anlam birlikte kullanılan öğelerle birlikte metnin konusuna da bağlıdır (Aksan: 2016, 95).

Kavram alanı kuramının temeli; kavramların birbirinden soyutlanmış olarak ayrı ayrı değil, bir mozaik gibi birbirlerini sınırlandırdıkları, etkiledikleri görüşüne dayanır (Aksan, 2016, s. 54). Kavram alanı, anlamca akraba veya komşu sözcüklerden oluşur ve aynı kavram alanındaki sözcüklerin sınır çizgileri birbiriyle kesişir (Toklu, 2015, s. 100). Bir kelimenin anlamını belirlemeye çalıştığımızda, aynı kavram alanındaki birbirine sıkı sıkıya bağlı diğer sözcüklere gereksinim duyduğumuzu belirtir. Bu bağlamda Ulmann, kavram alanının gelecek kuşaklar için bir dünya görüşünü (weltanschauung), bir değerler düzenini, yaşam felsefesini yansıttığını ve sağladığını savunur. Eş deyişle dilin dünyayı algılayışına, o dil kullanıcılarının dünya algısı siner. Bu bağlamda Humboldt'un ulusların dünyaya bakışının (weltansicht) dillerinden ayrı düşünülemediği saptaması (Aksan, 2016, s. 21), daha da anlam kazanır. Kavram alanı, salt bir sözcük listesi değil; o dilin dünyaya bakışının, dünyayı algılayışının yansıdığı söz varlığı kesitidir. Görüldüğü gibi kavram alanı kuramı, yazıp konuşmada dilsel bir bütünlük sunduğu gibi o dilin dünyaya bakışını oluşturması ve yansıması bakımından da ilgi çekicidir.

Berke Vardar'a göre, dilsel alan 3 aşamadan oluşur. **Kavramsal alan**, dil dışı kavramları ifade eder. **Sözlüksel alan**, göstergelerin birbiri ile ilişkisini anlam yönünden ifade eder. Anlamsal alan da, kavramsal ve sözlüksel alanların etkileşimini anlatır (Özcan-Çelik, 2017: 47-48). Sözlüksel alanı oluşturan kavramlar izlek ve motif terimleri ile anılır.

izlek motiften daha geniş bir birimdir. İzlekten, bir yapının etrafında kurulduğu temel düşünce anlaşılmalıdır. Örneğin W. Shakespeare'in Othello adlı yapınının temel izleği /kısakançlık/tır. Ancak bir yapıtı tek bir izleğe

indirmek haksızlık olur. Buna karşılık, yazınsal düzlemde, aynı izlekleri farklı biçimleri (roman, şiir, öykü vb.) karşılaştırmak amacıyla, bir araya getirmek ilginç olabilir. Kimi zaman motif ile izlek arasındaki sınırı belirlemek çok zordur. Bu iki kavramın birbirine eklenmesi de olur (Kıran, 2013: 303). Motifler, izleklere bağlı olan sözcüklerdir. Bir metin içerisinde tekrar eden motifler/sözcükler metnin temel izleğinin çekirdeğini oluştururlar. Bir araya gelen ve anlam olarak aynı ya da benzer kavramları oluşturan temel motifler metni anlamadaki en önemli öğelerdir.

İnceleme

Çalışmanın bu kısmında Âşık Veysel'in aşk motifine sahip şiirleri sahip oldukları anlam alanına göre açıklanacak ve grafikler aracılığı ile temel anlam alanı ve ona bağlı olarak kullanılan sözcükler gösterilecektir.

1. Senin Yolunda Yolunda

Âşık Veysel bu şiirinde Allah'a olan duygularını anlatmıştır. Tasavvufta Allah'a tam olarak bağlanabilmek için her şeyden vazgeçmek gerekir, yani nefsi terk etmek gerekir. İnsan, Allah'a ulaşmak istediğinde O'nun yolunda türlü sıkıntılar çeker. Çekilen tüm sıkıntılar olgunlaşma yolunda atılan adımlardır. Âşık Veysel de Allah yolunda gençliğini harcamıştır, Bütün varlığından geçmiştir ve çeşitli dertlere düşmüştür.

Şiirde oluşan aşk anlam alanı **ilahi aşktır**.

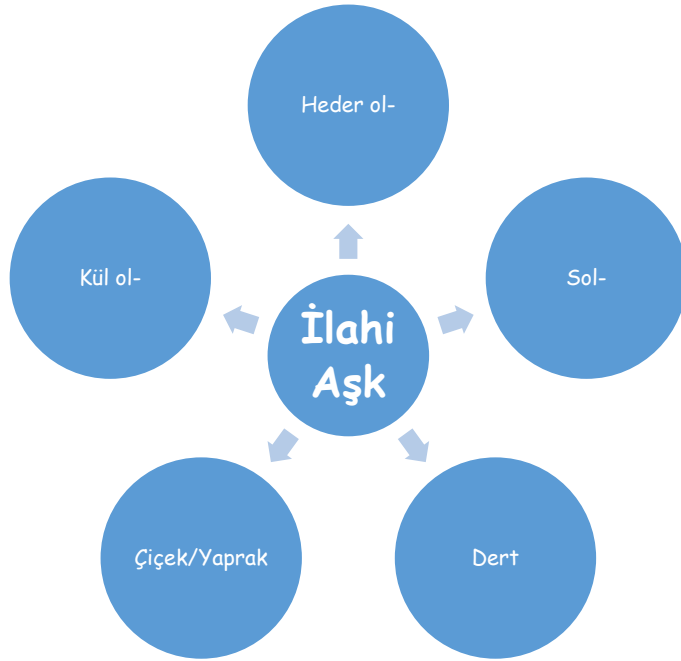

2. Güzelliğin On Par'etmez

Bu şiirde ozan, sevgiliye olan aşkını kendisini överek anlatmıştır. Eğer Âşık Veysel sevgiliye âşık olmasaydı sevgilinin de bir kıymeti olmayacaktı. Âşıklar sevgiliye hayran olmasa sevgiliyi kimse tanımayacaktı. Yani seven olmadıkça sevilenin hiçbir kıymeti yoktur. Ancak Yani aslında seven sevdiğine, sevilen de sevenine her zaman muhtaçtır. Zaten aşk demek âşık ve maşuk demektir.

Şiirde oluşan aşk anlam alanı **seven ve sevilenin değeridir**.



3. Sabahın Bir Güzel Gördüm

Âşık Veysel bu şiirinde sevdiğini tasvir etmiştir. Sevdiğine sabah vakti ve bir pınar başında âşık olmuştur. Onu seher vakti uykudan kalmış taze bir fidana benzetir. Bir fidan gibi genç ve güzeldir.

Şiirde oluşan aşk anlam alanı **sevgilinin güzelliğidir**.



4. Güzel Seni Sarmak İçin

Âşık Veysel bu şiirinde aşkının büyüklüğünü ve sevdiğinin uğrunda çektiği dertleri dile getirmiştir. Sevdiğine kavuşmak için hep yollar kat etmiştir. Âşık Veysel'in gönlü sadece yârinin yolunda ölmek için vardır. Aşkı uğruna bir mum gibi günden güne erimiştir.

Şiirde oluşan aşk anlam alanı **fedakârlıktır**.

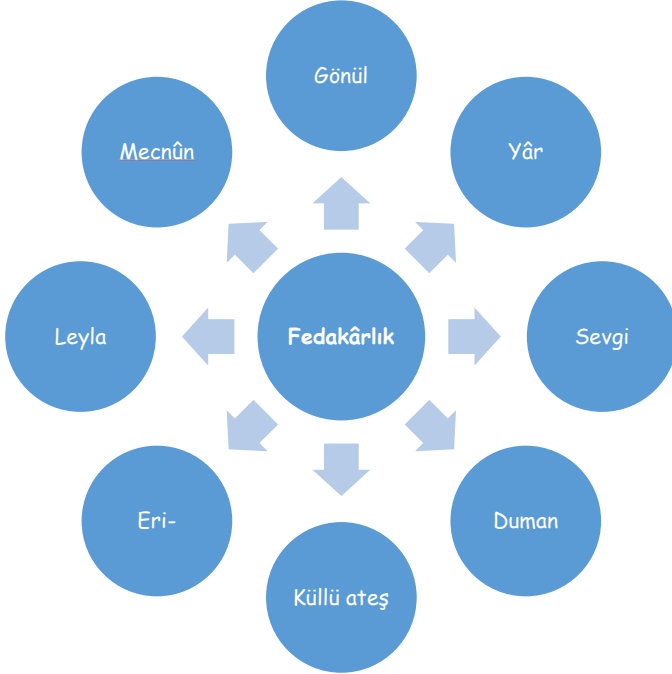

5. Deli Gönül Ne Gezersin

Âşık Veysel bu şiirinde gönlü ile konuşup ona öğütler vermektedir. Ölene kadar gönlü insanları sevmiştir. Çok gezmiştir, gördüğü her güzele cilve yapmıştır, diyar diyar dolanıp hiç durmamıştır. Âşık Veysel'in gönlü bazen usludur bazen de delidir. Çok sevdiği güzeli yalnız bulsa hemen sarılıp ona sevgisini belli edecektir.

Şiirde oluşan aşk anlam alanı **gönül ve aşktır**.



6. Memlekete Destan Oldum

Âşık Veysel bu şiirinde ilk eşinin kendisini beğenmeyip istememesinden ve gurbet ellere düşmesinden bahsetmiştir. Eşi O'nu beğenmediği için eşten ve dosttan da olmuştur. Söylediği hiçbir şeyi beğenmemiştir. Ağlaması bile fayda etmemiştir. Gidip Gölköy'e yerleşmiştir. Burada bile yârini düşünmektedir.

Şiirde oluşan aşk anlam alanı **acı**dır.

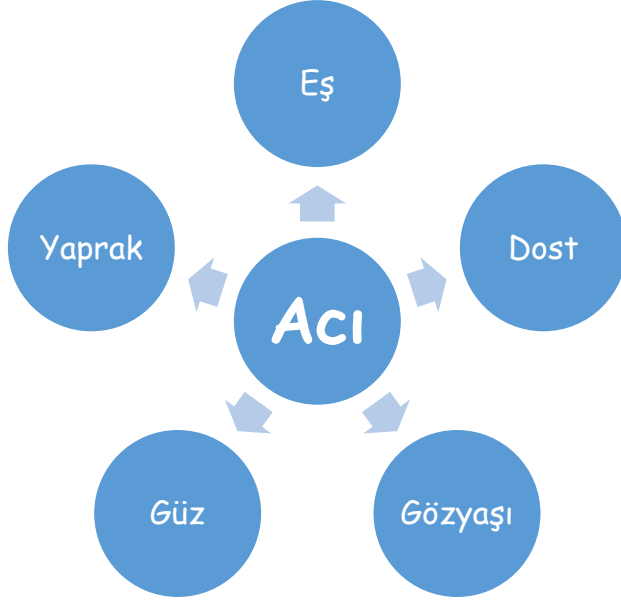

7. Gönül Sana Nasihatım

Veysel bu şiirinde gönlü ile konuşur. Ona aşk hakkında öğütlerde bulunur. Aslında gönlüne yaptığı nasihatleri kendisine yapmaktadır. Veysel için her insan ve nesne sevilmesi gereken yaratılmışlardır. O'nun görmeyen gözlerinin ardında büyük bir aşk unsuru vardır. Gönül; zengin, fakir demeden herkese kucak açmıştır. Her yeri gezmiştir ve her türlü insanı sevmiştir.

Şiirde oluşan aşk anlam alanı **yaratılan her şeye duyulan aşk**tır.

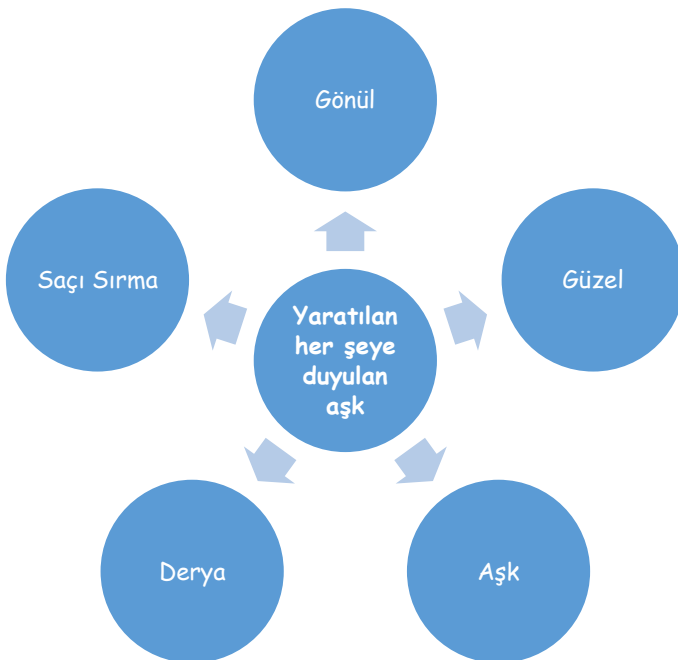

8. Eşin Yoktur Bulamadım

Âşık Veysel bu şiirinde sevgilisine olan aşkı ve ona kavuşamamanın isyanını dile getirmektedir. Sevdasından dolayı deli olmuştur ama yine de çok istediği günele kavuşamamıştır. Bundan dolayı da isyan etmiştir, ancak pişman olmuştur. Sevdiğine olan aşkı olmasa âşık bir cesetten farksızdır. Âşık Veysel sevdiğinin eşini de aramıştır, ancak bulamamıştır. Çünkü insanın sevdiğinin bir eşi benzeri bu dünyada yoktur.

Şiirde oluşan aşk anlam alanı **hayat veren aşk**tir.



9. Sen Olmasan

Âşık Veysel bu şiirinde varlığının tek sebebinin sevdiğine olan aşkı olduğunu güçlü bir üslûp ile kaleme almıştır. Sevgilisi olmasaydı âşık Veysel de var olmazdı. Sevdiğinin yaşattığı dert ve çileler onu şair yapmıştır.

Şiirde oluşan aşk anlam alanı **sevgili ve sevenin varlığı**dır.



10. *Yârin Beyaz Gerdanında*

Âşık Veysel bu şiirinde yıllardır görmediği sevdiğini tasvir etmektedir. Onu çok özlediği için en son gördüğündeki halinin hayaliyle yaşamaktadır. Âşık Veysel şiir söyleme sebebinin yaşadığı bu seveda olduğunu da dile getirmektedir.

Şiirde oluşan aşk anlam alanı **aşk ve âşık**tır.



11. *Nerde Görsem Yan Yan Kaçar*

Âşık Veysel bu şiirinde sevdiğine olan aşkından dolayı çektiği sıkıntılardan şikâyet eder. Sevgili çok nazlıdır. Ne zaman âşığı görse kaçmaktadır. Bu durumda da âşığın kalbi kederlenmektedir. Âşık Veysel, sevdiğinden ayrıldığından beri acı çekmektedir.

Şiirde oluşan aşk anlam alanı **vuslattır**.



12. Benim Sevdiğim Dilberin

Âşık Veysel bu şiirinde aşkın gücüne rağmen sevdiğinin taş kalpli olması ve onu hiç önemsememesini anlatır. Şiirin başında sevdiği dilberin gönlünün çelik ve bağrının yaş olduğunu, bu yüzden gönlünün sürekli gözyaşı döktüğünü dile getirir. Şiirin sonunda da sevdiği Yemen’de olsa bile hiç düşünmeden peşinden gideceğini söylemiştir.

Şiirde oluşan aşk anlam alanı **aşk acısı ve aşk arayışı**dır.



13. Ala Gözlü Benli Dilber

Âşık Veysel bu şiirinde hasret duyduğu sevgilisi ile kavuşma isteğini dile getirir. Âşık Veysel ayrılığa dayanamamaktadır ve bu yüzden gönülleri birleştirmek istemektedir. Sevdiğine kavuşamadıkça da derdi artmaktadır.

Şiirde oluşan aşk anlam alanı **hasrettir**.

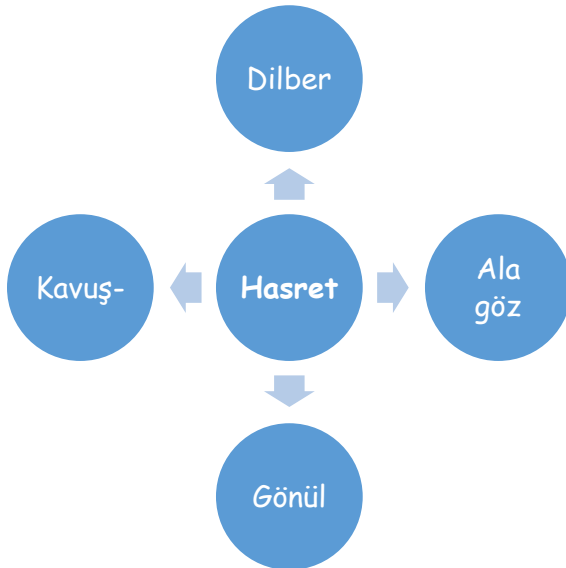

14. Saklarım Gözünde Güzelliğini

Âşık Veysel bu şiirinde Allah'a olan sevgisini dile getirmiştir. Yaratıcıyı o kadar çok sevmektedir ki her şeyde O'nu görmektedir. Aslında Âşık Veysel'in gözleri görmemektedir. Ama buna rağmen gönül gözü açıktır. Doğanın her köşesinde, çalınan sazlarda, doğan güneşte bile Yaratıcı vardır. Allah'ı ağaca, yaratılanları ağacın yaprağına benzetmiştir.

Şiirde oluşan aşk anlam alanı **yaratıcıya olan aşk**tır.

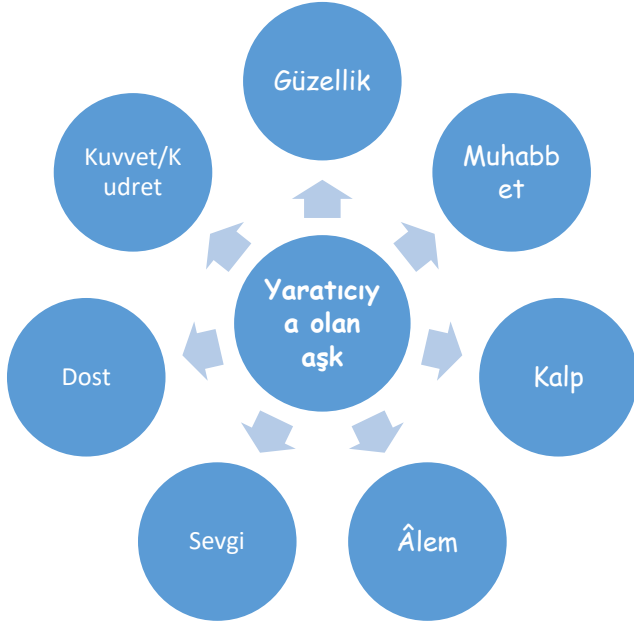

15. Benden Selam Söylen Vefâsız Yâre

Âşık Veysel bu şiirinde sevdiğine sitem etmektedir. Çektiği bütün sıkıntılar yârinden gelmektedir. Başındaki dumanlar, karlar hep sevgiliden kaynaklanmaktadır. Gönülünde aşk var olduğundan beri Âşık Veysel çile çekmektedir.

Şiirde oluşan aşk anlam alanı **vefâdır**.

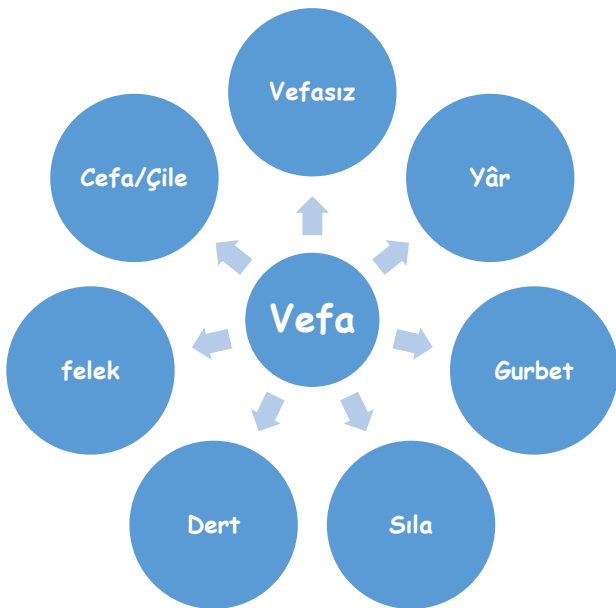

16. Salınıp Giderken Boyunu Gördüm

Âşık Veysel bu şiirinde sevdiğinin güzelliğini tasvir etmiştir. Sevgili salınarak yürüdüğü için selvi ya da fidana benzer. Taşlarda dolanışı keklığe benzer. Bu nedenle gören herkes ona âşık olur. Şiirde anlatılan güzelin dünyanın hiçbir yerinde eşi benzeri yoktur. Âşık Veysel şiirinde güzele yurdunun neresi olduğunu soramamıştır. Çünkü onun güzelliği ve aşkı karşısında dili tutulmuştur.

Şiirde oluşan aşk anlam **sevgilinin güzelliği**dir.



17. Mecnûn Gibi Dolanıyom Çöllerde

Âşık Veysel bu şiirinde sevdiğinin ona çektiği sıkıntılardan ve gurbetten şikâyet eder. Aşkından dolayı Mecnun gibi çöllerde dolanmaktadır. Âşık Veysel bu aşktan dolayı bazen güler bazen ağlar ve bazen de sevdiğinin kapısında kul olmaya razıdır.

Şiirde oluşan aşk anlam alanı **aşk ve gurbetlik**dir.



18. Yeter Gayrı Yumma Gözün Kör Gibi

Âşık Veysel, bu şiirinde kötü kaderinden şikâyet etmektedir. Kendi kaderinin O'nu diğer insanlardan ayrı tutarak çok sıkıntılar çektirdiğini dile getirir. Kader diğer insanlara aşk ve zenginlik verirken Âşık Veysel'e ise sadece dert vermiştir.

Şiirde oluşan aşk anlam alanı **kötü kader ve hasretlik**dir.



19. Sen Bir Ceylan Olsan Ben De Bir Avcı

Âşık Veysel bu şiirinde sevdiğine olan aşkı ve ona kavuşmak için yapabileceklerini dile getirir. Âşık Veysel'in en büyük yeteneği sazı ve şiirleri olduğu için sevdiğini bunlar ile avlamayı tasvir eder. Sevdiğinin adını dilinden düşürmediğini, onun için vatanını bile terk edebileceğini dile getirir.

Şiirde oluşan aşk anlam alanı **sevda ve hasretlik**dir.

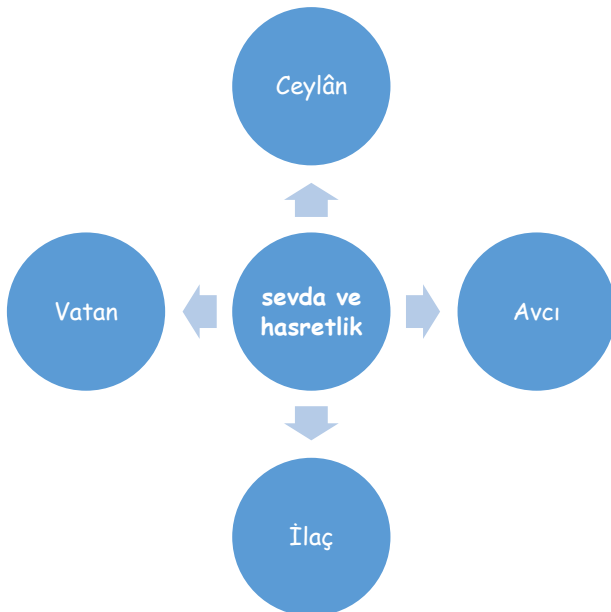

20. Her Türlü Nesneye Âşıkın Gönül

Âşık Veysel bu şiirinde gönül ile sohbet etmektedir. Gönülün her nesneye ve her güzele âşık olduğunu dile getirir. Veysel'in yaratılan her şeye duyduğu aşk çok güçlü bir dil ile anlatılmıştır. Âşık Veysel bu şiirde gönülün her şeyi ve herkesi sevdiğini anlatmıştır. Âşık Veysel'in gönül her güzeli sevmekte, her güzelden medet ummaktadır. Ayrıca Âşık Veysel, gönülün çevresindeki her nesneyi sevmesine mutlaka bir neden bulmaktadır. Sazını çalıp eğlendiği için, âşık olduğu kızı gülüp oynadığı için sevmektedir.

Şiirde oluşan aşk anlam alanı **yaratılanı sevmektir**.



21. Sen Çiçek Olsan Ben Bir Yaz Olsam

Âşık Veysel bu şiirinde sevdiğine olan aşkını tabiat metaforlarını kullanarak anlatmıştır. Ele aldığı tabiat unsurları hep renkli ve doğanın canlı simgeleridir. Çünkü aşk insanı canlandıran bir duygudur. Âşık Veysel sevdiğinden bir saniye bile ayrı kalmayı istemez. Bu nedenle onun geçtiği yollarda toz ve toprak olmayı bile göze alır. Şair sevgilisiyle hep bir arada olmak için ne gerekiyorsa yapmaya razıdır.

Şiirde oluşan aşk anlam alanı **sevda ve tabiattır**.

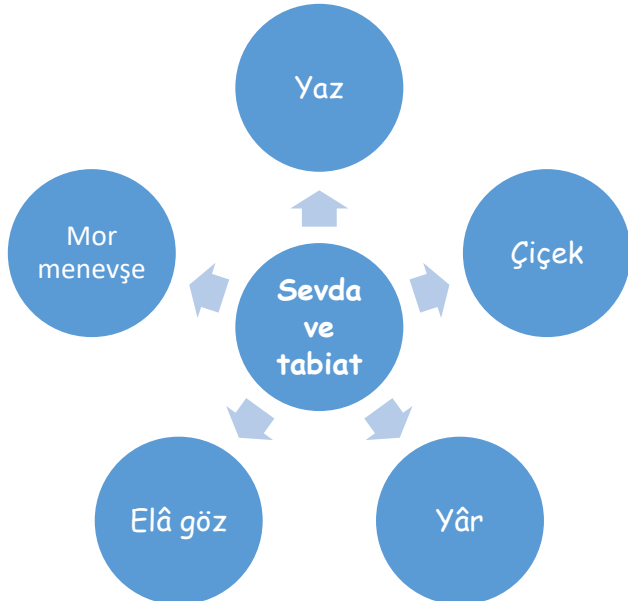

22. Mevsimler İçinde Baharsın Yârim

Âşık Veysel bu şiirinde sevdiğini tasvir etmekte ve ona sitem etmektedir. Sevdiğini bahar mevsimine benzetir. Bahar mevsimi, mevsimler içerisinde en güzeldir. Çünkü çiçekler açar, doğa yeniden canlanır, etrafa güzel kokular yayılır. Âşık Veysel'in sevdiği de bahar mevsimi gibi rengarenktir, çok güzel kokmaktadır. Bahar mevsimi gibi doğaya canlılık katar. Şiirinin son kısmında Âşık Veysel, elli iki yıldır dünyada yaşadığını ve hâlâ bu güzeli aradığını, onun aşkıdan dolayı değiştiğini anlatarak sitem eder.

Şiirde oluşan aşk anlam alanı **sevda ve tabiat**tır.

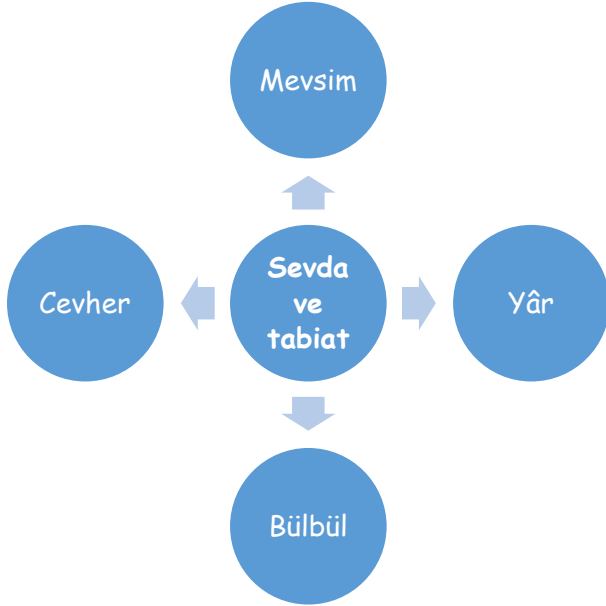

23. Sevdayı Gönümde Yâr Uyandırır

Âşık Veysel bu şiirinde sevdasının kaynağının sevdiği olduğunu dile getirir. Bülbülün ötüşünün onun sevgilisini uykusundan kaldırması ile Âşık Veysel'in gönlündeki sevdayı sevdiğinin ortaya çıkarması ortaktır. Kalbinde hasret duygusunu canlandıran sevdiğidir.

Şiirde oluşan aşk anlam alanı **sevda ve sevgili**dir..



24. Mektup Yâre Selâmını Ulaştır

Âşık Veysel bu şiirinde yârine olan hasretini anlatmıştır. Hem köyünden hem de sevdiğinden ayrı olan Ozan'ın gönlü yaralıdır. Çünkü tüm sevdiklerine büyük bir özlem hissetmektedir. Şiirinde mektup yazıp bunun yârine ulaşmasını istediğini söyler. Yıllardır hasret çekmektedir ve yârinin adı dilinden düşmemektedir. Bu nedenle bu özlemin artık bitmesini istemektedir.

Şiirde oluşan aşk anlam alanı **yâr hasretidir**.



25. Yeni Mektup Aldım Gül Yüzlü Yârdan

Âşık Veysel bu şiirinde sevdiğinden mektup aldığını ve memleket hasretiyle yandığını dile getirir. Yâr, mektupta gözyaşlarının hasretten sel olduğunu anlatır. Âşık Veysel de memleketini özlemiştir ve burnunda tütmetedir. Sevdiği mektupla birlikte bir de mendil yollamıştır. Mektubun sonunda bu gurbetliğin artık bitmesi gerektiğini ve zaman geçmeden artık göçlere karışıp gelmesini istediğini yazmıştır. Âşık Veysel bu şiirinde çektiği gurbet acısını ve sevdiğine olan özlemini güçlü bir üslûp ile dile getirmiştir.

Şiirde oluşan aşk anlam alanı **sevda ve memlekettir**



26. Türk Adı Babamdan Bana Mirastır

Âşık Veysel bu şiirinde yârine olan aşkını anlatmıştır. Sevdiği, şahin bakışlı ve heybetlidir, güçlü kuvvetlidir. Sohbeti çok tatlıdır. Bu özellikleriyle kimseye benzemez, yani eşi benzeri yoktur. Şâirin yâri güzellerin sultanıdır. Bütün bunların yanında Türk adı da babasından kalan en kıymetli mirastır. Bunlardan başka bir şeye ihtiyacı olmadığını belirtir.

Şiirde oluşan aşk anlam alanı **sevgilinin güzelliği**dir.



Sonuç

Anlam alanı, sözlüksel alan, kavram alanı gibi çok büyük noktalarda kesişen dilbilim alanlarının Türk diline, şair ve yazarlarının eserlerine uygulanıp söz varlığı, imge dünyası, düşünce yolları vb. kavramların ortaya çıkarılması oldukça önemli çalışmalardır. Biz de bu çalışmamızda çok önemli ozanlarımızdan olan Âşık Veysel'in şiirlerinde geçen aşk motifinin hangi anlamlarda kullanıldığını ortaya çıkarmaya çalıştık.

Sonuç olarak, Âşık Veysel'in şiirlerinde geçen aşk unsurları karşımıza şu anlam alanlarını çıkarmaktadır:

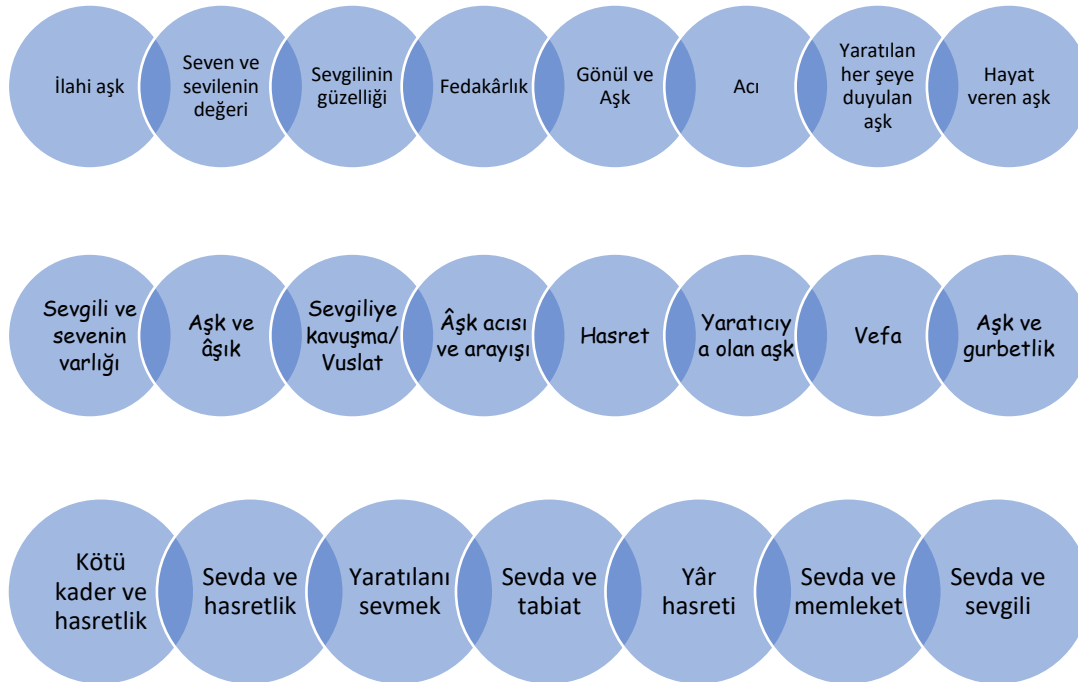

Kaynakça

Aksan, D. (2016). *Anlambilim*. Ankara: Bilgi Yayınevi.

Alptekin, A. B. (2007). *Âşık Veysel Türkün Türkü Çağırırız*. Ankara: Akçağ Yayınları.

Kıran, Z.- Kıran, Eziler A. (2013). *Dilbilime giriş*. Ankara: Seçkin Yayıncılık.

Özcan, L. A. – Çelik, G. P. (2017). Alain Robbe-Grillet'nin *Djinn, Un Trou Rouge Entre Les Pavés Disjoints* Başlıklı Romanındaki Sözlüksel Alanların Çevirisi Üzerine Bir Çalışma, *Turkish Studies, Volume 12/7*, p. 41-56.

Sert, G. (2019). Anlam alanı ve anlam ezgisi açısından eş anlamlı durum sıfatları: “muhtemel” ve “olası” örneği, *Teke, Sayı: 8/1*, s. 93.121. doi: <http://dx.doi.org/10.7884/teke.4395>

Toklu, O. (2015). *Dilbilime Giriş*. Akçağ Yayınları: Ankara.

Vardar, B. (2002). *Açıklamalı Dilbilim Terimleri Sözlüğü*. İstanbul: Multilingual.



ХУДОЖЕСТВЕННЫЙ СТИЛЬ ПОЭМЫ Н.В. ГОГОЛЯ «МЁРТВЫЕ ДУШИ»

N. V. GOGOL'UN "ÖLÜ CANLAR" ROMANININ SANATSAL TARZI

ART STYLE OF THE POEM N.V. GOGOL'S "DEAD SOULS"

Kamala Tahsin KARIMOVA

Doç. Dr. Ağrı İbrahim Çeçen Üniversitesi Fen Edebiyat Fakültesi Rus Dili ve Edebiyatı Bölümü

Aysel Şahin

*Ağrı İbrahim Çeçen Üniversitesi Sosyal Bilimler Enstitüsü Rus Dili ve Edebiyatı Bölümü Yüksek Lisans Öğrencisi
İğdir Özel Nazmi Arıkan Fen Bilimleri Anadolu Lisesi*

РЕЗЮМЕ

Творческой вершиной Гоголя, одним из шедевров русской и мировой литературы является поэма «Мёртвые души». Можно сослаться на В. Г. Белинского, который писал: «Как всякое глубокое создание, «Мёртвые души» не раскрываются с первого чтения: читая их во второй раз, точно читаешь новое, никогда не виданное произведение. «Мёртвые души» требуют изучения». Оно детально изучено в литературоведении. Исследователи находят всё новые и новые художественные приёмы, которые использовал Гоголь, создавая образы помещиков.

Гоголь начал собственную творческую деятельность как романтик. Но он быстро перешёл к литературе критического реализма, раскрыв в ней свой талант. Как реалист Гоголь развивался под благотворным воздействием Пушкина. Однако он никак не был обычным подражателем родоначальника новейшей российской литературы.

Оригинальность Гоголя заключалась, во-первых, в том, что он принёс новую тему – широчайшее описание уездной помещичье-чиновничьей России и «маленького человека», обитателя петербургских углов.

Во-вторых, Гоголь усилил сатиру в критическом реализме. Гоголь был умнейший сатирик, бичевавший пошлость, максимально обнажавший общественные противоречия прогрессивной ему российской реальности. Его творения социальны, публицистичны сообразно своей направленности.

Данное социальное направление Гоголя проявляется и в композиции его творений. Завязкой и сюжетным конфликтом в них считаются никак не амурные и домашние происшествия, а действия публичного характера. При этом сюжет у Гоголя никак не является идейным центром; он работает только предлогом, методом для широкого изображения быта и выявления характеров. Глубочайшее проникание в сущность главных социальных явлений прогрессивной ему жизни разрешило Гоголю, умнейшему художнику слова, набросать образы большой обобщающей силы.

Фамилии Хлестакова, Манилова, Коробочки, Ноздрёва, Собакевича и остальных стали нарицательными. Гоголь не раскрывает образ во всей его полноте, он лишь выделяет несколько характерных черт и гиперболизирует их.

Если в романтических творениях Гоголя показаны шикарные виды, музыкальные, придающие конкретную психологическую тональность произведению, то в реалистических, в особенности в «Мёртвых душах», пейзаж является одним из средств создания образов героев.

Ключевые слова: стиль, интерьер, характерные черты, пейзаж

ÖZET

Gogol'un yaratıcılığının zirvesi, Rus ve dünya edebiyatının başyapıtlarından biri olan "Ölü Canlar" romanıdır. V.G. Belinskiy bu esere atıfta bulunarak: "Her derin eser gibi, "Ölü Canlar" da ilk okumanızda anlaşılmas, onu ikinci kez okuduğunuzda, hiç görülmemiş yeni bir eser okumuş olursunuz. Ölü Canlar araştırma gerektirir" demiştir. Bu eser edebiyat alanında ayrıntılı olarak incelenmiştir. Araştırmacılar, Gogol'un toprak sahiplerinin imajlarını oluşturmak için kullandığı birçok sanatsal ayrıntı bulmuşlardır.

Gogol yaratıcı çalışmalarına romantik olarak başladı. Fakat eleştirel gerçekçilik edebiyatına hızla geçerek yeteneğini ortaya çıkardı. Bir realist olarak Gogol, Puşkin'in olumlu etkisi altında kendini geliştirdi. Ancak, hiçbir zaman çağdaş Rus edebiyatının kurucusu kabul edilen Puşkin'in sıradan bir taklitçisi olmadı.

İlk olarak Gogol'un özgünlüğü, eserlerinde, Petersburg'un ücra köşelerinde yaşayan "küçük insan"ı ve Rusya'nın toprak sahibi bürokratlarını geniş bir şekilde açıklayarak, Rus edebiyatına yeni bir tema kazandırmasıdır.

İkinci olarak, Gogol eleştirel gerçekçilik akımında yergi sanatını yoğunlaştırdı. Gogol, ilerici Rus gerçekliğinin toplumsal çelişkilerini en üst düzeye çıkararak onu, edep dışı, şiddetli bir şekilde eleştiren bir hiciv ustasıydı. Onun eserleri kendi yönelimine uygun olarak sosyal ve sosyo-politiktir.

Gogol'un bu sosyal yönelimi, yarattığı eserlerin kompozisyonunda da kendini gösterir. Eserlerindeki düğüm noktası ve konu çatışması, aşk veya sıradan olaylar olarak değil, toplumsal nitelikteki eylemler olarak kabul edilir. Aynı zamanda Gogol'un eserlerinin konusu hiçbir zaman ideolojik bir merkez değil, sadece bir ön hazırlık, günlük yaşamın geniş bir tasviri ve karakterlerin tanımlanması için bir yöntem olarak işlev görür. İlerici yaşamın başlıca sosyal olaylarının özüne derin bir şekilde nüfuz etmesi, kelime ustası olan Gogol'un büyük genelleme gücünün görüntülerini çizmesine izin vermiştir.

Khlestakov, Manilov, Korobochka, Nozdrev, Sobakevich ve diğer soyadları, genel isimler haline gelmiştir. Gogol, bir tiplmeyi tam anlamıyla ortaya çıkarmaz, sadece birkaç karakteristik özelliğini vurgular ve bu özellikleri de abartı sanatıyla güçlendirir.

Eğer Gogol'un romantik eserlerinde, esere özel psikolojik bir ton veren müzikalite ve muhteşem manzaralar gösteriliyorsa, realist eserlerinde, özellikle de "Ölü Canlar" romanında bu manzara, kahramanların imajlarını yaratmanın yollarından biridir.

Anahtar Kelimeler: stil, iç mekân, göze çarpan özellikler, manzara

ABSTRACT

Gogol's creative peak, one of the masterpieces of Russian and world literature, is the poem "Dead souls". You can refer to V. G. Belinsky, who wrote: "Like any deep creation, "Dead souls" does not open from the first reading: reading them a second time, you are reading a new, never-seen work. "Dead souls" need to be studied." It has been studied in detail in literary studies. Researchers are finding new and new artistic techniques that Gogol used to create images of landlords.

Gogol began his own creative activity as a romantic. But he quickly moved to the literature of critical realism, revealing his talent in it. As a realist, Gogol developed under the beneficial influence of Pushkin. However, he was not an ordinary imitator of the founder of modern Russian literature.

Gogol's originality was, first of all, in the fact that he brought a new theme - the broadest description of the district landowner-officer of Russia and "little man", inhabitant of St. Petersburg corners.

Second, Gogol has increased satire in critical realism. Gogol was the smartest satirist, who scourged vulgarity and maximally exposed the social contradictions of the progressive Russian reality. His creations are social, publicistic, in line with their orientation.

This social direction of Gogol is also manifested in the composition of his creations. The plot and plot conflict in them are not considered amorous and domestic incidents, but actions of a public nature. At the same time, Gogol's plot is in no way an ideological center; he works only as an excuse, a method for a broad image

of life and the identification of characters. The deepest penetration into the essence of the main social phenomena of progressive life allowed Gogol, the cleverest artist of the word, to sketch out images of great generalizing power.

The names of Khlestakov, Manilov, Korobochka, Nozdrev, Sobakevich and the rest became nominal. Gogol does not reveal the image in its entirety, it only highlights a few characteristics and hyperbole them.

If Gogol's romantic creations show gorgeous views, musical, giving a concrete psychological tonality to the work, then in realistic, especially in "Dead Souls", landscape is one of the means of creating images of heroes.

Keywords: style, interior, characteristics, landscape

I. ВВЕДЕНИЕ

Поэма «Мёртвые души» является творческой вершиной Гоголя, одним из шедевров русской и мировой литературы. В. Г. Белинский, писал: «Как всякое глубокое создание, «Мёртвые души» не раскрываются с первого чтения: читая их во второй раз, точно читаешь новое, никогда не виданное произведение. «Мёртвые души» требуют изучения»¹. Это произведение подробно изучено в литературоведении. Исследователи находят всё новые и новые художественные приёмы, которые использовал Гоголь, создавая образы помещиков.

Начав работу над «Мёртвыми душами», Гоголь писал о своём труде: «Вся Русь явится в нём»², – это была заявка на произведение столь же художественное, сколь и историческое. Изучение прошлого русского народа – от самых его истоков – было предметом научных занятий писателя в период, предшествовавший работе над поэмой. Многочисленные выписки из летописей, византийских хроник и других источников, говорящих о жизни славян и русских в древнейший период их существования, которые сохранились в гоголевских бумагах, относятся к 1834-1835 годам.

Поэма вышла в свет в мае 1842 года под названием «Похождения Чичикова, или Мёртвые души» Гоголь с глубоким удовлетворением работал над поэмой 17 лет: от первоначального замысла (1835) до последних фрагментов и штрихов перед самой смертью (1852). Наконец завершив «Мёртвые души», сжёг их второй том. Вначале хотел изобразить «всю Русь» «с одного боку». А дал картину небывало разностороннего охвата явлений. Он воспринимал «Мёртвые души» «предлинным романом». И назвал – поэмой. Мы можем привести другие примеры странных несовпадений. Но исключительно для того, чтобы особо подчеркнуть оригинальность человеческой и творческой индивидуальности Гоголя.

В жанровом отношении «Мёртвые души» были задуманы как роман «большой дороги». Таким образом, в определённом смысле они сопоставлялись со знаменитым романом Мигеля де Сервантеса «Дон Кихот», на который Гоголю также в своё время указал Пушкин (параллель, на которой Гоголь настаивал впоследствии и в «Авторской исповеди»).

Итак, сразу же намечается жанровая характеристика «Мёртвых душ» как романа путешествий.

II. ХУДОЖЕСТВЕННЫЙ СТИЛЬ ПОЭМЫ ГОГОЛЯ «МЁРТВЫЕ ДУШИ»

Известно, что Гоголь начал собственную творческую деятельность как романтик. Но он быстро перешёл к литературе критического реализма, раскрыв в ней свой талант.

Как реалист Гоголь развивался под благотворным влиянием Пушкина. Тем не менее, он никак не был обычным подражателем родоначальника новейшей российской литературы.

¹ Белинский В.Г. Полное собрание сочинений /В. Г. Белинский. - М.: Академия наук СССР в 10 т., 1981 г. С. 220.

² Гоголь Н.В. Мёртвые души ПОЭМА. - М.: Гос. изд-во «ПРАВДА», 1984. - С. 203 .

Оригинальность Гоголя заключалась, прежде всего, в том, что он принёс новую тему – широчайшее описание уездной помещичье-чиновничьей России и «маленького человека», обитателя петербургских углов.

С другой стороны, Гоголь усилил сатиру в критическом реализме. Гоголь был умнейший сатирик, обличавший пошлость, предельно обнажавший общественные противоречия прогрессивной ему российской реальности. Его творения социальны, публицистичны сообразно своей направленности.

Указанное социальное направление Гоголя выражается и в композиции его творений. Завязкой и сюжетным конфликтом в них считаются никак не амурные и домашние происшествия, а действия публичного характера. Одновременно с этим сюжет у Гоголя никак не является идейным центром; он работает только предлогом, методом для широкого изображения быта и выявления характеров.

Глубочайшее проникание в суть главных социальных явлений прогрессивной ему жизни дало возможность Гоголю, умнейшему художнику слова, набросать образы большой обобщающей силы.

Фамилии Хлестакова, Манилова, Коробочки, Ноздрёва, Собакевича и остальных стали нарицательными. Гоголь не раскрывает образ во всей его полноте, он только лишь выделяет несколько характерных черт и гиперболизирует их.

Если в романтических творениях Гоголя отображены шикарные виды, музыкальные, которые придают конкретную психологическую тональность произведению, то в реалистических, а в особенности в «Мёртвых душах», пейзаж является одним из средств создания образов героев.

Тема, социальная направленность и идейное объяснение явлений жизни и нравов людей предопределили оригинальность литературной речи Гоголя.

Два полушария, изображённых Гоголем, – народ и «существователи» – обозначили и два потока в речи писателя: восхищённую, патетическую, главную в лирических отступлениях «Мёртвых душ», и живую, разговорно-домашнюю, превалировавшую в реалистических творениях.

Для описания внутренне нищих героев Гоголь использует особенные стилистические приёмы. Выделим главные из них:

- 1) детализированное отображение вещей, обстановки, в которой проживает герой так как данный мир вещей диковинно отличителен для предоставленного персонажа, выявляет его обычные черты (таково, к примеру, отображение известной кучи у Плюшкина);
- 2) Обширное использование синонимов для подчёркивания черты персонажа или такого либо другого явления. К примеру, разговаривая о том воспоминании, которое произвела на госслужащих известие о назначении новоиспечённого генерал-губернатора, Гоголь пишет: «Сходят перегородки, распеканья, взбутетениванья и каждые должностные похлебки, коими потчует шеф собственных подчинённых»;
- 3) Повторения – в целях усиления действия на читателя³.

Гоголь добивается юмора различными средствами: 1) Нарочитая сбивчивость речи: разговаривая о государственных служащих городка N. Гоголь пишет: «Остальные также были наиболее либо наименее люди просвещённые: кто читал Карамзина, кто «Столичные ведомости» – кто в том числе и совершенно ничто никак не читал».

2) Употребление комических слов.

3) Сравнения при характеристике героев с животными или предметами. Таково, например, сравнение Собакевича с медведем, или лица того же Собакевича с тыквой, а лица его жены – с огурцом.

4) Иронические эпитеты, как, например, в рассуждении о «толстых» и «тонких».

5) Ложный пафос.

³ Сочинения / Гоголь Николай Васильевич / Мёртвые души / Художественный стиль Н.В. Гоголя в поэме 'Мёртвые души' – 2013. С. 59.

Эти две струи, резко отличающиеся одна от другой – лиризм и юмор – то сливаются в одно целое, то пересекают одна другую, образуя пёстрый стиль⁴.

III. ОБРАЗ АВТОРА В ПОЭМЕ Н.В. ГОГОЛЯ «МЁРТВЫЕ ДУШИ»

Так как жанр поэмы допускает равноправие лирического и эпического начал, то в данном произведении без авторского слова обойтись невозможно. Лирическое начало в поэме «Мёртвые души» осуществляется именно в авторских отступлениях.

Не являясь героем поэмы, автор «Мёртвых душ» выступает в ней как лирический герой. Читатель получает представление о лирическом герое, анализируя литературные взгляды и размышления Гоголя об избранности писателя, о двух типах писателей, о двух типах портретов, о языке художественного произведения, о выборе главного героя.

Автор делится с читателем своими творческими замыслами: «И вот таким образом составилась в голове нашего героя сей странный сюжет, за который, не знаю, будут ли благодарны ему читатели, а уж как благодарен автор, так и выразить трудно. Ибо, что ни говори, не приди в голову Чичикову эта мысль, не явилась бы на свет сия поэма». Автор беседует с читателем о своём положительном идеале, говорит о своём отношении к Чичикову⁵.

Автор постоянно общается с читателем, причём в отношении к читателю зачастую сквозит ирония, скрытая под стремлением угодить. Вот как Гоголь обращается к дамам-читательницам: «Дамам он [Чичиков] не понравится, это можно сказать утвердительно, ибо дамы требуют, чтобы герой был решительное совершенство...» Автор поэмы старается предугадать отношение читателя к главному герою, представить возможную реакцию читателя.

Автор выступает в своём лиро-эпическом произведении и как рассказчик. Некоторые его высказывания связывают отдельные эпизоды поэмы, играют важную композиционную роль: «...Мне пора возвратиться к нашим героям, которые стояли уже несколько минут перед дверями гостиной, взаимно упрашивая друг друга пройти вперёд». Другие высказывания автора связывают отдельные эпизоды или лирические отступления с основным повествованием.

IV. КОНТРАСТ ЖИВОГО И МЁРТВОГО У ГОГОЛЯ.

Н.В. Гоголь широко использует пословицы и тематически близкие к ним произведения других фольклорных жанров, подобным образом, окружая своих героев образами, ставшими символами тех или иных человеческих недостатков: «медвежий» отпечаток на Собакевиче, многочисленные птицы, на фоне которых появляется Коробочка, фигура Ноздрёва освещена его испорченной шарманкой.

Ю.В. Манн в книге «Поэтика Гоголя» рассказывает о структуре поэмы: о рационализме законченной первой части, в которой каждая глава тематически завершена и имеет свой «предмет», например, первая отображает приезд Чичикова и знакомство с городом, главы со второй по шестую – визиты к помещикам, седьмая глава – оформление купчих и т.д., о важнейшем образе дороги, который символизирует жизненный путь Чичикова, о контрасте живого и мёртвого и омертвлении живого как форме гротеска, который воплощается с помощью определённых мотивов. Эти мотивы должны достигнуть определённой степени интенсификации: «Нужно, чтобы кукла или автомат как бы подменили собой человека...чтобы человеческое тело или его части как бы опредметились, стали неодушевлённой вещью»⁶. У Гоголя контраст живого и мёртвого часто обозначается описанием глаз – и в частности, их описание отсутствует в портретах персонажей в поэме, или подчёркивается их бездуховность: «Манилов «имел глаза сладкие, как сахар», а глаза Собакевича – как у деревянной

⁴ Там же. С 60.

⁵ Машинский С.И. «Мёртвые души» Н.В. Гоголя. - М.: Худож. лит., 1966. – 73 с.

⁶ Манн Ю.В. Поэтика Гоголя. - 2-е изд., доп. - М.: Худож. лит., 1978. - С. 298.

куклы»⁷. Ту же гротескную роль играют развёрнутые сравнения. Особенностью композиции поэмы является то, что каждый последующий помещик, с которым сталкивается Чичиков, ещё «более мёртв, чем предыдущий». Гоголь даёт каждому герою развёрнутую характеристику, вводя его в действие, но характеры раскрываются до последних появлений персонажей в поэме, удивляя нас неожиданными открытиями.

V. ЗАКЛЮЧЕНИЕ

В заключении отметим, что в действительности, Гоголь является одним из самых удивительных и своеобразных мастеров художественного слова, а поэма «Мёртвые души» – уникальное произведение, в котором с помощью описания внешнего и внутреннего вида поместья полностью раскрывается характер человека, в нём живущего.

Мы знаем, что поэма «Мёртвые души» заинтересовала многих научных исследователей, в особенности тех, которые уделяли внимание именно теме описания усадьбы в поэме. Но, несмотря на это, до сих пор эта тема в литературе полностью не раскрыта. Это и предопределяет актуальность её исследования.

Каждый помещик в сравнении с другими помещиками имеет схожие и различные черты характера. Гоголь выделяет в каждом герое самую отличительную черту, которая выражается в бытовом окружении. У Манилова это непрактичность, пошлость и мечтательность, у Коробочки – «дубинноголовость», хлопотливость и в мире низких вещей, у Ноздрёва – обильная энергия, которая направлена не в то русло, резкие перепады настроения, у Собакевича – хитрость, неуклюжесть, у Плюшкина – скупость и жадность.

Гоголь от героя к герою как бы обнажает преступную жизнь помещиков. Образы даны по принципу всё более глубокого духовного оскудения и морального падения.

В «Мёртвых душах» Гоголь выставляет напоказ все человеческие недостатки. Несмотря на то, что в произведении присутствует немалая доля юмора, «Мёртвые души» можно назвать «смехом сквозь слёзы». Автор упрекает людей в том, что в борьбе за власть и деньги они забыли о вечных ценностях. В них жива только внешняя оболочка, а души мертвы. В этом виноваты не только сами люди, но и общество, в котором они живут, которое тоже, равным образом, ставит свой отпечаток.

Таким образом, поэма «Мёртвые души» является очень актуальной и по сегодняшний день, так как, к великому сожалению, современный мир не особо отличается от того, который описан в поэме, и такие человеческие черты, как глупость и скупость до сей поры не искоренены в народе.

БИБЛИОГРАФИЯ

1. Белинский В.Г. Полное собрание сочинений / В. Г. Белинский. - М.: Академия наук СССР в 10 т., 1981г.
2. Гоголь Н.В. Мёртвые души ПОЭМА. - М.: Гос. изд-во «ПРАВДА», 1984. - С. 203 - 365.
3. Сочинения / Гоголь Николай Васильевич / Мёртвые души / Художественный стиль Н.В. Гоголя в поэме «Мёртвые души» – 2013. Вся мировая литература в сокращённом варианте. – 365 с.
4. Машинский С.И. «Мёртвые души» Н.В. Гоголя. - М.: Худож. лит., 1966. - 141 с.
5. Манн Ю.В. Поэтика Гоголя. - 2-е изд., доп. - М.: Худож. лит., 1978. - С. 274 - 353.

⁷ Там же. С. 305.

MAHMUD KAŞĞARLININ "KAŞĞARLI MAHMUDUN "DİVANI LÜĞƏT-İT TÜRK" ƏSƏRİ HAQQINDA
О ПРОИЗВЕДЕНИИ МАХМУДА КАШГАРЛЫ «МАХМУД КАШГАРЛЫ И «ДИВАНИ-ЛУГАТИ-ТЮРК»
ABOUT THE WORK OF MAHMUD GASHGARLI "MAHMUD GASHGARLI AND" DIWANI-LUGATI-TURK"

Göyərçin Abid qızı MUSTAFAYEVA

Filologiya üzrə fəlsəfə doktoru, böyük elmi işçi, Nizami Gəncəvi adına Milli Azərbaycan Ədəbiyyatı Muzeyi

ÖZET

Türk mədəniyyətinin içində uyğur türklərinin mədəniyyəti özünəməxsusluğu ilə seçilir. Uyğur türkləri qədimdən bəri zəngin bir mədəniyyətə malik olan türk boylarından biridir. Ən qədim yazı nümunələrindən sayılan uyğur əlifbası uzun müddət türklərin ortaq yazı dili olaraq istifadə edilmişdir. Qaraxanlı dövlətində isə ərəb hərflərinə əsaslanan uyğur əlifbası işlədilmiş, hətta türk dili, türk düşüncə və xarakterində, dil və üslub baxımından əvvəlkindən fərqli olan yeni bir mədəniyyət, yeni bir ədəbiyyat, Qaraxanlı türk-islam mədəniyyəti və ədəbiyyatı meydana gəlmişdir. 1970-ci illərin sonlarına qədər Uyğur yazıçı və şairləri öz əsərlərini sərbəst yazmaq hüququndan məhrum idilər. Onlar milli duyğu, tarixi gerçəkləri açıqlayan əsərlər yazdığı zaman "milliyyətçi", "inqilabçı" damğası vurularaq cəzalandırılır, həbsə atılır, işgəncə verilir, məhv edilirdilər. Nəticədə Uyğur ədəbiyyatı çox böyük itkilərlə üzləşdi. Türk dünyasında tanınmış ziyalılardan biri-Sultan Mahmud Kaşğarlının "Uyğur türkləri mədəniyyəti və Türk dünyası" kitabı uyğur türk mədəniyyətinin tanınması, öyrənilməsi, araşdırılması və türk mədəniyyəti, dili və ədəbiyyatının inkişafı üçün yazılmış dəyərli məqalələr toplusudur. Kitabda Türk dünyasının dəyərli ziyalılarında Mahmud Kaşğari, Yusuf Has Hacib, Əlişir Nəvai, Zəlili, Yunus Əmrə, Mövlanə, Əhməd Yasəvi, Hacı Bəktəşi Vəli və başqalarının yaradıcılığı Çağdaş Uyğur şeirində bu gün də öz aktuallığını saxlamaqdadır.

Sultan Mahmud Kaşğarlı məqalələrində Qaraxanlılar zamanında Hakaniyyə türkcəsiylə və ya Kaşğar türkcəsiylə şair, alim, Yusuf Has Hacibin 1069-cu ildə Qaraxanlı hökmdarı Tavğaç Buğra xana təqdim etdiyi "Kutadqu Bilik" dastanı, Mahmud Kaşğarlının 1075-ci ildə tamamlayıb Abbasi xəlifəsi Əbülqasım Abdullah Muktədi Bi Əmrullaha təqdim etdiyi ilk türk dili lüğəti və türk mədəniyyəti xəzinəsi "Divani-Lüğət-ii Türk" əsəri, Yuğnaklı Ədip Əhmədin dördlüklərlə yazmış didaktik dastanı "Atabətül Hakayik" kimi nadir əsərlərin yalnız dil baxımından deyil, ədəbiyyat baxımından da çox dəyərli əsərlər olduğunu deyir. Bu qiymətli əsərlər özündən sonrakı dövrlərdə türk dili və ədəbiyyatının inkişafı üçün böyük təsiri olan abidələrdəndir.

Açar sözlər: Uyğur, Uyğur Mədəniyyəti, Uyğur Ədəbiyyatı

РЕЗЮМЕ

Султан Махмуд Кашгарлы информирует читателя о жизни Махмуда Кашгарлы, его произведении «Дивани-лугати-Тюрк», приводя точные факты. Махмуд Кашгарлы был первым тюркским ученым. «Дивани-лугати-Тюрк» является его первой книгой, а также первым словарем тюркского языка.

Ключевые Слова: Махмуд Кашгарлы, уйгур, словарь, уйгурская культура, уйгурская литература

SUMMARY

Sultan Mahmud Gashgarly informs the readers about the life of Mahmud Gashgarly, his work "Divani-lughati-Turk", using the exact facts. Mahmud Gashgarly was the first Turkic scientist. "Divani-lughati-Turk" was his first book and also the first dictionary of Turkic language.

Key Words: Mahmud Gashgarly, Uygur, a dictionary, Uygur culture, Uygur literature

Ümumtürk mədəniyyətinin içində uyğur türklərinin mədəniyyəti özünəməxsusluğu ilə seçilir. Uyğur türkləri qədimdən bəri zəngin bir mədəniyyətə malik olan türk boylarından biridir. Onlar tarixdə bütün türklüyün beşiyi və türk mədəniyyətinin qaynağı olan böyük Türkünün şərq hissəsini təşkil edən Şərqi Türkünstanda Hun türkləri, Göytürklər kimi imperiya və dövlət qurmuş, dünyaya meydan oxumuşlar.

Uyğur yazısı ən qədim yazı nümunələrindən sayılır. Uyğur əlifbası uzun müddət türklərin ortaq yazı dili olaraq istifadə edilmiş, Qaraxanlı dövlətində isə ərəb hərflərinə əsaslanan uyğur əlifbası işlədilmişdir, hətta türk dili, türk düşüncə, xarakter, dil və üslub baxımından əvvəlkindən fərqli olan yeni bir mədəniyyət, yeni bir ədəbiyyat, Qaraxanlı türk-islam mədəniyyəti və ədəbiyyatı meydana gəlmişdir.

“Türk tarixində ilk müsəlman-türk dövləti olaraq bilinən Qaraxanlılar dövründə türk mədəniyyəti baxımından çox mühüm iki şəxsiyyət yetişmişdir ki, hər kəsə məlum olduğu kimi, bunlardan biri Kaşğarlı Mahmud, o biri isə Yusuf Has Hacibdir. Kaşğarlı Mahmud necə dilçi, etnoqraf, tarixçi, dialektoloq, coğrafiyaçı, xəritəçi, folklorçu, şair və ərəb dilinin bilicisi idisə, Yusuf Has Hacib də din, mifologiya və dinlər tarixi, fəlsəfə, mənəviyyat bilicisi, təhsil-tədris, ailə məsələləri, əxlaq, qadın, içki, atalar sözü, qanun və adət bilicisi, dövlət və saray təşkili, siyasət və diplomatiya, ordu (strategiya və taktika), tarix, coğrafiya, xalq bilgisi, aşpazlıq, əkinçilik, heyvançılıq və məhsullar, tecim, mal, əl sənətləri, maliyyə, pul, nəqliyyat” kimi geniş sahədə mükəmməl və ensiklopedik bilgiyə sahib idi” (1.s.145).

1970-ci illərin sonlarına qədər Uyğur yazıçı və şairləri öz əsərlərini sərbəst yazmaq hüququndan məhrum idilər. Onlar milli duyğu, tarixi gerçəkləri açıqlayan əsərlər yazdığı zaman “milliyyətçi”, “inqilabçı” damğası vurularaq cəzalandırılır, həbsə atılır, işgəncə verilir, məhv edilirildilər. Şair və yazıçılar hətta “Tanrı Dağı”, “ana yurdu”, “vətənim”, “məmləkət” kəlmələrini işlətdikdə belə, çox ağır işgəncələrə məruz qalırdılar. Nəticədə Uyğur ədəbiyyatı çox böyük itkilərlə üzləşdi.

1980-ci illərdən sonra ədəbiyyat və sənətdə canlanma hiss olunmağa başladı.

Şərqi Türkünstanda yaşayan türklərin sayı (yalnız uyğur türkləri) 24 milyondan çoxdur. Lakin Çin hökuməti qəsdən Şərqi Türkünstanda yaşayan uyğur türklərinin sayının 2/3 hissəsini gizləyərək bir hissəsini göstərir.

Haqqında söhbət açacağım alim, tədqiqatçı bu gün Türk dünyasında tanınmış ziyalılardan biri - Sultan Mahmud Kaşğarlı 1937-ci ildə Şərqi Türkünstanın qədim mədəniyyət mərkəzi olan Kaşğarda anadan olmuşdur. İlk təhsilini Kaşğarda başlayan S.M.Kaşğarlının ailəsi 1947-ci ildə Şərqi Türkünstanın İli vilayətinin Gölci şəhərinə köçür. O, orta təhsilini burada başa vurur və 1952-ci ildə Şərqi Türkünstan (Sincan) Universiteti ədəbiyyat fakültəsinin “Uyğur dili və ədəbiyyatı” bölümünə qəbul olunur. 1956-cı ildə fakültə birincisi olaraq universiteti bitirir və burada həm assistent kimi isə başlayır, həm də aspiranturada oxuyur. 1978-ci ildə köməkçi dosent, 1980-ci ildə isə dosentlik adını alır. 26 il burada çalışan Sultan Mahmud Kaşğarlı 1982-ci il Şərqi Türkünstandan ikinci ana vətəni olan Türkiyəyə gəlir.

S.M.Kaşğarlı müəllim qismində 1983-cü ildən 1993-cü ilə qədər İstanbul Universitetində fən-ədəbiyyat fakültəsinin “Türk dili və ədəbiyyat” bölümündə çalışır. Türk mədəniyyətinin əsasında uyğur türklərinin mədəniyyəti, dili və ədəbiyyatı ilə bağlı kitablar, məqalələr yazaraq ölkə daxili və xarici mətbuatda nəşr etdirmişdir. Məqalələrinin bir qismi Çin, ABŞ, İngiltərə və Səudiyyə Ərəbistanında çin, ingilis və ərəb dillərində çap olunmuşdur. Çin, Türkiyə, ABŞ, Almaniya, Rusiya, Belçika kimi dövlətlərdə keçirilən beynəlxalq konfranslarda iştirak edən S.M.Kaşğarlı uyğur türklərinin bugünkü vəziyyəti, mədəniyyəti, dili və ədəbiyyatı haqqında geniş və sanballı məruzələrlə çıxış etmişdir.

S.M.Kaşğarlının “Uyğur türkləri mədəniyyəti və Türk dünyası” kitabı uyğur türk mədəniyyətinin tanınması, öyrənilməsi, araşdırılması və türk mədəniyyəti, dili və ədəbiyyatının inkişafı üçün yazılmış dəyərli məqalələr toplusudur. Kitabda Türk dünyasının dəyərli ziyalılarında Mahmud Kaşğari, Yusuf Has Hacib, Əlişir Nəvai, Zəlili, Yunus Əmrə, Mövlanə, Əhməd Yasəvi, Hacı Bəktəşi Vəli və başqalarının yaradıcılığı Çağdaş Uyğur şeirində bu gün də öz aktuallığını saxlamaqdadır.

Kitabda Sultan Mahmud Kaşğarlı qədim uyğur əlifbasıyla yazılan əsərlərin sayının 800 parçadan çox olduğunu, bu əsərlər içində buddizim və manixeyliklə bağlı şeirlər, hekayələr və dramların ən gözəl nümunələrindən: “Oğuznamə”, “Altun yaruk”, “İki Tiginin hekayəsi”, “Böyük Maymun Patmaralı”, 27 pərdəli dram “Maytrimit”dən məlumat verir.

Alim Qaraxanlılar dövründə uyğur-türk mədəniyyəti və ədəbiyyatının ən yüksək dövrünü yaşadığını göstərir. Bu dövrdə Qaraxanlı hökmdarı Sultan Saltuk Buğra xanın 935-ci ildə inanc olaraq islam dinini seçməsi və Qaraxanlılar dövlətində islam dinini dövlət dini qəbul etməsi ilk türk-islam ədəbiyyatının təşəkkül tapdığını qeyd edir.

Sultan Mahmud Kaşğarlı məqalələrində Qaraxanlılar zamanında Hakaniyyə türkcəsiylə və ya Kaşğar türkcəsiylə şair, alim, Yusuf Has Hacibin 1069-cu ildə Qaraxanlı hökmdarı Tavğaç Buğra xana təqdim etdiyi, türk dövlət fəlsəfəsi və adət-ənənələrini ortaya qoyan, dövlət və siyasət haqqında yazılmış əsəri "Kutadqu Bilik" dastanı, Mahmud Kaşğarlının 1075-ci ildə tamamlayıb Abbasi xəlifəsi Əbülqasım Abdullah Muktədi Bi Əmrullaha təqdim etdiyi ilk türk dili lüğəti və türk mədəniyyəti xəzinəsi "Divani-Lüğət-ii Türk" əsəri, Yuğnaklı Ədip Əhmədin dördlüklərlə yazmış didaktik dastanı "Atabətül Hakayik" kimi nadir əsərlərin yalnız dil baxımından deyil, ədəbiyyat baxımından da çox dəyərli əsərlər olduğunu deyir. Bu qiymətli əsərlər özündən sonrakı dövrlərdə türk dili və ədəbiyyatının inkişafı üçün böyük təsiri olan abidələrdəndir.

S.M.Kaşğarlı kitabında Mahmud Kaşğarlının həyatı, onun "Divani-Lüğət-it Türk" əsəri haqqında çox dəqiq faktlarla oxucuya məlumat verir. Qaraxanlı hökmdarları sülaləsinə mənsub şahzadə olan Mahmud Kaşğarlı 1008-ci ildə Kaşğar elinin Azıx kəndinin Opal məhəlləsində anadan olmuşdur. İlk təhsilini Kaşğarda "Saciyyə"- və "Hamidiyyə" mədrəsələri kimi elm mərkəzlərində almış, dövrünün elmləri ilə bərabər ərəb-fars dillərini mükəmməl şəkildə öyrənmişdir. Qaraxanlı dövləti islam dinini dövlət dini qəbul etdikdən sonra ərəb və fars dillərinə tərcümə olunmuş yunan mədəniyyətinə aid əsərlər Qaraxanlı ziyalıları tərəfindən tədqiq olunur və öyrənilirdi. Qaraxanlı paytaxtı Kaşğarda bir çox məktəblər açılmışdı. Mahmud Kaşğarlının ustadı Hüseyin bin Halap şeyx, imam və zahid bir insan və dövrünün tanınmış tarixçi alimlərindən idi. M.Kaşğarlının əcdadı Qaraxanlı hökmdarı Əbülhəsən Harun bun Süleyman Arslanxan idi. Süleyman Arslanxan 922-ci ildə Buxara bölgəsini fəth edərək Qaraxanlı torpaqlarını genişləndirmişdi. Onun oğlu Yusif Qədirxan Hotan bölgəsini islamla şərəfləndirən Hotan fatihidir. Kaşğarlı Mahmudun babası Məhəmməd Buğraxan Yusif Qədirxanın ikinci oğlu idi. Məhəmməd Buğraxan Qaraxanlı dövlətinə xaqan olmuş, 18 aydan sonra - 1057-ci ildə xaqanlıq taxtını böyük oğlu Hüseyinə vermişdir. Məhəmməd Buğraxanın kiçik arvadı xaqanlıq taxtını dövrətmə mərasimindəki ziyafətdə əri başda olmaqla Qaraxanlı şahzadələrini zəhərləyərək öldürmüşdür. Ölənlərin içində Mahmud Kaşğarlının atası Hüseyin də vardı. Mahmud Kaşğarlı bu hadisədən sonra dövləti tərk etmək məcburiyyətində qalmış və Qaraxanlı torpaqlarına köçmüşdür.

Mahmud Kaşğarlı 1057-ci ildə, yəni 49 yaşında Kaşğardan ayrılmış və Qərbi Türkünstan da daxil olmaqla Türk dünyasının müxtəlif bölgələrində 15 ilə yaxın bir zaman ərzində "Divani-Lüğət-it Türk" əsəri üçün material toplamış, 1072-ci ildə 64 yaşında Bağdada gəlmiş, Türkünstanda başladığı bu əsəri 1075-ci ildə Bağdadda tamamlamışdır. Mahmud Kaşğarlı 1080-cı ildə 72 yaşında Kaşğara dönmüş, Kaşğarın Opal bölgəsində "Mahmudiyyə" mədrəsəsini quraraq burada bir çox tələbə və ziyalılar yetişdirmişdir. O, 1105-ci ildə, 97 yaşında Opalda vəfat etmişdir. Onun məzarı Kaşğar bölgəsinin Tokkusak rayonunun Azak kəndinin Opal məhəlləsində yerləşir. Mahmud Kaşğarlının məzarı üzün illər araşdırmadan sonra 1982-ci ildə açıqlığa qovuşur.

Mahmud Kaşğarlı ilk türk alimidir. "Divani-Lüğət-it Türk" onun ilk kitabı olmaqla yanaşı, eyni zamanda ilk türk dili lüğətidir. M.Kaşğarlı türk sözlərinin qarşısında ərəbcə mənalarını yazaraq, türkcənin ərəbcədən daha güclü və əhatəli bir dil olduğunu göstərmişdir.

Sultan Mahmud Kaşğarlı qeyd edir ki, "Mahmud Kaşğarlının "Divani-Lüğət-it Türk" əsərində 7500-dən çox türkcə söz yer almışdır. "Divani-Lüğət-it Türk", türk millətinin ucalığını, türk dilinin ərəbcədən geri qalmadığını göstərmək və ərəblərə türk dilini öyrətmək və Ön Asiyada ərəblərin türklərlə rahat əlaqə, münasibət yaratmaları üçün yazılmış əsərdir. Əsərin bölümləri içindəki izahlar ərəbcədir. Türkcə sözlər xüsusiyyətləri və vəznlərinə görə sıralanmışdır"(2.s.120).

Mahmud Kaşğarlıya görə: "Tanrı türkləri bir millət kimi üstün, (vasıfırla) yaratmış, yer üzünə onları hakim göndərmiş, sərkərdələri onlardan çıxarmış, dünya millətlərinin idarəsini onların əlinə vermişdir. Bunun üçündür ki, Allah türklərlə bərabər işləyənləri əziz eylər, arzularına çatdırar və pislərin şərindən qoruyar, dərini danışmaq və Türklərin qəlbini qazanmaq üçün də onların dillərilə danışmaqdan başqa yol yoxdur"(2.s.123).

“Divani-Lügət-it Türk”ün ön sözündə o yazır: “Mən Hüseyin oğlu Mahmud deyirəm ki, türk dilini öyrənin, çünki onların hakimiyyəti çox uzun sürəcək. Buxaralı məşhur bir imamdan və Nişapurlu başqa bir imamdan şəxsən eşitdim. Onlar sənəd göstərərək söyləyirdilər ki, peyğəmbərimiz (Hz.Peyğəmbərimiz) “Türk dilini öyrənin, çünki onların hakimiyyəti uzun sürəcəkdir” buyurmuşdur. Bu hədis doğrusa, türk dilini öyrənmək hər müsəlman üçün vacibdir. Əgər belə bir hədis yoxsa da bilin ki, ağıl da türkcəni öyrənməyi əmr edir. Həm də hər kəs üçün...”

Tanrıya şükür olsun ki, Türkəm! Türkcəyi yaxşı danışan, onu yaxşı başa düşən, ən doğru anlayan türklərdənəm. Mən türklərin bütün şəhərlərini, obalarını başdan-başa dolaşdım. Bütün Türk boylarının dillərini, ağızlarını, qafiyələrini öyrəndim və istifadə etdim. Hər boyun dilini ən yaxşı şəkildə və yerində işlətdim. Ərəblərə türkcə öyrətmək üçün yazdığım “Divani-Lügət-it Türk” kitabına “Türk Dili Sözlüyü” adını verdim. Türk və ərəb dilinin atbaşı bərabər yürüdükləri bilinsin deyə bu lügət kitabını başdan sona qədər səkkiz bölümdə topladım” (3.138).

Mahmud Kaşğarlı sadə və bəsit bir lügət yazmaqla kifayətlənməyən, türk millətinə mənsub olan, türkcülük sevgisilə dolu, zehni türk millətinin, türk boylarının, türk düşüncəsinin, yaşayış tərzinin, əfsanə və dastanlarının sevgisi ilə dolu bir türk millətçisi idi. Bütün bu duyğu, sevgi, bilik, inanc və gəzdiyi ölkələr Kaşğarlının əsərinə təsir etmiş və “Divani-Lügət-it Türk” əsəri bəsit bir sözlük olmaqdan çıxaraq o zamankı türk insanının masaüstü kitabçası halına gəlmiş və müəllifinin türkologiyanın banisi, qurucusu mövqeyinə qalxmasını təmin etmişdir.

Mahmud Kaşğarlı ilk dəfə “Cəvəhiri-Nahu” adıyla türkcənin qrammatikasını yazmışdır. Lakin əsər əsrlərin girdabında yoxa çıxmış, 100 illərdir axtarılsa da hələ də tapılmamışdır.

“Divani-Lügət-it Türk” əsəri tamamlandıqdan sonra, Mahmud Kaşğarlı öz əlyazmasının ilk nüsxəsini Bağdadda Abbasilərin 27-ci xəlifəsi Əbülqasım Abdullah Müqtədi Binəmrullaha təqdim edilmişdir.

“Divani-Lügət-it Türk”ün bu gün əlimizdə olan əlyazması, Mahmud Kaşğarlının öz əlyazması deyildir. Onun ölümündən 191 il sonra, yəni 1266-cı ildə Şamlı Məhmət adında bir xəttat tərəfindən əsərin əslindən çoxaldılmış tək surətdir. Türkcənin ən dəyərlili nüsxəsi bu gün İstanbul Milli Kitabxanasında saxlanılmaqdadır.

S.M.Kaşğarlı qeyd edir ki, 1910-cu ildə İstanbulun tanınmış ailələrindən olan bir qadın kitab mağazasının müdiri Burhan bəyə yaxınlaşaraq bir əlyazma kitab satmaq istədiyini söyləyir. Burhan bəy də kitabı alıb Milli Təhsil İdarəsinə gətirir. Kitabın dəyərlili olduğunu və qadının 30 lirə pul istədiyini söyləyir. Milli Təhsil İdarəsinin nümayəndələri, nə olduğu bilinməyən kitaba o qədər pul verə bilməyəcəklərini söyləyərək Burhan bəyi yola salırlar. Burhan bəy bu işdən əl çəkmir, kitabı bu dəfə Fatih Millət Kitabxanasının qurucusu və ilk müdiri olan Əli Əmiri bəyə gətirir. Əli Əmiri bəy kitabı incələdikdən sonra əlyazmanı kitabxanada qoyaraq küçəyə çıxır və tanış-bilişdən borc almağa başlayır. Nəhayət, lazımi miqdarda pulu toplayıb Burhan bəyi yola salır.

Əli Əmiri bəy kitabı almaqla əvvəl mədəniyyətimizə, sonra da Fatih Millət kitabxanasına qazandırır.

“Divani-Lügət-it Türk” ilk dəfə Sədrəzəm Tələt Paşanın əmrilə 1915-ci ildə əldə olan tək nüsxəni qorumaq məqsədilə, surəti çıxarılaraq Rıfat Əfə müəllimin rəhbərliylə çoxaldılmışdır. Daha sonra 1917-1919-cı illərdə Kilisli Rıfat Əfə tərəfindən 3 cild halında yenidən nəşr edilmişdir.

Türk dilinə böyük əməklər vermiş dilçi alim Besin Atalay tərəfindən yarımçıq qalmış tərcümələri də toplanaraq bütün əsər müasir türkcəyə çevrilən “Divani-Lügət-it Türk”ün tərcüməsinin ilk 2 cildi 1940-cı ildə, 1941-ci ildə isə tərcümənin son cildi və tam nəşr olmaqla 4 cild halında nəşr edilmişdir.

“Divani-Lügət-it Türk” türklüyü yayacaq və insanları soy-kökünə bağlayacaq bir kitab olduğu üçün bundan qorxuya düşən kommunist Çin hakimiyyəti, Mao Sze Dun zamanında bu kitabın müasir uyğur türkcəsinə tərcümə edilərək nəşr edilməsinə izin verməmiş və bu istiqamətdə atılan bütün addımlar əngəllənmişdir. 1955-1956-cı illərdə bu kitabın bir hissəsi müasir uyğur türkcəsinə, Şərqi Türküstən Dərülfünunun Dil-ədəbiyyat fakültəsinin dekanı M. E. Xudaverdi tərəfindən ərəbcəni bilən mütəxəssislərə verilib tərcümə etdirilmişdir. Bu tərcümə 1958-1959-cu illərdə Çin hakimiyyəti tərəfindən Şərqi Türküstəndə həyata keçirilən “Yerli Millətçiliyə Qarşı” hərəkət zamanı yandırılmışdır.

Maonun ölümündən sonra kommunist Çin siyasətinin bir az durğunlaşmasından istifadə edən Şərqi Türküstəndəki uyğur ziyalıları, 1978-ci ildə Mahmud Kaşğarlının “Divani-Lügət-it Türk” və böyük dövlət adamı,

alim və şair Yusuf Has Hacibin “Kutadqu Bilik” əsərinin müasir uyğur türkcəsinə tərcüməsini nəşretmə təşəbbüsünü irəli sürürlər. Nəhayət, 1981-1984-cü illərdə Uyğur Muxtar Bölgəsinin Sosial Biliklər Akademiyasında Kaşğarlı Mahmudun “Divani-Lüğət-it Türk” kitabı ilk dəfə müasir uyğur türkcəsinə çevrilmiş, “Türk Tillari Divan”ı adıyla 3 cild halında “Urumçi Xalq nəşriyyatı”da çap edilmişdir (**4. s.193-200**).

Çin hakimiyyəti və bu hakimiyyətin tərəfdaşları olan cinli alimlər “Kaşğarlı Mahmud uyğur alimidir. Uyğurlar türk deyildir, bu üzdən Kaşğarlı Mahmud da türk deyildir” (**2.s.144**) kimi yersiz və gülünc bir fikir irəli sürmüşlər ki, bunun da heç bir əsası yoxdur. Əslində bu fikir, istər keçmiş, istərsə də müasir Çin hökuməti dairələrinin yerli xalqlara qarşı hansı mövqedə dayandığının bariz göstəricisidir. Bu fikirdə olan bütün insanlara elə M. Kaşğarlının öz əsərində söylədiyi: “Uyğur dili təmiz türkcədir. Mən türklərin üz dillisi, ən açıq anlatanı, ağıllıca ən incəsi, soyca ən köklüsündənəm” (**2.s.144**) fikrilə cavab vermək daha düzgün olardı.

Türk dünyasının böyük alimi Mahmud Kaşğarlının vətəni Şərqi Türküstan bu gün kommunist Çin əsarəti altında zülm və işgəncə görməkdə, assimilyasiyaya uğradılmaqda, haqq və hüquqları tapdalanmaqdadır.

QAYNAQLAR

1. Dilaçar Agop. Kutadğu Biliğ İncələməsi, Türk Dili Kurumu Yayınları. 1972, Ankara. 332 s
2. Sultan Mahmud Kaşğarlı. Uyğur Türkləri kultürü və Türk dünyası. 2004 İstanbul. 350 s.
3. Türklərin Altın Kitabı. Tercüman. cilt 2, İstanbul, 1990, 220 s.
4. “Türk kultürü” (“Kaşğarlı Mahmut ve Doğu Türkistan Sempozyumu”na təqdim edilən məqalə), Ankara, 1997, 496 s.



ƏYYUB ABBASOVUN YARADICILIĞININ ƏSAS İDEYASI VƏ BƏDİİ XÜSUSİYYƏTLƏRİ

Nəzakət Rza qızı İsmayılova

filologiya üzrə fəlsəfə doktoru, dosent, Naxçıvan Dövlət Universitet

XÜLASƏ

Zəngin və çoxcəhətli ədəbiyyatımızda elə simalar var ki, onlar öz ədəbi fəaliyyətləri ilə yaşadadıqları dövrdə geniş nüfuz qazanmış, oxucuların sevimlisinə çevrilmişlər. Lakin təssüflə qeyd edilməlidir ki, bu əvəzsiz sənətkarların bir çoxunun ədəbi irsinə laqeyd münasibət bəslənmiş, onların yaradıcılığı yeni nəsələ lazımcına çatdırılmamışdır.

Belə simalardan biri də XX yüzilliyin əvvəllərində Zəngəzur rayonunun Şəki kəndində 1906-cı ildə dünyaya göz açmış, Əyyub Cəbrayıl oğlu Abbasovdur. Burada dünyaya gəlsə də, elə bir dövr idi ki, aclıq səfalət hər yerdə hökm sürürdü. Ata- anasını qardaşlarını itirdikdən sonra qapılarda bir qarın çörək üçün muzdurluq etməyə başladı. Dayısı buna dözməyib onu körpəlikdən Naxçıvana gətirir ilk təhsilini də elə burda alır.

1928-ci ildə Bakıya gəlib indiki Pedaqoji universitetə daxil olur. 1932-ci ildə bu institutu bitirib Naxçıvana qayıdır. Bir müddət Naxçıvanda müəllim kimi fəaliyyət göstərir. Sonra Xalq Maarif Komissarlığında indiki təhsil sahəsində çalışır. O, ədəbi fəaliyyətə 1925-ci illərdə başlamışdır. Bu illərdə çap olunan bir sıra mətbu orqanlarında "Şəkili" imzası ilə şeirlərini nəşr etdirir. Onun "Müharibə" adlı kitabı 1932-ci ildə Naxçıvanda çapdan çıxmışdır. 1934-cü ildə gənc şair yenidən Bakıya gedir, müxtəlif sahələrdə çalışmaqla yanaşı yaradıcılığını da davam etdirmişdir. 1938-ci ildə "Günəşli yollar", 1939-cu ildə "Sərhəddə" adlı şeirlər kitabını çap etdirir.

İkinci dünya müharibəsinin başlanması gənc şairin yaradıcılıq fəaliyyətini dayandırmır, daha inamla yeni mübariz motivli əsərlər yaratmağa başlayır. O, ön cəbhədə silaha sarılaraq döyüşür, həm də boş vaxtlarında qələm ilə döyüşçüləri mübarizəyə ruhlandırır.

Onun vətənə məhəbbət düşməyə nifrət hissi aşılaraq şeirləri ədəbi almanaxlarda "Vətən uğrunda" jurnalında, qəzetlərdə çap olunmuşdur.

İkinci dünya müharibəsi bitdikdən sonra Əyyub Abbasov bir- birinin ardınca "Könül dəftəri", (1947) "Vətən suları" (1949) "Pyeslər" (1950) "Nailə" (1951) "Qırmızı bayraqlı gəmi" (1952), "Ağ çadırlar" (1955) və s. kimi kitabları çapdan çıxır.

Azərbaycanda ədəbiyyat və mədəniyyət sahəsində xidmətlərinə görə Əyyub Abbasov "Əməkdar incəsənət xadimi" fəxri adına layiq görülmüşdür.

Onun yaradıcılığının kulminasiya nöqtəsi "Zəngəzur" romanı ilə başa çatır. Şair, dramaturq kimi tanınan Əyyub Abbasov həm də istedadlı nasir olduğunu da sübut edir.

Acar sözlər: Əyyub Abbasovun, şeir, poema, pyes, uşaq ədəbiyyatı.

Əyyub Abbasovun zəngin ədəbi irsi şeir, poema, pyes, roman və hekayələri bu gün də aktuallığını itirməmiş gənc nəslin bədii- estetik tərbiyəsində, ümumiyyətlə, uşaq ədəbiyyatının zənginləşməsində böyük xidmətkər göstərmişdir.

İkinci dünya müharibəsi qurtarıqdan sonra şairin mövzu dairəsi genişlənir. Yeni nəslin təhsili, dünyagörüşünün formalaşması, elmi, bilikli olması, onlara Vətənə məhəbbət sevgi hissini aşılması, yeni nəslin təlim- tərbiyəsi onun şeirlərinin mövzu dairəsini əhatə edirdi.

"Vətən suları" "Traktorçu nəğməsi", "Kənd həkimi", "Həyatimizin uşaqları", "Çal, Ülkərim, bir də çal", "Çal, sazım, bir də çal", "Ana", "Bakı", "Şənlik axşamı" və s. şeirləri bu cəhətdən səciyəvidir.

Onun yaradıcılığında poema janrının tələblərinə cavab verən “Nailə”, “Çiçəklər arasında”, “Qəşəng və çiçək”, “Qırmızı bayraqlı gəmi” xüsusi yer tutur. Bu əsərlər vaxtı ilə dövrü mətbuatda yüksək qiymətləndirilmişdir.

Əyyub Abbasov dramaturgiya sahəsində də qələmini sınımış, uğurlu nəticələr əldə etmişdir. Onun uzun müddət maarif sahəsində çalışması, məktəblilərlə təmasda olması bir-birinə bənzəyən xarakterlər yaratmasına kömək etmişdir.(3, s. 24) Ədibin pyeslərində nağıl motivləri, ikinci dünya müharibəsindəki hadisələr və müasirlərinin həyatı və s. kimi mövzular başlıca yer tuturdu. Dramaturqun “Məlik Məmməd”, “Arif və Sərvnaz”, “Keçinin qisası”, pyesləri xalq ədəbiyyatı motivləri əsasında yaranmışdır. Müəllif nağılın əsas ideyası- xeyirin şər üzərində qələbəsini daha qabarıq verməyə çalışmışdır.

Müharibə mövzusunda “Dostluq eşqinə”, “Qisas” və s. pyeslərini yazmışdı. Ümumiyyətlə, ədibin yaradıcılığında obrazlar dolğun, xarakterlər zəngindir. Məhz elə buna görə də onun yaratdığı əsərlərin gənc nəslin təlim- tərbiyəsində mühüm əhəmiyyəti var.

İnanırıq ki, həyatı əzab- əziyyət içərisində keçən, əsl millət və xalq şairi Ə. Abbasovun “Zəngəzur” romanı kitab tariximizin qaranlıq səhifələrinə aydınlıq gətirəcəkdir. Filologiya və humanitar fakultə tələbələrinin marağına səbəb olacaq bu əsərin oxunmasına və yaxud yenidən latın əlifbasında çap olunmasında təşəbbüs göstərsə, daha yaxşı olar.

“Zəngəzur” romanının zəngin dili sənətkarlıq xüsusiyyətləri heç kimə bənzəməyən xalqiliyi gözəl bitkin tablolarla doludur. Romanda azadlığa, istiqlala, çağırış, əzab- əziyyət görmüş hadisələrin fonunda yaşayan həmvətənlərini əl- ələ verməyə çağırırdı. İstiqlaliyyət naminə millət hər cür vəziyyətdən çıxış yolu tapmağı bacarmalıdır.

O, əsasən uşaqlar üçün gözəl, maraqlı əsərlər yazmışdır. İkinci dünya müharibəsindən əvvəl bir-birindən dəyərli əsərləri ilə həyat həqiqətlərini subyektiv cizgilərlə ifadə etmiş, özündən sonra gələn sənətkarlar üçün bir örnək olmuşdur. Onun pyesləri gənc nəslin təlim və tərbiyyəsinə yönəldilmiş, estetik zövqlərinin formalaşmasına kömək etmişdir. Ümumiyyətlə, onun yaradıcılığında insan tərbiyəsi mühüm yer tutmuş .(4, s.17)və insan amili əsas götürülmüşdür. Gənc nəslin tərbiyyəsinə ciddi fikir verən bu sənətkar, yeniyetmələrin dünyagörüşünün formalaşmasında yönələn əsərlər yazıb-yaratmışdır. “Sevinc” pyesi yuxarıda sadaladığımız fikirlərin bariz nümunəsidir. Burada obrazlar dolğun, xarakterlər zəngindir. Məktəb direktoru Cəlil surəti uzun müddət hafizələrdən silinməyəcək və aktuallığını saxlayacaqdır. Dramaturq onun simasında doğma xalqına, onun övladlarına gözəl nümunə olan bir müəllim obrazı yaratmışdır.

Əyyub Abbasovun dili rəvan və səlis olduğundan balaca oxucuların qəlbinə asanlıqla yol tapmış onun yaratdığı əsərlər həmişə aktual səslənmişdir. Onun əsərlərində yeniləşmə öz dövrünə məxsus dəyişilmə, uşaqların həyatında.(5, s. 65)n bəhs edən səhnələr professional sənətkar qələminin məhsuludurlar.

Əyyub Abbasov dramaturgiya sahəsində daha səmərəli yaradıcılığa malikdir. Çünki, uzun müddət maarif sahəsində çalışması, bilavasitə məktəblilərlə təmasda olması onun bir-birinə bənzəməyən xarakterlər yaratmasına kömək etmişdir. Onun pyeslərinin çoxu M. Qorki adına Gənc Tamaşaçılar Teatrında, bədii özfəaliyyət dərnəklərində, rayon teatrlarında tamaşaya qoyulmuşdur.

Dramaturqun pyeslərində nağıl motivləri, ikinci dünya müharibəsi və müasirlərimizin həyatından olan mövzular başlıca yer tutur. Ə. Abbasovun «Məlikməmməd», «Aqil və Sərfnaz», «Keçinin qisası» pyesləri xalq ədəbiyyatı motivləri əsasında yaranmışdır. «Məlikməmməd» nağılından istifadə ilə yazılmış eyni adlı pyes uzun müddət Gənc Tamaşaçılar Teatrında oynanılmış və böyük müvəffəqiyyət qazanmışdır. Müəllif xalq nağılının əsas ideyasını, xeyirin şər üzərində qələbəsini daha qabarıq verməyə çalışmışdır. «Məlikməmməd» pyesində hadisələr nağıla nisbətən daha şaxəli və geniş planlıdır. (6, s. 34) Bununla belə pyes boyu əsas mübarizə Məlikməmməd və qardaşları arasında gedir. Bu mübarizəni hər iki tərəf yox, yalnız xain qardaşlar aparır. Məlikməmmədin isə əsas məqsədi atasının tapşırığını yerinə yetirib sehri almalara gətirmək daşa dönmüş insanları xilas etməkdir. Məlikməmmədin xarakterini səciyələndirən əlmətlərdən ən başlıcası onun humanizmidir. Bu humanizm bəşəri humanizmdir. Məlikməmməd insanları azad və xoşbəxt görmək istəyir.

Gərək yaşamasın o xain düşmən,
Azad duyğulara çilənməsin qan !
Bir vəhşi görməsin sehirli bağlar.
Bir də, əzizlərim, batmayın qəmə,
Dönməsin işıqlı, gözəl aləmə.

İnsanın ən gözəl üzlerini özündə təcəssüm edən qəhrəman Məlikməmməd divləri, əjdahaları və xəyanətkar qardaşlarını da məhv edir, ölkədə əmin -amanlıq, xoşbəxt həyat yaradır. .(8, s. 24)

Qədim əfsanənin səhnə üçün işlənməsi böyük ustalıq tələb edir. Səhnədə nağılın bütün təfsilatını vermək mümkün olmadığından, dramaturq ən mühüm hadisələrdən istifadə edərək qəhrəmanın əsas sərgüzəştlərini göstərə bilmişdir.

Nağıldan fərqi olaraq pyesə bir sıra yeni surətlər əlavə edilmişdir: Xain vəzir, onun oğlu Şahin, kəviz və başqa, daş heykəl və onun ətrafında baş verən hadisələr isə başqa nağıllardan götürülmüşdür.

«Məlikməmməd » pyesi Böyük Vətən Müharibəsi illərində yazılmışdır. Sovet xalqı alman faşistləri ilə ölüm-dirim mübarizəsi apardığı bir dövrdə belə bir pyesin məqsədi, yerli teatrlarda səhnəyə qoyulması, əlbəttə, çox faydalı idi. Çünki pyesin mündəricəsi müharibə dövrünün ictimai - siyasi həyatı ilə səsleşirdi. .(7, s. 64)

Ə. Abbasov Böyük Vətən Müharibəsi mövzusunda «Dostluq eşqinə» və «Qisas» pyeslərini də yazmışdır. «Dostluq eşqinə » pyesi Moskvada keçirilən bir pərdəli pyeslər müsabiqəsində bəyənilmişdir.

Müharibə çox ailələrə ağır zərbə vurmuş, uşaqları ata- anasız bacıları qardaşsız qoymuşdur. Bakıda uşaq evinə verilən Yaşa da onlardan biri idi. Gənc müəllimə Mehriban Yaşanı uşaq evindən aparır, oğulluğa götürür, tərbiyəsi ilə məşğul olur. Həyat yoldaşı orduda olan Mehriban həm də dərdini yüngülləşdirmək üçün balaca Yaşaya mehr salır. Əziz cəbhədən qayıdır. Mehribanla görüşür, lakin Yaşanı gördükdə onda şübhə və qısqanclıq hissləri oyanır. Əzizin döyüş yoldaşı və ən yaxın dostu Krayçenko da cəbhədən qayıdır və Əzizlə görüşür. Məlum olur ki, Mehribanın oğulluğa götürdüyü Yaşa Krayçenkonun oğludur. Sevinc-sevincə qarışır. Əsər uğurlu bir sonluqla bitir.

Ə. Abbasov bu kiçik həcmli «Dostluq eşqinə» pyesində rus xalqı ilə Azərbaycan xalqının dostluğunu təsirli, yaddaqalan orjinal hadisələr fonunda vermişdir.

Dramaturqun müasir həyatımızın tələbləri ilə səsleşən «Bahar nəğməsi», «Sevinc», «Alma bağı» və «Ellərin səsi» pyesləri də maraqlıdır.

«Bahar nəğməsi » əsəri böyük və nəcib məqsədlə, kəskin konfliktlər, həyat hadisələrinin geniş və ümumiləşdirilməsi təsviri baxımından diqqəti cəlb edir.

Pyesin əsasında musiqimizin hansı istiqamətdə xalq musiqisinin zəngin çalarlarından bəhrələnməkmə, yoxsa Avropa musiqisini kor - koranə təqlid etmək yolu ilə inkişaf etdirmək məsələsi qoyulmuşdur. .(1, s. 21) Deməli, pyesdə bir - birinə zidd iki qütbün, iki dünya görüşün mübarizəsi gedir. Birinci cəbhədə çoban Kamal, musiqi professoru Sədaqət, şair Elçin, Qumru, kolxoz sədri Musa kişi, İkinci cəbhədə xalq musiqisinə xor baxan qərb musiqisini təqlid edən Burjua - meşşan təbiətli Cabbar Ciddi və Əlipaşa dayanır.

Pyesdə Kamal surətinə qarşı Cabbar Ciddi obrazı durur. Əsərdəki dramatik konflikt, əsasən bu iki obraz arasındakı ziddiyyət üzərində qurulmuşdur. Kamal «Bahar nəğməsi» əsərini yaradarkən xalq musiqisindən, el havalardan, aşıq musiqisinin zəngin xəzinəsindən istifadə edilmişdir.

Cabbar Ciddi isə Şair Elçinin «Xalqın yaratmış olduğu gözəl və mənalı havalər çoxdur. Onların öyrənib istifadə etmək sizin işinizdir» - sözlərinə qarşı deyir: «... Vaxt itirib onları öyrənməyə dəyərmə?... o havalərin vaxtı keçibdir... Mən isbat eyləyə bilərəm ki, köhnə havalərdən əl çəkmək vaxtı gəlmişdir.»

Kamal Cabbar Ciddinin yanlış yolda olduğunu çoxdan dərk etmişdir. Lakin o, Cabbarın sələflərinə qarşı qabaqcadan açıq çıxış etmir, çünki Kamal hələlik musiqi texnikasının incəliklərinə yiyələnməyi, nəzəri biliyini

artırmağı daha münasib sayır. Sonrakı pərdə isə biz Kamalı artıq kamala çatmış bir ziyalı kimi görürük. Kamalın «Bahar nəğməsi» əsərinin mükafata layiq görülməsi və ali sovetin fəxri fərmanı ilə təltif edilməsi xəbəri böyük sevinclə qarşılır.

Əyyub Abbasovun yaradıcılığında həyat həqiqətləri subyektiv cizgilərlə ifadə olunmuş, özündən sonra gələn sənətkarlar üçün bir örnək olmuşdur. Onun dramları gənc nəslin təlim və tərbiyəsinə yönəldilmiş estetik zövqlərinin formalaşmasına kömək etmişdir. Ümumiyyətlə, onun yaradıcılığında insan tərbiyəsi mühüm olmuş və insan amili əsas götürülmüşdür.

Ə. Abbasovun «Alma bağı» pyesi sovet gənclərinin işgüzar həyatından bəhs edir. Əsərdən görüldüyü kimi dramaturq qəhrəmanın böyük arzusunun həssaslıqla dərinəndən duymuş, onu sevə - sevə yaratmışdır. Digər tərəfdən isə Umudun sələflərini doğru yola gəlməsini inandırıcı vermək məqsədi ilə bir sıra bədii priyomlardan istifadə etmişdir.

«Sevinc» pyesində obrazlar dolğun, xarakterlər zəngindir. Məktəb direktoru Cəlil surəti uzun müddət hafizədən silinib getmir. Dramaturq onun simasında öz həyatının mənasını doğma xalqının övladlarına təlim və tərbiyə verməkdə görən əsl nümunəvi müəllim obrazı yarada bilmişdir.

Ə. Abbasovun zəngin ədəbi irsi - şer, poema, pyes, roman və hekayələri bu gündə aktuallığını itirməmiş, gənc nəslin bədii - estetik tərbiyəsinə də təsir göstərmişdir.

Azərbaycan ədəbiyyatında uşaq və gənclər dramaturgiyası altmışıncı illərdən yeni inkişaf mərhələsinə daxil olmuşdur. Müasir insanı, onun həyatını bütün genişliyi ilə əks etdirmək, ictimai həyatdakı çatışmayan keçmişin qalıqlarını, insan xarakterində nəzərə çarpan keyfiyyətləri bir - biri ilə təmasda açmaq dram janrı üçün əsas meyara çevirilmişdir.

Bu illərdə dramaturgiyanın mövzu dairəsi daha genişlənmiş, yeni nəslin əsrin tələb etdiyi səviyyədə tərbiyəsinə yönəldilmişdir. Gəncliyin əsl vətəndaş kimi kamala çatması üçün müasir elmi və texniki biliklərə yiyələnmək, yüksək zövqə, mənəvi yetkinliyə, zəhmətə və əməklə ucalmağa cəhd göstərməsi günün ən başlıca məsələsi kimi dramaturgiyanın qarşısında dururdu.

Əyyub Abbasovun ədəbi yaradıcılığı çox zəngin və çox şaxəli olduğu qədər də maraqlıdır. Onun əsərlərində yeniləşmə, öz dövrünə məxsus dəyişilmə, uşaqların həyatından bəhs edən səhnələr professional formada qələmə alınmışdır.

Əyyub Abbasov bir uşaq əsərləri yazan sənətkar kimi istər şeir və poemalarında, istərsə də dram əsərlərində onu yalnız bir meyar maraqlandırmışdır. Bu da gənc nəslin təlim- tərbiyəsinə mühüm təsir edən əsərlər yaratmaqdır. Onun dramaturgiyası və poetik dilinin xüsusiyyətləri konkret misallar əsasında ayrı - ayrılıqda təhlil olunmuşdur. Ümumiyyətlə, dramaturq haqqında söylənməmiş mülahizələri təhlil etmək, əsərlərini ayrı - ayrılıqda araşdırmaq, Əyyub Abbasov yaradıcılığının bir qismini tədqiqat süzgəcindən keçirmiş olarıq. Belə bir sənətkarın yaradıcılığını dəyərləndirmək və qiymətləndirmək günün tələbinə uyğundur.

Gənc nəslin tərbiyəsinə ciddi fikir verən bu sənətkar, yeniyetmələrin dünyagörüşünün formalaşmasında. (2, s. 24) yönələn əsərlər yazıb - yaratmışdır

İkinci dünya müharibəsindən qabaq «Günəşli yollar», «Sərhəddə» adlı kitabları nəşr olunmuş, Böyük vətən müharibəsindən sonra isə «Könül dəftəri», «Vətən suları», «Pyeslər», «Nailə», «Qırmızı bayraqlı gəmi», «Ağ çadırlar» kimi kitabları çap olunmuşdur.

Ə. Abbasovun zəngin ədəbi irsi - şeir, poema, pyes, roman və hekayələri bu gün də aktuallığını itirməmişdir. Gənc nəslin bədii - estetik tərbiyəsinə kömək etməyə çalışmışdır.

ƏDƏBİYYAT

1. Azərbaycan yazıçılarının X qurultayı. – Bakı, Azərnəşr, 1998.

2. Babayev Y. Azərbaycan uşaq nəsrinin inkişafı tarixindən (1905-1920-ci illər). Namizədlik dissertasiyasının avtoreferatı. – Bakı, 1989. 426

3. Bayramov Ə. Şagirdlərdə əqli keyfiyyətlərin inkişaf xüsusiyyətləri. –Bakı, «Maarif», 1967.
4. Bəktəşi İ. XX əsr uşaq mətbuatında ədəbiyyat.–Bakı, ADU- nun nəşri, 1965.
5. Cəfərov N. Azərbaycanşünaslığa giriş. –Bakı, BDU-nun nəşriyyatı, 2001.
6. Cəfərova A. Rafiq Yusif oğlu lirikasının sənətkarlıq xüsusiyyətləri. –Bakı, Şirvan nəşr, 2006.
7. Namazov Q. Azərbaycan uşaq ədəbiyyatı. Dərslik. Bakı. Maarif, 2004.
8. Azərbaycan uşaq ədəbiyyatı antologiyası. 3 cildə, II cild (şeir) // Tərtib edəni Q. Namazov, 2005.
9. Azərbaycan uşaq ədəbiyyatı antologiyası. 3 cildə, III cild (nəsr) // Tərtib edəni Q. Namazov, 2005.



GAZZÂLÎ'NİN KAYNAKLARI

SOURCES OF GHAZZÂLÎ

Dr. Halil Kaya
Hakkari Üniversitesi

ÖZET

Bu çalışmada Gazzâlî'nin eserlerinde kaydettiği rivayetlerin ve bilgilerin kaynakları ile zikrettiği kitaplar tespit edilmiştir. Ebû Hâmid el-Gazzâlî, genel olarak kitaplarına aldığı rivâyetlerin kaynaklarını zikretmez. Bununla birlikte daha çok *İhyâ* adlı eseri olmak üzere zaman zaman Buḥârî, Müslim ve Tirmizî gibi önemli muhaddislerin kitaplarından aldığı hadisleri bizzat eserlerinin adlarını zikrederek onlara izafe etmiştir. Eserlerinde herhangi bir alıntı yapmadan hadis alanıyla ilgili zikrettiği kitaplar ise şunlardır: Mâlik'in *Muvvata'*, Ebû Dâvûd'un *Sünen'i*, Beyhakî'nin *Ma'rifetü's-sünen'i*, Şâfiî'nin *Kitâbu İhtilâfü'l-ḥadis'i*dir.

Tasavvuf alanındaki kaynaklarına gelince başta Ebû Tâlib el-Mekkî'nin *Ḳûtu'l-ḳulûb* adlı kitabı olmak üzere, Hâris el-Muḥâsibî ile İbn Ebi'd-Dünyâ'nın kitapları, Ḥattâbî'nin *el-'Uzle* adlı eseri, Kuşeyrî'nin *er-Risâle'si*, Ebû Bekr el-Ḥarâitî'nin *Mekârimü'l-aḥlâḳı* ve İbn Huzeyme ile İbn Münzir'in eserleridir. Gazzâlî'nin eserlerinde değindiği bir diğer kaynağı da Ebû Nu'aym'e ait *Hilyetü'l-evliyâ* adlı kitaptır. Fıkıh usûlünde ise daha çok hocası Cüveynî ve Bâkîllânî'nin telifleridir. Fıkıhta da daha çok Ebû İshâḳ el-İsferâyînî'dir. Gazzâlî, zaman zaman diğer ilahi kitaplarda gördüğü bilgileri de nakletmiştir. Hatta mezar taşları üzerindeki yazılara ve rüyalarda elde edilen rivâyetlere de yer vermiştir.

Gazzâlî'nin eserlerinde herhangi bir rivâyete yer vermeden değindiği diğer bazı müellif ve kitapların isimleri ise şöyledir: Muhammed b. Hasan eş-Şeybânî'nin *Câmi'i'si*, Şâfiî'nin "*Um*" adlı eseri, Dâvûd b. Muḥabber'in *Kitâbü'l-aḳ'*, Ebû'l-Ḥasen et-Taberî'nin *Şifâü'l-ḡalîl* adlı eseridir. Ayrıca "*İḥvânu's-şafâ*", "*Acâibü'l-ḥavvâs* ve *et-Tıbbu'n-Nebevî* olarak adlandırılan kitapları eserlerinde kaydettiği halde müelliflerinin isimlerini zikretmemiştir.

Anahtar Kelimeler: Hadis, Gazzâlî, Kaynaklar, Buḥârî, Müslim

GİRİŞ

Hadis ilminin en önemli özelliklerinden biri nakledilen rivayetlerin senedlerinin zikredilmesidir. Yani kaynaklarının sözlü de olsa beyan edilmesidir. Bu itibarla ilk dönemlerden hicri beşinci asra kadar hadislerle ilgili telif edilen kitaplarda rivayetler senedle aktarılmaya özen gösteriliyordu. Daha sonra farklı nedenlerden dolayı bu yöntem terk edildi. Diğer ilimlerde ise bir çok alim, genellikle başka eserlerden aldıkları hadislerin kaynağını ve senedini zikretmezlerdi. Bunlardan biri de Ebû Hâmid el-Gazzâlî'dir (ö. 505/1111). Ancak az da olsa zaman zaman Gazzâlî de kitaplarına kaydettiği rivayet ve bilgilerin kaynaklarını belirtmiştir. Buna binaen bildirimizin temel hedefi, Gazzâlî'nin eserlerinde zikrettiği kaynakları tespit edilmeye çalışmaktır. Çalışmada öncelikle hadislerle ilgili olan kaynaklar detaylı bir şekilde ele alınmıştır. Akabinde diğer kaynaklara da kısaca temas edilmiştir.

I. HADİSLE İLGİLİ KAYNAKLARI

Gazzâlî, eserlerinde yer verdiği bazı rivayetlerin hangi hadis kitaplarından aldığını atıfta bulunmuştur. Bazen ise herhangi bir alıntı yapmadan sadece söz konusu hadis kitabının mevzu bahis olan meselede en önemli eserlerden olduğunu ifade etmiştir. Hadis aldığı kaynaklar ise tespit edildiğine göre aşağıda zikredilenlerdir.

1. Buḥârî ve Müslim

Gazzâlî'nin eserlerinde en çok belirttiği kaynakları, Buhari (ö. 256/870) ve Müslim'in (ö. 261/875) *Şahîh*'leri olduğu tespit edilmiştir. Örneğin *İhyâ ulûmi'd-dîn* adlı eserinde tekrarlarla birlikte 30'dan fazla *Şahîhayn*'in ikisinden veya birisinden yaptığı nakilleri belirtmiştir. Bu atıfları da daha çok “في الصحيح” = “*Şahîh*'de”¹ ve “في الخبر الصحيح” = “*Şahîh*'deki haberde”² lafızlarıyla; bazen ise “في الحديث الصحيح” = “*Şahîh*'deki hadisde”³ şeklinde zikretmiştir. Bu ifadeler, “sahih bir hadiste/haberde” şeklinde tercüme etmek mümkün⁴ ise de Gazzâlî'nin kastı *Şahîhayn*'in birinde geçiyor olması kuvvetle muhtemeldir. Çünkü yapılan tespitlere göre bu terimlerle ifade ettiği hadislerin bir kısmı “müttefaḳun ‘aleyh”tir. Bir kısmı ise sadece Buḥârî veya Müslim'in *Şahîhi*'nde yer almaktadır. Nitekim Gazzâlî, sürme ile ilgili bir haberi naklettikten sonra, söz konusu rivâyetin *Şahîh*'te nakledildiğini belirtmiştir. ‘İrâkî (ö. 806/1404) ise söz konusu haberin (*Şahîh*'te değil de) Tirmizî ve İbn Mâce'nin *Sünen*'lerinde geçtiğini ifade etmiştir.⁵ Bu da gösteriyor ki Gazzâlî'nin maksadı Buḥârî veya Müslim'in *Şahîh*'idir. Ayrıca yapılan bir çalışmada da söz konusu lafızlardan Gazzâlî'nin kastı Buḥârî veya Müslim'in *Şahîh*'i olduğu belirtilmiştir.⁶ Bunun yanında müttefaḳun ‘aleyh olup da Gazzâlî'nin bazı rivâyetleri yukarıdaki ibarelerle ifade etmesinin temel nedeni mevzu bahis olan rivâyete sadece bir eserde muttali olması olabilir. Zira bazen naklettiği rivâyetin hem Buḥârî hem de Müslim'in *Şahîh*'inde yer aldığını “*fi'l-Müttefaḳi 'aleyh fi's-Şahîhayn*”, “*fi'l-Müttefaḳi 'aleyh mine's-Şahîhayn*”⁷, “*fi's-Şahîhayn*”⁸ ve “*Muḥarracün fi's-Şahîhayn*”⁹ kelimeleriyle ifade etmiştir. Ayrıca “*Revâhu'l-Buḥârî ve Müslim fi's-Şahîh*”¹⁰, “*Revâhu'l-Buḥârî ve Müslim fi Şahîhayhimâ*”¹¹, “*Reva'l-Buḥârî ve Müslim fi Şahîhayhimâ*”¹², “*Ḥarracehü'l-Buḥârî ve Müslim fi's-Şahîhayn*”¹³, “*Revâhu'l-Buḥârî fi's-Şahîh*”¹⁴, “*Reva'l-Buḥârî*”¹⁵, “*Reva'l-Buḥârî fi Tefsirihi Müsneden*”¹⁶, “*fi Şahîhi Müslim*”¹⁷ ve “*Revâ Müslim fi's-Şahîh*”¹⁸ gibi lafızlarla bizzat Buḥârî ve Müslim'in isimlerini zikrederek de onların *Şahîh*'inden hadis nakletmiştir.¹⁹ Bu ifadeler Gazzâlî'nin Buḥârî ve Müslim'in eserlerinden doğrudan doğruya hadis naklettiği göstermektedir. Ayrıca o, bu iki kaynaktan aldığı hadisleri bazen mana ile de nakletmiştir.

¹Ebû Hâmid Muhammed b. Muhammed b. Muhammed b. Aḥmed el-Gazzâlî et-Tûsî, *ed-Dürretü'l-fâhire fi keşfi 'ulûmi'l-âhire* (Beyrut: Dâru'l-Kutûbi'l-İlmiyye, 2011), 108, 115, 118, 122, 134, 135; *İhyâ ulûmi'd-dîn*, tahrir/ta'lik. Muhammed Vehbî Süleyman-Usâme 'Amûre (Dimeşk: Dâru'l-Fikr, 1432/2011), 1/328, 463, 468 (2 kere), 676, 782; 2/920 (2 kere); 3/1678; *Kânûnu't-te'vîl* (Beyrut: Dâru'l-Kutûbi'l-İlmiyye, 2011), 131; *el-Maḳsadü'l-esnâ fi şerhi esmâillâhi'l-ḥusnâ*, nşr. Ahmed Kabânî (Beyrut ts.), 137; *Mişkâtü'l-envâr* (Beyrut: Dâru'l-Kutûbi'l-İlmiyye, 2011), 21; *el-Mustaşfâ min ilmi'l-usûl*, thk. Muhammed Süleyman el-Eşkar (Beyrut: Muesesetu'r-Risâle, 1433/2012), 2/130.

²Gazzâlî, *İhyâ*, 1/551, 793; 2/1078; 4/ 2515, 2707; *el-Ḳıstâsu'l-mustakîm* (Beyrut: Dâru'l-Kutûbi'l-İlmiyye, 2011), 40.

³Gazzâlî, *İhyâ*, 3/1091; *ed-Dürretü'l-fâhire*, 112. Gazzâlî, bir yerde ise “في حديث صحيح” cümlesini istimal ederek bir rivâyete yer vermiştir (bk. *ed-Dürretü'l-fâhire*, 120). Söz konusu rivâyet *Şahîhayn*'de geçer. Dolayısıyla bu ifadeyi “sahih bir hadiste” şeklinde tercüme edilebileceği gibi “*Şahîh*'de yer alan hadis” olarak da tercüme etmek mümkündür. Ayrıca burada istinsâhtan kaynaklı bir “ال” = “el” takısı da düşmüş olabilir.

⁴Bazıları, Gazzâlî'nin *Kânûnu't-te'vîl* adlı eserinde bir rivâyetin beraberinde getirdiği “في الصحيح” ifadesini (bk. *Kânûnu't-te'vîl*, 131), “sahih hadisler” şeklindeki tercüme etmişlerdir (bk. Mehmet Görmez, *Gazzâlî'de Sünnet, Hadis ve Yorum* [Ankara: Otto Yayınları, 2014], 91).

⁵Gazzâlî, *İhyâ*, 1/ 328. ‘İrâkî'nin dile getirdiği bilgilerin Arapçası şöyledir: (قال الغزالي ونقل ذلك في الصحيح قلت هو عند الترمذي وابن ماجه من حديث ابن عباس قال الترمذي حديث حسن (حديث ابن عباس قال الترمذي حديث حسن). Hadisin tahriri için bk. Ebû 'İsâ Muhammed b. 'İsâ b. Sevre et-Tirmizî, *el-Câmi'u'l-kebîr*, thk. Beşşâr 'Avvâd Ma'rûf (Beyrut: Dâru'l-Garbi'l-İslâmî, 1996), “Libâs”, 23 (Hadis no: 1757); Ebû 'Abdillâh Muhammed b. Yezîd İbn Mâce el-Ḳazvîni, *es-Sünen* (Kahire: Dâru't-Te'vîl, 1435/2014), “Tıb”, 26 (hadis no: 3523).

⁶Bk. Muhammed U'ḳayl b. 'Ali el-Mehdelî, *el-İmâm el-Gazzâlî ve 'ilmu'l-hadis* (Kahire: Dâru'l-Hadis, 1418/1998), 119

⁷Gazzâlî, *İhyâ*, 4/2498. Burada rivâyet farklılıklarına da değinmiştir.

⁸Gazzâlî, *İhyâ*, 2/1049, 1357 (2 tane), 1364, 1366, 1377, 1482; *el-Maḳsadü'l-esnâ*, 132.

⁹Gazzâlî, *İhyâ*, 1/476; 4/3495.

¹⁰Gazzâlî, *İhyâ*, 4/3437.

¹¹Gazzâlî, *İhyâ*, 4/3501.

¹²Gazzâlî, *İhyâ*, 2/1364.

¹³Gazzâlî, *İhyâ*, 3/1675.

¹⁴Gazzâlî, *İhyâ*, 4/3487.

¹⁵Gazzâlî, *İhyâ*, 4/3501; *el-Vasît fi'l-mezheb*, nşr. Aḥmed Maḥmûd İbrahim-Muhammed Muhammed Tâmir (Kahire: 1417/1997), 2/110.

¹⁶Gazzâlî, *ed-Dürretü'l-fâhire*, 128.

¹⁷Gazzâlî, *İhyâ*, 2/1365.

¹⁸Gazzâlî, *İhyâ*, 4/3495, 3503.

¹⁹Gazzâlî, *İhyâ*'da bazen *Şahîhayn*'in ikisinde veya birisinde geçen rivâyetleri ifade etmek için aşağıdaki terimleri kullanmıştır.

في الصحيحين، مخرج في الصحيحين، وفي المتفق عليه في الصحيحين، وفي المتفق عليه من الصحيحين، وروى البخاري ومسلم أيضا في صحيحهما، رواه البخاري ومسلم في صحيحهما، رواه البخاري ومسلم في الصحيحين، وروى البخاري في الصحيحين، وروى مسلم في الصحيحين.

Gazzâlî'nin kaynak belirtilmeden de *Şahîhayn*'den nakiller yaptığını söylemek mümkündür. Nitekim *İhyâ* adlı eserinde “mahşer alanında insanlar, kaldıramayacakları nitelikteki dert ve kederden kurtulmak için bir kurtarıcı/Şefaath edecek birini arayacaklardır. Bunu da başta Âdem a.s. olmak üzere sırasıyla Peygamberlerden şefaath etmelerini isteyeceklerini...”²⁰ şeklinde müttefağın ‘aleyh olan uzun bir hadise yer vermiştir. Gazzâlî'nin zikrettiği bu rivâyetin lafızları, Müslim'in *Şahîh*'inde yer alan hadisin lafızlarıyla birebir örtüştüğü tespit edilmiştir. Hatta Gazzâlî'nin bu hadisten sonra yaptığı beyanat da Müslim'in ihtisar ederek naklettiği açıklamalara çok benzemektedir.²¹ Ayrıca bu haber, Gazzâlî'nin kaynakları arasında zikredilen tasavvuf kitaplarında tespit edilememiştir. Dolayısıyla Gazzâlî, bu rivâyeti büyük bir ihtimalle Müslim'in *Şahîh*'inden nakletmiştir.

Öte taraftan Gazzâlî'nin kaynakları zikrettiği hadislerin çok az da olsa söz konusu eserlerde geçmediği tespit edilmiştir. Örneğin Gazzâlî, *Mişkâtü'l-envâr* adlı eserinde “Allah, Âdem'i (a.s.) Rahmân'ın suretinde yaratmıştır” hadisi ile ilgili şöyle demiştir: “Uygun olan (عَلَى صُورَتِهِ) demesidir. Ancak *Şahîh*'teki lafız (على صورة الرحمن) şeklindedir.”²² Fakat bu rivâyet Gazzâlî'nin belirttiği lafızla *Şahîhayn*'de tespit edilememiştir. *Şahîhayn*'de ve diğer hadis kaynakların çoğunda yer alan rivâyetler (عَلَى صُورَتِهِ) lafzıyla kaydedilmiştir.²³ ‘İrâkî de bir rivâyet için Gazzâlî'nin “fi's-*Şahîhayn*” şeklinde belirttiği haberin *Şahîhayn*'de değil de sadece Müslim'in *Şahîh*'inde geçtiğini ifade etmiştir.²⁴

Bazı araştırmacılar ise Gazzâlî'nin döneminde Buğârî ve Müslim'in *Şahîh*'lerinin otoritelerinin oluşmadığı ve “müttefağın ‘aleyh” diye bir kavramın ortaya çıkmadığını iddia etmektedirler. Ayrıca şöyle bir iddiada da bulunulmuştur: Gazzâlî'nin “eserlerinde Buğârî ve Müslim'e atıf yokken burada (*Mustasfâ*'da) Ebû Dâvûd ve Beyhağî'nin *Sünen*'lerine atıfta bulunulmuştur.”²⁵ Ancak yukarıda zikredilen ifadelerden de anlaşılıyor ki, Gazzâlî döneminde de Buğârî ve Müslim'in *Şahîh* adlı eserleri tanınmaktaydı. Ayrıca Gazzâlî zekâtını vermeyenlerle ilgili bir hadisi naklettikten sonra özetle şöyle der: Böyle ağır bir ceza ile karşılaşacaklarını ifade eden hadisin *Şahîhayn*'de yer alması, zekâtın sırlarını/hikmetini ve zahiri ile batını (fıkıh-i ve ahlâki) şartlarını keşfetmenin dinin mühim meselelerinden oldu.²⁶ Bu cümleden, Gazzâlî'nin nazarında, Buğârî ve Müslim'in *Şahîh*'lerinin ne kadar önemli ve makbul kaynaklar olduğu ortaya çıkmaktadır. Keza Gazzâlî, *Şahîhayn*'den yaptığı nakilleri genellikle vurgulamıştır.

Diğer taraftan Gazzâlî, *Mustasfâ*'da Buğârî ve Müslim'in *Şahîh*'lerinden örnekleme getirerek de bahsetmiştir.²⁷ Hatta ilk eseri sayılan *Menhûl*'de dahi Buğârî ve Müslim'in *Şahîh* adlı eserlerine atıfta bulunulmuştur. “Buna göre fetva makamında olan kişiye bir mesele intikal ettirildiğinde o kişi *Şahîhayn*'i mütalaa ederken meramına uygun bir hadise muttali olursa o hadisten yüz çevirmesi caiz değildir. Onun bu hadise dayanması gerekir.” Yine ona göre, kim derse ki yüz çevirebilir (esas almayabilir), o icmaı delmiştir. Bu imtiyaz ise *Şahîhayn*'e karşı güvenin hâsıl olmasından başka bir şey değildir.²⁸ Bu bilgilerden ise Gazzâlî'nin döneminde de Buğârî ve Müslim'in *Şahîh*'lerinin sıhhati konusunda icma olduğu anlaşılıyor.²⁹ Bu da

²⁰ Ebû 'Abdillâh Muhammed b. İsmâil el-Buğârî, *Şahîhu'l-Buğârî*, thk. Bedreddîn Çetiner (İstanbul: 1413/1992), “Tefsîr” (İsrâ Sûresi), 5; Ebû'l-Huseyn Müslim b. Haccâc el-Kuşeyrî en-Nîsâbü'rî, *Şahîhu Müslim*, thk. Muhammed Fuât 'Abdülbâkî (İstanbul: 1413/1992), “İmân”, 327 (194).

²¹ Bk. Gazzâlî, *İhyâ*, 4/3462-3463; Müslim, “İmân”, 328 (194).

²² Gazzâlî, *Mişkâtü'l-envâr*, 21. (على صورة الرحمن) lafzıyla zikredilen rivâyetin tahriri için bk. Ebu'l-Kâsım Süleyman b. Ahmed et-Taberânî, *el-Mu'cemu'l-kebir*, thk. Hamdî 'Abdülmecîd es-Selefi (Kahire: Mektebetu İbn Teymiyye, ts.), 12/ 430 (Hadis no: 13580).

²³ Bk. Buğârî, “el-İstîzân”, 1; Müslim, “Birr ve'-ş-şıla”, 115 (2612); “Cennet”, 28 (2841). Gazzâlî'nin hocası Cüveynî ise (عَلَى صُورَتِهِ) lafzıyla rivâyet edilen hadisin “Allah'ın Cuma günü yeryüzü semasına nüzül ettiğini” ifade eden haber kadar sahîh olmadığını ve meşhur olan sahîh hadis kitaplarında tedvin edilmediğini söylemiştir. (على صورة الرحمن) ibaresiyle nakledilen rivâyet için ise “konunun uzmanı olan hiçbirisi, bu rivâyetin sahîh olduğunu söylemediklerini; bilakis kesin olarak zayıf olduğuna hükmettiklerini” belirtmiştir (bk. İmâmu'l-Haremeyn Ebû'l-Me'âlî 'Abdülmelik b. 'Abdillâh b. Yusuf el-Cüveynî, *eş-Şâmil fi'l-uşûli'd-dîn*, thk. Ali Sâmî en-Neşşâr vd. [İskenderiye: 1969]), 560-561). Bu bilgilerden hareketle İmâmu'l-Haremeyn el-Cüveynî'nin de Buğârî'nin *Şahîh*'ine aşina olmadığı anlaşılmaktadır.

²⁴ Bk. Gazzâlî, *İhyâ*, 2/921 (dp).

²⁵ Görmez, *Gazzâlî'de Sünnet*, 38, 52.

²⁶ Gazzâlî, *İhyâ*, 1/475-476.

²⁷ Gazzâlî, *Mustasfâ*, 2/312.

²⁸ Ebû Hâmid Muhammed b. Muhammed el-Gazzâlî, *el-Menhûl min ta'likâti'l-uşûl*, nşr. Nâcî es-Suveyd (Beyrût: el-Mektebu'l-'Aşriyye, 1434/2013), 178.

²⁹ Buğârî'nin otoritesinin oluşması ile ilgili yapılan bir araştırmada ise özetle şu bilgiler kaydedilmiştir: Buğârî, 4. Hicrî asrın ikinci yarısından itibaren dikkatleri çekmeye başlamış ve olumlu yaklaşımların yanı sıra olumsuz tenkidlere de maruz kalmıştır (bk. Kamil

Gazzâlî'nin daha gençlik yıllarında bu iki önemli hadis kaynağından haberdar olduğunu gösteren bir delil olarak zikredilebilir.

2. Tirmizî ve Diğer Hadis Kitapları

Gazzâlî'nin eserlerinde yer verdiği diğer bir kaynağı da Tirmizî'nin (ö. 279/892) *Sünen*'idir. O, Tirmizî'den yaptığı nakilleri, bizzat Tirmizî'nin kitabının adını zikrederek, "رؤى ابو عيسى الترمذى في جامعه" = "Ebû İsâ et-Tirmizî *Câmi'*nde rivâyet etmiş"³⁰ şeklinde ve "ذكره الترمذى" "Tirmizî zikretmiş"³¹ cümleleriyle ifade etmiştir. Başka bir eserinde ise Tirmizî'nin kitabının adını *Müsned* olarak kaydetmiştir.³² Ayrıca bir kaç yerde Tirmizî'nin hadislerin sıhhati hakkındaki değerlendirmelerine de yer vermiştir.³³

Gazzâlî, diğer bir kaynağına ise *Menhûl* adlı eserinde şu şekilde değinmiştir: "Ebû 'Ubeyd Ma'mer b. el-Müsennâ et-Teymî (ö. 210/825-6) ğarîbu'l-hadis alanında yazdığı eserde, 'Birinizin karnını şiiirle dolduracağına irinle doldurması daha iyidir'³⁴ hadisini şiiir dışında başka bir şey ezber bilmeyenlere haml etmiştir."³⁵

Bunun yanında Gazzâlî, eserlerinde zaman zaman "صح في الصحاح" = "şihâhda tashih edilmiş"³⁶, "في المسندات" = "şahîh müsnedlerde"³⁷, "يصح في الكتب الصحيحة" = "şahîh kitaplarda doğrulanmıştır"³⁸ gibi ifadeler kullanmaktadır. Bu cümlelerden neyi kast ettiği ise eserlerinde tespit edilememiştir. Ancak şahîh hadisleri toplayan kitapları kastettiğini anlamak mümkün veya eserlerinde zikrettiği kaynaklardan bir kısmı buna dâhil olduğu söylenebilir. Örneğin Tirmizî'nin, Ebû Dâvûd'un ve Beyhaķî'nin *Sünen*leri gibi kitapları kastetmiş olabilir.

Gazzâlî, *Mustaşfâ* adlı eserinde ise herhangi bir alıntı yapmadan Ebû Dâvûd'un (ö. 275/889) *Sünen*'ini ile Beyhaķî'nin (ö. 458/1066) *Ma'rifetü's-sünen*'i hakkında icthâd ile ilgili bölümde şöyle demiştir: "Bir müctehidin, ahkâmla ilgili hadisleri bilmesi gerekir. Müctehidin bu ahkâm hadislerini ezbere bilmesi ise şart değildir. Yanında Ebû Dâvûd'un *Sünen*'i ve Aħmed el-Beyhaķî'nin *Ma'rifetü's-sünen*'i gibi ahkâma dair bütün hadisleri toplayan temel bir kaynağın bulunması yeterlidir. Ancak fetvaya gerek duyduğunda, yanında bulunan kitabın içindeki konuların yerlerini bilmelidir."³⁹ Bunun yanında Gazzâlî, eserlerinde bu iki kaynaktan hadis aldığına dair herhangi bir atıfta bulunmamıştır. Ancak bu iki önemli eserin isimlerini açıklaması ve

Çakın, "Buħârî'nin Otoritesini Kazanma Süreci", *Hadis Literatürü Araştırmaları Buħârî-Müslim Antolojisi*, nşr. Salih Özer-Sabri Kızılkaya [Ankara: Kitabiyat, 2007], 125). Ayrıca (hicrî 5. asırda) da Buħârî üzerinde icmanın oluştuğuna dair bir bilgiye rastlamadığını belirtmiştir (bk. Çakın, *age*, 131). Bunun yanında "Buħârî ile Müslim'in Şahîh'lerinin sahîh kabul edilmeleri hususunda icma olunmuştur" diyerek ilk defa icma lafzını telaffuz eden kişinin Kadı İyâz (ö. 544/1149) (bk. Çakın, *age*, 133); en açık tarzda Buħârî'deki hadislerin sahîh olduğunda ümmetin icması bulunduğuna dile getiren ilk kişi ise İbnü's-Salâh olduğunu açıklamıştır (bk. Çakın, *age*, 139). Ancak Gazzâlî'nin *Menhûl*'de zikrettiği "icma delmiştir" lafzından kastı, *Şahîh* üzerine oluşan icma ise yukarıda belirtilen tarihten daha evvel Buħârî ile Müslim'in *Şahîh*'lerinin otoritelerinin oluştuğuna söylenebilir. Hatta Gazzâlî'nin hocası Cüveynî'den meşhur olan "bir insan eğer hanımının boş olması üzerine Buħârî ile Müslim'in kitaplarında yer alan Hz. Peygamber'in sözlerinin sıhhat yönünde hüküm verilen hadisler olduğunu söylese boşanmış sayılmaz. Çünkü Müslümanların âlimleri sahîh oldukları üzerine icma etmişlerdir" sözü söz konusu icmanın daha erken bir tarihte ortaya çıktığına işaret etmektedir (bk. Aħmed b. 'Alî b. Muhammed b. Aħmed b. Hacer el-'Askalânî, *en-Nüket 'alâ Kitâbi İbni's-Salâh*, thk. Mes'ûd 'Abdulhamîd es-Sa'defî-Muhammed Fâris [Beyrut: Dâru'l-Kutûbi'l-İlmiyye, ts], 112).

³⁰ Gazzâlî, *İhyâ*, 2/1342. Tirmizî, "Şavm", 15 (Hadis no: 705). Tirmizî'nin *Sünen*'inde yer alan metin şöyledir:

قال أبو عيسى: حديث طلق بن علي حديث حسن غريب من هذا الوجه والعمل على هذا عند أهل العلم أنه لا يحرم على الصائم الأكل والشرب حتى يكون الفجر الأحمر المعتض وبه يقول عامة أهل العلم.

³¹ Gazzâlî, *İhyâ*, 1/305. Tirmizî, "Tahâret", 17 (Hadis no: 21). Tirmizî'nin *Sünen*'inde yer alan metin şöyledir:

قال أبو عيسى هذا حديث غريب لا نعرفه مرفوعاً إلا من حديث أشعث بن عبد الله ويقال له أشعث الأعمى وقد ذكره قوم من أهل العلم البول في المغتسل وقالوا عامة الوسواس منه وخص فيه بعض أهل العلم منهم ابن سيرين وقيل له إنه يقال إن عامة الوسواس منه ؟ فقال ربنا الله لا شريك له وقال ابن المبارك قد وسع في البول في المغتسل إذا جرى فيه الماء.

³² Gazzâlî, *el-Maķşadü'l-esnâ*, 137. Konuyla ilgili Tirmizî'nin değerlendirmesi için bk. "De'avât", 82 (Hadis no: 3507).

³³ Gazzâlî, *İhyâ*, 2/1219, 1342; *el-Maķşadü'l-esnâ*, 137.

³⁴ Hadisin tahriri için bk. Buħârî, "Edeb", 92; Müslim, "Şiir", 7 (2257), 8 (2258). *Sahihayn*'de (بطن) lafzının yerine (جوف) kelimesi zikredilmiştir.

³⁵ Gazzâlî, *Menhûl*, 140.

³⁶ Bk. Gazzâlî, *İhyâ*, 2/1048; *el-Munķiz mine'd-dalâl* (Beyrut: Dâru'l-Kutûbi'l-İlmiyye, 2011), 39.

³⁷ Bk. Gazzâlî, *İhyâ*, 1/114.

³⁸ Bk. Gazzâlî, *İhyâ*, 1/104. Ayrıca bir yer de şöyle demiştir: "اشتملت عليه الكتب الصحيحة" (bk. *İhyâ*, 2/1577). *Mustaşfâ*'da ise "على الكتب الصحيحة" ifadesini kullanmıştır (bk. 2/387).

³⁹ Gazzâlî, *Mustaşfâ*, 2/384; *Mustaşfâ (İslam Hukukunda Deliller ve Yorum Metodolojisi)*, çev. Yunus Apaydın, (Kayseri: 1994), 2/316.

tavsiye etmesi, Gazzâlî'nin bu kitapları, en azından yüzeysel de olsa gözden geçirdiği anlaşılmaktadır. Gazzâlî'nin eserlerinde, *Kütüb-i Sitte* müelliflerinden olan Nesâî (ö. 303/915) ve İbn Mâce'nin (ö. 273/887) isim ve eserleri ise tespit edilememiştir.

Gazzâlî'nin herhangi bir rivâyete yer vermeden hadis ile ilgili değindiği kaynaklardan biri de Şâfi'î'nin *Kitâbu ihtilâfû'l-ḥadîs* adlı eseridir.⁴⁰ Bir yerde ise Gazzâlî, ez-Zeydûnî'ye ait eserin ismini belirtmeden "*ez-Zeydûnî'nin ahkâmla ilgili hadisleri topladığını*" şeklinde açıklamada bulunmuştur.⁴¹ Gazzâlî'nin eserlerinde değindiği diğer bazı kitapların isimleri ise şöyledir: Mâlik'in (ö. 179/795) *Muvvata'*⁴² ve Muhammed b. Hasan eş-Şeybânî'nin (ö. 189/804) *Câmi'*⁴³ adlı eserlerdir.⁴⁴

II. DİĞER KAYNAKLAR

1. Hâris el-Muḥâsibî

Gazzâlî'nin en çok etkilendiği şahsiyetlerden biri de Ebû 'Abdillâh Hâris b. Esed el-Muḥâsibî'dir (ö. 243/857). Hatta Muḥâsibî'nin kitaplarını mütalaa ettiğini açık bir şekilde belirtmiştir.⁴⁵ Bu itibarla o, Muḥâsibî'nin sadece *er-Ri'âye* adlı kitabını değil, başka eserlerini de okumuştur. Bununla birlikte Gazzâlî eserlerinde Muḥâsibî'ye ait herhangi bir eserin adını açık bir şekilde zikrettiği tespit edilememiştir. Ancak Muḥâsibî'den naklettiği bilgilerin bir kısmını, kendisinden aldığı ifade etmiştir. Nitekim *İhyâ* adlı eserinde Hâris el-Muḥâsibî'den 13 sayfalık bir alıntı yapmış⁴⁶ ve alıntı yaptığı eserin adını belirtmeden şöyle demiştir: "Hâris el-Muḥâsibî'nin bazı kitaplarında, bazı zengin âlimlere yönelik yaptığı reddiye ile yetineceğiz."⁴⁷ Yapılan çalışmada bu kitabın adı *en-Nesâihu'd-dîniyye ve'n-nefehâtü'l-ḳudsîyye* olarak tespit edilmiştir. Söz konusu eserde, bu alıntı yaklaşık yirmi sayfa yer tutmakta ve 22 rivâyet içermektedir.⁴⁸ Muḥâsibî bu rivâyetlerin çoğunu "beleğânâ" lafzıyla nakletmiştir. Bunun yanında söz konusu eserde yer alan ve beşi peş peşe olmak üzere toplamda altı rivâyet *İhyâ*'da kaydedilmemiştir.⁴⁹ İbn Teymiyye (ö. 728/1357) de *Mecmû'u'l-fetâvâ* adlı eserinde şöyle demiştir: "*İhyâ*'nın kibir, ucub (kendini beğenme), riya ve haset gibi Muhlikât bölümünde yer alan bilgilerin (rivâyetlerin) çoğu Hâris el-Muḥâsibî'nin *er-Ri'âye* adlı eserinden nakledilmiştir. Söz konusu eserdeki bilgilerden (rivâyetlerden) makbul ve merdûd olanlar olduğu gibi tartışmaya açık olanlar da bulunmaktadır."⁵⁰

2. Ebû Tâlib el-Mekkî

Gazzâlî'nin *İhyâ* adlı eserinde yer alan birçok rivâyetin Mekkî'nin (ö. 386/996) *Ḳûtu'l-ḳulûb* adlı eserinde de yer alması ve onun *el-Munḳız mine'd-dalâl* adlı eserinde *Ḳûtu'l-ḳulûb*'u okuduğunu dile getirmiş olması

⁴⁰ Gazzâlî, *Mustasfâ*, 1/406.

⁴¹ Ebû Hâmid Muhammed b. Muhammed el-Gazzâlî, *Mi'râcü's-sâlikîn* (Beirut: Dâru'l-Kutûbi'l-İlmiyye, 2011), 112. Gazzâlî, fihki konulardaki ihtilâflı meselelerde takip edilecek iki yol olduğunu belirtmiştir. Bunlardan biri, bir âlimi taklit etmek; diğeri ise fıkıh usûlü ve şeriatin hükümlerini azımsanmayacak derece öğrenmek ve öğrenilen şeylerle amel olduğunu ifade etmiştir (detaylı bilgi için bk. Gazzâlî, *Mi'râcü's-sâlikîn*, 111-112).

⁴² Gazzâlî, *Menḥûl*, 319.

⁴³ Gazzâlî, *Menḥûl*, 319

⁴⁴ Gazzâlî, *İhyâ*, 4/3157.

⁴⁵ Gazzâlî, *el-Munḳız mine'd-dalâl*, 57.

⁴⁶ Bk. Gazzâlî, *İhyâ*, 3/2122-2134.

⁴⁷ Gazzâlî, *İhyâ*, 3/2121. Gazzâlî, yukarıda zikredilen bilgileri, *İhyâ*'nın farklı bir bölümünde de bir sayfaya yakın tekrar zikretmiş ve yine kitabın ismini belirtmeden "Muḥâsibî'nin bir kitabı" şeklinde nakilde bulunmuştur (bk. Gazzâlî, *İhyâ*, 3/2244-2245). Bazı çalışmalarda ise Gazzâlî'nin Muḥâsibî'ye izafe ettiği herhangi bir hadisin, *İhyâ*'da tespit edilemediğini belirtmiştir (bk. Mehdî, *el-İmâm el-Ğazzâlî ve ilmu'l-hadîs*, 133).

⁴⁸ Ebû 'Abdillâh Hâris b. Esed el-Muḥâsibî, *en-Nesâihu'd-dîniyye ve'n-nefehâtü'l-ḳudsîyye*, thk. 'Abdulḳâdir Aḥmed 'Atâ (Beirut: Dâru'l-Kutûbi'l-İlmiyye 1406/1986), 74-93. Kitabı tahkik eden Abdulkadir Ahmed, Muḥâsibî'nin beş eseriyle birlikte *el-Vesâyâ* adı altında neşretmiştir. Konuyla ilgili iki rivâyetin ise tahririne değinmemiştir (bk. Muḥâsibî, *en-Nesâihu'd-dîniyye ve'n-nefehâtü'l-ḳudsîyye*, 77, 79).

⁴⁹ Bk. Muḥâsibî, *en-Nesâihu'd-dîniyye ve'n-nefehâtü'l-ḳudsîyye*, 88, 91-92. Muhtemelen Gazzâlî'nin elinde bulunan nüshadan bir sayfa eksiktir. Çünkü sadece hadisler değil, söz konusu sayfada yer alan diğer bilgiler de *İhyâ*'da kaydedilmemiştir. Bunun yanında söz konusu eserin farklı nüshaları mevcut olmasından da kaynaklanıyor olabilir.

⁵⁰ Taḳıyyuddîn Ebû'l-Abbâs Aḥmed b. 'Abdulḥalîm b. Teymiyye el-Ḥarrânî, *Mecmû'u'l-fetâvâ*, nşr. Abdurrahman b. Muhammed b. Kasım el-Âsımî en-Necdî-oğlu Muhammed (Riyad: 1412/1991), 10/551. Yapılan bir çalışmada *er-Ri'âye*'de toplamda 237; tekrarsız ise 210 hadisin yer aldığı belirtilmiştir (bk. Muhittin Uysal, *Tasavvuf Kültüründe Hadis* [İstanbul: Ensar Neşriyat, 2012], 128). Bu itibarla Gazzâlî'nin bu eserden yaptığı alıntılar, *İhyâ*'daki rivâyetlerin sayısına göre çok düşük bir sayıdır.

hasebiyle, *İhyâ*'da zikrettiği nakillerin bir kısmını söz konusu eserden aldığı anlaşılmaktadır. Bununla birlikte Gazzâlî'nin açık bir şekilde herhangi bir rivâyet için "bu rivâyet, Mekkî'nin *Ķûtu'l-Ķulûb* adlı eserinde geçmekte veya bu meyanda herhangi bir açıklaması tespit edilemedi. Ancak Gazzâlî, *İhyâ*'da "Siz Allah'tan bir şey istediğinizde ilk önce bana salât getirin..."⁵¹ hadisini naklettikten sonra kitabın ismini belirtmeden "Revâhu Ebû Tâlib el-Mekkî"⁵² demiştir. Yapılan araştırmaya göre de bu rivâyet Mekkî'nin *Ķûtu'l-Ķulûb* adlı eserinde aynı lafızlarla yer aldığı tespit edilmiştir.⁵³ Ayrıca Gazzâlî şarkı dinlemekle ilgili şöyle demiştir: "Ebû Tâlib el-Mekkî, şarkı dinlemenin mubahlığı ile ilgili bir gruptan nakilde bulunmuştur."⁵⁴ Başka bir yerde ise Hz. Peygamber ve ashâbtan nakledilen dualar için şöyle demiştir: "Bu dualar, isnadları düşürülerek Ebû Tâlib el-Mekkî, İbn Huzeyme (ö. 311/923) ve İbn Münzir'in (ö. 319/931) topladıklarından seçilmiştir."⁵⁵

Bunun yanında Gazzâlî'nin cuma gününün fazileti ile ilgili zikrettiği 10 haberden sadece bir rivâyetin Mekkî'nin kitabında yer almadığı tespit edilmiştir.⁵⁶ Namaz konusunda ise haftanın her gün ve gecesi ile ilgili zikrettiği 21 rivâyetten 18'i *Ķûtu'l-Ķulûb*'da da geçmektedir.⁵⁷ Bu itibarla Gazzâlî'nin bu haberleri Mekkî'nin eserinden aldığını söylemek mümkündür. Nitekim İbnü'l-Cevzî (ö. 597/1201) de şöyle der: "Mekkî, haftanın her gününe özel bir namaz çeşidi zikretmiştir. Gazzâlî de ona tabi olmuştur. Fakat bu hadislerden hiçbirinin aslı yoktur."⁵⁸ Ancak Gazzâlî'nin konuyla ilgili naklettiği rivâyetlerden üçünün Mekkî'nin kitabında yer almaması, onun bu konudaki haberleri sadece Mekkî'den değil de başka kaynaklardan da istifade ederek kaydettiğini söylenebilir. 'İrâkî'nin yaptığı tahrice göre ise bu rivâyetlerin çoğunun mevzu/uydurma veya çok zayıf olduğu anlaşılmaktadır.⁵⁹ Yine Gazzâlî'nin "Recâ" bölümünde de naklettiği 57 rivâyetten sadece iki tanesi *Ķûtu'l-Ķulûb*'da tespit edilememiştir.⁶⁰ Bunun yanında kullandığı birçok terim, *Ķûtu'l-Ķulûb*'da da aynen yer almaktadır. Örneğin onun *İhyâ* adlı eserinde "fî'l-ĥaberi'l-âmm"⁶¹ ve "fî ĥadisın müsnedin min tarîķi ehl-i beyt"⁶² şeklindeki ifadeleri aynen *Ķûtu'l-Ķulûb*'da da geçmektedirler. Dolayısıyla bunların tümü, Gazzâlî'nin bu eserden ve Mekkî'den ne kadar etkilediğini destekleyen etkenler olarak değerlendirilebilir ve onun, Ebû Tâlib'in adını zikrederek getirdiği bilgilerin tümünü, *Ķûtu'l-Ķulûb* adlı eserden aldığını söylemek mümkündür.

Yapılan çalışmalarda da buna benzer tespitler yapılmıştır. Örneğin İbn Teymiyye Gazzâlî'nin kaynaklarını anlatırken şöyle demiştir: "*İhyâ*'da zikredilen kalbin amelleri ile ilgili sabır şükür, muhabbet, tevekkül ve tevhid gibi konularda *Ķûtu'l-Ķulûb*'a tabi olmuştur. Ayrıca Ebû Tâlib, hadis, eser ve sûfi sözlerini Gazzâlî'den daha iyi bilmektedir."⁶³ Brockelmann (ö. 1375/1956) ve Fuat Sezgin (ö. 1439/2018) de *Ķûtu'l-Ķulûb*'u *İhyâ*'nın esaslı kaynaklarından saymaktadırlar.⁶⁴ Yine yapılan bir çalışmada *İhyâ*'daki hadislerin yarısından fazlası (%61), Gazzâlî'nin *Ķûtu'l-Ķulûb*'dan aldığını belirtilmiştir.⁶⁵

⁵¹ Bu rivâyet, "temriz" sığısıyla nakledilmiş ve 'İrâkî, söz konusu rivâyet için merfû olarak bulamadığını belirtmiştir (bk. Gazzâlî, *İhyâ*, 1/686 [dp]).

⁵² Gazzâlî, *İhyâ*, 1/686. Gazzâlî'nin Ebû Tâlib el-Mekkî'nin adını açıklayarak, ondan yaptığı diğer nakiller için bk. *İhyâ*, 1/270, 274, 371, 761, 793; 2/1349; 3/1764; 4/2457-2460, 2465, 2966.

⁵³ Ebû Tâlib Muhammed b. Ali b. A'diye el-Hârisî el-Mekkî, *Ķûtu'l-Ķulûb fi mu'âmeleti'l-maĥbûb ve vaşfi tarîķi'l-mürîd ilâ meĥâmî't-tevhîd*, tsh. 'Âsım İbrahim el-Keyyâlî (Beyrut: 1426/2005), 1/15.

⁵⁴ Gazzâlî, *İhyâ*, 2/1349; Mekkî, *Ķûtu'l-Ķulûb*, 2/102.

⁵⁵ Gazzâlî, *İhyâ*, 1/707-717.

⁵⁶ Gazzâlî, *İhyâ*, 1/408-410; Mekkî, *Ķûtu'l-Ķulûb*, 1/116-117.

⁵⁷ Gazzâlî, *İhyâ*, 1/449-456; Mekkî, *Ķûtu'l-Ķulûb* 1/52-57.

⁵⁸ İbnü'l-Cevzî, Ebû'l-Ferac 'Abdurrahmân b. 'Ali b. Muhammed, *Kitâbü'l-mevzû'ât*, thk. Abdurrahmân Muhammed 'Usmân (Medine: Mektebetü's-Selafiyye, 1966/1386), 2/119.

⁵⁹ Gazzâlî, *İhyâ*, 1/449-456 (dp). 'İrâkî'nin yaptığı tahrice göre: Ebû Musa el-Medîni, *Kitâbu vezâifü'l-leyâlî ve'l-eyyâm* adlı eserinde Gazzâlî'nin eserinde olup da Mekkî'nin kitabında yer almayan rivâyetleri de zikretmiştir. Bu esere ulaşmadığımız için *İhyâ*'daki rivâyetlerle karşılaştırma imkânına sahip olmadık.

⁶⁰ Bk. Gazzâlî, *İhyâ*, 4/2701-2722; Mekkî, *Ķûtu'l-Ķulûb*, 1/356-375.

⁶¹ Gazzâlî, *İhyâ*, I, 625; Mekkî, *Ķûtu'l-Ķulûb*, 1/110.

⁶² Gazzâlî, *İhyâ*, 1/547; Mekkî, *Ķûtu'l-Ķulûb*, 2/199. *Ķûtu'l-Ķulûb*'taki metin şöyledir: "وقد روينا حديثاً مستنداً من طريق أهل البيت"

⁶³ İbn Teymiyye, *Mecmû'u'l-fetâvâ*, 10/551.

⁶⁴ Bilal Saklan, *Ķûtu'l-Ķulûb'daki Tasavvuf Hadislerinin Hadîs Metodolojisi Açısından Değeri* (Konya: Selçuk Üniversitesi Sosyal Bilimler Enstitüsü, Doktora Tezi, 1989), 65.

⁶⁵ Saklan, *Ķûtu'l-Ķulûb'daki Tasavvuf Hadislerinin Hadîs Metodolojisi Açısından Değeri*, 68, 364. Ancak bu çalışmada zikredilen yüzdellik diliminin doğru kabul edilebilmesi için öncelikle *İhyâ*'da ve *Ķûtu'l-Ķulûb*'ta geçen hadislerin sayısı net bir şekilde tespit edilmelidir. Bunun yanında her iki eserde yer alan ortak haberlerin de net bir şekilde sayısı ortaya konmalıdır. Söz konusu çalışmada ise bu iki eserde geçen rivâyetlerin rakamsal değerleri ve her ikisinde mevcut olan haberlerin sayısı ile ilgili herhangi bir bilgi tespit edilemedi. Ayrıca bu çalışmada *Ķûtu'l-Ķulûb*'un hadislerinin bir kısmı sayılan tekrarsız 468 haberin tahriri yapılmış ve bunlardan sadece 275

3. Ebû Nu'aym

Gazzâlî'nin eserlerinde değindiği bir diğer kaynağı ise Ebû Nu'aym'e (ö. 430/1038) ait *Hilyetü'l-evliyâ* adlı kitaptır. Gazzâlî, söz konusu eser hakkında şöyle demiştir: "Sahâbe, tâbiîn ve onlardan sonra gelenlerin meziyetleri hakkında daha fazla bilgi almak istiyorsan, (Ebû Nu'aym'e ait) *Hilyetü'l-evliyâ* adlı kitabı devamlı mütalaa et. Bu kitabı kavradığın zaman, dindar kişilerden ne kadar uzak olduğunu fark edeceksin."⁶⁶ Bir yerde ise 10 rivâyeti içeren ve yaklaşık 6 sayfadan oluşan bir konuyu, *Hilyetü'l-evliyâ*'den adını zikretmeden aynen naklettiği tespit edilmiştir.⁶⁷

Gazzâlî'nin herhangi bir rivâyete yer vermeden alıntı yaptığı veya sadece isimleri zikrettiği kaynakları ise şunlardır:

Gazzâlî, *İhyâ*'da Şâfi'î'nin (ö. 204/820) takva boyutu ile ilgili biyografisini ele aldığı yerde naklettiği bilgilerin çoğunu Nasr b. İbrâhîm el-Makdisî'nin (ö. 490/1096) Şâfi'î'nin menkıbeleri ile ilgili telif ettiği eserden aldığını açıkça belirtmiştir.⁶⁸ *İhyâ*'da Şâfi'î'nin "Um" adlı eserine de değinerek özetle şöyle demiştir: Bugün er-Rebî' b. Süleymân'a (ö. 231/846) nispet edilen "Um" adlı kitabı Ebû Ya'kûb el-Buveytî (ö. 231/846) tasnif etmiştir. Ancak Buveytî kendisinden bahsetmediği ve er-Rebî' de ilaveler ve tasarrufla bulunup ortaya çıkarttığı için er-Rebî'ye izafe edilmiştir.⁶⁹ Kaynaklarla ilgili diğer bir açıklaması ise şöyledir: "Ebû Bekr el-Fârisî (ö. 305/917) Raḥimehullâh icma meseleleri ile ilgili bir kitap telif etmiştir."⁷⁰ Gazzâlî'nin söz konusu müellife nispet ettiği eserin adı, icmâ ile ilgili olan ve müellifin telif ettiği '*Uyûnu'l-mesâil* adlı kitabı olabilir.

Gazzâlî, şarkı dinlemenin hükmü ile ilgili bazı görüşleri zikrettikten sonra ise şöyle demiştir: "Bu bilgilerin tümünü Kâḍî Ebû't-Tayyib et-Taberî (ö. 450/1058) nakletmiştir."⁷¹

Gazzâlî, *Mustaşfâ* ve *el-Menḥûl* adlı eserlerinde ise Eş'arî kelâmcısı ve Mâlikî fakihî Kâḍî Ebû Bekr el-Bâkîllânî'den (ö. 403/1013)⁷² çokça nakillerde bulunur. Zaman zaman görüşüne katıldığını belirtir. Bazen ise onun reyini zikrettikten sonra kendi görüşünü nakleder. Yine Gazzâlî, *Mustaşfâ*'da "kâle şâhibu't-Takrîb" diye bir kitabın ismini zikretmiştir. *Mustaşfâ*'nın muhakkiki söz konusu eserin Bâkîllânî'ye ait olabileceğini belirtmiştir.⁷³ İbn Hacer (ö. 852/1449) de *Fethu'l-bârî* ve *en-Nuket* adlı eserlerinde "*et-Takrîb*" adında bir kitabı Bâkîllânî'ye izafe etmiştir.⁷⁴ *DîA*'da da bu isimle bir kitap Bâkîllânî'ye nispet edilmiş ve söz konusu eserin basılmadığını belirtilmektedir.⁷⁵ Bunun yanında Gazzâlî, *Mustaşfâ*'da Bâkîllânî'den peş peşe beş sayfalık bir alıntı yapmıştır.⁷⁶ Bu da Gazzâlî'nin ondan ne kadar etkilediğinin bir göstergesi olarak değerlendirilebilir. Ayrıca *İhyâ* adlı eserinde de Bâkîllânî'ye atıfta bulunmuştur.⁷⁷

rivâyetin Gazzâlî'nin *İhyâ*'sında yer aldığı tespit edilmiştir. *İhyâ*'da yer alan haberlerin sayısı ise 4200'den fazladır. Bu açıdan bile bakıldığında *İhyâ*'da geçen hadislerin sayısı ile bu hadislerden *Kûtu'l-kulûb*'ta yer alan rivâyetlerle oranı yüzde 40'ı bile bulamaz. Muhtemelen yazarın bu yüzdelik dilimden maksadı *Kûtu'l-kulûb*'ta yer alan rivâyetlerin yarısından fazlası (%61) *İhyâ*'da da geçmektir. Ahmet Yıldırım de söz konusu bilgileri Saklan'dan aldığı için aynı hataya düşmüştür (bk. Ebû Tâlib Muhammed b. Ali b. A'diye el-Hârisî el-Mekkî. *Kûtu'l-kulûb (Kalplerin Azığı)*, çev. Yakup Çiçek, tahrir ve tashih Ahmet Yıldırım. 2 Cilt. İstanbul: 1998 [1.cilt], 1999 [2.cilt], 1/79).

⁶⁶ Gazzâlî, *İhyâ*, 4/3241. Ayrıca Gazzâlî, Ebû Nu'aym'in adına başka yerlerde de atıfta bulunmuştur (bk. *İhyâ*, 4/3226).

⁶⁷ Gazzâlî, *İhyâ*, 2/1502-1507; Ebû Nu'aym, Ahmed b. 'Abdillah el-İşfahânî, *Hilyetü'l-evliyâ ve tabakâtü'l-aşviyâ* (Mısır :1351-1357/1932-1938), 6/136-140. İki eser arasında, muhtemelen istinsaktan kaynaklanan ve sayılabilecek kadar az olan, bazı farklılıklar bulunmaktadır.

⁶⁸ Gazzâlî, *İhyâ*, 1/ 88.

⁶⁹ Gazzâlî, *İhyâ*, 2/1189.

⁷⁰ Ebû Hâmid Muhammed b. Muhammed el-Gazzâlî, *Fayşalü't-tefrika beyne'l-İslâm ve'z-Zendaqa* (Beyrut: Dâru'l-Kutûbi'l-İlmiyye, 2011), 92.

⁷¹ Gazzâlî, *İhyâ*, 2/1348-1349.

⁷² Gazzâlî, *Mustaşfâ*, 1/ 64, 128, 200, 195, 244, 384. Tam adı şöyledir: Muhammed b. Tayyib b. Muhammed b. Ca'fer el-Basrî el-Bâkîllânî (bk. Ebû Abdillah Muhammed b. Ahmed b. Osman ez-Zehebî, *Târîhu'l-İslâm ve vefiyâtü'l-meşâhîr ve'l-a'lâm*, thk. Beşâr 'Avvâd Ma'rûf, [Beyrut: 1424/2003], 9/63; Şerafeddin Gölcük, "Bâkîllânî", *Türkiye Diyanet Vakfı İslâm Ansiklopedisi* [İstanbul: TDV Yayınları, 1991], 4/ 531).

Ömer Faruk Akün, "Âli Mustafa Efendi", *Türkiye Diyanet Vakfı İslâm Ansiklopedisi* (Ankara: TDV Yayınları, 1989), 2/416.

⁷³ Gazzâlî, *Mustaşfâ*, 2/339 (dp).

⁷⁴ Ahmed b. 'Alî b. Muhammed b. Ahmed b. Hacer el-'Askalânî, *Fethu'l-bârî şerhu Şâhihi'l-Buhari*, nşr. Muhammed 'Ali Bîdût (Beyrût: Dâru'l-Kutûbi'l-İlmiyye, 4. Basım, 1424/2003), 8/431; *en-Nuket*, 113.

⁷⁵ Gölcük, "Bâkîllânî", *DîA*, 4/535.

⁷⁶ Gazzâlî, *Mustaşfâ*, 2/447-452.

⁷⁷ Gazzâlî, *İhyâ*, 4/3170.

Gazzâlî, zaman zaman diğ er ilahi kitaplarda gö rdü ğ ü bilgileri de nakletmiştir.⁷⁸ Bu itibarla onun diğ er peygamberlere nispet ettiğ i sözlerden bir kısmının kaynağ ı onların mukaddes kitapları oldu ğ u söylenebilir. Hatta mezar taşları üzerindeki yazılara⁷⁹ ve rüyalarda elde edilen rivâyetlere de yer vermiştir.⁸⁰ Bunun yanında Gazzâlî, tasavvufla ilgili eserlerinde ve özellikle *İhyâ'*da Hâsan Başrî (ö. 110/728), Hâris el-Muğâsibî, Ebû Süleyman ed-Dârânî (ö. 215/830) vb. kişilerin sözlerine de çokça yer vermiştir. Fıkıh usulündeki teliflerinde ise Kâđî el-Bâkıllânî, Ebû İshâk el-İsferâyînî (ö. 418/1027), Cüveynî (ö. 478/1085) ve Belhî (ö. 319/931) gibi âlimlerin görüşlerini sıkça zikretmiştir. Fıkıhla ilgili olan *el-Vaşî't* adlı eserinin birçok yerinde ise Ebu'l-'Abbâs Ahmed b. Ebî Ahmed et-Taberî'nin (ö. 335/946) *Telhîs* isimli kitabından onun görüşlerini nakletmektedir.

Ayrıca Gazzâlî, *el-Munkız mine'd-dalâl* adlı eserinde tasavvuf ilmini, Ebû Tâlib el-Mekî'nin *Ķûtu'l-Ķulûb'u*; Hâris el-Muğâsibî'nin eserleri ile Cüneyt el-Bağdâdî (ö. 298/911), Ebû Bekr eş-Şiblî (ö. 334/946), Ebû Yezîd el-Bestâmî (ö. 261/875) ve diğ er büyük mutasavvıflardan naklolunan sözleri ihtiva eden kitapları mütalaa ederek elde ettiğ ini söylemiştir.⁸¹ *İhyâ'*nın başında da eserinde yer verdiğ i bazı konularla ilgili kitapların telif edildiğ ini belirtmiştir.⁸² Bu itibarla Gazzâlî'nin tasavvuf ve ahlak alanında telif ettiğ i eserlerin en temel kaynakları, az önce isimleri zikredilen kişilerin sözleri ve eserlerinde yer alan nakli bilgiler oldu ğ u anlaşılmaktadır.⁸³

SONUÇ

Gazzâlî, eserlerine aldı ğ ı hadislerin kaynaklarını genellikle açıklamaz. Bununla birlikte herhangi bir âlimin görüşünü veya sözünü zikrettiğ inde ise ço ğ unlukla ona atıfta bulunuyor. Buradan hareketle Gazzâlî'nin hadis kaynaklarını, belirtmemesinin nedenlerinden biri, en azından bir yerde söz konusu kişinin ya ismine veya eserine de ğ indii için ikinci kere tekrar etmek istememiş olmasıdır. Örneğ in *İhyâ'* adlı eserinde alıntıda bulundu ğ u Ebû Tâlib el-Mekkî, Hâris el-Muğâsibî ve Ebû Nu'aym gibi kişilerin bir kısmının eserlerinin isimlerini de belirterek atıfta bulunmuştur. Diğ er neden ise Gazzâlî için asıl olan bilginin hangi kaynakta geçtiğ i de ğ il; bilakis bilginin kendisidir.

Gazzâlî'nin hadis alanındaki kaynaklarına gelince Buğârî, Müslim, Tirmizî, Ebû Dâvûd, BeyhaĶî ve Ahmed b. Hanbel gibi muhaddisler oldu ğ u tespit edilmiştir. Bununla birlikte Gazzâlî, ilk üç muhaddisin kitaplarından yaptı ğ ı bazı nakillere açık bir şekilde ve kitapların isimlerini de zikrederek bahsederken; diğ er kaynaklar hakkında ise bu netlikte yaptı ğ ı herhangi bir beyanatına ulaşılammıştır. Tasavvuf alanındaki kaynakları ise başta Ebû Tâlib'in *Ķûtu'l-Ķulûb* adlı eseri olmak üzere, Hâris el-Muğâsibî'nin eserleri, İbn Ebi'd-Dünyâ'nın kitapları, Ĥattâbî'nin *el-Uzle* adlı eseri, Ķuşeyrî'nin *Risalesi*, Ebû Bekir el-Ĥarâitî'nin *Mekârimü'l-ahlâĶ'* İbn Ĥuzeyme ve İbn Münzir'in eserleri gibi kitaplar oldu ğ u tespit edilmiştir. Fıkıh usulünde ise daha çok hocası Cüveynî ve Bâkıllânî'nin telifleridir. Fıkıhta ise daha çok Ebû İshâk el-İsferâyînî'nin görüşlerine ve *et-Telhîs* adlı eserine atıflar yapması hasebiyle, bu alandaki en önemli kaynağ ı bu eser olması muhtemeldir. Ayrıca Gazzâlî, zaman zaman diğ er ilahi kitaplarda gö rdü ğ ü bilgileri de nakletmiştir. Hatta mezar taşları üzerindeki yazılara ve rüyalarda elde edilen rivâyetlere de yer vermiştir.

Son olarak Gazzâlî, zaman zaman bizzat daha önce telif ettiğ i serlerine de atıflar yapmaktadır.

⁷⁸ Gazzâlî'nin *İncil'* den yaptı ğ ı nakiller için bk. *İhyâ'*, 1/162; 4/2564, 3084; Ebû Hâmid Muhammed b. Muhammed el-Gazzâlî, *Eyyühe'l-veled* (Beyrut: Dâru'l-Kutûbi'l-İlmiyye, 2011), 104; *Ĥalâşatü't-taşânîf fi't-taşavvûf* (Beyrut: Dâru'l-Kutûbi'l-İlmiyye, 2011), 106 (bu iki eserde yer alan rivâyet aynıdır.). *Tevrat'* tan yaptı ğ ı nakil için bk. *İhyâ'*, 1/162; 3/1760; Zebur'dan yaptı ğ ı nakil için bk. *İhyâ'*, 2/1052.

⁷⁹ Gazzâlî, *İhyâ'*, 4/3385-3386.

⁸⁰ Gazzâlî, *İhyâ'*, 2/1350; 4/3391, 3422.

⁸¹ Gazzâlî, *el-Munkız mine'd-dalâl*, 57. Gazzâlî, *İhyâ'u ulûmi'd-dîn* adlı eserinin büyük bir ço ğ unluğ unu yukarıdaki kaynakları esas alarak telif ettiğ ini söylenebilir.

⁸² Gazzâlî, *İhyâ'*, 1/38.

⁸³ Konuyla ilgili detaylı bilgi için bk. Halil Kaya, *Gazzâlî'de Hadis Usûlü ve Rivâyeti* (İstanbul: Marmara Üniversitesi, Sosyal Bilimler Enstitüsü, Doktora Tezi, 2016), 160-179.

KAYNAKLAR

- Buḥârî, Ebû 'Abdillâh Muhammed b. İsmâil el-Buḥârî. *Şahîḥu'l-Buhari*. Thk Bedreddîn Çetiner, 8 Cilt. İstanbul: 1413/1992.
- Cüveynî, İmâmu'l-Harameyn Ebû'l-Me'âlî 'Abdülmelik b. 'Abdillâh b. Yusuf el-Cüveynî. *eş-Şâmil fi'l-uşûli'd-dîn*. Thk. Ali Sâmi en-Neşşâr-Süheyr Muhammed Muhtâr-Faysal Bedîr. İskenderiye: 1969.
- Çakın, Kamil. "Buhârî'nin Otoritesini Kazanma Süreci", *Hadis Literatürü Araştırmaları Buhârî-Müslim Antolojisi*. Nşr. Salih Özer-Sabri Kızılkaya. 117-141. Ankara: Kitabiyat, 2007.
- Ebû Nu'aym, Aḥmed b. 'Abdillâh el-İşfahânî. *Ḥilyetü'l-evliyâ ve tabakâtü'l-aşviyâ*. 10 Cilt. Mısır :1351-1357/1932-1938.
- Gazzâlî, Ebû Ḥâmid Muhammed b. Muhammed b. Muhammed b. Aḥmed el-Gazzâlî et-Tûsî. *ed-Dürretü'l-fâhire fi keşfi 'ulûmi'l-âhire*. Beyrut: Dâru'l-Kutûbi'l-İlmiyye, 5. Basım, 2011 (*Mecmu'atu Resâil el-İmâm el-Gazzâlî*).
- , *Eyyühe'l-veled*. Beyrut: Dâru'l-Kutûbi'l-İlmiyye, 5. Basım, 2011 (*Mecmu'atu Resâil el-İmâm el-Gazzâlî*).
- , *Fayşalü't-tefrika beyne'l-İslâm ve'z-Zendaqa*. Beyrut: Dâru'l-Kutûbi'l-İlmiyye, 5. Basım, 2011 (*Mecmu'atu Resâil el-İmâm el-Gazzâlî*).
- , *Ḥalâşatü't-taşânîf fi't-taşavvûf*. Beyrut: Dâru'l-Kutûbi'l-İlmiyye, 5. Basım, 2011 (*Mecmu'atu Resâil el-İmâm el-Gazzâlî*).
- , *İhyâu 'ulûmi'd-dîn*. Tahric/Ta'lik. Muhammed Vehbî Süleyman-Usâme 'Amûre. 5 Cilt. Dimeşk: Dâru'l-Fikr, 3. Basım, 1432/2011.
- , *Kânûnu't-te'vil*. Beyrut: Dâru'l-Kutûbi'l-İlmiyye, 5. Basım, 2011 (*Mecmu'atu Resâil el-İmâm el-Gazzâlî*).
- , *el-Kıstâsu'l-mustaḥîm*. Beyrut: Dâru'l-Kutûbi'l-İlmiyye, 5. Basım, 2011 (*Mecmu'atu Resâil el-İmâm el-Gazzâlî*).
- , *el-Maḥşadü'l-esnâ fi şerhi esmâillâhi'l-ḥusnâ*. Nşr. Ahmed Kabânî. Beyrut: ts.
- , *el-Menḥûl min ta'lîkâti'l-uşûl*, nşr. Nâcî es-Suveyd, Beyrût: el-Mektebu'l-'Aşriyye, 1434/2013.
- , *Mi'râcü's-sâlikîn*. Beyrut: Dâru'l-Kutûbi'l-İlmiyye, 5. Basım, 2011 (*Mecmu'atu Resâil el-İmâm el-Gazzâlî*).
- , *Mişkâtü'l-envâr*. Beyrut: Dâru'l-Kutûbi'l-İlmiyye, 5. Basım, 2011 (*Mecmu'atu Resâil el-İmâm el-Gazzâlî*).
- , *el-Munḳız mine'd-dalâl*. Beyrut: Dâru'l-Kutûbi'l-İlmiyye, 5. Basım, 2011 (*Mecmu'atu Resâil el-İmâm el-Gazzâlî*).
- , *el-Mustaşfâ min ilmi'l-usûl*. Thk. Muhammed Süleyman el-Eşkar. 2 Cilt. Beyrut: Muesesetu'r-Risâle, 1433/2012.
- , *Mustaşfâ (İslam Hukukunda Deliller ve Yorum Metodolojisi)*. çev. Yunus Apaydın. 2 Cilt. Kayseri: 1994.
- , *el-Vasît fi'l-mezheb*. Nşr. Ahmed Mahmûd İbrahim-Muhammed Muhammed Tâmir. 7 Cilt. Kahire: 1417/1997.
- Gölcük, Şerafeddin. "Bâkılânî". *Türkiye Diyanet Vakfı İslâm Ansiklopedisi*. 4/531-535. İstanbul: TDV Yayınları, 1991.
- Görmez, Mehmet. *Gazzâlî'de Sünnet, Hadis ve Yorum*. Ankara: Otto Yayınları, 2014.
- İbn Hacer, Aḥmed b. 'Alî b. Muhammed b. Aḥmed b. Hacer el-'Askalânî. *Fethu'l-bârî şerhu Şahîḥi'l-Buḥârî*. Nşr. Muhammed 'Alî Bîdût. 15 Cilt. Beyrût: Dâru'l-Kutûbi'l-İlmiyye, 4. Basım, 1424/2003.
- , *en-Nüket 'alâ Kitâbi İbni's-Şalâh*. Thk. Mes'ûd 'Abdulḥamîd es-Sa'defî-Muhammed Fâris, Beyrut: Dâru'l-Kutûbi'l-İlmiyye, ts.

İbn Mâce, Ebû 'Abdillâh Muhammed b. Yezîd İbn Mâce el-Ğazvînî. *es-Sünen*. 4 Cilt. Kahire: Dâru't-Te'sîl, 1435/2014.

İbn Teymiyye, Taqıyyuddîn Ebû'l-'Abbâs Aħmed b. 'Abdulhâlim b. Teymiyye el-Harrânî. *Mecmû'u'l-fetâvâ*. Nşr. Abdurrahman b. Muhammed b. Kasım el-Â'sımî en-Necdî-ođlu Muhammed, 37 Cilt. Riyad: 1412/1991.

İbnü'l-Cevzî, Ebû'l-Ferac 'Abdurrahmân b. 'Ali b. Muhammed. *Kitâbü'l-mevzû'ât*. Thk. Abdurrahmân Muhammed 'Usmân. 3 Cilt. Medine: Mektebetü's-Selefiyye, 1966/1386.

Kaya, Halil. *Gazzâlî'de Hadis Usûlü ve Rivâyeti*. İstanbul: Marmara Üniversitesi, Sosyal Bilimler Enstitüsü, Doktora Tezi, 2016.

Mehdelî, Muhammed U'kayl b. 'Ali el-Mehdelî, *el-İmâm el-Ğazzâlî ve 'ilmu'l-hadîs*, Kahire: Dâru'l-Hadis, 1418/1998.

Mekkî, Ebû Tâlib Muhammed b. Ali b. A'diye el-Hârisî el-Mekkî. *Ğûtu'l-kulûb fi mu'âmeleti'l-maħbûb ve vaşfi tarîkı'l-mürîd ilâ mekâmî't-tevhîd*. Tsh. 'Âsım İbrahim el-Keyyâlî. 2 Cilt. Beyrut: 1426/2005.

-----, *Ğûtu'l-kulûb (Kalplerin Azığı)*, çev. Yakup Çiçek, tahrir ve tashih Ahmet Yıldırım. 2 Cilt. İstanbul: 1998 (1.cilt), 1999 (2.cilt).

Muħâsibî, Ebû 'Abdillâh Hâris b. Esed el-Muħâsibî. *en-Neşâihu'd-dîniyye ve'n-nefehâtü'l-ğudsiyye*. Thk. 'Abdulğâdir Aħmed 'Atâ. Beyrut: Dâru'l-Kutûbi'l-İlmiyye 1406/1986 (*el-Veşâyâ* içinde).

Müslim, Ebû'l-Huseyn Müslim b. Haccâc el-Ğuşeyrî en-Nisâbûrî. *Şaħîhu Müslim*. Thk. Muhammed Fuât 'Abdülbâkî. 3 Cilt. İstanbul: 1413/1992.

Taberânî, Ebu'l-Ğâsım Süleyman b. Aħmed et-Taberânî. *el-Mu'cemu'l-kebîr*. Thk. Ğamdî Abdülmecîd es-Selefî. 25 Cilt. Kahire: Mektebetü İbn Teymiyye, ts..

Tirmizî, Ebû 'İsâ Muhammed b. 'İsâ b. Sevre et-Tirmizî. *el-Câmi'u'l-kebîr*. Thk. Beşşâr 'Avvâd Ma'rûf. 6 Cilt. Beyrut: Dâru'l-ğarbi'l-İslâmî, 1996.

Saklan, Bilal. *Ğûtu'l-kulûb'daki Tasavvuf Hadîslerin Hadîs Metodolojisi Açısından Deđeri*. Konya: Selçuk Üniversitesi Sosyal Bilimler Enstitüsü, Doktora Tezi, 1989.

Uysal, Muhittin. *Tasavvuf Kültüründe Hadis (Tasavvuf Kaynaklarındaki Tartışmalı Rivâyetler)*. İstanbul: Ensar Neşriyat, 2012.

Zehebî, Ebû Abdillâh Muhammed b. Aħmed b. Osman ez-Zehebî. *Târîhu'l-İslâm ve vefiyâtü'l-meşâhîr ve'l-a'lâm*. Thk. Beşâr 'Avvâd Ma'rûf. 27 Cilt. Beyrut: 1424/2003.



XX ƏSRİN ƏVVƏLLƏRİNDƏ AZƏRBAYCANDA FOLKLORŞÜNASLIQ ELMİNİN TƏŞƏKKÜL PROBLEMLƏRİ

Babayeva Mələhət Ramiz qızı

ADPU, fil. ü.f.d, baş müəllim

XÜLASƏ

Azərbaycan folklorşünaslıq elminin təşəkkül tarixi XIX əsrin sonu XX əsrin əvvəllərinə təsadüf edir. Bu dövrdə folklor materiallarının toplanması, tərcüməsi, nəşri ilə əsasən maarifçilərimiz məşğul olurdu. Onlardan F.Köçərli, H.Zərdabi, E.Sultanov, M.Qəmərlinski, M.Mahmudbəyov, R.Əfəndiyev, A.Şaiq və başqalarının adını çəkmək olar.

Azərbaycan folklorşünaslığı əsasən XX əsrin 20-ci illərindən etibarən yeni inkişaf mərhələsinə qədəm qoymuşdur. Bu dövrdə folklorşünaslıq elminin inkişafına təkan verən ən böyük hadisə 1923-cü ildə "Azərbaycanı tədqiq və tətəbbü cəmiyyəti"nin yaranması oldu. Cəmiyyətdə ölkəşünaslıq, etnoqrafiya və başqa elmlərlə yanaşı folklorşünaslıq bölməsinə də ciddi nəzarət edilir, bu istiqamətdə bir neçə folklor toplusu da işıq üzü görmüşdü.

1920-30-cu illərdə Azərbaycan folklorşünaslıq elmi nəzəri baxımdan inkişaf etdi. Azərbaycana dəvət edilmiş rus alimləri burada özlərinin tədqiqatlarını davam etdirməklə gənc Azərbaycan folklorşünaslarının nəzəri biliklərinin formalaşmasına həm mənəvi, həm də təcrübi baxımdan istiqamət verdilər.

Onu da qeyd etmək lazımdır ki, XX əsrin 20-ci illərindən Azərbaycan cəmiyyətində başlayan milli-ideoloji repressiyalar və onların fonunda şifahi xalq ədəbiyyatına, folklor nümunələrinə hər hansı münasibətlə diqqət yetirmiş ədiblərin (ümumən ziyalıların) qanlı təqiblərə məruz qalması folklorşünaslıq elminin formalaşmasına böyük maneələr törədirdi. Həmin dövrdə Xalq maarif komissarı tənqidçi M. Quliyevin istər xalq alətlərinə, istərsə də xalq mahnılarına və digər milli mədəniyyət nümunələrinə olan ikili münasibəti folklorşünaslıq araşdırmalarına xeyli əngəl törədirdi. Lakin bütün bunlara baxmayaraq həmin dövrdə sağlam düşüncə məfkurəsinə sadıq qalan ziyalılarımız da var idi. Belə ki, 20-ci illərdə A. Şaiq, V.Xulufu, H.Zeynallı, Y.V.Çəmənəmli, S. Mümtaz, Ə.Abid, H.Əlizadə kimi ziyalılar şifahi xalq ədəbiyyatın nümunələrini toplayıb nəşr etdirməklə folklorşünaslıq elminin xeyli irəliləməsinə nail olmuşdur.

Açar sözlər: elm, folklor, cəmiyyət, kitab, pedaqoq

SUMMARY

In the 1920s, the theoretical aspects of the folklore has evolved. Russian scientists have been invited to continue their studies and spiritual formation of young folklorists' theoretical knowledge, but also gave direction to the practical point of view. In the 20 years A.Shaig, V.Khulufu, H.Zeynallı, Y.V.Çəmənəmli, S. Mumtaz, Ə.Abid, H.Alizade intellectuals, such as collecting and publishing examples of folk literature, considerable progress has been achieved through the science of folklore.

Azerbaijani folklore has entered a new stage of development mainly since the 1920s. The greatest event that gave impetus to the development of folklore during this period was the establishment in 1923 of the "Society for the Study and Application of Azerbaijan." In addition to ethnography, ethnography and other sciences, the department of folklore is closely monitored in the society, and several collections of folklore have been published in this direction.

Key words: science, folklore, society, books, teacher

20-ci illərin əvvəlində "Kitabi-Dədə Qorqud" ilə ilk dəfə fundamental surətdə Əmin Abid məşğul olmuşdur. Əmin Abid hələ İstanbul Universitetinin ədəbiyyat fakültəsində oxuyarkən (1921-26) yazdığı altı cildlik "Azərbaycan türklərinin ədəbiyyatı tarixi"nin I cildində "Kitabi-Dədə Qorqud" dastanına və digər oğuznamələrə həsr etmişdir. Azərbaycan ədəbiyyatını ümumtürk ədəbi kontekstində araşdıran Ə.Abid "Kitabi-Dədə Qorqud"u "Əsirət dövrünə aid ən qədim vəsiqə", oğuznamə hesab edir, onun yazıya alınması, ifadə etdiyi geniş tarixi informasiya, dastanın boyları və obrazları, bədii-poetik səciyyəsi haqqında maraqlı mülahizələr irəli sürür. Ə.Abidin "Oğuznamə", "Kitabi-Dədə Qorqud"- un mətni haqqında məlumat", "Azərbaycan folkloru" və s. çap olunmamış əsərlərində də "Kitabi-Dədə Qorqud"a geniş və əhatəli elmi nəzər salınır. Ədəbiyyatşünasın ən əsas qənaətləri Azərbaycan ədəbiyyatının "Kitabi-Dədə Qorqud" dastanı ilə başlamadığını və bu abidənin Azərbaycan gerçəkliyi ilə doğmalığını sübut etmək olmuşdur.

Əmin Abid Bakıya döndükdən sonra araşdırmalarını davam etdirən alim, çap etdirdiyi müxtəlif məqalələrdə "Kitabi-Dədə Qorqud" mövzusunun dərinlən araşdırıb və təhlil etmişdir.

1923 ildə tədqiqatçı M.Mirbağirov "Kitabi-Dədə Qorqud" haqqında məqalə çap etdirmişdir. Məqalədə "Kitabi-Dədə Qorqud"dastanından "əski türk ədəbiyyatı nümunələri" kimi bəhs edilir, dastanlardakı obrazlar, örnək kimi götürüləsi fədakarlıq və qəhrəmanlıqlar, oğuzların tarixi və məişəti ilə bağlı epizodlar təhlil olunur.

1928-ci ildə H.Zeynallı, A.Şaiq, A.Musaxanlı, R.Əfəndizadənin müəlliflikləri ilə "Ədəbiyyatdan iş kitabı" çapdan çıxır. I hissədə H.Zeynallının "Xalq ağız ədəbiyyatı" adlı araşdırmasında "Kitabi-Dədə Qorqud"dan da bəhs olunur. Belə bir məqama diqqət yetirilir ki, Dədə Qorqud "hekayələrində" fərdiyyətçilik psixologiyası, mal-mülk məsələsi çox qabarıq şəkildə ortaya çıxır, hətta Dədə Qorqud kimi dünya görmüş ozanlar da el həyatından ayrılıb "öz xanına" mənsub mənzumələr yazmağa girişirlər. Araşdırmadan görünür ki, H.Zeynallı "Kitabi-Dədə Qorqud" boylarına sinfi baxımdan, bir qədər də ehtiyatla yanaşmışdı. O, belə bir fikir söyləyir ki, "Orxon kitabələri", "Qutadqu bilik"lər heç bir zaman nə ruhunu, nə dilini, nə də üslubunu dəyişə bilməyib, əsrlər boyu birer abidə halında saxlanılacaqdır". (4)

İstər H.Zeynallının, istər B.Çobanzadənin, istərsə də A.Musaxanlının elmi axtarışlarında türkoloji fikrin nailiyyətlərinə, xüsusən M.F.Köprülünün hələ 20 illərdə apardığı tədqiqatların nəticələrinə əsaslanmaq cəhdləri də istisna deyil. Xüsusən türk ədəbiyyatşünasının "Türk ədəbiyyatında ilk mütəsəffivlər" və "Azəri ədəbiyyatına dair tədqiqlər" əsərləri Azərbaycan ədəbiyyatşünaslarının 20-30 illər nəslinə böyük təsir göstərmişdir.

Hənəfi Zeynallı 20-ci illərdə folklor nümunələrinin toplanmasında fəallığı ilə seçilən ziyalılarımızdan olmuşdur. O, "Azərbaycanı tədqiq və tətəbbü cəmiyyəti"ndə folklor komissiyasının sədri olmuş, sonralar EA-nın Azərbaycan filialında folklor şöbəsinin rəhbəri olmuşdur. H.Zeynallı 1926-cı ildə yazdığı "Azərbaycan atalar sözləri və məsəllər" (burada 4 minədək atalar sözü və məsəllər toplanmışdır), 1928-ci ildə yazdığı "Türk ədəbiyyatı üzrə iş kitabı" əsərlərində folklor, terminologiya və s. ilə bağlı məsələlərə toxunur.

H.Zeynallı "Azərbaycan tapmacaları" (1928) kitabında tapmacaları mövzuya uyğun olaraq qruplaşdırmışdır. Onun kitabında 760 tapmacalar insan, bitki, heyvan, təsərrüfat, təbiət, ərzaq və başqa başlıq altında qruplaşdırılmışdır. Bu iş folklorşünaslıq tariximizdə yenilik idi.

Folklorşünaslıq elmimizin yaranmasında Vəli Xulufunun da böyük rolu olmuşdur. O, "El aşığı" (1927), «Koroğlu» (1927) (1929) toplusunu tərtib və çap etdirmişdir. V.Xulufu 1927-ci ildə "Koroğlu" dastanının iki qolunu kitabça halında nəşr etdirmişdir. O, bu qolları Tovuzda aşiq Hüseyin Bozalqanlının dilindən toplamışdı. Bu Azərbaycan folklorşünaslıq tarixində nəşr olunan ilk dastan idi. V.Xulufu dastanın həmin qollarını müəyyən əlavələrlə 1929-cu ildə yenidən nəşr etdirmişdir. 1928-ci ildə Vəli Xulufu "Tapmacalar" kitabını da oxuculara təqdim etmişdir. Vəli Xulufunun "Tapmacalar" kitabında 726 tapmaca verilmişdir. Burada tapmacalar əlifba üzrə düzülmüşdür. Bundan əlavə tapmacanın kimdən toplandığı, hansı bölgəyə məxsus olduğu da olduğu kimi saxlanmışdır. Kitabın sonunda "Hakuşkalar" yer almışdır.

V.Xulufunun "El aşığı" (1927) adlı toplusunda əsasən Hüseyin Şəmkirlidən söhbət açılmışdır. "Kitabdakı bu məlumat Şəmkirli Aşiq Hüseyin haqqında olan yeganə mətbu materialdır". (2, 59)

1926-27-ci illərdə görkəmli folklorşünas alim H. Əlizadə Azərbaycanın əsasən qərb bölgəsinə aid folklor nümunələrini toplayıb nəşr etdirmişdir. O, Azərbaycan nağıllarından "Şah oğlu Şah Abbas", "Kötükçü Abbas",

"Xəddixumar", "Tülküdən qorxan Əhməd", "Ovçu oğlu Uluxan", "Ayğır Həsən" və başqa nağılların ilk dəfə işıq üzü görməsinə səbəbkar olmuşdur. H.Əlizadə "Aşıq Valeh", "Novruz", "Tahir Mirzə", "Şahzadə Bəhram", "Nəcəf", "Mərcum şah", "Məlik Məhəmməd" və sair dastanların da toplayıcısı olmuşdur. Bundan əlavə o, həmin illərdə Aşıq Abbas Tufarqanlı, Xəstə Qasım, Aşıq Ələsgər, Şair Vəli, Hüseyn Şəmkirli, Xəyyat Mirzə, Hüseyn Bozalqanlı, Aşıq Əsəd, Aşıq Mirzə və digər aşıqların yaradıcılığını toplamışdır. 20-ci illərin sonlarında H. Əlizadə Qazaxdan topladığı tapmacaları "Azərbaycanı öyrənmə yolu" (1928) jurnalında dərc etdirmişdir. 1929-cu ildə H.Əlizadənin "Azərbaycan el ədəbiyyatı, Nağıllar" və "Azərbaycan aşıqları" kitabının I cildi işıq üzü görür. H.Əlizadə nağılları sosial təbəqələrə görə 3 yerə bölürdü: birinci qism nağıllar aşağı sinfə, ikinci qism nağıllar orta təbəqəyə, üçüncü qism nağıllar isə ali-zəngin silk aid edilirdi. Misal üçün "Ovçu oğlu Uluxan" nağılı birinci qismə, "Ayğır Həsən" nağılı ikinci qismə, "Şahzadə İbrahim" isə üçüncü qismə adi edilirdi. (3)

20-ci illərdə Azərbaycan xalq mahnılarının toplanması işində də xeyli irəliləyiş vardı. Belə ki, hələ XX əsrin əvvəllərində H.Zərdabi xalq mahnılarını toplamış fə bir neçə dəfə çap etdirmişdir. 1927-ci ildə bu işi Ü.Hacıbəyov və M.Maqaməyev davam etdirmiş və "33 xalq mahnısı" kitabını çap etdirmişdir.

20-ci illərin sonunda bayatıların çapı da diqqətdən qaçmamışdı. Belə ki, Salman Mümtaz uzun müddət bayatıların toplanması ilə məşğul olmuşdur. O, əsasən Sarı Aşığın bayatılarını toplamağı sevirdi. S.Mümtaz 1927-ci ildə "Aşıq Abdulla" kitabında 435 bayatı çap etdirmişdir. Bayatılardan 315-nin müəllifi məlum idi. O, ikinci kitabını "Sarı aşıq və bayatıları" adlandırmış və bura 632 bayatı daxil etmişdir. Onlardan da 439 bayatının müəllifi məlum idi. Salman Mümtaz bu kitablara bayatılardan əlavə tapmaca, gəraylı, təcnis, mürəbbelər də əlavə etmişdi. İkinci kitabda Sarı aşığa aid olmayan, lakin onun adına çıxarılan bayatılar sonralar ordan seçilərək "Azərbaycan bayatıları" toplusuna əlavə edilmişdir. Salman Mümtazın "El şairləri" kitabının I cildində 138 şairin şeirləri toplanmışdı. Bundan əlavə 26 şeir də kitaba əlavə olunmuşdur ki, onların müəllifi bilinmirdi. Salman Mümtazın "El şairləri" kitabında elmilik prinsiplər zəif gözlənilsə də aşıq şeirinin ilk toplusu idi.

Y.V.Çəmənəminli "Xalq ədəbiyyatının təhlili" silsiləsində nağıl, bayatı-ümumiyyətlə şifahi xalq ədəbiyyatı nümunələri və onların necə toplanılıb, araşdırılması prinsiplərini ortaya qoyurdu. Bundan əlavə Y.V.Çəmənəminlinin "Azərbaycan nağıllarının əhvali-ruhiyyəsi" (1926), "Nağılları necə toplamalı" (1928), "Nağıllarımız barəsində bir-iki söz" məqalələrində xalq nağıllarının milli xüsusiyyətləri, etnopsixoloji məqamları tədqiq olunurdu. Y.V.Çəmənəminli "Xalq ədəbiyyatında bəşəri təmayüllər" (1928), "Xalq ədəbiyyatının təhlili" (1929) məqalələrini də folklorşünaslıq elminin inkişafı naminə yazmışdı.

Folklor nümunələrinin toplanmasında E.Sultanovun da gərgin əməyi olmuşdur. O, İrəvan quberniyası və Naxçıvan qəzasından 3000-ə qədər atalar sözü və məsəllər toplamışdır. E.Sultanov topladığı nümunələri əsasən mövzulara uyğun qruplaşdırmışdır. Onun topladığı atalar sözünün əksəriyyəti qadın hüquqsuzluğu, onların ailədə, cəmiyyətdə tutduğu yeri barəsindədir.

Azərbaycanın görkəmli ziyalı B.Çobanzadə də zaman-zaman folklorşünaslıq fəalliyəti ilə məşğul olmuşdur. Onun yeni əlifbaya, dilçiliyə, türk dillərinin müqayisəsinə həsr edilən kitab və məqalələrində çoxlu folklor nümunələrinə rast gəlmək olar. B. Çobanzadə 1929-cu ildə xalq ədəbiyyatı xülasələrindən ibarət "Türk ədəbiyyatı" kitabçasını da nəşr etdirmişdir. (1)

Azərbaycan folklorşünaslıq elminin təşəkkülündə professor A.V.Baqrinin də böyük əməyi olmuşdur. O, yalnız Azərbaycan deyil, ümumiyyətlə bütün Qafqaz xalqlarının folkloruna aid sistemli bibliografiya tərtib etmişdir. Onun materialları içində Azərbaycan nağıl və əfsanələri də çap olunmuşdur. Bu materialların əksəriyyəti SMOMPK məcmuəsində çap olunmuşdur.

Keçən əsrin 20-ci illəri Azərbaycan folklorşünaslığının inkişafında xüsusi bir mərhələ təşkil edir. Əlbəttə, bu dövrün özünəməxsus ziddiyyətləri də diqqəti cəlb edirdi. Belə ki, bu dövrdə yeni ictimai-siyasi rejimin qurulması ilə əlaqədar ölkənin elmi-mədəni həyatında da dəyişiklər baş verir, milli dəyərlərə müxtəlif prizmalardan yanaşırdılar. Bəziləri öz xalqının tarixi keçmişini, adət-ənələrini, milli-mənəvi dəyərləri, mədəniyyət abidələrini qorumağa, elmi kontekstdə təhlil etməyə, təbliğə çalışır, digərləri isə əksinə onda "yad" və "zərərli" ünsürlər axtarmaq təşəbbüsündə olurdu.

Keçən əsrin 20-ci illərində Azərbaycan folklorşünaslıq elminin əsası qoyulmaqla yanaşı, həm də bu sahənin yerli mütəxəssis kadrları da yetişdi. Onlar yorulmadan folklor nümunələri toplayır, tədqiq edir və qısa müddətdə çapa hazırlayırdılar. O dövrün rəhbər vəzifələrində çalışan ziyalılarımız da bölgələrdən, ordakı

sənətkarlardan şifahi xalq materialları toplayır və materialların çapında da yeni prinsiplər, metodlar ortaya qoyurdular. Bundan əlavə elə ziyalılarımız vardı ki, onlar hətta toplama işinin də metodlarını, elmi-nəzəri prinsiplərini qoymuşdular.

XX əsrin 20-ci illərində Azərbaycan folklorşünaslığı yeni mərhələyə qədəm qoydu. Folklorşünaslıq artıq müstəqil bir elm kimi formalaşmağa başladı. Bu dövrün yetişdiriyi folklorşünas alimlər, görkəmli ziyalılar qısa müddətdə elə böyük miqyasda işlər gördü ki, qanlı Stalin rejimi onların bir çoxunu "zərərli" ideyaların təbliğatçısı, "əksinqilabçı" təşkilatların üzvü kimi damğaladı və fiziki olaraq məhv etdi.

Ədəbiyyat

1. Çobanzadə B. Türk ədəbiyyatı (xalq ədəbiyyatı xülasələri). Bakı: 1929, 51 səh
2. Əfəndiyev P. Azərbaycan şifahi xalq ədəbiyyatı. Bakı: "Elm və təhsil", 2012, 600 s.
3. Əlizadə H. Qazaxdan toplanmış tapmacalar. //"Azərbaycanı öyrənmə yolu" jurnalı, 1928, №1, səh. 45-47
4. Umudov Q. Folklorşünaslığımızın tarixindən. Bakı: Təbib nəşriyyatı, 1995, 111 s.



20-30-CU İLLƏRDƏ TÜRKİYƏ TÜRKÇƏSİNİN AZƏRBAYCAN DİLİ NORMASINA QRAMMATİK SƏVİYYƏDƏ TƏSİRİ

ВЛИЯНИЕ ТУРЕЦКОГО ЯЗЫКА НА НОРМЫ АЗЕРБАЙДЖАНСКОГО ЯЗЫКА НА ГРАММАТИЧЕСКОМ УРОВНЕ В 20-30-Х ГОДАХ

INFLUENCE OF THE TURKISH LANGUAGE ON THE NORMS OF THE AZERBAIJANI LANGUAGE AT THE GRAMMATICAL LEVEL IN THE 20-30S

Mehman Zeynalli

Gənca Dövlət Universiteti, doktorant

Nizami Cəfərov

Elmi rəhbər: akademik

XÜLASƏ

XX əsrin 20-30-cu illərində Azərbaycan dilinə gələn türk dilinin sözü fonetik, leksik səviyyələrdə olduğu kimi, qrammatik səviyyədə də resipiyyət dilə məxsus quruluşa (morfoloji və sintaktik baxımdan) uyğunlaşma mərhələsindən keçir. Alınan söz quruluşca və ya nitq hissəsinə mənsubiyyətinə görə dəyişir. Türk dilindən gəlmiş söz Azərbaycan dilində morfoloji quruluşunu dəyişir, sadə (yaxud düzəltmə) söz quruluşca mürəkkəb leksik vahidə çevrilir. Məsələn: türk dilində türklü ("müxtəlif" mənasında) və 20-30-cu illərə aid Azərbaycan dilinə aid dərsləklərdə dürlü-dürlü. Burada sözün təkrarı ona məxsus leksik mənanı daha da gücləndirir. Türk dilində araştırmacı sözünün (Azərbaycan dilində araşdırıcı) qəlibində yaradılmış Azərbaycan dili üçün qeyri-ənənəvi morfoloji quruluşlu aramaçı sözü işlənir. Fonetik və leksik səviyyədə olduğu kimi, qrammatikada da türk dili üçün səciyyəvi olan, lakin Azərbaycan dilində tarixən işlənmiş dil faktları yazılı ədəbi dilə gətirilir. Sifətin azaltma dərəcəsinin türk dili üçün səciyyəvi olan -mtraq şəkilçisi işlənir (sarımtraq). Türk dilində işlənən bölgü say formaları 20-30-cu illər ədəbi dilində qeydə alınır (birər, ikişər, dördər). Türk dili üçün xarakterik əvəzlilik növləri 20-30-cu illər ədəbi dilində (öylə, böylə). Türk dilində feil köklərinin müxtəlif şəkilçilərlə morfoloji kontaktı Azərbaycan dilində olmayan yeni söz formaları əmələ gətirir. Ənənəvi olmayan morfoloji quruluş faktları da 20-30-cu illər ədəbi dilinə Türkiyə türkcəsindən gəlir (birləmək, ikiləmək, əmzirləmək).

20-30-cu illər ədəbi dilində türk dilinə aid I şəxsin cəminə aid şəxs sonluqlu (-ız, -iz, -uz, -üz) qrammatik quruluşa feillərdə rast gəlmək olur (alırız, oluruz, yəpdiririz). Türk dilinə aid şəkilçilərin spesifik sıralanma ardıcılığı 20-30-cu illərə aid dərsləklərin dilində müşahidə olunur (öyrənirsək; Azərbaycan dilində öyrəniriksə). Feillərdə müşahidə olunan türk dilinə aid morfoloji quruluş nümunələri Azərbaycan dilinin müvafiq qrammatik faktları ilə paralel işlənərək variantlar əmələ gətirir (alırız // alırıq). 20-30-cu illərdə türk dilindən gələn köməkçi nitq hissələrinə də təsadüf edilir (əcəba, dolayı).

Açar sözlər: norma, ədəbi dil, morfolojiya, sintaksis

РЕЗЮМЕ

Вошедшие в азербайджанский язык тюркские слова в 20-30 годах XX века проходят адаптационный период (с морфологической и синтаксической точки зрения) как на фонетическом, лексическом, так и на грамматическом уровне языку-реципиенту. Полученное слово изменяется относительно строению или же части речи. Пришедшее в азербайджанский язык тюркское слово меняет свое морфологическое строение, простое по строению (или образовательное) превращается в сложную лексическую единицу. Например, тюркское слово «türklü» (в значении «разнообразный») и встречаемое в учебниках относительно азербайджанского языка слово «dürlü-dürlü». Здесь повторение слова еще больше усиливает его лексическое значение. Созданное по модели тюркского слова «araştırmacı» (в азербайджанском языке «araşdırıcı») в азербайджанском языке используется не

традиционное для него по морфологическому строению «агатаşı». Характерные для тюркского языка как на фонетическом и лексическом уровне, так и в грамматике, языковые факты привносятся в письменный литературный язык. Для уменьшительной формы имени прилагательного используется суффикс « -mtraq» (sarımtraq). В тюркском языке формы числительных в литературном языке, используемые для деления впервые отмечаются в 20-30 годах (birər, ikişər, dördər). Впервые отмечаются и виды местоимений характерных для тюркского языка в 20-30 годах (öylə, böylə). В тюркском языке морфологическое контактирование различных суффиксов с корнями глаголов образует новые формы слов, ранее не существующие в азербайджанском языке. И нетрадиционные факты морфологического строения пришли в литературный язык 20-30 гг. из тюркского языка (birləmək, ikiləmək, əmzirlmə). В литературном языке 20-30 годов встречаются личные окончания в глаголах множественного числа I лица (-iz, -iz, -uz, -üz) присущие тюркскому языку (alırız, olurız, yadıdırız). Специфическая последовательность окончаний, присущих тюркскому языку также наблюдаются в языке учебников 20-30 годов («öyrənişək»: в азербайджанском языке «öyrənişək»). Присущие тюркскому языку образцы морфологического строения, наблюдаемые в глаголах используются параллельно с соответствующими грамматическими фактами образуют варианты (alırız // alırıq). В 20-30 годах встречаются служебные части речи присущие тюркскому языку (əcəba, dolayı).

Ключевые слова: норма, литературный язык, морфология, синтаксис.

SUMMARY

Turkish words that entered the Azerbaijani language in the 20-30s of the XX century centuries pass through an adaptation period (from the morphological and syntactic point of view) both at the phonetic, lexical, and grammatical level of the recipient language. The resulting word changes relative to the structure or part of speech. The Turkish word that came to the Azerbaijani language changes its morphological structure, and the simple structure (or educational) turns into a complex lexical unit. For example, the Turkish word " türlü "(meaning" diverse") and the word "dürlü-dürlü" found in textbooks regarding the Azerbaijani language. Here, the repetition of a word further strengthens its lexical meaning. Created on the model of the Turkish word " araştırmacı "(in Azerbaijani, " araşdırıcı"), the Azerbaijani language uses "aramaçı", which is not traditional for it in terms of morphological structure. Characteristic of the Turkish language both on the phonetic and lexical level, as well as in grammar, language facts are introduced into the written literary language. For the diminutive form of an adjective, use the suffix " - mtraq " (sarımtraq). In the Turkish language, the forms of numerals in the literary language used for division are first noted in 20-30 years (birər, ikişər, dördər). For the first time, the types of pronouns characteristic of the Turkic language were noted in 20-30 years (öylə, böylə). In the Turkish language, the morphological contact of various suffixes with the roots of verbs forms new forms of words that did not previously exist in the Azerbaijani language. And non-traditional facts of morphological structure came to the literary language in the 20-30 years from the Turkish language (birləmək, ikiləmək, əmzirlmə). In the literary language of 20-30 years, there are personal endings in plural verbs of the I person (- iz, - iz, - uz, - üz) inherent in the Turkish language (alırız, olurız, yadıdırız). The specific sequence of endings inherent in the Turkish language is also observed in the language of textbooks of 20-30 years ("öyrənişək": in the Azerbaijani language "öyrənişək"). Examples of morphological structure inherent in the Turkish language observed in verbs are used in parallel with the corresponding grammatical facts to form variants (alırız // alırıq). In 20-30 years, there are service parts of speech inherent in the Turkish language (əcəba, dolayı). **Açar sözlər:** norma, ədəbi dil, morfologiya, sintaksis

Keywords: norm, literary language, morphology, syntax.

Türkiyə türkcəsinə məxsus fonetik, leksik, qrammatik xüsusiyyətlərin XX əsrin 20-30-cu illərində dərslərlərin dilində geniş işləndiyi müşahidə olunur. Türkiyə türkcəsinin təsiri dilin bütün səviyyələrini əhatə edir. Fonetik səviyyədə təsir sait və samit əvəzlənmələri, samitartımı, saitartımı, samit düşümü, heca düşümü, metateza ilə müşayiət olunur. Sait əvəzlənmələrini əks etdirən fonetik təsir Azərbaycan dilinin fonetik quruluşuna yaxın olduğundan dərslərlərin dilində (və mətbuatda) geniş işlədilir. Bunlar Azərbaycan dilinin şivələrinə məxsus

fonetik xüsusiyyətlərlə əsasən üst-üstə düşdüyündən kənardan gəlmə, yad təsiri bağışlamır. Bu cür leksik vahidlər bəzən oxşar fonetik tərkibdə Azərbaycan dilinin şivələrində müşahidə olunur.

Türkiyə türkcəsinin fonetik təsiri hesab edilən samit əvəzlənmələri ancaq müasir türk dilinin fonetik quruluşu üçün səciyyəvidir. Türkiyə türkcəsinin fonetik təsiri hesab edilən fonetik hadisələrə (söz əvvəlində y samitartımı, ərəb mənşəli bəzi adların sonunda h samitartımı) çox təsadüf edilir.

Türkiyə türkcəsinin təsiri ilə dilə gəlmiş leksik vahidlər iki cür funksionallıq nümayiş etdirirlər. Sözlərin bir qismi Türkiyə türkcəsinə məxsus ədəbi dil faktı kimi öz fonetik tərkibini, eləcə də leksik mənasını qoruyub saxlayır. Digər qrup sözlərdə məna dəyişikliyi müşahidə olunur.

Türkiyə türkcəsinə məxsus qrammatik xüsusiyyətlər fonetik və leksik səviyyə ilə müqayisədə çoxluq təşkil etmir. Bu cür xüsusiyyətlər şəxs və işarə əvəzlilikləri, şəxs, xəbərlilik, təsirlik hal şəkilçiləri, bəzi köməkçi nitq hissələri və digər morfoloji əlamətlərlə təmsil olunur.

Diferensial əlamətlərin çoxluq təşkil etdiyi fonetik və leksik səviyyələrdən fərqli olaraq, morfolojiya və sintaksisdə oğuz qrupu dillərinin, xüsusilə, Azərbaycan və türk dillərinin ortaq (və ya eyni) xüsusiyyətləri çoxdur. Bununla belə, qrammatik mənaların ifadə vasitələrində, əsas nitq hissələrinin qrammatik göstəricilərində, köməkçi nitq hissələrində, şəkilçilərin sıralanma ardıcılığında, morfoloji quruluşda bəzən fərqlənmələr meydana çıxır. Bu fərqlər ayrı-ayrı nitq hissələrində sistem təşkil etməsə də, hər iki ədəbi dilin qrammatik quruluşuna aid diferensial əlamət rolunu oynayır. Türkcənin sözü fonetik, leksik səviyyələrdə olduğu kimi, qrammatik səviyyədə də resipiyent dilə məxsus quruluş (morfoloji və sintaktik baxımdan) uyğunlaşma mərhələsindən keçir. Böyük fərqlilik olmasa da, sözlərin dilin söz və cümləyə məxsus quruluş bazasında leksik vahid mənbə dildəki ənənəvi parametrlərindən kənara çıxır. Alınan söz quruluşca və ya nitq hissəsinə mənsubiyyətinə görə dəyişir. Azərbaycan və türk dillərində (ümumiyyətlə, oğuz qrupunda) bəzi morfoloji əlamətlərdə qrammatik məna, digərlərində şəkilçinin özü diferensiallaşdırıcı xüsusiyyətə malikdir. Məsələn, -cıq (-cik, -cuq, -cük / cık, -cik, -cuk, -cük) şəkilçisi türk dilində daha çox əzizləmə, Azərbaycan dilində daha çox kiçiltmə mənalı düzəltmə isimlər əmələ gətirir (Azərbaycan dilində şəhərcik – türk dilində annecik). Eləcə də qrammatik kateqoriyalara aid bəzi şəkilçi vahidlərində fərqləndirici əlamət daşıyıcısına təsadüf etmək mümkündür. Məsələn, Azərbaycan dilində sait sonluqlu sözlərdən sonra -ni (-ni, -nu, -nü; qarını), türk dilində isə -yı (-yi, -yu, -yü; kəpəyi) şəkilçiləri işlənir. Y.V. Marinova yad dildə alınma sözlərin qrammatik adaptasiyası haqqında yazır: “Yəni alınan yad mənşəli sözün qrammatik adaptasiyası uyğunlaşma proseslərində xüsusi yer tutur. Bir tərəfdən o, sözün xarici görünüşü ilə bilavasitə bağlıdır, yad dildən gələn material tezliklə söz alan dilin morfoloji sisteminin vahidi kimi formalaşır. Digər tərəfdən, alınan sözün bəzi qrammatik əlamətləri qazanması onun leksik semantikasına ilə əlaqəlidir” (26, s. 17).

Türkcədən gələn söz Azərbaycan dilində morfoloji quruluşunu dəyişir, sadə (yaxud düzəltmə) söz quruluşca mürəkkəb leksik vahidə çevrilir. Məsələn: türk dilində türkü (“müxtəlif” mənasında) – Azərbaycan dilində dürlü-dürlü. Bu evin sağ tərəfində balaca çiçəklik var ki, biz burada hər il dürlü-dürlü çiçəklər əkirik (“İkinci il”; 12, s. 8). Yeni quruluş forması semantik sahəyə təsirsiz qalmadığından sözün təkrarı ona məxsus leksik mənanı daha da gücləndirir.

Türkiyə türkcəsindən gələn söz Azərbaycan dilində sözdüzəldici şəkilçi ilə işlənir. Türk dilində yalçın (“dik”, “sıldırım” mənasında; yalçınlaşmaq feili də var; 28, s. 958) – Azərbaycan dilində yalçınlıq (eyni mənada). Çayın sahilində üfüqi laylara malik yalçınlıqlar (“Fiziki coğrafiya”; 23, s. 14).

Türk dilində araştırmacı sözünün (Azərbaycan dilində araşdırıcı) qəlibində yaradılmış Azərbaycan dili üçün qeyri-ənənəvi morfoloji quruluşlu aramaçı sözü işlənir. Atlı aramaçılar taqımı (“Məktəblərdə hərbi dərslər”; 14, s. 39).

Şəkilçi forma Azərbaycan dilində olmayan (yaxud az təsadüf edilən) məna çalarları ilə işlənir. -cık (-cik, -cuk, -cük) şəkilçisi türk dilində yüksək işlənmə tezliyinə malik morfoloji vahidlərdəndir. Şəkilçinin Azərbaycan və türk dillərindəki qrammatik məna yükü hər iki dildə diferensiallaşdırıcı əlamət funksiyasını da daşıyır. Türk dilində insan bildirən isimlərə qoşularaq, əzizləmə çalarını ifadə edir (məsələn, anneciğim, babacığim; 15, s. 9). Azərbaycan dilində isə daha çox yer bildirən isimlərin tərkibində kiçiklik məna çaları ilə müşahidə edilir: evcik, gözcük, daxmacıq (10, s. 28), şəhərcik, qulaqcıq, səhnəcik və s. 20-30-cu illərdə yazılmış dərslərin dilində şəkilçi əzizləmə məna çaları ilə işlənir. Nənəciğim (ننه جيگيم) yuzlərin də nədən bunca bürüşmüş; Ay

kiçicik (كيجيچيك), soluq cücəm, Boynu buruq, yoluq cücəm (“Türk dili. Uşaq gözlüğü”; 20 s. 49, 55). Babacığım, doktor nə yazdı? – deyə qızım soruşdu (“Türkcə öyrədən”; 21, s. 132). Bununla yanaşı kiçiklik mənasını ifadə edən eyni morfem tərkibli isimlərə də kifayət sayda rast gəlmək olur (məsələn: cismcik, tükcük, əmzikciyi, danəcik, sarcık, kürəkcik, şişəcik, damlacıq, göbələkcik, kürəcik və s.; 17, s. 9, 16, 185; 18, s. 90, 91, 103; 22, s. 18; 9, s. 16, 46).

Fonetik və leksik səviyyədə olduğu kimi, qrammatikada da tarixən işlənmiş dil faktları yazılı ədəbi dilə gətirilir. Azərbaycan dili tarixinin təşəkkül mərhələsində (XVII-XVIII əsrlərə qədər) müşahidə edilən birinci növ təyini söz birləşməsi qəlibində (-li şəkilçili düzəltmə sifət və isimdən ibarət) söz birləşmələri yaradılır. Məsələn: pamuqlu paltar (indi pambıq paltar birləşməsi işlədilir). Təzyiq olunan buxar cismin hər bir birinə asanlıqla yayılaraq gərək yun, gərək pamuqlu (پاموقلى) paltarın hamu toqumalarına müsbət olaraq girər (“Hifzi – səhhət”; 9, s. 71). Professor H. Mirzəzadə belə birləşmələr haqqında yazır: “XVI əsr abidələrindən biri sayılan “Şühədənəm”nin dilində rast gəldiyimiz dəmirli tavülqə, dəmirli silah və s. kimi birinci növ təyini söz birləşmələrində birinci tərəf (dəmir) sifət şəkilçisi -li qəbul etmişdir. Halbuki, bu qayda müasir dilimizdə adi, normal qayda hesab edilmir. Belələri dəmir dəbilqə, dəmir silah şəklində işlənir (15, s. 71-72). Naxçıvan ərazisində Dəmirli dağ oronimi vardır. Buna oxşar formaya türk dilində rast gəlmək mümkündür: Üstündə pamuklu şam hırkası, daha üstündə yorğanlar və battaniyələr vardı (burada pamuklu “pambıq iplikdən toxunmuş qumaş” mənasındadır; Pamuklu hırka – pambıq jaket; 29).

Diferensiallaşdırıcı əlamətə malik isim düzəldən -cıq şəkilçisi qoşulduğu söz köklərinə görə hər iki dildən fərqlənmələrlə xarakterizə olunur. Türk dilində -cık şəkilçisi insan bildirən isimlərə əlavə olunduğu (və əzizləmə mənasını bildirdiyi) halda, Azərbaycan dilində obyekt (əşya, predmet) mənalı sözlərlə morfoloji kontakta girir (və kiçiklik mənasını bildirir). 20-30-cu illər ədəbi dilində -cıq şəkilçisi türk dilinə məxsus qrammatik funksionallıqla təmsil edilir. Məsələn: nənəciyim, babacıq (“Uşaq gözlüğü; Türkcə öyrədən”; 21, s. 49, 132; 20, s. 49. Baxmayaraq ki, Azərbaycan dilində əzizləmə, oxşama mənası -can formantı ilə ifadə olunur: dayıcan, əmican, atacan, anacan, xalacan, bibican və s.).

Bəzən təkcə şəkilçi yox, onun iştirakı ilə yaradılmış sözlər fərqləndirici əlamət daşıyıcısı olur. -çı (-çi, -çu, -çü) şəkilçisi türk dillərində, əsasən, peşə, sənət mənsubiyyətini bildirən sözlər əmələ gətirir. Eyni şəkilçi tərkibinə malik leksik vahidlərdən bəzisi Türkiyə türkcəsi üçün xarakterik olsa da, Azərbaycan dilində işlənir. Ancaq 20-30-cu illərdə yazılmış dərsliklərin dilində belə sözə təsadüf etmək olur. Məsələn: bombaçı – Döyüş qaydasına keçmək üçün bombaçı göstərilən şey tərəfinə doğru addımla hərəkətə başlayır; yerdə qalanlar, bombaçının hərəkət etdiyi istiqamətə doğru yarım sağa və ya da sola dönərək qoşurlar (14, s. 123).

Hal kateqoriyasının göstəriciləri içərisində təsirlik halın əlaməti formal baxımdan Azərbaycan və türk dillərində diferensiallaşmaya xidmət edir. “Oğuz qrupu türk dillərinin müqayisəli qrammatikası” kitabında müəlliflər yazır: “Təsirlik hal şəkilçisində türk dillərinin oğuz qrupunda müəyyən fərqlər vardır. Azərbaycan və türkmən ədəbi dillərində sonu saitlə bitən sözlərə təsirlik hal şəkilçisi əlavə edildikdə hal şəkilçisindən əvvəl n bitişdiricisi, türk və qaqaz dillərində isə y bitişdiricisi əlavə olunur” (16, s. 21). Bacayı - Anamızızda zəhməti az dəgil: xörək bişirər, qapı – bacayı (باجایی - قاپی) süpürər... Tarlayı – Cütci tarlayı (تارلایى) kot-an ilə şumlayur (“Türk dili. Uşaq gözlüğü”). Dünyayı – Bu vastə ilə dünyayı (دونيایى) az vaxtda dolanmaq mümkün olacaqdır (“Ümumi coğrafiya”; 23, s. 14; 20, s. 48, 66).

Xəbərlilik kateqoriyasının morfoloji əlamətləri içərisində birinci və ikinci şəxslərin təkinə aid şəkilçilər Azərbaycan və türk dillərində yalnız fonetik tərkibinə görə fərqlənir (türk dilində qapalı saitli, Azərbaycan dilində açıq saitli variantlar işlənir: babayım – atayam, kardeşsin – qardaşsan. Hətta I şəxsin təkində şəxs – xəbərlilik kateqoriyasının müasir ədəbi dil baxımından arxaikləşmiş morfemlərdən biri – Çəmbərək və Karvansaray ərazisindəki ayırım şivələrində işlənən -ım şəkilçisi türk dilindəki forma ilə üst-üstə düşür. Mən də bacıyım, ama qapmı açan yoxdur; 19, s. 47). Ancaq eyni qrammatik kateqoriyada birinci şəxsin cəminə aid şəkilçi formaların işlənməsi baxımından hər iki ədəbi dil arasında fərqlər özünü göstərir. Azərbaycan dilindən fərqli olaraq Türkyə türkcəsində birinci şəxsin cəmi -iz, -iz (-uz, -üz) şəkilçiləri ilə təmsil edilir. Xəbərlilik kateqoriyasında birinci şəxsin cəminin həmin şəkilçi ilə ifadəsi 20-30-cu illər ədəbi dilində də müşahidə olunur. Biz köhnə metodistlərdən istifadə edilməsinə zidd deyilik (“Politexnik məktəb uğrunda”). Adamız, adamsınız, adamdurlar... yaxşıyız, yaxşısınız, yaxşıdurlar (“Türkcə öyrədən”; 21, s. 67; 6, s. 18).

Sifətin azaltma dərəcəsinin türk dili üçün səciyyəvi olan -mtraq şəkilçisi işlənir. Qırmızı rəngə boyanmayıb qabının üst qisminə sarımtraq (سارمتراق) bir rəngdə görünür ("Hifz-səhhət"; 9, s. 49). Türk dilində: mavimtrak, yeşilimtrak, siyahımtrak (3, s. 76).

Sayların Azərbaycan və türk dilləri ilə bağlı fərqləndirici xüsusiyyəti onların məna növləri ilə əlaqədardır. Tədqiqatçılar göstərir ki, saylarda hər bir dil qrupunun özünəməxsus xüsusiyyətləri daha qabarıq şəkildə qorunub saxlanır. Buna görə də qohum dillərdə və konkret olaraq, oğuz qrupu türk dillərində sayların quruluşu, mənası və sintaktik vəzifələri digər türk qruplarından o qədər də kəskin fərqlənmir. Lakin bununla bərabər, oğuz qrupu dillərinin hər biri saylara münasibət baxımından fərdi xüsusiyyətləri ilə də seçilir (16, s. 34). Qırpaq, bulqar qrupu dilləri üçün səciyyəvi sayılan bölgü sayları Türkiyə türkcəsində -ar (-er), -şar (-şer) şəkilçiləri ilə ifadə olunur: birer, ikişer, teker-teker. Bu cür say formaları 20-30-cu illər ədəbi dilində qeydə alınır. Cüt qoldan tək qola keçmək bir yerdə durduqdan: "birər addımla (qoşaraq) marş", gedə - gedə: "birər-düzəl" (qoşaraq) komandası üzrə yapilir: İkişer qolun iki cərgədə yenidən qurulması və əksi yalnız taqımın sola (sağa) çevrilməsi icra olunur; Dördər qoldan tək, yaxud cüt qola keçmək ("Məktəblərdə hərbi dərslər"). İləyə gündə ikişer poroşok verməli; İtə gündə iki dəfə birər poroşok verməli ("Reseptura"). Bölgü sayı qeyri-müəyyən miqdar sayının şəkilçisi ilə işlənir –bişərcə. Gözlərimizlə görə bildigimiz bu bişərcə (بیگچه) yıldızlardan başqa tilisqop denilən cisim turbinlərlə bəqıldığı zəman daha başqa milyonlarca yıldızlar göririk ("Ümumi coğrafiya"; 23, s. 8; 18, s. 72; 14, s. 126).

Türk dili üçün xarakterik əvəzlik növləri 20-30-cu illər ədəbi dilində müşahidə olunur. İşarə əvəzlilikləri: öylə, böylə. Yanan elektrik çiraqları ətrafı öylə (اويله) parlaq surətdə işıqlandırirlər ("Əski mədəniyyət tarixi"). Bu dostlardan ikincisi ona böylə (بويله) cavab verdi ("Türk dili, Uşaq gözlüğü"). Qeyri-müəyyən əvəzliliklər: həpsi, bir qaç. Bizə tərəf gələn gəminin birdən-birə həpsi (هيسي) görünür ("Ümumi coğrafiya"). Bir qaç (قاچ) sant məsafəyə qadar görər ("Ümumi coğrafiya"). Sual əvəzlilikləri: hanki, nədən, nasıl. Hanki (هانكي) yollarla hazır mallarını haraya göndəriləcəyini coğrafiya vasitəsilə bilir ("Ümumi coğrafiya"). Baq qaradır hər yeri, Bilirsən nədən (نه دهن) böylə? ("Uşaq gözlüğü"; 20, s. 40, 44). İnsan əski daş dövrində nasıl (ناصل) yaşayırmış? ("Əski mədəniyyət tarixi"; 7, s. 1, 16). Qayıdış əvəzliyi: kəndisi. Bir şeyin kəndisinə (کنديسينه) görə planını bir qaç dəfə küçültərək çizmək istərlər ("Ümumi coğrafiya"; 23, s. 11, 12, 6, 21).

Türk dilində feil köklərinin müxtəlif şəkilçilərlə morfoloji kontaktı Azərbaycan dilində olmayan yeni söz formaları əmələ gətirir. Ənənəvi olmayan morfoloji quruluş faktları 20-30-cu illər ədəbi dilinə də Türkiyə türkcəsindən gəlir. Birləmək, ikiləmək, üçləmək – "bir-bir, iki-iki, üç-üç yerinə qoymaq" ("Türkcə öyrədən"; 21, s. 98). Çocuğun əmzirlməsi (امزيريلمهسي; Hifzi-səhhət"; 9, s. 313).

Feilə aid diferensial əlamət daşıyıcılarından biri feilin şəxs kateqoriyasıdır. I və II şəxslərin tək Azərbaycan dili ilə müqayisədə yalnız fonetik fərqləri əks etdirdiyindən (- am, -əm və -im, -im; gəlirəm – geliyorum, alaram – alırım) digər şəxslərdə, daha doğrusu, I şəxsin cəminə fərqlər daha da dərinləşir. Türk dilində I şəxsin cəminə aid şəxs sonluğu -iz, (-iz, -uz, -üz) şəkilçi variantları ilə təmsil edilir (yazırız, biliriz). 20-30-cu illər ədəbi dilində belə qrammatik quruluşa feillərdə rast gəlmək olur. -iz, -iz şəxs sonluğu feilin indiki, qəti və qeyri-qəti gələcək zaman şəkilçilərindən və vacib şəklın morfoloji əlamətindən sonra işlənir. Mədəniyyətin tarixini dəxi bilmiş oluruq (اولورز); Nazik göndən ayaq qabıları yapıdırız (ياپديريز); "Əski mədəniyyət tarixi"; 7, s. 2); Bir çox vaxt görəcəyiz ki, onlar bu vasitələri bizə qarşı işlətməkdən açıqcasına boyun qaçıracaqlar ("Məktəblərdə hərbi dərslər" 14, s. 8); yazacağız, gələcəyiz ("Türkcə öyrədən"; 21, s. 54). Kitabın planını cızdığımız kibi rəsmi də çəkə biləyiz (بيلهريز); biləyiz – "Ümumi coğrafiya"; 23, s. 20). Bununla barabar, arkada da bir sayaq olmalıyız ("Məktəblərdə hərbi dərslər"; 14, s. 9). II şəxsin təkəinə aid türk dilinin şəxs sonluğu az-az hallarda müşahidə edilir. Əriyib suya dönərsin (دونهرسيك), Aqub çaya gedərsin (گدُرسيك); "Türk dili. Uşaq gözlüğü"; 20, s. 80).

Feilin əmr şəklının I şəxsin cəminə aid sonluğu (-alim, -əlim) bəzi dərsliliklərin dilində işlənir. Yıqalım bu köhnə cahanı, Quralım bir yeni aləm ("İkinci il"; 12, s. 69). Sonra müəllimlərin göstərdiyi zəif metodik yardıma keçəlim ("Politeknik məktəb uğrunda"; 6, s. 43). Bu prinsiplərin hər birini ayrı-ayrı aydınlaşdıralım ("Cinayət mühakəmə prosesindən dərslər kitabı"; 4, s. 71).

Azərbaycan və türk dillərində sözdəyişdirici şəkilçilərin sıralanma ardıcılığı bəzi hallarda üst-üstə düşür. Sıralanma ardıcılığında fərqlər əsasən şərt şəkilçisi ilə şəxs şəkilçisi, cəmlilik şəkilçisi ilə idi bağlaması, cəm şəkilçisi ilə xəbərlilik şəkilçisi, cəm şəkilçisi ilə isə arasında özünü göstərir. Azərbaycan dilindən fərqli olaraq,

s. 68); şimdi: Şimdi (شمدى) donmuş buz parçalarının altından iskalətlər bulmaqla bərabər, ...adamların cəsədlərini də bula biliyoruz (“Hifz-səhhət”; 9, s. 5); ansızın: Manqa hər tərəfdən ansızın hücumla məruz qalmış isə ...hücumu tək-tək atəş və əl qumbaraları ilə dəf edirlər. Hər bir manqıra düşmənin üçün gözlənilmədən (ansızın), gizlin və sürətlə yapılmalıdır (“Məktəblərdə hərbi dərslər”; 14, s. 121, 127).

20-30-cu illərdə türk dilindən gələn köməkçi nitq hissələrinə də təsadüf edilir. Əcəba (modal söz): Əcəba, əski daş dövründəki insan yaşayışının ilk çağında odu nasıl tapmışdır? (“Əski mədəniyyət tarixi”; 7, s. 20, 7); dolay (qoşma): Bundan dolay (دولایى) da zəif və köməksiz olan insan mürrə zaman ilə heyvanlar üzərinə ağalığ elər (“Əski mədəniyyət tarixi”); haydı (ədat): Tənbəlləri sevməmə əsla, Haydı quzum, iş başına (“Türk dili, Uşaq gözliyi”; 25, s. 45, 56); ya (ədat): Bir qaz göldə üzürdi, öz-özünü ögürdi, Üzəram göldə, çayda, Bənim mislim varmı ya? (يا); Pək (ədat): Topraqdakı mikroblar torpağın üst təbəqələrində pək çox isələr də, dərinliklərə endikcə git-gidə azalır (“Hifz – səhhət”; 9, s. 223); İştə (ədat): Beş illik planda əsas stansiyalar şəbəkəsi iştə bu cürdür (“Zaqafqasiyanın iqtisadi coğrafiyası”; 25, s. 123).

Türk dilindən gələn sözlər fəal şəkildə fonetik, leksik, qrammatik quruluşa uyğunlaşır, Azərbaycan dili sözləri ilə leksik-qrammatik məna əlaqələrinə girərək yeni söz birləşmələrinin yaranmasında iştirak edir. Bu cür birləşmələrdə türkcənin sözləri əsas, yaxud asılı tərəflərdən birini təşkil edir. Məsələn: Qarabağ bozqırları (çölləri), köy (kənd) təsərfatı (“Ümumi coğrafiya”; 23, s. 48, 61), sınıf odası (otağı), çocuq (uşaq) evi (“Politexnik məktəb uğrunda”; 6, s. 34, 21), dırnaq dıxarısı (xarici, “Analitik həndəsə”; 1, s. 30), vəziyyətdə bulunmaq (olmaq), qışla (kazarma) həyatı; xəta yapıldıqda (edildikdə), dıxarı (çöl, bayır) qaraulçusu (“Məktəblərdə hərbi dərslər”; 14, s. 34, 48, 55, 59), çocuq yurdları (türk dilində yurt “uşaq evi”), yapacaq (edəcə) olursaq (“Hifz – səhhət”; 9, s. 49, 93) və s.

Bununla yanaşı, türk dili üçün səciyyəvi söz birləşmələri dərslərin dilində müşahidə edilir: İl başı (“İlin əvvəli; türk dilində: yılbaşı “yanvar ayının birinci günü”): Bu cümhuriyətlərin il başı (ایلیباشى) ümumi qurultayı toplanır (“Ümumi coğrafiya”; 23, s. 71); çocuq kütübxanası: Çocuq kütübxanası üçün yaxşı gündüz işıqlandırması və ventilyasiyaya malik ayrıca otaq verilir (“Məktəb gigiyenası”; 13, s. 67); vaz keçmək: Təmyiz şikayəti verən şəxslər bu şikayətdəki iş təmyiz qaydası ilə baqılana qədər vaz keçə bilirlər (“Cinayət mühakəmə prosesindən dərslər kitabı”; 4, s. 104); qoşar addım (türk dilində qoşar adım): Gevdə birdən-birə dönməyir, qoşar addım yerində sayılaraq, tədrisən dönüş yapılır (“Məktəblərdə hərbi dərslər”; 14, s. 111).

1920-ci illərə aid sənədlərin dilində vaxtın saatla bildirilməsi üçün türk dilində geniş işlədilmiş modeldən istifadə olunur: təsirlik halda işlənmiş saat bildirən rəqəmi ifadə edən say, dəqiqəni bildirən rəqəmi ifadə edən adlıq halda işlənmiş say və keç- felinin indiki zaman şəkli (türk dilində: Saat dokuzu on keçiyor – saat ona on dəqiqə işləyir; Saat on biri yirmi beş keçiyor – Saat on ikiyə yirmi beş dəqiqə işləyir). Yəni türk dilində olduğu kimi, vaxtın saat ilə ifadə olunması zamanı keç- (mək) feili indiki zaman formasında, saatı bildirən rəqəmi ifadə etmiş say isə təsirlik hal şəkli ilə işlənir. Məsələn: İkinci iclas 1926-cı ilin fevral ayının 27-də gündüz saat doqquz otuz dəqiqə keçmiş fəaliyyətə başlamışdır; Fevral ayının 27-də saat doqquz otuz dəqiqə keçmiş üçüncü iclas öz işinə başlamışdır; Dördüncü iclas fevralın 28-də saat ikini otuz dəqiqə keçmiş öz işini bağli elan etmişdir; İclas öz işini martın 1-də saat səkkizi otuz dəqiqə keçmiş bağli elan etmişdir (Birinci Beynəlxalq Türkoloji Qurultayın materiallarından; 11, s. 13-14).

Ədəbiyyat

Azərbaycan dilində

1. Analitik həndəsə. Bakı, 1933. -184 s.
2. Azərbaycan dilinin qrammatikası. B., Azərnəşr, 1939. -176 s.
3. Bağirova E. Türk və Azərbaycan dillərində sifətin dərəcələrinin müqayisəli tədqiqi // Elmi axtarışlar XII, Bakı: Nurlan, 2004. - 73-77 s.
4. Cinayət mühakəmə prosesindən dərslər kitabı. Bakı, 1935. – 116 s.
5. Fiziki-coğrafiya. Orta məktəbin beşinci sinifi üçün. Bakı: Azərnəşr, 1936. -139 s.
6. Epşteyn M. Politexnik məktəb uğrunda. Bakı, 1932. – 65 s.

7. Əski mədəniyyət tarixi (1-ci dərəcəli məktəblərin dördüncü qruplarına məxsus). Bakı: 1924. – 199 s.
8. Hacıyev T. Türklər üçün orta q ünsiyyət dili. Bakı: “Təhsil”, 2013. – 248 s.
9. Hifzi-səhhət. Bakı: 1928. -341 s.
10. Hüseyinzadə M. Müasir Azərbaycan dili. Morfologiya, III h., Bakı., Şərq – Qərb, 2007. -280 s.
11. Xəlilov B.Ə. Birinci Beynəlxalq Türkoloji Qurultay. Bakı, Elm, 1999. -183 s.
12. İkinci il. Bakı: Yeni türk əlifba komitəsi nəşriyyatı, 1924. -70 s.
13. Məktəb gigiyenası. Bakı: Azərnəşr, 1935
14. Məktəblərdə hərbi dərslər. İşçi fakültələri, texnikumlar və ali məktəblər üçün. Bakı: Azərnəşr, 1932. -207s.
15. Mirzəzadə H. Azərbaycan dilinin tarixi qrammatikası. Bakı: Azərbaycan Universiteti nəşriyyatı, 1990. – 376s.
16. Oğuz qrupu türk dillərinin müqayisəli qrammatikası. II h. Morfologiya. Bakı: Elm, 1986. – 134 s.
17. Onurğasızlar zoologiyası. Bakı: Azərnəşr, 1937. – 546 s.
18. Reseptura. Bakı, Azərnəşr, 1938. – 168 s.
19. Sadıqova S. Qərbi Azərbaycan şivələrində ədəbi dilin arxaik qrammatik vahidləri (şəxs kateqoriyası) // AMEA Nəsimi adına Dilçilik İnstitutu. Tədqiqatlar, №2, 2016, s. 46-51)
20. Şaiq A. Uşaq gözlüyü. Bakı: Azərnəşr, 1926
21. Türkçə öyrədən. Bakı: 1929. – 159 s.
22. Ümumi kimya praktikumu. Bakı, 1938
23. Ümumi coğrafiya. Bakı, 1924. -148 s.
24. Yeni türk əlifbası (دیگی تورک الفباسی). Bakı, 1924. – 78 s.
25. Zaqafqasiyanın iqtisadi coğrafiyası. Bakı: Azərnəşr, 1930

Rus dilində

26. Маринова Е.В. Иноязычные слова в русской речи конца XX – начала XXI вв ...АДД. М., 2008
27. Сравнительно-историческая грамматика тюркских языков. Морфология. Москва: “Наука”, 1983, - 560 s.

Türk dilində

28. Karşılaştırılmalı Türk Lehçeleri Sözlüğü. Ankara -1985

İnternet resursları

29. <http://birsözluk.com>



DİL NƏDİR?, ÜSLUB NƏDİR?

Dr.Güləhməd İMANOV
Bakı Dövlət Universiteti

ÖZET

Sanatsal üslubun diline dil araçları takımının üslup karışıklığı niteliği özgüdür (dil araçları terkibi farklı üslupların birimlerini, konuşma sözcüklerini, yazara özel yeni sözcükleri, yabancı sözcükleri ve b. içeriyor)

Konuşma dilinde konuşma somutlaştırmasına dilsel araçların yanısıra sözsüz araçlar (mimik, el işareti) da katılıyorlar. Buna gayri biçimsel konuşma temasına özgü durumluluk yardım etmektedir; televizyon dilinde dilsel somutlaştırma birçok şeyde betimleme sırasına dayanıyor.

Sanatsal edebiyat dilinde sanatsal-imesel dilsel somutlaştırma tam da sanatsal dilin nitelikçe özel vasfıdır.

Konuşma kullanılagelen tonalitedeki metinlerde ise şahsın belirli eylemleri sadece tespit ediliyor, onların cisimsel-mantiken veya denotatif içeriği iletiliyor. Sanatsal-imesel dilsel somutlaştırmanın özgüllüğü metnin parçalarında sozlerin kullanım karşılaştırmasında tetkik ediliyor.

Böylece farklı üslupların metin parçalarını kıyaslarken dilsel somutlaşmanın farklı yönleri ve nitelikleri meydana çıkıyor.

Sanatsal metnin tonalitesi onun içerdiği tüm dilsel araçların bütünlüğüyle oluşuyor: duygusal anlatımlı, kelime ve deyimsel, sözdizimsel.

Sanatsal metinlerin kurallara yönlendirilmiş olması, örneğin, herkesin anlamayacağı olaylarda (diyalektik, argo, mesleki kelimeler, özel terimler, barbarizmler, ekzotizmler), edebi kurallardan dilbilgisel, fonetik aykırılar sanatsal metinlerde genelde esasen aydınlanma, anlamsal içeriğinin ve üslup görevinin saptanması amacıyla açıklanmasında ifadesini buluyor.

Türk edebiyatında (sosyo-politik konulu yazıların düzyazısında olduğu gibi) edebi kurallara uygun olmayan dil öğelerinin okuyucuya açıklama yöntemleri oluşmuştur: dolaysız yazar yorumlarından anlatmanın özel örgütlenmesine kadar; bu zaman hem normatif olmayan nitelik, hem de verilmiş kelimenin, deyimmin veya biçimin anlamı, küçük metin parçasından netleşiyor.

Sanatsal eserin dil yapısının ayırdedici özelliği betimleme anlatımlı araçlarla – değişmece ve söz sanatı - sunulmaktadır.

Bilindiği gibi, değişmece ve söz sanatı edebi dilin diğer fonksiyonel üsluplarında da kullanılmaktadır. Bununla birlikte, edebiyat dilinde değişmece ve söz sanatı sanatsal metnin genel imgesel sisteminin organik bileşeniye, dilin estetik işlevinin uygulanmasına katılması da dahil, bu zaman, dileyim, halk dilinde veya konuşma dilinde betimleme anlatımlı araçlar metnin, onun parçasının veya günlük diyalog karşılığının etkileme gücünü artırma yöntemi olarak hizmet etmektedir.

Anahtar Kelimeler: İfade, kelimelerle ifade, edebî dil, üslup

ABSTRACT

There is a variety in language means of the literary style. Apart from the oral speech, gestures are included in the oral speech. All of these serve for a better comprehension of the oral speech. One of the most significant features of the oral speech is its broadening by means of the words with metaphorical meaning. During the speech, a correct use of intonation serves a person to express his opinions in a clear way. The use of words in the literary style is different in a technical way. Thus, a same text in different styles may illustrate itself in from different perspectives. The intonation, words, combination of words and sentences of the

literary style are shown in a completely different way. Dialects, terms and vulgarisms that are used in text with the literary style allow to understand a specific situation in a profound way. The use of expressions that are not related to the literary language, in Turkish literature, are necessary for a reader to understand any kind of situation clearly. The use of this kind of expressions in short texts results in a revival and individualization of the work. One of the features of the literary style is about making the words possess a more colourful meaning. This situation can seldom be seen in the other forms of literature. Possession of new meanings of the words, in terms of authors, should be considered as a normal process in both folklore and written literature. The words that switched to the literary language afterwards, serve an enrichment of national language.

Key words: Expression, expression with words, literary language, style

Böyük dilçi alim Mühərrəm Erginə görə dil insanlar arasında anlaşmayı sağlayan təbii vasitədir kəndinə görə kuralları vardır

Edebî dil, günlük dilin bütün gerçəkçi yapısını kullandığı gibi gerçək hayatın anlam sınırını asacak ifadələr ilə vücut bulan mecazlar sistemini və benzətmələr texnikasını sanki daha çox bənimseməkdir; ancaq, bir kərə daha soyləmək gərəkdir ki, bu hükmərdən edebî dilin mutlaka mecazi koridorda olması və imaj, simvol, motif gibi dolaylı bir anlatımı bənimseməsi hər zaman bəklənməməlidir. Mecaz, edebî ifadənin tərcihlərindən biridir.

Mecaz və gerçək anlam sınırları, edebî dilin oluşumu için basit bir başlangıçtır. Günlük dilde kullanılan oyle ifadələr vardır ki, biz hiç fark etmeden tesbih, mecaz, istiare, tevriye veya mubalaga gibi bir sanatın sınırında değərlandırılır. Edebî dilin hər zaman mecaz anlamalı kelimelerle kurulacağını düşünmek de tam olarak doğru sayılmaz; edebî metnin bütünlüğü içindeki kelimelerin birbirleri ilə ilgileri ve bu *ilginin oluşturduğu estetik ortam*, edebî dilin tesekkülünü hazırlayan *temel unsurlardan* biridir. Duygu ortamı, soyləyiş özellikleri ve cəğrisim sistemleri isə, edebî dilin digər vechesini orer.

Önce de belirtilmiş olduğu gibi, sanatsal üslupla ilgili mesele tartışmalı meseleler arasında yer almaktadır. Sanatsal üslubu her araştırmacı digər fonksiyonel üsluplar arasında vurgulamıyor (örneğin L.Y. Maksimov). Digər bilim adamları V.V.Vinogradov'dan tutun (A.İ. Maksimov, M.N. Kojina da dahil) sanat eserleri dilini fonksiyonel üsluplar arasına alıyorlar. Bu fikir ayrılıklarına sanatsal dilin özellikleri neden olmaktadır:

- 1) Sanatsal dil yazın diline yöneltimle sınırlanmıyor, yani kurgu dili ve edebiyat dili anlayışları farklı anlayışlardır;
- 2) Sanatsal dilin içine kapanık olmaması, edebi dilin farklı fonksiyonel üsluplarının öğelerini ve hatta dilin sosyo-fonksiyonel çeşitlerini (diyalektik, argo, halk diline özgü kelimeler) kapsama kabiliyeti;
- 3) Net dil belirtilerinin olmaması;
- 4) Özel estetik işlevin varlığı.

Sanatsal dili dilin fonksiyonel üslubu olarak tahsis etmenin taraftarı olan bilim adamları, tam da tüm sanat eserlerine özgü estetik işleve dikkat ediyorlar. Sanatsal metnin her öğesi onun içinde estetik anlam ediniyor, bu nedenle digər fonksiyonel üslup araçları veya sanatsal metindeki gayri edebi öğeler metnin digər öğeleriyle eşdeğerli değildirler, onlar her zaman üslup bakımından markalanmışlardır.

Edebî dil, tıp dili gibi, hukuk dili gibi, matematik dili gibi hususi bir dildir. Bunları anlamak için her bir ihtisasa ait hususi bir kulture ihtiyaç vardır. Yazı dili (mesela alelade bir mektubun dili) musterek dildir ve bir ihtisasin ifadesi değildir." (Peyami Safa, *Sanat, Edebiyat, Tenkit*, s.78-80.) **Edebî dil**, bir milletin konuşma dili ve yazı dili tesekkül ettikten sonra kültür dili diyebileceğimiz bir soyləyiş zemininde daha fazla hissedilen, bir tarafı ile itibari ve ucucu, bir tarafı ile hayatın gerçək değərleriyle kaynasan estetik ve orijinal bir ifade yoludur.

Edebî dil, yazı dili içinde takip edilmekle ve zaman zaman yazı dili anlamıyla kullanılmakla beraber, ondan farklı bir terimdir.

Edebî dil terimi, edebiyat eserlerinde gorulen dildir. Mecazların kullanılması; kelimeler arasında olusan özel iliskinin (conteksin, baglamin) varlığı ve orijinal anlatımın bulunması, edebî dilin temel ozelliklerini teskil eder.

Sanatsal üsluplu metin bir sıra belirtilerine göre tüm diđer metinlerle karşı koyulabilir:

-metinler, üretici ve gönderene göre aşağıdakilere ayrılıyor:

- 1) doğal (gerçekliğin hakiki parçasını yansıtır ve onu daha fazla veya daha az doğrulukla canlandırıyor) – bu resmi ve ilmi üslupta olan metinlerdir;
- 2) uyarlanmış (sanatsal metin gerçekliği yazarın dünyaya bakış açısından tasvir ediyor, örneğin, bu, sanatsal zaman ve sanatsal uzayın hakiki zaman ve hakiki uzayla uygun düşmemesinde yansıyor);

- yorumlama derecesine göre (yani yorumlayış olasılığına göre): resmi metim tek anlamlı yorumlanabilir, ilmi metim çeşitli türde yorumlanabilir (en fazla 2-3 yorumlayış); sanatsal metim farklı türde yorumlanabilme olasılığına sahiptir (hatta aynı insan tarafından bile);

- Komünikasyon partnerleri bakımından metinler monolojik(resmi dil, ilmi dil, coğu zaman halk dili) ve diyalojiğe (konuşma üslubunda olan metinler) ayrılıyor. Sanatsal üslupta dil örgütlerinin her iki biçimi etkileşiyor ve çok da organik etkileşiyorlar. Sanatsal nesrin araştırmacılarından biri V.V.Odintsov: “Sanatsal metinde iki temel biçim vardır: yazar anlatımı, biçim bakımından genellikle monolog, ve kahramanların diyalogu” yazıyordu(Viktor Vasilyeviç Odintsov Biçimsel halka analizi performansları. Moskova, 1973.seh.43)

Tabii ki daha karmaşık ilişkiler de vardır: yazarın ve kahramanın tasarısı arasında ara tasarı da oluşabilir – anlatanın tasarısı. Bu halde sanki anlatım objektifliği bozuluyor ve biçim değişiyor, çünkü anlatan üslup bakımından ayrılabilir . Sık sık anlatım öznelciliği denilen olay ortaya çıkıyor. Yazar anlatması kahramanın düşüncelerinin dolaysız aktarılması ile birleşebilir, kişinin dil biçimleri koyuluyor (örneğin: konuşma-halk diline özgü öğeler, anlatımsal yapılar), yani edebi kurallara uymama ve b.

Edebî dilde kullanılan kelimelerin anlam daireleri sınırsızdır: Gerçek anlam, mecaz anlam, terim anlam, esanlam, yakın anlam, uzak anlam gibi daireler, edebî dilin özel sırası, bağlamları arasına yerleşir. Dil kullanılırken, bir millete, bir bolgeye, bir gruba veya sahse ait özel ve orijinal terkipler, orijinal buluslar ve ufuklar, bu anlam dairelerini olusturuverir.

Ay kanar, sevda akar bir dağ

Bir dağ kendini delerse (Hilmi Yavuz)

gibi bir ornekte kelimelerin anlam dairelerini anlayabilmek icin, divan edebiyatı geleneginin Yeni Turk Edebiyatı’na aksederken ne gibi degişiklikler yasadığından bir nebze olsun haberdar olmak gerekir.

Orta Asya’dan beri devam eden edebiyatımızda, divan edebiyatı, tasavvuf edebiyatı ve halk edebiyatı gibi inceleme kollarına ayrılırken maalesef üslup incelemelerine çok az yer verilmistir. Gelenekli Turk edebiyatının dünya capında büyük sanatçıları ve onların yazdığı büyük eserleri vardır ama bu eserleri inceleyecek saglam bir üslup metodu yaygınlaşmamıştır.

Gerek klasik edebiyatımızın ve gerekse Yeni Turk Edebiyatı’nın ornekleri gostermektedir ki, üslup çalışmasında su hususlar önem kazanmaktadır: Kelime secimi; kelimelerin harfleri ve sesleri; kelimelerin sıralanması; kelime turleri; kelimelere yuklenen özel anlamlar; kelimelerin baglami; anlatım teknikleri, anlatım tutumu, takdim ozellikleri; çağrışım ve imaj teknikleri; kullanılan ifade turleri ve ifade yolları; gramer ozellikleri; cumle kuruluşları; kok, ek gibi yapılar; konunun ele alınış biçimi; tema; olusan bakış açıları; etkilenilen kultur ve medeniyet dairesi; etkilenilen edebiyat akımları; kabul edilen edebî kuramlar; sanatçının cevresi; sanatçının mizacı, birikimi, dünya gorusü, ilgi merkezleri; edebî turler; nazım şekilleri ve nazım turleri, edebî sanatlar; vezin, kafiye redif, aliterasyon, asonans gibi muzikâ ve ritmik tercihler; istatistik ölçümler ve degerlendirmeler; edebî eseri amaç, mahiyet ve fonksiyon açılarından inceleyen degerlendirme kriterleri; eserin, edebiyat tarihi icinde degerlendirilmesi... vb.

Fonksiyonel-üslup belirtilerine göre sanatsal metin özel estetik işleve sahiptir, alacak olanın estetik tertibatını etkileme işlevi. Sanatsal metnin önemli özelliği imgesellik ve betimlemedir. Yazar kendi evrenle ilgili hislerini, duygularını, düşüncelerini dil araçlarıyla ifade ediyor. Y.M. Lomtan çok net belirtmiştir: “Dilde biçimsel olan tüm öğeler sanatsal dilde ek anlam olarak imgesel nitelik edinebilirler” (Yuriy Mixayloviç Lomtan Структура художественного текста(Sanatsal üslubun özelliği) 1970yıl,seh.79)

Edebî eseri üslup yönüyle inceleyebilmek için esere, yukarıdaki birikimlerin bizim mizacıma aktarılabilmesi yönüyle yaklaşmak da bir tercih olarak benimsenebilir. Eserin üslubu ile imtizaç edememiş bir üslup incelemecisinin hali, sıcak yaz gününde deniz resminin yanında serinlemeye çalışan adamı andırır. Bir edebiyat öğrencisi, kendi sahsında bulduğu orijinal tavır ve tercihleri, hem başka insanlarla hem de tarihte yaşamış insanlarla ve üslup incelemesi yaptığı eserin sanatkarıyla karşılaştırmalıdır. Bu tür bir mukayese, sanatçının üslubunu çözümleyen faydalı olacaktır. Bu sayededir ki, edebî metnin üslup çalışması, sahsa aittir. Sanatsal metnin bir diğer özelliği de içinde biçim kategorileri ve içerme kategorilerinin karşılıklı bağlanması ve karşılıklı koşullanmasıdır.

Sanatsal üslubun temel özellikleri

Sairin özel olarak kullandığı kelimeler, hem ses ve çağrışım ve hem de anlam olarak algılanır. Ses, bir muteharrik etkidir. Sanatçının mizacıyla, kelime ve kelime grubuna yüklediği anlam ve mecazlarla birleşen ritm ve melodi değeri, üslubun zeminini oluşturur.

Kelimelerin türleri, cümle içindeki öğe görevleri, tamlayan ve tamlanan olarak kullanıldığı kelime grupları, kısaca gramer bilgilerinin diğer unsurları ile beslenen bu zemin, o eserin ve o sanatçının üslubuna ait sezgiye dayalı hükümler ortaya çıkarmaya yarar. Bu hükümler, farklı araştırmacılar tarafından desteklenip ortak kararlara doğru o sanatçıyı müşterek kabullerle vasıflandırdıktan sonra kesin üslup bilgisine ulaşılabilir. Mana, üslubu destekler. Belki de siirin üstün bir idrak isteyen algılama melekesi bu kabil desteklerle kazanılabilir.

1. Sanatsal üslubun diline dil araçları takımının üslup karışıklığı niteliği özgüdür (dil araçları terkibi farklı üslupların birimlerini, konuşma sözcüklerini, yazara özel yeni sözcükleri, yabancı sözcükleri ve b. içeriyor)

2. Yazarın katılmasını sağladığı tüm dil araçları onun sanatsal tasarısıyla gerekçelendirilmiştir.

3. Sanatsal-imesel somutlaştırma sanatsal üslubun özel kategorisi olarak belirtilmektedir –güvenilir iletişim, insanların karşılıklı teması, bilgi akırtma aracı olarak hizmet etmeye görevlendirilen dilin sistem olarak üniversal niteliği .

Somitlaştırma, konuşan veya yazarın belirli dili, onun dilbilgisel, fonetik kurallarını, sözcük anlamını ve onların temel kullanma kurallarını bilerek, bu dilin soyut kategorileriyle kendi ifade etmesi gereken düşüncelerinin hakiki içeriğini altlamasından oluşuyor.

Konuşma dilinde konuşma somutlaştırmasına dilsel araçların yanısıra sözsüz araçlar (mimik, el işareti) da katılıyorlar. Buna gayri biçimsel konuşma temasına özgü durumluluk yardım etmektedir; televizyon dilinde dilsel somutlaştırma birçok şeyde betimleme sırasına dayanıyor.

Sanatsal edebiyat dilinde sanatsal-imesel dilsel somutlaştırma tam da sanatsal dilin nitelikçe özel vasfıdır.

Konuşma kullanılagelen tonalitedeki metinlerde ise şahsın belirli eylemleri sadece tespit ediliyor, onların cisimsel-mantıken veya denotatif içeriği iletiliyor. Sanatsal-imesel dilsel somutlaştırmanın özgüllüğü aşağıdaki metin parçalarında su isminin kullanım karşılaştırmasında tetkik ediliyor.

Böylece farklı üslupların metin parçalarını kıyaslarken dilsel somutlaşmanın farklı yönleri ve nitelikleri meydana çıkıyor(1).

¹Gorbanevski Mixail Viktoroviç., Karaulov Yuriy Nikalayeviç., Şaklein Viktor Mixayloviç. Ne govori şerşavım yazıkom. O naruşeniyah norm literaturnoy reçi.(Düzgün konuşma özelliği.Sanatsal üslubun bozullması) SMİ/ A.Belçikof'un redaktörlüğüyle.2.Basın, düz.ve tam. M.: 2000. S. 120, 84.

4. Sanatsal metnin tonalitesi onun içerdiği tüm dilsel araçların bütünlüğüyle oluşuyor: duygusal anlatımlı, kelime ve deyimse, sözdizimsel. Sanat eseri metinlerinde farklı dilbilimsel düzeylerin dil birimlerinin anlatımlı duygusal oranı - edebiyat dilinde dil araçlarının örgütlenmesinin bir başka özgül kategorisidir.

5. Bazi bilim adamları edebiyat dilinin özelliklerinden birinin normalara bağlı olmamasını sayısal da, sanatsal metinde dil araçlarının örgütlenmesi, seçimi ve örgütlenme prensipleri edebi kurallara yönlendirilmiştir. Gerçekten, sade dil kuralı kavramı (“doğru/yalın”) edebiyat diline uygulanamaz. Edebiyat dilinde imgesel fikrin gerçekleştirilmesi için çalışan, pratik dilin iletişim işlevi için estetik dönüştürme aracı olarak hizmet eden her şey, kurallı olmaktadır. Tabii ki, bu, sanat eserinin dilsel biçiminin eleştirme dışında olması anlamına gelmez. Asıl sanat değerini sözde sanat eserinden her zaman ayırmak gerekir.

Sanatsal metinlerin kurallara yönlendirilmiş olması, örneğin, herkesin anlamayacağı olaylarda (diyalektik, argo, mesleki kelimeler, özel terimler, barbarizmler, ekzotizmler), edebi kurallardan dilbilgisel, fonetik aykırılar sanatsal metinlerde genelde esasen aydınlanma, anlamsal içeriğinin ve üslup görevinin saptanması amacıyla açıklanmasında ifadesini buluyor.(2)

2.Самойлович Александр Николаевич. Некоторые дополнения к классификации турецких языков(Тürk dillerinin sınıflandırılması üzerine). Петербург, 1922, seh. 15.

Türk edebiyatında (sosyo-politik konulu yazıların düzyazısında olduğu gibi) edebi kurallara uygun olmayan dil öğelerinin okuyucuya açıklama yöntemleri oluşmuştur: dolaysız yazar yorumlarından anlatmanın özel örgütlenmesine kadar; bu zaman hem normatif olmayan nitelik, hem de verilmiş kelimenin, deyimmin veya biçimin anlamı, küçük metin parçasından netleşiyor

6. Sanatsal eserin dil yapısının ayırmedici özelliği betimleme anlatımlı araçlarla – değişmece ve söz sanatı - sunulmaktadır.

Bilindiği gibi, değişmece ve söz sanatı edebi dilin diğer fonksiyonel üsluplarında da kullanılmaktadır. Bununla birlikte, edebiyat dilinde değişmece ve söz sanatı sanatsal metnin genel imgesel sisteminin organik bileşeniyse, dilin estetik işlevinin uygulanmasına katılması da dahil, bu zaman, dileyim, halk dilinde veya konuşma dilinde betimleme anlatımlı araçlar metnin, onun parçasının veya günlük diyalog karşılığının etkileme gücünü artırma yöntemi olarak hizmet etmektedir(3).

3.Vostokov Aleksandr Hristoforoviç . Russkaya grammatika (Rus dilinin qrameri)Sank-Peterburq1831 yıl.seh. 5

7. Sanat eserinin üslubunun özelliği, içinde yazarın kişiliğinin dolaysız yansıması olarak değil, onun kendisine özgün hulûlu gibi ortaya çıkan, “yazar(“anlatıcı”) imgesi”dir. Söz, sözdizimsel yapı, idafenin tonlama deseni seçimi anlatımın tüm tonunu, sanat eserinin kendine özgün üslup oluşunu belirleyen dilsel “yazar imgesi” (veya “anlatan imgesi”)nin oluşturulmasına hizmet etmektedir.

Türk edebi dili tarihinde edebiyat dilinin özel yeri vardır. Edebiyat dili edebi dilin gelişmesini, güncel edebi kuralların sıkılaştırılmasını çok etkiliyor. Yüksek okulda üslupbilim öğrenimi hem kuramsal, hem de pratik hedefler gütmektedir. Bu dersin pratik anlamı şüphesizdir, - insanın genel kültürünün parçası olan konuşma kültürünün yükseltilmesi gelecek belgeler için çok önemlidir.

“Türk dilinin pratik ve fonksiyonel üslupbilimi” kursunun hedefi ve görevi öğrencilerde dil sezgisi oluşturmak, dil olgularını düzgün değerlendirmeyi öğretmek ve üslup araçlarını içeriklerine, bildirişim alanı ve koşuluna göre seçmek, pratik üslupbilimin temel kavramları ve kategorileriyle ve dil araçlarının fonetik, leksikoloji deyimse ve morfoloji sözdizimsel üslup nitelikleriyle öğrencileri tanıştırmaktır.Belgeler metnin üslup türdeşliğinin doğru çıkmayan ihlallarını farketmeli ve düzeltelmeliler, kendi düşüncelerini ifade etmek için dil birimlerini olabildiğince doğru seçmelidir. Bu – esasen pratik – yatkınlıklar yalnız kursun teoritik temellerini öğrendikten sonra ulaşılabilir. Öğrenci hazırlamanın özelliklerini göz önüne alarak, yardımcı ders kitabında üslupbilimin iki bölümünün – pratik ve fonksiyonel – niteliklerinin verilmesini amaca uygun buluyoruz. Bu zaman asıl pratik üslupbilim sorunlarına daha çok dikkat gösteriliyor.Yüksek okul üslupbilim kursunun söylenilen doğrultulara özel dikkatinin amaca uygunluğu, öğrencilerin rus dilinin üslup kaynakları ve üslup eşanlamılığıyla da ilgili bilgileri, diğer dersler alarken öğrendikleriyle belirtiliyor. Verilmiş yardımcı ders kitabının diğer üslupbilim yardımcı ders kitapları ve ders kitaplarından farkı bu konularda ders literatürlerinde

yazarların genelde “Pratik üslupbilim” ve “Fonksiyonel üslupbilim”i ayrı incellemesidir. Pratik üslupbilim aslında dil kültürüyle bitiyor, çünkü bu, amacı ayrı dil araçlarının uygulanması kurallarıyla tanıştırmak olan, uygulamalı derstir.

Fonksiyonel üslupbilim dilin ulaşım görevlerine göre işleme yasalarını araştırıyor ve fonksiyonel üslupların konuşma düzgünlüğünü ve fonksiyonel üslupsal çeşitlerini de öğreniyor. Önerilen yardımcı ders kitabında genel üslupbilimin her iki doğrultuları da karşılıklı bağlantılı sunulmuştur.

Edebi dil üslupları en çok onların kelime terkihi analizi esasında kıyaslanıyor, çünkü onların farklılıkları asıl kelime hazinesinde belirgin halde kendini gösteriyorlar. Sözlerin belirli konuşma üslubuna bağlanması bir çok sözün kelime anlamının cisimsel-mantiken içeriğinden başka üslubi renge de sahip olmasıyla açıklanıyor.

KAYNAKLAR

1.Mühərrəm Ərgin Türk dili bilgisi. Ankara, 1994.

1.Viktor Vasilyeviç Odintsov Biçimsel halka analizi performansları. Moskova, 1973.seh.43) .

2. Yuriy Mixayloviç Lomtın Структура художественного текста(Sanatsal uslubun özelliği) 1970yıl,seh.79

3. Gorbanevski Mixail Viktoroviç., Karaulov Yuriy Nikalayeviç., Şaklein Viktor Mixayloviç. Ne govori şerşavım yazıkom. O naruşeniyah norm literaturnoy reçi.(Düzgün konuşma özelliği.Sanatsal uslubun bozullması) SMİ/ A.Belçikof’un redaktörlüğüyle. 2.Basın, düz.ve tam. M.: 2000. S. 120, 84.

4. 2.Самойлович Александр Никалаевич. Некоторые дополнения к классификации турецких языков(Türk dillerinin sınıflandırılması üzerine). Peterburq, 1922, seh. 15.

5. Vostokov Aleksandr Hristoforoviç . Russkaya grammatika (Rus dilinin qrameri)Sank-Peterburq1831 yıl.seh. 5



XÜSUSİ ADLARININ SEMANTİKASININ XÜSUSİYYƏTLƏRİ

PECULIARITIES OF SEMANTICS OF PROPER NAMES

Fil.ü.f.d., dos. Sevdə Rzayeva

Bakı Avrasiya universiteti "Tərcümə" kafedrasının müdiri

XÜLASƏ

Məqalə xüsusi adlar və onların semantik xüsusiyyətlərindən bəhs edir. Tarixi gücə malik olan xüsusi adlara nəzər yetirdikdə görürük ki, onlar daim insan fəaliyyəti ilə əlaqəli olmuşlar. Ad insan mədəniyyətinin bir məhsuludur və insana məxsus şərait və dövr o adın meydana gəlməsinə zəmin yaradır.

Dilçilik onomastikanın ekstralingvistik komponentidir. Xüsusi adlarının semantikasının təyin edilməsi çox mürəkkəb bir prosesdir. Belə ki, xüsusi adlar əşyanın mənasını aşlayır, bağlı olduğu əşya haqqında xəbər vermiş olur. Bir qrup dilçilərə görə, xüsusi adlar əşyanın hər hansı bir sinfə aid olduğunu bildirir, individual əşya xarakteri daşıyır, verilmiş əşya ilə, onun semantikasi ilə sıx bağlı olur. Bundan başqa, xüsusi ad mənasında təsnifedici, individuallaşdırıcı və xarakterizəedici əlamətləri ola bilər.

Xüsusi adın mənşəyini axtarır tapmaq üçün onun törəmə hadisəsini, sözün özünün yeni məna kəsb etmə mərhələlərini retrospektiv aspektdə təhlil etmək və bununla həmin adın ən qədim, ən ilkin formasını müəyyənləşdirmək lazım gəlir. Dilçilik nöqtəyi nəzərdən görünür ki, sözlər xüsusi adlarla birbaşa əlaqəlidir.

Bir dildəki xüsusi adlarının daha müfəssəl, bütün detallarına qədər araşdırılması başqa dilin anoloji materialları ilə müqayisədə daha elmi, daha sanballı nəticələrə gəlməyə imkan verir. İngilis və Azərbaycan antroponimiyalarının müqayisəli öyrənilməsi həm ingilis, həm də Azərbaycan xüsusi adlarının struktur-semantik xüsusiyyətləri əsasında maraqlı ümumiləşdirmələr əldə etməyə, ümumiyyətlə dünya xalqlarının dil və təfəkkür tərzindəki eyniliklər və oxşarlıqlar haqqında yeni nəzəri müddəalar irəli sürməyə yol açır.

Açar sözlər: Xüsusi ad, onomastika, ekstralingvistik komponent, denotat, semantik məna

ABSTRACT

The article discusses proper names and its semantic peculiarities. Proper names which have historical power are always related with human activity. The name is the product of human culture and these conditions and time set background for creating the name. Linguistics is the extralinguistic component of onomastics. Determination of semantics of proper names is the complex process. Thus, the proper names conveys the meaning of subject and give information about the thing related with. According to the group of researchers-linguists, the proper names determine the class to which the subject refers, has the character of an individual subject and closely related with subject and its semantics.

Besides it, the proper name has features of classification, individualization and characterizing in meaning.

To find out the etymology of the proper name is necessary to analyze the stages of acquisition of a word new meanings and its derivatives in retrospective aspect. Thus, we need and can determine the oldest and primary variant or form of the proper name. According to the linguistic point of view, the words are closely related to the proper names.

To research the proper name of one or another language in details gives a chance come to more scientific conclusion in comparison of similar materials.

Comparative study of Azerbaijani and English anthroponyms enables to come to the interesting conclusions at the basic of structural-semantic peculiarities of these proper names.

Generally, it opens up opportunities to put forward new theoretical thesis about language and thinking of the peoples of the world.

Key words: proper nouns, onomastics, extralinguistic component, denotat, semantic meaning

Xüsusi adların tarixi gücünə nəzər yetirdikdə görürük ki, onlar daim insan fəaliyyəti ilə əlaqəli olmuşlar. Ad insan mədəniyyətinin bir məhsuludur. O, kollektivdə baş qaldırır, öz əlamətlərini üzə çıxarır və kollektivin mənəviyyəti ilə bağlı mənə daşıyır. İnsana məxsus şərait və dövr o adın meydana gəlməsinə zəmin yaradır.

Dilçilikdə xüsusi ad bölməsində xüsusi onomastik problemlər ümumi anlayışdan ayrılaraq özünə məxsus bir yer tutur. Xüsusi ad dilin bir hissəsidir, hansı ki, o da əksər hallarda paradoks vəziyyəti nümayiş etdirir, ortaya çıxan yeni birşeyi təhlil edir, linqvistikada dərinləşmiş bir yer tutur [5; 65].

Onomastik materialla bağlı olan bir sıra elm sahələri vardır (tarix, coğrafiya, sosiologiya). Xüsusi adlar elə sözlərdir ki, hərşeydən əvvəl birbaşa dilçiliklə bağlıdır. Dilçiliklə onomastika arasında qarşılıqlı münasibət ilk yanaşmada belə xarakterizə oluna bilər ki, onların ya ayrı-ayrı hissələri və ya məqsədləri arasında münasibətləri olsun. Dilçilik dilin ən geniş inkişaf etmiş bir sahəsi kimi, özünün metodlarını və onomastik materialları öyrədir. Adların daxilindən xüsusi adların çıxarılması isə xüsusi ilə dilçiliklə birbaşa bağlıdır, yəni, məntiqlə yanaşdıqda ad əşya ilə bağlıdır.

Bu baxımdan onomastika dilçiliyin bir hissəsidir və məqsədi eynidir. Dilçilik onomastikanın ekstralingvistik komponentidir. Onomastikanın xüsusi spesifik cəhətləri vardır və bu da ekstra-linqvistik faktorların yüksəlməsində xüsusi rol oynayır. Ekstra-linqvistik analiz etdikdə görürük ki, onomastik material mövcud olan əşyaların tarixini, onların adlarında gedən dəyişikliyi, məşhur bir əşyanın adının digərinə verilməsini, tayfalarda və xalqlarda gedən xronoloji coğrafi dəyişikliyi öyrədir. Belə nəticəyə gəlirik ki, onomastika digər elmlərlə, əşyaların adı ilə, onların spesifikasiyası ilə, xüsusi ad statusu ilə bağlıdır.

Dünya xalqlarının folklorunda, mədəniyyətində, etik-fəlsəfi baxışlarında ümumi olan, yaxud bir-birinə yaxın görünən cəhətlər çoxdur. Bu cür uyğunluqların və oxşarlıqların öz izini buraxdığı faktlardan biri də xüsusi adları sayıla bilər. Dünyada xüsusi adları olmayan və istifadə etməyən heç bir xalq və dil yoxdur. Bu baxımdan xüsusi adları ən sabit universalıya sayılır. Bütün xalqların dillərində mövcud olan eyni faktın və hadisənin öyrənilməsi, onların müxtəlif sistemli dillərdəki vəziyyətinin müqayisəli şəkildə tədqiq edilməsi dil nəzəriyyəsi üçün yeni qiymətli müddəalar irəli sürməyə imkan verir.

Xüsusi adlarının semantikasına son zamanlar yetəri qədər əhəmiyyət verilməyib. Buna görə də, bu adların semantikasi nəinki üzə çıxarılmayıb, hətta təyin olunmayıb. Məlum olduğu kimi xüsusi adlarının formal və özünəməxsus xüsusiyyətləri vardır. Bir tərəfdən bu adların semantikasının özünəməxsusluğunu hesab etmək olur, digər tərəfdən dilçilikdə belə hesab edilir ki, xüsusi adlar ayrı-ayrı əşyalarla bağlıdır. Onları heçnə xarakterizə etmir [3; 76]. Bir tərəfdən də bir sıra xüsusi adları vahid əşya ilə bağlıdır [3; 77].

Xüsusi adlarının semantikasının təyin edilməsində belə mürəkkəblik bir sıra problemlərə səbəb olur. Yəni, xüsusi adlarının semantikasi qarşılıqlı əlaqədə olan bazanın yaranmasına gətirib çıxarır. Bir neçə dilçilər isə belə hesab edirlər ki, xüsusi ad kateqoriyası naməlum olaraq qalır, amma, semantika hər zaman məlumdur. Çox az sayda dilçilər ola bilər ki, onlar xüsusi adlarının semantikasının yüksək keyfiyyətə malik olmasına şübhə ilə yanaşsınlar. Digər tərəfdən bu adlarının semantikasi bizim şüurumuza müəyyən olunmuş denotat ad kimi daxil olur. Ekstralingvistik sferaya keçdikdə isə semantika əsas hissələrdən birini təşkil edir. Nəhayət, belə bir fikir meydana gəlir ki, xüsusi adın əsas mənası ondan ibarətdir ki, o, yalnız addır. [3; 180]

Belə bir suala nəzər yetirək, ilk olaraq bütün xüsusi adlar əşyanın mənasını aşılıyır, yəni, bağlı olduğu əşyanın haqqında xəbər vermiş olur. İkincisi, xüsusi adlar əşyanın hər hansı bir sinfə aid olduğunu bildirir. Üçüncüsü, xüsusi adlar individual əşya xarakteri daşıyır, verilmiş əşya ilə, onun semantikasi ilə sıx bağlı olur. Dördüncüsü isə, xüsusi ad mənasında dörd komponentə uyğun əlamətləri ola bilər.

Bu komponentlər bütün əşya və ya söz anlamının əsasını təşkil edir.

1. Təsnifedici, əşyanın təyin olunmuş sinfə məxsusluğu – adların denotatı (antroponimlərin denotatı hansı ki insanlarla bağlıdır, toponimlərin denotatı – qitələrin, okeanların, dənizlərin, çayların, göllərin, adaların adları ilə bağlıdır).

2. İndivduallaşmış, yəni, denotata daxil olan xüsusi məna kəsb edən ad.

3. Xarakterizəedici, yəni, əlamətlərinə görə kifayət qədər başa düşmək olur ki, söhbət kimdən və nədən gedir.

Xüsusi adların semantikasının bu komponentləri məhdudlaşdırılmır. Əşyanın spesifik xüsusiyyətini üzə çıxarır.

Bu baxımdan xüsusi adların əhəmiyyəti dilçilikdə özünəməxsus yer tutur. Xüsusi adlar digər nitq hissələri ilə bağlı olur. Dilçilik nöqtəyi nəzərdən görürük ki, sözlər xüsusi adlarla birbaşa əlaqəlidir. Xüsusi adların semantikasi özlüyündə mətn kimi məlumdur və anlaşılıqdır. Onları Azərbaycan dilinə tərcümə etdikdə o adların tərkibində olan naməlum sözlərin biri və ya bir neçəsi onların mənasını başa düşməyə kifayət edir. Bir mətni dərinləndirən anlamaq üçün onun xüsusi adların mənasını və qarşılıqlı əlaqəsini anlamaq lazımdır.

Hal-hazırda Azərbaycan Respublikasının öz dövlət müstəqilliyini bərpa etdiyi və dünya ölkələri ilə elmi, mədəni, iqtisadi, siyasi inteqrasiyaya qoşulduğu bir dövrdə qarşıda duran ən mühüm vəzifələrdən biri əməkdaşlıq etdiyimiz tərəfi hər cəhətdən öyrənmək, onun dilini, mədəniyyətini, etnoqrafiyasını, etik-fəlsəfi dünya görüşünü bilmək, eyni zamanda Azərbaycanı və Azərbaycan xalqını ona tanımaq, xalqlarımız arasında ümumi olanları aşkara çıxarmaq yolu ilə qarşı tərəflə insani əlaqələrin güclənməsinə nail olmaqdır. Dilçilik elmi bu istiqamətdə öz tövəhəsini verə bilər.

Bu gün ingilis xalqı ilə, eləcə də ingilis dilində danışan xalqlarla birbaşa əlaqələrin gücləndirilməsinə daha böyük ehtiyac vardır. Bu xalqları daha yaxından tanımaq, özümüzü onlara daha yaxından tanımaq üçün müsbət şərait yaranmışdır. Respublikamızda ingilis dilinin daha kamil şəkildə öyrənilməsinə ciddi fikir verilir. Universitetlərdə ölkəşünaslıq fənnlərinin tədrisi ingilislərin və ingilidilli xalqların həyat və məişəti ilə bağlı mövzuların hərtərəfli tədrisinə imkan verir. Mütəxəssis hazırlığında həmin sahədə mövzuların daha da zənginləşdirilməsi üçün ingilislərin və ingilisdilli xalqların tarixi, dili, mədəniyyəti, etnoqrafiyası, etik-fəlsəfi düşüncə tərziləri ilə sıx əlaqədar olan xüsusi adlarının bir sistem halında öyrənilməsi aktual məsələlərdən biridir. Bu sistemin Azərbaycan antroponomiyası ilə müqayisəli tədqiqi, bir tərəfdən, ümumi olanın üzə çıxarılmasına, digər tərəfdən isə, mövzunun daha yaxşı mənimsənilməsinə xidmət edir.

İngilis və Azərbaycan xüsusi adlar sistemlərinin müqayisəli şəkildə öyrənilməsi, yaranma əsasının, yollarının və üsullarının, semantik mənasının, dildə və nitqdə işlədilmə üslubunun tədqiqi onların universalıya faktı kimi bir sıra ümumi və oxşar əlamətlərinin müəyyənləşdirilməsinə yol açır. Ayrı-ayrı xalqların dil və təfəkkür tərzində yaxın olan cəhətlərinin aşkara çıxarılması isə müasir dövrdə xalqların bir-birinin mahiyyətinə qovuşması, bir-birini daha yaxşı başa düşməsi baxımından mühüm ictimai və elmi əhəmiyyət kəsb edir.

İnsanlar və xalqlar bir-biri ilə ilk növbədə məhz adları ilə tanış olurlar. Buna görə də hər şeydən əvvəl adların başa düşülməsi, qavranılıb yadda saxlanması vacib məsələdir. Bu baxımdan İngilis və Azərbaycan xüsusi adların mənasının, struktur modellərinin və nitqdə işlədilmə xüsusiyyətlərinin tədqiqi, eləcə də bütün bunların qarşılıqlı şəraitdə təbliği İngilis xüsusi adlarının azərbaycanlılar, Azərbaycan xüsusi adlarının isə ingilislər (ingilisdilli xalqlar) arasında tanınmasına, yadda saxlanmasına, müxtəlif məqamlarda kütləvi şəkildə işlədilməsinə kömək edir.

Hər hansı bir adın, o cümlədən xüsusi ismin mənşəyini axtarıb tapmaq üçün onun törəmə hadisəsini, sözün özünün yeni məna kəsb etmə mərhələlərini retrospektiv aspektdə təhlil etmək və bununla həmin adın ən qədim, ən ilkin formasını müəyyənləşdirmək lazım gəlir. İlk öncə nəzərə almaq lazımdır ki, adlar sisteminin təşəkkül tapması olduqca uzun bir prosesin nəticəsidir. Yalnız yazılı abidələrin öyrənilməsi sayəsində hansısa bir adın konkret bir dövrdə artıq mövcud olduğu müəyyənləşdirilə bilər, lakin bu da şərti mahiyyət kəsb edir, çünki yazılı mənbədə qeydə alınmış ad yazıya köçürülənə qədər də şifahi nitqdə müəyyən inkişaf dövrü keçmiş və yalnız sonuncu şəkildə qeydə alınmış olur.

Təəssüf ki, bəzi filosofların hələ antik dövrdə, eləcə də orta əsrlərdə xüsusi adlara müəyyən qədər diqqət yetirməsinə, insana verilən ad haqqında müəyyən fikirlər yürütməsinə baxmayaraq, bütövlükdə yüzillik zaman kəsiklərində hansısa adlar qrupu nə struktur, nə də semantik baxımdan heç bir elmi tədqiqata cəlb olunmamış, tarixin konkret dövrlərində onlar forma və məzmun baxımından təhlil edilməmişdir.

Xüsusi adların mənası haqqında V.A. Nikonov yazır: “Belə bir mülahizə yayılmışdır ki, xüsusi ad ancaq apelyativin ifadə etdiyi mənaya malikdir. Bununla yanaşı, xüsusi ad ümumiləşdirici mənə ifadə edən sözlərdən sayılır [6; 203]. Xüsusi ad da ümumiləşdirici xüsusiyyətə malikdir. Bu da öz-özlüyündə xüsusi ismin sahə və daxili adını cərgəsini müəyyənləşdirir.” Müəllif sonra xüsusi ismin mənasını müəyyənləşdirməyin planını göstərir: 1) Etimoloji, yəni xüsusi ismin apelyativ mənası 2) onomastik adın sonrakı mənası.

A. Axundov da xüsusi adların müəyyən mənaya malik olmasını göstərmişdir: “Əlbəttə, bütün sözlər kimi onomastik vahidlər də səs kompleksindən ibarətdir və müəyyən mənə bildirirlər. Əslində onları dil sistemində daxil edən əsas əlamətlər də yalnız bundan ibarətdir. [2; 58]” Xüsusi və ümumi adların fərqlənməsinə H.Əliyev də eyni baxımdan yanaşmışdır [5; 77].

Antik dövr və orta əsr filosofları adların yalnız gözəlliyinə və estetik təsir gücünə, düzgün işlədilməsinə və başa düşülməsinə diqqət yetirməklə və bu barədə öz tövsiyyələrini verməklə kifayətlənmişlər. Məsələn, hələ Platon özünün “Kratil” dialoqunda xüsusi adlara geniş yer verir, onları həqiqət və yalan anlayışları baxımından təhlil edirdi. Burada Kratilin dilindən göstərilir ki, əşyalara ad verilməsi heç də kiçik məsələ olmadığı üçün buna bacarığı çatmayan təsadüfi adamların işi deyildir. Filosoflar adlara dilçilik elmi üçün vacib olan tərzdə yanaşmır, fəlsəfi baxımdan yanaşırlar. Dilçilikdə isə xüsusi adların müfəssəl tədqiqi əsas etibarilə XX əsrdən başlanmışdır.

Azərbaycanda hələ XX əsrdə də uzun müddət xüsusi adların öyrənilməsi dilçiliyin periferiyasında qalmış, alim və tədqiqatçıların diqqətini bir o qədər də cəlb etməmişdir. Azərbaycan antroponimiyasına aid məqalələr şəklində ilk ardıcıl məqalələrin yazılması keçən əsrin 60-cı illərinin sonuna təsadüf edir. 80-ci illərdən sonra onomastika və antroponimiya özünün inkişaf mərhələsinə başlamışdır.

Ümumiyyətlə bir dildəki xüsusi adlarının daha müfəssəl, bütün detallarına qədər araşdırılması başqa dilin anoloji materialları ilə müqayisədə daha elmi, daha sanballı nəticələrə gəlməyə imkan verir. Bu baxımdan Azərbaycan onimlik və ya antroponimik faktlarının ingilis dili materialı ilə müqayisədə öyrənilməsinin aktuallığı inkar edilə bilməz.

İngilis antroponimiyasının tədqiqi tarixinin başlanğıcı əsas etibarilə XIX əsrə aid edilir. Bu sahədə Con Stüart Millin (1806-1873) araşdırmaları yüksək qiymətləndirilir. Müasir qərb alimlərindən A.Qardner, C.Alqeo, H.S. Sorensen, İ.S. Smit, P.H. Rini və.b. ingilis şəxs adları mövzusunda müxtəlif həcmli əsərlər yazmış, ingilis antroponimlərinin əsas xüsusiyyətlərini tədqiq etmişlər. Müasir ingilis adlarının tədqiqində və təbliğində 1952-ci ildən ABŞ-da çıxan “Names: A Journal of Onomastics” dərgisinin də rolu qiymətləndirilməlidir. Bununla yanaşı, həmin alimlərin yaradıcılığından əldə edilmiş nümunələr göstərir ki, ingilis xüsusi adlarının tədqiqində daha çox sosial dilçilik məsələləri işıqlandırılmış, adların tarixi inkişaf prosesinin izlənməsinə daha çox diqqət yetirilmişdir.

İngilis və Azərbaycan antroponimiyalarının müqayisəli öyrənilməsi həm ingilis, həm də Azərbaycan xüsusi adlarının struktur-semantik xüsusiyyətləri əsasında maraqlı ümumiləşdirmələr əldə etməyə, ümumiyyətlə dünya xalqlarının dil və təfəkkür tərzindəki eyniliklər və oxşarlıqlar haqqında yeni nəzəri müddəalar irəli sürməyə yol açır.

Ədəbiyyat siyahısı

1. Axundov A.A. Ümumi dilçilik. Bakı – Maarif, 1988.
2. Axundov A.A. Dil və cəmiyyət. Bakı – Yazıçı, 1992.
3. Çobanov M.N. Azərbaycan şəxs adları. Bakı – Maarif, 1981.
4. Çobanov M.N. Azərbaycan Antroponomiyasının əsasları, Tbilisi, Qanatileba, 1983.
5. Əliyev H. Ümumi antroponimika problemləri, Bakı, BDU nəşri, 1985.
6. Nikonov V.A. Задачи и методы антропоники // Личные имена в прошлом, настоящем, будущем. – М., 1970.
7. Zaytseva K.B. Английская антропонимия и ее стилистическое использование. АКД. – Одесса, 1979.



ЖИЗНЕННЫЙ ПУТЬ АКАДЕМИКА МАМЕДДЖАФАРА ДЖАФАРОВА. НАУЧНО – ПЕДАГОГИЧЕСКАЯ ДЕЯТЕЛЬНОСТЬ

Нурида Ганбарова

Нахчыванский Государственный Университет

XÜLASƏ

Məqalədə Azərbaycanın görkəmli tənqidci-alim, ədəbiyyatşünas, ədəbiyyatda nüfuzlu söz sahibi Məmməd Cəfər Cəfərovun həyat yoluna qısa nəzər calınır onun çətin müharibə illərinə təsadüf edən uşaqlıq illəri, uşaqlıq çiyinlərində ağır ailə yükünü laiqincə daşdığı, eyni zamanda incəsənətə şərə, nağıllara, kitaba sevgi bəsləyən insanların arasında olması və onların balaca Məmmədcəfərin ədəbiyyata olan sevgisini, dünyaya baxışlarını necə fomalaşmasından bəhs edilir. Bu gün də Məmməd Cəfərin çoxistiqamətli yaradıcılığı yazılacaq olan elmi işlər üçün ən göxəl mənbədir.

Açar sözlər: həyat yolu, Rusiya, mənəvi rahatlıq, ədəbiyyat müəllimi, ədəbi-nəzəri görüşlər, gənc alim

RESUME

In the article, prominent critic-scholar, literature-critic famous word master in literature Mammadjafar Jafarov's lifetime will be glanced briefly. His childhood years in hard war years in hard war years, his family burden on his child shoulders which he was carrying decently, simultaneously his being among the people who cherished love for art, poems. Tales and books and how Mammadjafar's love for literature and outlook will be dealt with. Today Mammadjafar's multibranch activity is a nice source for scientific works to be written.

Keys words: lifetime, Russia, moral comfort, literature teacher, literary-theoretical reviews, young scientist.

Жизненный путь Мамедджафара Джафарова был нелёгким. Родился Мамедджафар Зейналабдин оглы Джафаров 9 мая 1909 г. в Нахчыване в семье портного. Положение его семьи, как и многих других семей, было тяжёлым. Это было время, когда социальное и национально-освободительное движение охватило всю Россию и распространилось по обе стороны Араза.

Ещё мальчиком он теряет самых дорогих для него людей: 30-ти летнюю мать, а через год и 40-летнего отца. Семья из пяти человек остаётся на попечение 10-ти летнего Мамедджафара Джафарова. Благодаря друзьям отца он сначала работает учеником в ателье «Красная армия». Потом бабушка устраивает его к родственникам в хлебопекарню кюндегиром (кательщиком). В своих воспоминаниях он говорил: «Мы рабочие работали в поденьщину. Самая низкая оплата была моя. Но, несмотря на это, моя зарплата хватала на то, чтобы купить мясо, хлеб, сахар и чай» [1, с 136]

Несмотря на трудную работу, любовь к хлебу была на столько высока, что свои первые стихи и произведения он подписывается псевдонимом «Мамедджафар Кюндегир»

В детские годы Мамедджафар Джафаров своё нравственное удовлетворение находил в интересном мире – в светлых и волшебных сказках народа. Ему казалось, что Захра хала сама пришла из сказки. Она же была его молочной матерью. Карбалаи Бахшали, который больше половины своей зарплаты расходовал на газеты, дядя Бешир Бекташи тоже оставили в памяти юного Мамедджафара Джафаров неизгладимую память.

В будущем Мамедджафар Джафаров на уровне «учителя литературы» оценивал своего постоянного клиента пити (национальное блюдо из баранины) Гуламгусейна, который с большим воодушевлением

читал стихи Азербайджанских и тюркских поэтов, Адыгёзала, который на фарси из восточной литературы читал и переводил стихи.

«Все это – улица, базарный быт и литературная сфера сыграли вторую функцию в формировании мировоззрения молодого Мамедджафара Джафаров» [2, с. 7]

Первое среднее образование получил в Нахчыване в школе Хейрие, а затем в учебных курсах, а ещё позже в 1928-1932 г г- в Нахчыванском Педагогическом техникуме. Его туда не хотят принять. Тогда он в 1928 г пишет длинное стихотворное заявление в Народный Комиссариат Рухулла Ахундову и говорит, что хочет учиться. Р. Ахундов даёт распоряжение в Нахчыван, чтоб этого молодого парня приняли в университет, в который он хочет. Время, потраченное на содержание семьи в работе, он восполнил во время учёбы в техникуме. Общение с интеллигентными людьми, примерные и добросовестные педагоги и друзья, студенты, с большим вдохновением учащиеся вместе с ним, сформировали идейно-нравственное развитие Мамедджафара Джафарова.

На последнем курсе техникума его направляют в Педагогический Институт имени В. Ленина (1931-1935). По окончании института он под научным руководителем Г. Назарли защищает дипломную работу на тему «Литературно-теоретические взгляды Вольтера» и получает пятёрку. Несмотря на отличную отметку, член комиссии Али Назим, критикуя его говорит, что ты больше всего уделил внимание философским общественно-историческим взглядам Вольтера, чем литературно-теоретическим взглядам. Таким образом с тех пор в судьбе молодого учёного, критика и теория стали основным направлением в его литературном творчестве.

В годы учёбы он получил образование у таких литературоведов как Бекир Джафаров, Фейзулла Гасымзаде, Зейнал Тагызаде, Микаил Рафили, Мамедариф Дадашзаде, Али Султанлы, Гаджибала Назарли, Ханафи Зейналлы, Али Назим, Сейфулла Шамилов.

Свою учёбу и творчество в АПИ он оценивал так: «АПИ в эти годы для Азербайджанской науки и культуры выполнял определённую работу. Не только подготовил педагогов, но и научных работников. Новая плеяда научных и культурных работников вышли из этой среды». [3, с.208]

В эти годы (1945-1949) становится редактором «Литературной газеты», которая сыграла огромную роль в развитии его мировоззрения. Работая в этой газете, он знакомится с известными писателями, поэтами, критиками, и выступает научно-публицистическими статьями и рассказами.

В своей автобиографии, наряду с АПИ он отмечает особую роль «Литературной газеты», как настоящую школу. «Когда меня спрашивают, что я окончил, после перечисления школ говорю: «и ещё я окончил школу «Литературная газета»». (3, с.208).

Большую часть своей жизни, более 30-ти лет, Мамедджафар Джафаров посвятил педагогической деятельности в различных вузах республики: 1938-1939 годах – заместитель директора по научной работе Института учителей в Губе, в 1949-1951 годах-декан филологического факультета АГИ, в 1951-1953 годах -директор кафедры «Русская литература». Он с полной отдачей сил и энергии участвовал в воспитании и развитии новых научно-педагогических кадров. Его лекции о западной и русской литературе стали почвой для диссертации, монографий и учебников.

Основная линия его творчества в выше указанные годы была и педагогика. Книги «Об эстетическом вкусе» (1965), «Эстетическое воспитание, семья и школа», посвящены воспитанию подрастающего поколения. Но сфера его гуманитарной деятельности была широкой: теория литературы, литературная критика, история литературы, фольклёроведение, языковедение, эстетика, театроведение. Во всех этих областях академик написал много серьёзных трудов, что говорит о его широком кругозоре, глубине его научного уровня и современности его взглядов. Но в его научной деятельности литературная теория и литературная критика составляют перевес. К литературной теории Мамедджафар Джафаров пришёл через исследования литературной критики. И теоретический фактор прослеживается во всех его работах. По этой причине Шириндил Алишанлы, в своих исследованиях эстетико-теоретические взгляды Мамедджафара Джафарова ставит на первое место.

В 1944 году в Азербайджанском Государственном Университете защищает кандидатскую диссертацию на тему «Литературно-критические взгляды М.Ф. Ахундова», которая считается его первым ёмким серьёзным и фундаментальным научным трудом, посвящённый истории и теории критики. Ещё до защиты он был автором трёх книг и более ста статей.

. В своей научной работе М.Ф. Ахундова он преподносит как «первого критика Востока».

Знакомясь с творчеством академика, убеждаемся, что исследуя Ахундова, он сам тоже становится философом-критиком.

В 1962 году Мамедджафар Джафаров начинает, но не заканчивает произведение, посвящённый Ахундову под названием «Личность деятеля», о научно-философском сознании Ахундова.

«Национальность, научность и современность составляет главную линию не только его научных произведений, но и преподавательскую деятельность научно-эстетических произведений». [4, с. 11]

Несмотря на разнонаправленную деятельность, наука всегда была первой в его жизни и деятельности. В его автобиографии работа в научной академии занимает более 40 лет. Здесь он работал на разных должностях.

Работая в 1953-1958 годах директором отдела «Советская литература», «Древняя и средневековая литература Азербайджана», «Теория Азербайджана» (1958-1982), директором Института литературы (1980-1981), с достоинством выполнил миссию руководителя системного исследования многовекового развития национальной литературы, его выдающихся представителей и их научно-методологических проблем.

Прежде чем перейти к его заслугам в пропаганде русской литературы в Азербайджане и работам, посвящённых выдающимся представителям его, мы считаем своим долгом коснуться его идейно-эстетических и литературно-критических взглядов в национальной литературе.

С точки зрения современности, азербайджанской литературе известно лишь не большое количество литературных критиков, именами которых можно гордиться. Академик Мамедджафар Джафаров – один из не многих литературоведов, который показал себя в литературоведении в различных сферах. Но в какой бы сфере он не выразил бы свою мысль, «...о каком поэте или писателе он не писал, у него был свой метод оценивания писателей. Как и он сам, его научные подходы точны, уместны и осознаны». [5, с.111]

Как создатель профессионально-критической школы Мамедджафар Джафаров подошёл к этому аспекту отличительно от других критиков. В каждой его критической работе прослеживается философский подход, а значит и глубина, широта, объективность научной оценки и делает глубокие научные заключения.

Считаем, что будет уместным перечисление трудов академика, охватывающий большой этап его творчества, касающихся различных литературоведческих проблем Азербайджанской, Западной и Европейской литератур: это многочисленные научные статьи и монографии на теоретические проблемы в области эстетики, поэтики, воспитания - «Физули думает», «Эстетическо-критические взгляды М.Ф. Ахундова», «Сабир», «Джалил Мамедкулизаде», «Литературные мысли», «Эстетическое воспитание, семья и школа», «Личность деятеля», «О наших классиках», «Сидги Рухулла», «Гусейн Джавид», «Самед Вургун», «Романтизм в Азербайджанской литературе» и другие его труды.

Мамедджафар Джафаров прежде всего знаток азербайджанской литературы. Незаменима его заслуга в изучении истории азербайджанской литературы. Его исследования начиная с таких мастеров слова как Низам Гянджави, Физули и до Гусейн Джавида и Самед Вургун сыграла огромную роль в изучении истории нашей литературы. Особенно велика его роль в исследовании поэтического анализа и философского осмысления творчества Физули. Уже более пол века в вузах нашей страны изучается произведение академика «Физули думает». В тоже время Мамедджафар Джафаров безупречный драматург. Его кинодрама «Люди и судьбы», посвящённый Джалилу Мамедкулизаде и его современникам занимает уважительное место в Азербайджанской драматургии. И так он не только

выдающийся учёный, критик, драматург, но и талантливый прозаик. Его рассказы и мемуары – ценный образец Азербайджанской прозы.

Огромна роль Мамедджафара Джафарова в пропаганде и освоении русской классической литературы в Азербайджане. Его труды «Герцен», «Салтыков-Щедрин», «Русские классики», Шевченко», «Очерки истории русской литературы», «Из истории Азербайджано-русских литературных связей», «Русская литература XIX века» в трёх частях сыграли огромную роль в просвещении азербайджанского народа в русской литературе, а значит и положительную роль в развитии азербайджанско-русских литературных связей.

Мамедджафар Джафаров – личность, создавший важный этап в развитии литературоведческой науке и учёный, оставивший высокое профессиональное наследие в философско-эстетическом, языковедческом, педагогическом, театроведческом направлениях.

Литература

1. M.Cəfərov, Xatirələr, "Çaşıoğlu", 2010, s.136.
2. İsa Nəbibbəyli, "Böyük ədəbiyyatşünaslığın ünvanı: Məmməd Cəfər Cəfərov"//Akad. Məmməd Cəfər Cəfərov ədəbiyyat nəzəriyyəçisi, Bakı 2019 "Elm və Təhsil", 306s, s. 7.
3. Мамед Джафар, Xatirələr, Bakı, Çaşıoğlu, 2010, s.208
4. İ. Nəbibbəyli, "Böyük ədibin ünvanı: akademik M.C.Cəfərov"// Ak.M.C.Cəfərov ədəbiyyat nəzəriyyəçisi, Bakı "Elm və təhsil", 2019, 306s, s.11.
5. Кн. Академик Мамедджафар Джафаров-литературный критик, Баку, 2019, «Наука и образование», 306с, с.111



EUROASIA SUMMIT

Congress on Scientific Researches and Recent Trends-6

18-20 May 2020/ Baku Euroasian University, Azerbaijan

Book of Full Texts / Volume-1



ТВОРЧЕСТВО АКАДЕМИКА МАМЕДДЖАФАРА ДЖАФАРОВА В ОСВОЕНИИ РУССКОЙ КЛАССИЧЕСКОЙ ЛИТЕРАТУРЫ В АЗЕРБАЙДЖАНЕ. КНИГА «РУССКИЕ КЛАССИКИ»

RUSSIAN CLASSICAL LITERATURE IN AZERBAIJAN IN THE ACTIVITY OF ACADEMICIAN MAMMADDJAFAR JAFAROV. THE BOOK OF «RUSSIAN CLASSICS»

Ганбарова Нурида Гусейн

Нахчиванский Государственный Университет

XÜLASƏ

Məqalədə Məmmədcəfər Cəfərovun “Russ klassikləri” kitabına müfəssəl nəzər salınacaq, onun Azərbaycan oxucusuna Rus ədəbiyyatının incilərini çatdırmaqda akademikın danılmaz rolu qeyd olunacaq. Bu sahədə yazdığı kitablar sadalanacaq və “ Rus klasikləri” kitabının qısa məzmunu açılacaq. Rus dilini bilməyən azərbaycan auditoriyasının rus ədəbiyyatına yaxınlaşdırmaqda və ədəbiyyatşünaslıqda akademikın müstəsta rolu qeyd olunacaq. Sovet Azərbaycanı dövründə rus dilini bilməyən azərbaycan oxucularına akademikın rus ədəbiyyatına dir yazdığı kitablar, monoqrafiyalar və məqalələr qiymətli töhvədir.

Açar sözlər: akademik, Rus ədəbiyyatı, Radişev, azərbaycan oxucusu, ədəbiyyatşünas, russ klassikləri

SUMMARY

In the article, it is paid attention to the book «Russian classics» by Mammadjafar Jafarov this in detail this undeniable role in conveying the prominent works of Russian literature to Azerbaijani readers is mentioned. His books written in this field are listed and the brief content of the «Russian classics» is given. The role of the academician in bringing Azerbaijani auditorium who is unaware of Russian close to Russian literature and literary studies is noted. Books monographs and articles written by academician on Russian literature to Azerbaijani readers who didn't know the Russian language in Soviet Azerbaijani period are precious contributions.

Keys words: Azerbaijani, academician, Russian literature, Radishev, reader, studies, Russian classics, real atmosphere.

Русская литература XIX века настолько богата, что не могла не заинтересовать и влюбить в себя литераторов и критиков других народов. Не только Россия, но и многие страны, в том числе и Азербайджан стояли на пороге коренных изменений. Реальная атмосфера жизни повлияла на передовые умы всех стран, и послужила стимулом для создания шедевров, которые известны уже всему миру и которые особенно привлекали литераторов и критиков. Мамедджафар Джафаров – один из не многих критиков Советского Азербайджана занимавшийся теоретическим исследованием истории русской литературы.

Профессор Яшар Гараев писал: «в 30-ые годы, когда Мамедджафар преподавал русскую литературу на азербайджанском языке не было ни одного серьёзного педагогического учебника. Потребность времени «общественный заказ» направили этап его литературно-научной деятельности. Пять книг и десятки статей на уровне современного изучения русской литературы в Азербайджане, а так же научно-филологическое направление в развитии Азербайджанско-русских литературных связей, создание в вузах курсов русской литературы, сыграли огромную роль». [1, с.200].

Именно большая заслуга Мамедджафара Джафарова в просвещении азербайджанского читателя в русской литературе XIX века.

Свою литературно-критическую деятельность он начал со статьями о классических русских поэтах и писателях, а затем эту работу он в последовательном порядке продолжил. Результатами этой деятельности стали его работы: «Очерки из истории русской литературы» (1939), «Герцен» (1954), «Русские классики» (1964), «Салтыков-Щедрин» (1964), «Из истории Азербайджанско-русских литературных связей» (1964), «А. Добролюбов» (1965), «Русская и Азербайджанская культура» (1966), «Русская литература XIX века» (в трёх частях) и множество статей и монографий о многих писателях и поэтов России XIX века.

В 1943-1945 годах, работая заведующим кафедрой «Русская литература» Мамедджафар Джафаров с большой любовью и энтузиазмом посвящает себя педагогической работе, просвещая азербайджанскую аудиторию в русской литературе и подготавливает новых кадров. Долгое время он читал лекции по европейской и русской литературе. В будущем эти лекции превратились в диссертации, монографии и учебники.

В какой бы области он не проявлял себя, будь то в педагогике, в прозе, в критике, он считается учёным, сказавший своё слово в литературоведении. Особенно очень ценны его выше названные труды, которые в те годы сыграли огромную роль в просвещении нерусскоязычного населения в русских классиках и их произведениях.

Книга «Русские классики» как и другие ценные работы академика знакомят читателя с политическим положением России, и затем литературным направлением писателя, а дальше академик даёт философско-критическую оценку произведению.

«Особый интерес к философии направляют Мамедджафара Джафарова к поэтам и писателям, которые могли синтезировать в своём творчестве литературу и философское мышление». [2 с. 195]

Исследуя литературоведа и критика Мамедджафара Джафарова мы убеждаемся и в его философском подходе анализа какой-либо темы в литературе. Философия как царица всех наук вхожа во все области, ибо без её вмешательства достичь истины в суждениях глобальных проблем невозможно.

Книга Мамедджафара Джафарова «Русские классики» включает в себя сведения о писателях XIX века: А. Н. Радищев, А. С. Пушкин, Н. В. Гоголь, А. И. Герцен, А. Н. Островский, М. Е. Щедрин становятся объектом исследования. Почему именно эти писатели привлекли внимания Маедджафара? Россия и многие Европейские страны были на пороге коренных изменений. В преобразовании сознания народа и влияния на ход истории эти передовые люди своего времени сыграли огромную роль.

С первых же страниц даётся краткая характеристика Радищева как поэта-революционера. Мамедджафар Джафаров пишет: «С первого революционера России Радищева... в русской общественной мысли и литературе начинается совершенно новая страница- русская литература приобретает новое высокое значение» [3. с.4]

Он отмечает большую роль Радищева в идейной борьбе против существующего строя. Мамедджафар Джафаров подробно знакомит читателя с детством и студенческой жизнью поэта. В 1789 году Радищев уже заканчивает «Путешествие из Петербурга в Москву». Это произведение не проходит цензуру, тогда Радищев на свои деньги покупает печатную машину и печатает 650 экземпляров.

После обзора некоторых произведений Радищева Мамедджафар Джафаров переходит к самому большому произведению Радищева «Путешествие из Петербурга в Москву». Произведение прозвучало как обвинение правительству. Это было зеркальным отражением общественно-политической жизни России второй половины XVIII века. Мамедджафар Джафаров приходит к заключению, «что Радищев поставил и хотел разрешить такие глобальные общественные вопросы России, которые до него никто из знаменитых писателей не ставил. В русской литературе и в развитии общественной мысли роль Радищева огромна». [4, с. 18, с.27]

Не зная русский язык в совершенстве, понять осмыслить произведения русских писателей-философов, азербайджанскому читателю представляется делом трудным. И академик, анализируя произведения или исторически события русских классиков, становится как бы связующим мостом между русской мыслью и азербайджанским читателем.

И в настоящее время книги академика, посвященные русской литературе, актуальны и полезны своей помощью, которые они оказывают любителям книг в кругу нерусскоязычного населения.

Следующий гигант русской классики – А. С. Пушкин.

Мамедджафар Джафаров отмечает, что «высокая поэзия, глубокое содержание и красивая форма» - основная особенность поэзии Пушкина» [4, с.18, с.29]. Мамедджафар Джафаров знакомит азербайджанского читателя с Пушкиным со всеми его достоинствами и огромными заслугами не только в русской литературе, но и несравненную роль в преобразовании сознания народа.

Далее жизнь, потом и творчество поэта, где он разделяет произведения Пушкина на лирику, поэму, драму и прозу. Из поэм, которая как считает Мамедджафар Джафаров заслуживает особого внимания читателей- роман в стихах «Евгений Онегин». Цитируя Белинского - «Евгений Онегин- энциклопедия русской жизни», Мамедджафар Джафаров, как критик-философ выявляет истинную причину трагедии Онегина- это дворянское общество, которое нравственно искалечила молодого Онегина. После подробного описания романа с критическими замечаниями Мамедджафар Джафаров напоминает о незаконченности этого романа и даёт намерение Пушкина об Онегине. Очень ценна сообщение о том, как ответил Пушкин на вопрос своих друзей-декабристов: что случится с Онегиным? - поэт отвечает: «Онегин или будет одним из повешенных на Сенатской площади, или умрёт в ссылке на Кавказе». И в заключении Мамедджафар Джафаров оценивает роман как «показатель сердечной привязанности к декабристам» [5, с. 18-27]

В главе драма поэт знакомит азербайджанского читателя с драматическими произведениями Пушкина «Борис Годунов», «Дон Жуан», «Моцарт и Сальери». Мамедджафар Джафаров приходит к выводу, что Пушкин, как и в других жанрах и здесь создаёт блестящие образцы реалистической драматургии.

Шедевры русской классики «Араб Петра первого», «Повести Белкина», «Дубровский» рассматриваются с теоретическо-философского аспекта и подчёркивается революционный характер произведений. Конечно же более глубокий нравственно-моральный суть произведений не был раскрыт.

Особенность Мамедджафаровской критики – исследование писателей и их произведений с призма значения их влияния на историю и умы человечества в данный исторический период и влияния исторических событий на создания произведений.

В таком же аспекте азербайджанский читатель знакомится с Н.В. Гоголем, Герценом, Островским, Щедриным. О каждом из них Мамедджафар Джафаров рассказывает в первую очередь, как о героях своего времени, раскрывает идейно-политические направления писателей, заслуги в сфере преобразования сознания народа. Считаю уместным особо отметить заслугу академика в своевременности создания этих произведений для азербайджанской аудитории, т.к. 60-ые годы-это время, когда книги, газеты и журналы были единственными средствами просвещения.

Эта и другие ценные книги академика, в особенности учебник Русская литература XIX века, а также, многочисленные статьи и монографии о русской литературе, и его представителях стали объектом исследования.

Намерение Мамедджафара-критика и литературоведа – просветить нерусскоязычное населения с ведущими и светлыми умами истории, которые своей личностью, справедливой, прогрессивной идейной борьбой повлияли на ход истории и сознания масс. Вся сознательная жизнь академика Мамедджафара Джафарова была посвящена этому благородному делу- просвещению подрастающего поколения, интеллектуальному их развитию.

Литература

1. Qarayev Y. Ədəbi üfüqlər, Bakı, «Gənçlik» 1985, 288s., 200 s.
2. Yaqubova M. Məmmədcəfərin Qərb bədii irsi və ədəbi-nəzəri fikrinə münasibətinin prinsipləri. //Akademik Məmmədcəfər Cəfərov -ədəbiyyat nəzəriyyəçisi, Bakı, «Elm və təhsil», 2019, 306s., s.186
3. Мамед Джафар. Д. Русские классики, «Азгосиздание», 1964,197с.
4. Алмамедов А. Азербайджано- русские литературные связи, Язычы, Баку, 1982, с., 214 с. 6.
5. Мамедджафар Джафаров. Русские классики, «Госиздание», 1964, 197с, Белинский В. Г. Избранные статьи, «Детская литература», М., 1965.с. 205



Z.XƏLİLİN “ÇINARLARIN YUXUSU” MƏNZUM NAĞILININ SƏNƏTKARLIQ MƏZİYYƏTLƏRİ

THE ARTISTIC MERITS OF ZAHID KHALIL'S VERSE TALE "DREAM OF PLANE TREES"

Ayətəxan Ziyad (İsgəndərov)

Yazıçı-jurnalst, tədqiqatçı, Azərbaycan Dövlət Pedaqoji Universiteti, Elmi Tədqiqat Mərkəzinin elmi işçisi

ÖZƏT

Mənzum nağıl – uşaq xalq ədəbiyyatının bitkin bir janrı olub Z.Xəlil yaradıcılığında xalq nağıllarının tərəvətini həmişə özündə saxlamışdır. Tədqiqata cəlb etdiyimiz “Çinarların yuxusu” mənzum nağılı da bu sıradan diqqəti cəlb edir.

Z.Xəlil 11 mənzum nağıl müəllifidir. Mənzum nağıllarını, o cümlədən “Çinarların yuxusu”nu da ilk dəfə 1972-ci ildə nəşr olunmuş “Mən rəngləri tanıyıram” adlı kitabının “Gəlin nağıl danışaq” bölümündə və 2008-ci ildə oxucuların mühakiməsinə verilmiş “Seçilmiş əsərləri”nin I cildində çap etdirmişdir.

387 misralıq bir əsəri yoruculuq hiss etmədən birnəfəsə oxuyub başa çatdırmaq kimi bir üstünlüyə, eləcə də Z.Xəlilin mənzum nağıllarının oxucunu özündə saxlayan ritm, musiqilik kimi bir cazibəyə malik olmasının “sirri”, zənnimizcə, müəllifin xalq ədəbiyyatına sıx bağlılığı ilə izah olunmalıdır. Belə ki, Z.Xəlil fəlsəfə və elmlər doktoru dissertasiyalarını folklor və şifahi xalq ədəbiyyatı ixtisasları üzrə müdafiə etmiş, elmi və pedaqoji fəaliyyəti bütünlüklə folklor, xalq ədəbiyyatı və uşaq ədəbiyyatı ilə bağlı olmuşdur.

Bu da xüsusi qeyd edilməlidir ki, “Çinarların yuxusu” hər hansı bir nağıl (folklor) motivinin şeir dilinə improvizə edilərək poetik dildə qələmə alınmış variantı deyil, müəllifin öz zəkasının məhsuludur. Bütün bunlar haqq verir deyək ki, folklorlardan, şifahi xalq ədəbiyyatından, ağız ədəbiyyatından bəhrələnmə Z.Xəlil yaradıcılığında ana xətt kimi keçir. “Çinarların yuxusu”nu oxumağa başlayan andan şirin dil, cazibədar təhkiyə oxucunu cəlb edir, şeir yox, nağıl oxuyurmuş kimi özünə bağlayır, sonuncu misraya qədər oxuduqlarının cazibəsindən ayrıla bilmirsən.

Əsərin obrazlar qalareyası zəngindir: 1 – xeyirxah ürək sahibi alicənab leyləklər; 2 – leyləklərin düşmən əlində olduğunu zənn edib onları xilas etmək üçün uzaq və naməlum səfərə çıxan çinarlar; 3 – çinarların bu xilaskarlıq missiyasında yardımçı obrazlar olan paravoz və elektrovaz; 4 – çinarların leyləkləri axtarmağa gedəcəkləri təqdirdə meşənin məhv olacağından təşvişə düşən dələ və ayılar; 5 – mənfəi obraz olaraq, xurma ağaclarına sarılıb qarı nənənin nəvələrinin ac qalmaqlarına bais olan ilanlar; 6 – xurma ağaclarının meyvələrini ilanların əlindən qurtarmaq üçün leyləkləri köməyə çağıran Qızılquş... Əsərdə hər obraz “oynadığı rolun” əvəzolunmaz mübariz qəhrəmanıdır. Hətta haqqı olmadığı halda xurmalara sahib çıxmaq iddiasında olan ilanlar da asanlıqla “ağ bayraq” qaldırmırlar, son nəfəsə qədər döyüşüb qəhrəmanlıqla həlak olurlar.

Dostluğa, yoldaşlığa, darda qalana əl tutmaq kimi keyfiyyətlər ruhunda qurulmuş əsər necə qələmə alınıb ki, 387 misra (14 kitab səhifəsi) həcmində olan nağılın mütaliəsi zamanı hər hansı məqamda isə yoruculuq, usandırıcılıq hiss etmədən birnəfəsə, sevə-sevə, maraqla oxuyursan?!

Məqalədə Z.Xəlilin mənzum nağıllarının bu “sirləri” an-an, məqam-məqam açıqlanır.

Açar sözlər: uşaq ədəbiyyatı, folklor, xalq yaradıcılığı, mənzum nağıl, çinar, leylək, ritm, obraz.

Key World: children`s literature, folklore, folk creativity, verse tale, plane tree, stork, riddles, the image.

Dostluğa, yoldaşlığa, darda qalana əl tutmaq kimi keyfiyyətlər ruhunda qurulmuş əsər necə qələmə alınıb ki, 387 misra (14 kitab səhifəsi) həcmində olan nağılın mütaliəsi zamanı hər hansı məqamda isə yoruculuq, usandırıcılıq hiss etmədən birnəfəsə, sevə-sevə, maraqla oxuyursan?!

Məqalədə Z.Xəlilin mənzum nağıllarının bu “sirləri” an-an, məqam-məqam açıqlanır.

Cavab, təbii ki, müəllifin ümumən sənətkarlığının səviyyəsi, yazıcının xalq nağıllarının nəsr dilindən ustalıqla bəhrələnmə bacarığı ilə izah oluna bilər

Dialoqların bolluğu əsərə şirin dil, inanılmaz oynaq ritm, usandırıcılığı hiss olunmaz dərəcədə aradan qaldıran nəfəs bəxş etmişdir. Dialoq ilk olaraq qoca çinarla pöhrə çinarlar, sonrakı mərhələlərdə qatar bələdçisi, paravoz və elektrovozla qoca çinar arasında müşahidə olunur. Danışq dilinin bütün şirinliyi ayıların bir-birinə müraciəti, ayılarla qoca çinar, ayılarla leyləklər arasındakı dialoqlara, Qızılquşun haylayaraq leyləkləri köməyə çağırması, qarı nənənin nəvələrinin minnətdarlıq əlaməti olaraq leyləklər üçün nəğmə ifa edərkən baş verən mükəllimələrə hopmuşdur. Məsələn,

Bələdçi kəsdi yolu:

- Hara belə, qulaq as!

Bu boyla, bu buxunla

Qatara minmək olmaz.

- Axı yolda qalıbdı,

Qəşəng-qəşəng leyləklər,

Uzunboğaz leyləklər,

Tükü ipək leyləklər...

Tələsirik onların

Köməyinə çatmağa.

Dialoqlar zamanı xitablardan istifadənin də əsərə dinamika bəxş etdiyini unutmaq olmaz. Obrazilardan birinin digərinə müraciəti zamanı tələffüz ahənginin tez-tez dəyişməsi də usandırıcılıq kimi pessimist bir ruhun aradan qalxmasına köklü dərəcədə təsir göstərir:

- Hara belə, ay çinar?

Donquldandı boz ayı.

Meşə necə olacaq

Çinarsız bütün yayı?

İlanlarla qanlı döyüşdən qalib çıxan leyləklərə minnətdarlıq əlaməti olaraq qarı nənənin nəvələrinin oxuduqları "nəğmə mətnində" şair xitabdan bəhrələnməmişdir:

Qarının nəvələri

Sevindilər, coşdular.

Bu qəhrəman quşlara

Belə nəğmə qoşdular:

- Sənə uğurlar olsun,

Ay Hacıylek baba!

Qanadları cüt çətir,

Qılçı dəyənək baba!

Əsərin oxunaqlığını rəvnəqləndirən vasitələr sırasına hecadan, qafiyə sistemindən səmərəli istifadənin də əhəmiyyətli rol oynadığını unudulmamalıdır.

“Çinarların yuxusu”nda xalq deyimlərindən gen-bol istifadə edilmişdir:

“Asta gedən namərddi”;

“Bilirsiniz, yağlı dil

Tökməyiniz nahaqdı!”;

“Gözündə şimşək çaxdı,

Başından tüstü çıxdı”;

“Dumanım başdan çıxır,

Çörəyim daşdan çıxır”;

“Yandırır-yaxar səni”;

“Günəş yaman şaxıyır,

İstidi təndir kimi”;

“Vaqonlarda yer yoxdu,

Başa düşün bir kərə”.

Məqamı ikən qeyd edək ki, nəinki “Çinarların yuxusu”nda, Z.Xəlil bütün mənzum nağıllarında xalq nağıllarına xas ənənəvi stereotipləri qəbul etmir. Başqa sözlə, Z.Xəlilin mənzum nağılları xalq nağıllarındakı kimi “Biri var idi, biri yox idi”, “Dərələrdən yel kimi, təpələrdən sel kimi”, “Sizə kimdən deyim” təriqli ənənəvi nağılıbaşlama tərzində gündəmə gəlmir, birbaşa hadisələrin özünə keçid alır.

Yüz ildə bircə dəfə

Yuxu görər çinarlar.

Qoca çinar bu səhər

Dedi: - əziz pöhrələr,

Yuxumda gördüm, göyü

Qatı duman alıbdı.

Leyləklər yaralanıb

Yarı yolda qalıbdı.

[3. s.226-239].

Z.Xəlilin mənzum nağıllarının başlama tərzini özünəməxsus olduğu kimi, sonlanması da özünəməxsusdur. Başqa sözlə, xalq nağıllarındakı kimi, “Göydən üç alma düşdü, biri mənim, biri sənin, biri də nağıl deyən” təriqli ənənəvi priyomla deyil, fərqli deyim tərzində, özünəməxsus yozumda sonlanır:

Geri döndü çinarlar.

Gəldikləri cığırda

Gedir indi çinarlar.

Hər tərəfi bürüdü

Leyləklərin şən səsi,

Bağça uşaqları tək

Gedir çinar dəstəsi.

Arabir də yuvada
Görünür ağ köynəklər.
Sağalıb yaraları
Rahatdılar leyləklər.
Görən başa düşdümü
Aylar, bu nə işdi?
Çinarlar niyə qaçıb
Bu düzlərə gəlmişdi?
Yolun əziyyətini
Lap unudub çinarlar.
Elə bil yuvalardan
Xonça tutub çinarlar...

Xalq nağıllarına xas “hadisələri, əhvalat və sərgüzəştləri birinci şəxsin dilindən şifahi danışmaq, nağıl etmək, söyləmək” kimi məziyyətlər də Z.Xəlilin mənzum nağıl yaradıcılığında özünəməxsus yönümdə müşahidə olunur [1. s.283]. Onun mənzum nağıl yaradıcılığında hadisələri oxucuya nağıl edən nağılçı birinci şəxsdir. Ancaq burada “birinci şəxs” anlamı iki yöndə təzahür edir. Birinci hal – başına gələnləri nağıl qəhrəmanı özü nəql edir. İkinci hal – nağıl qəhrəmanının başına gələnləri müəllif nağıl edir. Belə ki, “Mən tülküyəm”dən savayı, Z.Xəlilin bütün mənzum nağıllarının nağılçısı müəllifin (Zahid Xəlilin) özüdür.

Hadisələr qoca çinarın yuxuda gördüklərini nəql etməsi ilə başlayır. Yuxudan hövlnak oyanan çinar yuxusunda leyləkləri yaralı görməsindən narahatdır. Axı baharda leyləklərin yumurta qoyub balalayan vaxtıdır. Quşların kürt düşmək üçün yumurta qoyacaqları yuvalar isə çinar ağaclarının başındadır. Belə olan halda necə olacaq? Yuvalar burada, çinar ağaclarının başında, leyləklər isə, Allah bilir harda, yad bir ölkədə?

Əsərdə leyləkləri tapmaq üçün səfərə çıxmış çinarların yol boyu qarşılaşdıqları hadisələr qələmə alınmışdır. Pohrə çinarlar qoca çinarın tövsiyəsi ilə yola çıxmaq qərarında olurlar. Bu məqsəd üçün paravozla elektrovozun köməyindən bəhrələnilirlər... Çinarlarsız meşənin məhv olmaq ehtimalından təşvişə düşən aylar çinarları “silahlandırdıqları” fikrdən yayındırmağa nə qədər cəhd göstərsələr də, çinarlar bu müqaviməti də qırıb yollarına davam edirlər...

Bir fraqmentdən digərinə keçid üçün təqdim olunan misralar bir qocaman nağılçının şirin dillə hər hansı nağılın davamını söylədiyi təsiri bağışlayır. Beləliklə, hadisələrin ünvanı dəyişir:

Hə, uşaqlar, indi mən
Sizə nədən danışım,
Yolda yorulub qalan
Leyləklərdən danışım.

Sən demə, qarı nənənin çoxlu sayda xurma ağacı varmış. Meyvələr yetişən vaxt ilanlar bağa hücum edib ağaclara dolanıblar. Qarı nənə də qorxudan ağaclara yaxın düşə bilmir ki, meyvəni yığıb nəvələri üçün azuqə tədarük etsin. Onun bu halına acıyan Qızılquş leyləklərin köçünün qabağını kəsib qarı nənə üçün onlardan kömək istəyib. Leyləklər də ilanları qarı nənənin xurma bağından çıxarmaq üçün onlarla döyüşə girdiklərindən ləngiyiblər:

Bu döyüşdə leyləyin
Neçəsi yaralandı.

Baxdılar ki, çoxunun

Üstü qızılı qandı.

...Qanlı döyüşdən müzəffər çıxan yaralı leyləklər yolüstü çinarlarla rastlaşırlar. Onlar çinarların başında olan yuvalarına əyləşib şad-xürrəm geri dönürlər.

Mənzum nağıl "Yüz ildə bir dəfə // Yuxu görər çinarlar" misraları ilə başlayır. Yüz ildə bir dəfə yuxu görmək, əslində yuxu göməməyə işarədir. Bu da həqiqətdir ki, təsadügdən-təsadüfə görülən yuxu, adətən, çin olur. Oxucu "Çinarların yuxusu"nda eynilə belə bir əhvalla qarşılaşır. Sən demə, nənənin problemini həll edəndən sonra uçub Azərbaycan torpağına – Muğan düzünə yetişən leyləklər qanad saxlayıb qamışlığa enibləmiş ki, bir qədər yuxuya gedib qüvvə toplansınlar. Yaralı leyləklər məhz həmin gecə "leyləklər harda qaldılar" fikri ilə yuxulayan qoca çinarın yuxusuna giribləmiş.

Əsəri oxuduqca, misraların fəlsəfi dərinliyinə vardığıca, düşdüyün nağıllar aləmindən ayrılı bilmirsən:

Hər çinar öz kökünü

Geyindi ayağına,

Onlar bir an içində

Düşdü yolun ağına.

Bilmirsən mənzum nağılı səciyyələndirən hansı məziyyətləri önə çəkəsən?! Şairin çinar obrazını yaratmaqla insanlar arasında bir-birinə sədaqət toxumları səpmək, humanizm, insanpərvərlik, alicənablıq kimi məziyyətləri aşılamaq cəhdinimi, ayların çinarlar üçün həyəcanlı anlar yaşayaraq onların köməyinə yollanmaq kimi qayğıkeşlik cəhdlərinimi, xurma ağaclarının meyvəsini ilandan qorumaq naminə leyləklərin səfərlərini təxirə salıb ölüm-dirim savaşına girməklərinimi? Qızıqluşun leyləkləri nənyəyə köməyə çağırmasınımi?..

Bilmirsən leyləklərin hansı görkəmdə isə olduqlarının təsvirini əyaniləşdirən epitetlərdənmi ("qəşəng", "uzunboğaz", "qızıl lələk"); çinarların öz kökünü ayaqqabı kimi ayaqlarına geyinməsindənmi; yaxud insan kimi nəfəs almaqlarındanmi (3. s.226); onların ayaq səsinin çölü-düzü yuxudan oyatmasındanmi (3. s.227); çinarların meşədən çıxmaq təşəbbüsünün qabağını almaq üçün dil töküb ayının ayağını yalayan dələdənmi (3. s.230); nəhəng dənizə bənzəyən səmada vertolyotun gəmi tək üzməsindənmi, leyləyin başının dar ağacına, qanadlarının yelkənə bənzədilməsindənmi; qoca çinardan məsləhət gözləyən pöhrələrin silkələnib hərəkətə başlarkən iri yarpaqlarından şəh muncuqlarının ələnməsindənmi; səfərə çıxan çinar köçünün torpaqda şum aparan traktor kimi şırım açmasındanmi (3. s.232); leyləklərin dimdiklərinin qayçıya bənzədilməsindənmi, leylək dimdiklərinin çıxartdığı səsin dəllək qayçısının çıxartdığı səslə müqayisəsindənmi, leylək qatarının göy qurşağını xatırlatmasındanmi, ilanların xurma ağacının meyvəsinə sahib durmaq istəklərinə leyləklərin əsəbiləşməsindənmi, yaxud leyləklərin ilanların üzərinə qırıcı təyyarə kimi şığımasındanmi (3. s.238)... bəhs edəsən?!.

Şair bu əsərində də maarifçilik missiyasından da kənar qalmır. Oxucusuna (bu oxucu məktəbyaşlı da ola bilər, yuxarı yaş qrupundan olan insanlar da) çinar ağacları, leyləklər, çöl heyvanları ayı və ilan, elm və texnikanın nailiyyətlərindən olan paravoz və elektravoz haqqında müəyyən bilgi verir. Oxucu "Çinarların yuxusu" vasitəsilə öyrənir ki,

- Çinar ağacı çinarkimilər fəsiləsindən olan bitkidir, uzunömürlüdür, hündür və gövdəli ağacdır. Əsərdə açıqlanan maariflənməyə bunu da əlavə etmək olar ki, çinarın ən yaşlısı və irisi və Türkiyədə Bosforda Buyukdere vadisində böyüyür, yaşı 2300 ildən çoxdur, hündürlüyü 50 metr, gövdəsinin çevrəsi 42 m, gövdənin diametri 13,4 metrdir. Egey dənizində Kos adasındakı çinar ağacının isə yaşının təqribən 2 min il olduğu güman edilir, gövdəsinin çevrəsi 18 m və hündürlüyü 36 metrdir. Latınca "Platanus", rus dilində isə "Платан", "Чинар" adlanır. Yüngül, möhkəm, gözəl cizgili oduncağından faner, parket və s. hazırlanır. Dekorativ ağac kimi yaşllaşdırmada istifadə edilir. Nadir və nəslə kəsilməkdə olan bitki kimi Azərbaycanın "Qırmızı Kitab"ına

daxil edilmişdir. Azərbaycan florasında Barmaqarpaq çinar növü vardır. [Mərkəzi Nəbatat Bağının](#) təcrübə sahəsində əkilib becərilir.

- “Çinarların yuxusu”nun qəhrəmanı olan ağ leyləyin boynu uzun, dimdiyi nazik, uzun və iti, ayaqları isə uzun olub qırmızıya çalan rəngdədir. Leyləklər fəsiləsinin leylək cinsinə aid quş növüdür növünə aiddir. Qanadları möhkəm olur. Bu qanadların köməyi ilə yüksək uçuşu fəth edən leyləklər havaya qalxanda, sanki uçmurlar, günəşin qızmar şüaları altında elə bil süzülər. Leyləklərin dimdiklərinin ucu qayçı kimi iti olur. Hansı ki, onlar bu “qayçıların” köməyi ilə dimdiklərinə alıb havaya qaldırdıqları ilanları göydən yerə buraxıb öldürürlər;

- “Çinarların yuxusu”ndan öyrənirik ki, sən demə, aylar tərs heyvan olduqlarına görə onlara “qanmaz” deyirmişlər. Ayıların ağ, boz, qonur, qızılı rəngdə olan növləri də varmış və aylar sıx meşəliklərdə yaşayırmışlar;

- elm və texnikanın nailiyyətlərindən olan paravoz və elektravoz haqqında da bilgi alır. Əsərdən məlum olur ki, paravoz qədim nəqliyyat növü olub daş kömürlə işləyir, elektravoz isə elm və texnikanın nisbətən müasir növü olduğundan elektrik enerjisi ilə işləyir.

1960-80-ci illər poeziyasını dil sənətkarlığı baxımından təhlil edən professor Məhərrəm Hüseynov “Səsin poeziyası” əsərində yazır: “...şairlik imtiyazı yalnız şeir yazmaqla bitmir, nümunəvi ritm daxilində təsdiqini tapan sənətkarlıq səviyyəsinə görə verilir. “Şair kimdir?” - Şeir yazan adam? Əlbəttə yox! Şair ritmin daşıyıcısıdır. İnsan ruhunun sonsuz dərinliklərində mənəviyyətin, haqq-ədalətin, cəmiyyətin və dövlətin nüfuz edə bilmədiyi siri, ritmik aləmdir” [2. s.6]. Bədii dilin musiqilik, ritm və s. imkanları sonsuzdur. “Şeir mətnində söz mühiti elədir ki, burada hər bir dil ünsürü (səs və söz təkrarları – A.İ.) müəyyən ahəngin tərkibinə keçib gözəlliyə, melodik səslənməyə istiqamətlənir” [2. s.17]. Çünki bədii üslubun hər üç səviyyədə (fonetik, leksik və qrammatik) göstəricilərinin başlıca xüsusiyyəti əsərə obrazlılıq, emosionallıq gətirməkdir.

Poeziyanın bu imkanlarından bəhrələnən Z.Xəlilin “Çinarların yuxusu”na oynaq dil, ritm, poetik mühit gətirə bilməsi səbəbindəndir ki, 1979-cu ildə qələmə alınan əsər indi də bugünün əsəri səviyyəsində gözoşayandır, seviləndir.

İstifadə edilmiş ədəbiyyat:

1. Hacıyev Abbas. Ədəbiyyatşünaslığın əsasları. Bakı-ADPU-2009, 372 səh.
2. Hüseynov Məhərrəm. Səsin poeziyası. Bakı-“Elm və təhsil”- 2010, 318 səh.
3. Xəlil Zahid. Seçilmiş əsərləri, I cild, 388 səh.

**ÖRGÜTSEL DESTEK ALGISI, ÖRGÜTLERDE İŞE TUTKUNLUK, ÖRGÜTSEL VATANDAŞLIK DAVRANIŞI İLİŞKİSİ:
BANDIRMA İLÇESİ'NDE BULUNAN BANKALAR ARASI ARAŞTIRMA ÖRNEĞİ**

Edip ÖRÜCÜ

Bandırma OnYedi Eylül Üniversitesi İ.İ.B.F. İşletme Anabilim Dalı, Bandırma, Türkiye

İtir HASIRCI

Bandırma OnYedi Eylül Üniversitesi İ.İ.B.F. İşletme Anabilim Dalı, Bandırma, Türkiye

ÖZET

İşgörenlerden beklenen davranışları ortaya çıkarmak için önemli bir faktör olarak bilinen işe tutkunluk kavramı, aynı zamanda onların zihinsel ve fiziksel refahını da arttırmaya destek olur. İşe tutkunluk, tek başına ya da başkasıyla birlikte olsun kişinin fiziksel olarak kendini işe dâhil etmesini, zihinsel olarak uyanık hareketli olmasını yaratıcılığını, değerlerini, inançlarını, diğer bireylerle ilişkilerini, fikirlerini, ne hissettiğini başkaları ile duygudaşlık çerçevesinde bağlantı kurmasını ifade eden durumları ortaya koymaktadır. Birçok açıdan işletmelerin devamlılığının göstergesi olarak bilinen örgütsel destek algısı iş görenlerin düşüncelerine önem verip, mutluluklarını önemseyen bir kavramdır. Örgütsel destek algısı yüksek olan çalışanlar bağlı oldukları kurum ile iyi bir iletişim sağlarlar. Bu durumda örgüte yarar sağlar. Örgütsel vatandaşlık davranışı ise iş görenlerin çalıştıkları kurumda sorumluluklarını verimli bir şekilde yerine getirmesidir. Araştırmanın amacı örgütlerde işe tutkunluk, örgütsel destek algısı ve örgütsel vatandaşlık davranışı arasındaki ilişkiyi belirlemektir. Bu sebeple Balıkesir'in Bandırma ilçesinde bulunan 11 bankanın 110 çalışanına anket çalışması uygulanmış olup, elde edilen veriler bir paket program yardımıyla analiz edilmiştir. Değişkenler arasındaki ilişkiyi ölçmek için güvenilirlik analizleri, korelasyon analizleri ve hiyerarşik regresyon analizleri uygulanmıştır. Yapılan analizlerin neticesine göre işe tutkunluğun alt boyutu olan dinçliğin ve örgütsel destek algısının örgütsel vatandaşlık üzerinde anlamlı bir etkisinin olduğu tespit edilmiştir.

Anahtar Kelimeler: İşe Tutkunluk, Örgütsel Destek Algısı, Örgütsel Vatandaşlık Davranışı, Banka, Bankacılık

GİRİŞ

Örgütlerin yüksek performansla çalışabilmesi ve örgütün amaçlarına bağlı kalabilmesi ve bu örgütte çalışan bireylerin çalışma performansının diğer arkadaşlarına göre daha yüksek olması hali örgütsel vatandaşlık davranışı olarak tanımlanmaktadır (Avcı, 2015: 11-26). Örgütsel destek algısı ise örgütlerin çalışanlarının mutluluğuna ne kadar değer verdiği ve yaptıkları katkılara ne ölçüde kıymet verdiğine dair faaliyetlerinin tümüdür. Örgütleri tarafından yüksek destek görececeklerini uman işgörenler performanslarında artış, işe geç kalma, işten ayrılma, iş yavaşlatma gibi davranışlarda düşüş, yüksek iş tatmini, hem kurumlar hem de çalışanlar tarafından yararlı bazı sonuçlar ortaya çıkmaktadır (Üren ve Çorbacıoğlu, 2012: 3). İşe tutkunluk ise iş gören performansını arttırmaya yönelik bir faaliyettir. Örgütsel vatandaşlık davranışı gösteren bireylerin örgüt içerisindeki iş performanslarının diğer çalışma arkadaşlarına nazaran daha yüksek seviyede olduğu saptanmıştır. İşe tutkunluk ise bu tanımdan yola çıkarak belirtilebilecek bir olgu olmakla beraber örgütlerde işgörenlerin performanslarının artırılmasında önemli bir rol oynamaktadır. Bu çalışma örgütlerde örgütsel vatandaşlık davranışı, örgütsel destek algısı, işe tutkunluk ve alt boyutları olan dinçlik, yoğunlaşma, adanmışlık ilişkisini tespit etmek amacıyla yapılmıştır. Analizler neticesinde işe tutkunluğun alt boyutu olan dinçliğin, örgütsel destek algısının örgütsel vatandaşlık davranışı üzerinde anlamlı bir etkisi olduğu tespit edilmiştir.

KAVRAMSAL ÇERÇEVE

Örgütsel Destek Algısı

Örgütler iş görenlerine destek vermeye başladıkça o örgütle iş gören arasındaki iletişimin gelişmesini sağlayan örgütsel destek algısı, çalışan kesimde bir yükümlülük duygusu oluşturup, örgütün hedeflerine ulaşmasını sağlar (Rhoades vd., 2001:826-840). Bu sorumluluk hissi neticesinde bilerek, isteyerek yarar sağlayan davranışlar gösteren işgörenler, gün geçtikçe isteklerinin yapıldığını fark ettiklerinde daha fazlasını isterler. İş görenlerinin artan ihtiyaç ve isteklerini karşılayabilen örgütler de karşılık olarak işgörenlere daha fazla fayda sağlarlar. Yani çalışanların çabalarında artış meydana getiren önemli bir seçenek, faydalı işgücüne karşılık kurumların iş görenlerine sağladığı yararlar ve bu yararlar maddi- manevi olabilirler (Üren ve Çorbacıoğlu, 2012: 4-12).

Örgütsel destek algısı kavramı iş gören ve kurum arası olası ilişkiyi açıklarken sosyal değişim algısını kullanmaktadır (Loi vd, 2006: 101-120). Sosyal değişim kuramına göre iş yeri ile çalışan arasında mevcut, fakat net olmayan isteklerle ilgili karşılıklı zaruretleri belirtmektedir (Coyle-Shapiro ve Conway, 2005: 774-781). Bu tanıma göre iş görenler kurum faaliyetlerinin kendileri açısından yararlı olduğuna inançları doğrultusunda aidiyet duygusu ve performans ile geri dönüşüm yapmaktadır (Rhoades ve Eisenberger, 2002: 699-721). Bir örgüt iş görenlerini onaylamaya başladığı an onlarla yeni bir pencere açtığını ortaya koymaktadır. Bunun ana amacı belirtilen faktörlerin çalışanların örgütü pozitif yönde değerlendirmesine yol açmasıdır (Allen vd., 2003: 99-118).

Örgütsel destek algısı yüksek olan çalışanlar bağlı oldukları kurum ile iyi bir iletişim sağlarlar. Bu durumda örgüte yarar sağlar (Turunç, 2010: 211-221). Kişiler hem kendi çevrelerin hem de çalıştıkları çevrede destek görmek isterler. Örgütsel destek algısı, değer görme, onaylanma ihtiyacının giderilmesi bakımından mühim unsurlardan biridir. Örgütsel destek algısında kurum, işgörenlerinin örgüte olan desteklerinin farkında olduğunu, onların mutluluklarını önemseydiğini ve onlarla birlikte yol almaktan hoşnut olduğunu göstererek, kişilerin aidiyet duygusu, saygı ve onaylama ihtiyaçlarını giderir (Çakar ve Yıldız, 2009: 75-90). Ayrıca, örgütsel desteğin diğer önemli bir unsuru da, işgörenlerin örgütten bağımsız olarak yöneticileriyle geliştirdikleri sosyal değişim ve karşılıklı etkileşimdir (Fındıklı, 2014: 139-152).

Çalıştığı örgüt tarafından desteklendiğini algılayan iş gören kendini örgüte karşı borçlu hisseder ve örgüte bağlanmaya başlarlar. Örgütsel destek algısı, büyük ölçüde örgütsel bağlılığı meydana getiren unsur olarak tanımlanmaktadır (Kaplan ve Öğüt, 2012: 389-401).

İşe Tutkunluk

İşe tutkunluk, tek başına ya da başkasıyla birlikte olsun kişinin fiziksel olarak kendini işe dâhil etmesini, zihinsel olarak uyanık hareketli olmasını yaratıcılığını, değerlerini, inançlarını, diğer bireylerle ilişkilerini, fikirlerini, ne hissettiğini başkaları ile duygudaşlık çerçevesinde bağlantı kurmasını ifade eden durumları ortaya koymaktadır (Başoda, 2017: 74-75).

İşe tutkunluğu üç tane alt boyutu mevcuttur. Bunlar: dinçlik, yoğunlaşma ve adanmışlıktır.

1. Dinçlik, iş görenin çalışırken yorulmadan işine devam etmesidir (Bakker, Demerouti, Lieke, 2012). İşgören zor durumda kalsa dahi işini yapmaya devam eder. Böylece yaratıcılık hissi artar ve başarı yükselir (Salanova ve ark., 2005).
2. Yoğunlaşma, işgörenlerin işini yaparken tüm yeteneklerini ve dikkatlerini yaptıkları işe vermesi ve konsantre olması, bu durumdan da mutluluk duyması durumudur (Kaplanşeren, Örucü, 2018).
3. Adanmışlık, bireyin yaptığı işe olan bağlılığı ile ilişkilidir (Wilmar ve ark., 2004).

Örgütsel Vatandaşlık Davranışı

İşgörenlerin örgüt yararına olan davranışları kendi rızalarıyla yani isteyerek yerine getirebilmeleridir (Organ, 1988). Olumsuz koşullara rağmen işgören çalıştığı kurumun yararına olacak tutumlar sergiler. Bu olgu kurumdaki çalışanların her işe gönüllü olarak katılmalarını açıklar (Özdevecioğlu, 2003). Örgütsel vatandaşlık

davranışını etkileyen faktörler; çalışanın niteliği, örgütün özellikleri ile yöneticinin etkileri şeklinde belirtilmektedir. Pozitif ruhsal yapıya sahip olan çalışanların daha çok örgütsel vatandaşlık davranışı sergiledikleri görülmüştür. Dışa dönük çalışanlar her şartta uyumlu olurken içe dönük olanlar böyle tavırlar sergileyememektedir. Örgütsel vatandaşlık davranışı bir örgütte artmaya başladıkça o örgütte işgören bağlılığı oluşacaktır ve daha çalışılabilir bir ortam haline dönüşecektir (Çimen, 2016).

Örgütsel Destek Algısı, Örgütsel Vatandaşlık Davranışı ve İşe Tutkunluk İle İlgili Yurtiçi-Yurtdışı Çalışmalar

Murthy 2017 yılındaki çalışmasını 345 çalışan üzerinde ve 9 farklı örgüt arasında uygulamıştır. Belirtilen çalışan kesimin yaş aralığını 34 ve 51 olarak tanımlamıştır. Çalışanlar orta seviyedeki pozisyonlarda görev almaktadırlar. Çalışmanın sonucu olarak örgütsel destek algısı ile işe tutkunluk arasında anlamlı bir ilişkiye rastlanmıştır. Bu durum işgörenler arasındaki olası iş ilişkisinin artırılması amacıyla örgütsel destek algısının önemini göstermektedir. Çalışmanın sonuçları önceden yapılmış örgütsel destek algısı ile işe tutkunluk arasındaki ilişkiyi gösteren çalışmalar ile uyumludur. Yönetimin çalışanların refahı için gerekli çabayı göstermeleri, gerekli psikolojik desteği sağlamaları, finansal desteği karşılamaları ve çalışanlarına değer verdikleri hissini onlara yansıtmaları gerektiği konusunda öğütler vermektedir (Murthy, 2017: 59-71).

Runhaar, Konermann ve Sanders tarafından 2013 yılında yapılan ve 211 öğretmen üzerinde sürdürülen çalışmada işe tutkunluğun örgütsel vatandaşlığa etki ettiği belirlenmiştir. Çalışma işe tutkunluğun işletme açısından pozitif etkiler yarattığı ve örgütsel vatandaşlığı olumlu etkilediği sonucunu getirmiştir (Runhaar vd., 2013: 100-121).

Akgündüz ve Çakıcı 2015 senesinde yaptıkları çalışmanın evrenini 5 yıldızlı otel işletmelerinde çalışan işgörenler oluşturmaktadır. Örneklem sayısı ise 384 kişiden meydana gelmektedir. Veri toplama tekniği olarak anket yöntemi uygulanmıştır. Sonuç olarak çalışanların örgütsel destek algılarının örgütsel vatandaşlık davranışlarını pozitif olarak etkilediği belirlenmiştir. Yani otel işletmelerinde yöneticilerin çalışanların genel tatminlerini dikkate almaları, başarıları ile gurur duymaları, kariyer planlamalarında yardımcı olmaları ve işlerini çekici hale getirmek için çaba göstermeleri, çalışanlarda örgütsel destek algısı yaratabilir (Akgündüz ve Çakıcı, 2015: 29-41).

Singh ve Singh tarafından 2010 senesinde yapılan çalışmanın amacı yöneticilerin örgütsel destek algılarının örgütsel vatandaşlık davranışı üzerindeki etkisini belirlemektir. Analiz sonuçlarına göre örgütsel destek algısının çalışana ve kuruma yönelik davranışlarıyla olumlu bir ilişkiye sahip olduğunu sonucuna ulaşmıştır (Singh ve Singh, 2010: 7-25).

İplik 2012 senesinde yaptığı çalışmada algılanan örgütsel destek ile örgütsel vatandaşlık davranışı arasındaki ilişkiyi ve bu ilişkide örgütsel özdeşleşmenin aracılık rolünü ortaya koymak istemiştir. Araştırmanın evreni Türkiye’de faaliyette olan özel bir hastanenin Adana şubesinde çalışan 340 personeldir. Veri toplama tekniği olarak anket tekniğinden faydalanılmış olup, örneklemin tamamına ulaşmak hedeflenmiştir. Çalışmanın sonucunda örgütsel destek algısı ile örgütsel vatandaşlık davranışı arasında pozitif ve anlamlı bir ilişki bulunmuştur (İplik ve Efeoğlu, 2012: 109-122).

ARAŞTIRMANIN YÖNTEMİ VE HİPOTEZLERİ

Çalışmada örgütlerde işe tutkunluk, örgütsel destek algısı ve örgütsel vatandaşlık arasındaki ilişkinin analiz edilmesi amaçlanmıştır. Bu sebeple araştırmanın hipotezleri şu şekildedir:

H₁: Örgütsel destek algısının örgütsel vatandaşlık davranışı üzerinde anlamlı bir etkisi vardır.

H₂: İşe tutkunluğun örgütsel vatandaşlık davranışı üzerinde anlamlı bir etkisi vardır.

H_{2a}: İşe tutkunluğun bir alt boyutu olan dinçliğin örgütsel vatandaşlık davranışı üzerinde anlamlı bir etkisi vardır.

H_{2b}: İşe tutkunluğun bir alt boyutu olan adanmışlığın örgütsel vatandaşlık davranışı üzerinde anlamlı bir etkisi vardır.

H_{2c}: İşe tutkunluğun bir alt boyutu olan yoğunlaşmanın örgütsel vatandaşlık davranışı üzerinde anlamlı bir etkisi vardır.

Araştırmada işe tutkunluğu ölçmek için Schaufeli 'nin 314 üniversite öğrencisi ve 619 çalışanı üzerinde geliştirilmiş olan ölçeği kullanılmıştır. Bu ölçek Ayşe Nilgün Kamanlı tarafından yazılan 2015 senesine ait doktora tezinde Türkçe'ye çevrilmiştir. Örgütsel destek algısı için kullanılan ölçek ise Eisenberger vd. tarafından (1986) senesinde geliştirilmiş ölçektir. 5'li 1)Kesinlikle Katılıyorum- 5)Kesinlikle Katılmıyorum likert ölçeği kullanılmıştır. Örgütsel vatandaşlık davranışının ölçümünde iki farklı çalışmadan yararlanılarak, Türkçeye Nejat Basım ve Harun Şeşen (2006) tarafından uyarlanan 19 ifadeden oluşan ölçek kullanılmıştır. Ölçek Türkçe'ye Podsakoff ve Mackenzie tarafından (2000) senesinde yapılan çalışmadan uyarlanmıştır.

Çalışmanın ana kütlesini Bandırma'daki 11 bankanın çalışanları oluşturmaktadır. Anket yöntemi kullanılarak, 68'ü kadın ve 42'i erkek olmak üzere 110 iş gören üzerinde, tesadüfi örnekleme yöntemi ile birebir uygulamalı bir çalışma şekli izlenmiştir. Demografik özellikler ile ilgili cinsiyet, yaş, kurumda çalışma süresi, eğitim durumunu ölçmek amaçlı sorular belirtilmiştir. Cronbach's Alpha katsayısı işe tutkunluk ve örgütsel destek algısı boyutları için ayrı ayrı ele alınmıştır. Örneklem sayısı 200'ün altında olduğu için faktör analizi yapılamamıştır (Gürbüz ve Şahin, 2017: 315-333).

BULGULAR VE TARTIŞMA

Güvenilirlik Analizi ve Örneklemin Demografik Özellikleri

Tablo1. Güvenilirlik Analizleri

	Cronbach's Alpha Değeri	Örneklem Sayısı
İşe Tutkunluk	0,821	110
Dinçlik	0,745	110
Adanmışlık	0,722	110
Yoğunlaşma	0,846	110
Örgütsel Destek Algısı	0,942	110
Örgütsel Vatandaşlık Davranışı	0,755	110

Araştırmada belirtilen tüm değişkenler ve alt boyutlarıyla ilgili Cronbach's Alpha değerleri Tablo 1 'de gösterilmiştir. Sonuçlar incelendiğinde tüm değerlerin 0, 65'ten büyük ve güvenilirliğin de yüksek olduğu görülmektedir.

Tablo2. Örneklemin Demografik Özellikleri

Değişken		Frekans	Yüzde
Cinsiyet	Kadın	68	61,8
	Erkek	42	38,2
Yaş	18-24	1	2,7
	25-31	41	28,2
	32-38	41	44,5
	39-45	15	17,3
	46 ve üstü	13	7,3
Eğitim Durumu	Lise	10	9,1
	Önlisans	8	7,3
	Lisans	88	80,0
	Yüksek lisans/Doktora	4	3,6
Kurumda Çalışma Süresi	1 Yılda az	8	7,3
	6-10	64	58,2
	11-15	22	20,0
	16-20	6	5,5
	21 ve üstü	10	9,1

Yukarıda belirttiğimiz Tablo 2. örnekleme ait demografik özellikleri göstermektedir. Araştırmaya katılan 110 çalışanın %61,8 'inin kadın (68 kişi) ve %38,2'sinin (42 kişi) erkek olduğu görülmektedir. Araştırmaya katılanların %2,7'si 18-24, %28,2'si 25-31, %44,5'i 32-38, %17,3'ü 39-45 ve son olarak %7,3'ü 6-46 ve üstü yaş aralığındadır. Katılımcıların anketlere verdikleri cevaplar doğrultusunda eğitim durumlarına bakıldığında, lise mezunlarının %9,1(10kişi), önlisans mezunlarının %7,3(8kişi), lisans mezunlarının %80,0 (88kişi) ve Yüksekisans/doktora mezunlarının %3,6 (4 kişi) olduğu görülmüştür. Kurumda çalışma sürelerindeki yüzdeler ise 1 yıldan az %7,3(8 kişi), 6-10 yıl arası %58,2 (64 kişi), 11-15 yıl arası %20.0 (22 kişi), 16-20 yıl arası %5,5 (6 kişi) ve 21-üstü %9,1 (10 kişi) olarak belirlenmiştir

Basıklık ve Çarpıklık Değerleri

Tablo3. Basıklık ve Çarpıklık Değerleri

	Basıklık	Çarpıklık
İşe Tutkunluk	-,396	,298
Örgütsel Destek Algısı	-1,320	2,24
Örgütsel Vatandaşlık Davranışı	-,091	,686

Hiyerarşik Regresyon Analizleri

Tablo4. Değişkenler Arası İlişkiler (İşe Tutkunluk ve Örgütsel Destek Algısı İçin)

		Örgüt. Vat.	İşe Tut.	Örgt. Des.
Pearson Correlation	Örgüt. Vat.	1,000		
	İşe Tut.	,183	1,000	
	Örgt. Des.	,481	,318	1,000
Sig.	Örgüt. Vat.	.	,028	,000
	İşe Tut.	,028	.	,000
	Örgt. Des.	,000	,000	.
N	Örgüt. Vat.	110	110	110
	İşe Tut.	110	110	110
	Örgt. Des.	110	110	110

Tablo 4'e bakıldığında bağımlı değişken örgütsel vatandaşlık davranışı ile bağımsız değişkenler örgütsel destek algısı ve işe tutkunluk arasında anlamlı ilişkilerin olduğu görülmektedir.

Tablo5. Modelin Anlamlılık Sonuçları (İşe Tutkunluk ve Örgütsel Destek Algısı İçin)

Model		Kareler Toplamı	df	Ortalama Hata Karesi	F	Sig.
1	Regression	,504	1	,504	3,722	0,056b
	Residual	14,633	108	,135		
	Total	15,138	109			
2	Regression	3,512	2	1,756	16,161	0,000c
	Residual	11,626	107	,109		
	Total	15,138	109			

A.Bağımlı Değişken: Örgütsel Vatandaşlık Davranışı

B.Tanımlayıcı Değişken: İşe Tutkunluk

C. Tanımlayıcı Değişken: İşe Tutkunluk, Örgütsel Destek Algısı

Tablo 5'teki anlamlılık değerleri Sig. 0,05 değerinden küçük olduğu için her iki regresyon modeli de anlamlı bulunmuştur.

Tablo 6. Hiyerarşik Regresyon Modeline Ait Katsayılar (İşe Tutkunluk ve Örgütsel Destek Algısı İçin)

Model			Standardize	t	Sig.		
	B	Std. Hata	Katsayılar Beta			Tolerance	VIF
1 (Constant)	3,633	,223		16,313	,000		
İşe Tutkunluk	,132	,068	,183	1,929	,056	1,000	1,000
2 (Constant)	3,142	,220		14,271	,000		
İşe Tutkunluk	,024	,064	,033	,372	,711	,899	1,112
Örgütsel Des.	,218	,041	,470	5,261	,000	,899	1,112

Bağımlı Değişken: Örgütsel Vatandaşlık Davranışı

Tablo 6'ya göre ikinci gruba girilen örgütsel destek algısının bağımlı değişken örgütsel vatandaşlık davranışı üzerinde anlamlı bir etkisi vardır. (B=, 470, p<0,01) H1 hipotezi kabul edilmiştir.

Tablo7. Hiyerarşik Regresyon Modeline Ait Katsayılar (İşe Tutkunluğun Alt Boyutları)

Model			Standardize	t	Sig.		
	B	Std. Hata	Katsayılar Beta			Tolerance	VIF
1 (Constant)	3,009	,226		13,220	,000		
Dinçlik	,278	,059	,412	4,693	,000	1,000	1,000
2 (Constant)	3,074	,228		13,463	,000		
Dinçlik	,316	,064	,467	4,958	,000	,855	1,170
Adanmışlık	-0,70	,045	-,146	-1,550	,124	,855	1,170
3 (Constant)	3,112	,242		12,863	,000		
Dinçlik	,311	,065	,461	4,824	,000	,838	1,193
Adanmışlık	-0,56	,054	-,116	-1,031	,305	,603	1,657
Yoğunlaşma	-0,25	,050	-,052	-,493	,623	,699	1,430

Bağımlı Değişken: Örgütsel Vatandaşlık Davranışı

Tablo 7'ya göre birinci, ikinci, üçüncü modellerin tümünde işe tutkunluğun bir alt boyutu olan dinçliğin örgütsel vatandaşlık davranışı üzerinde anlamlı bir etkisi vardır. (B=, 461, p<0,01)

H2a hipotezi kabul edilmiştir.

SONUÇ VE TARTIŞMA

Çalışanların arkalarında örgütün varlığını hissetmeleri ile oluşan örgütsel destek algısı ile çalıştıkları kuruma ve üst düzey yöneticilerine karşı olumlu tutuma sahip olmaları ve bu sayede verimliliğin artırılmasında katkısı bulunan örgütsel vatandaşlık davranışlarını daha fazla ortaya koymaları mümkündür. Çalıştıkları kurum tarafından istedikleri şekilde desteklenmediklerini hissedersen kuruma karşı negatif bir düşünce geliştirebilirler ve yöneticilerine karşı güven kaybı, motivasyon kaybı gibi durumlarla karşılaşmaya başlayabilirler. İşe tutkunluk, çalışan davranışlarını ortaya çıkarmada önemli katkıları bir unsur olarak gösterilebilir ve yaşam standartlarını oldukça yüksek tutar. Çalıştıkları örgütün kendilerine değer verdiğini hissettiklerinde işlerinde daimi oldukları hissini yaşarlar ve bu durum kendilerini güvende hissetmelerini sağlar. Böylece işe tutkunluk seviyesi de artar. Örgütsel vatandaşlık emre dayalı olmadan kurum için fayda sağlayan davranışlar olarak tanımlanabilir. Çalışanlar şekilsel kalıplardan uzak, gönüllü olarak ekstra rol davranışları sergilerler.

Araştırma Bandırma Belediyesi'nde çalışmakta olan 110 iş gören arasında anket tekniği kullanılarak yapılmıştır. Yapılan analizler neticesinde örgütsel destek algısının örgütsel vatandaşlık davranışı üzerinde anlamlı bir etkisi olduğu tespit edilmiştir. Ayrıca işe tutkunluğun bir alt boyutu olan dinçliğin de örgütsel vatandaşlık davranışı üzerinde anlamlı bir etkisi olduğu sonucuna ulaşılmıştır. Bu durum iş görenlerin en zor

koşullarda dahi çalışmaya devam ettiklerini ve örgüte fayda sağlamaya devam ettiklerini göstermektedir. Görüldüğü gibi örneklem sayısı kısıtlıdır ve bu sayı arttırılırsa daha doğru sonuçlara ulaşılabilir.

KAYNAKÇA

Akgündüz, Y., ve C. Çakıcı, 2015. "Algılanan Örgütsel Desteğin Örgütsel Vatandaşlık Davranışlarına Etkisinde Örgütsel Stresin Aracılık Rolü: Beş Yıldızlı Otel İşletmelerinde Bir Araştırma." *Uluslararası Alanya İşletme Fakültesi Dergisi*, 29-41.

Allen, N. 2003. "Organizational Commitment in The Military: A Discussion of Theory and Practice." *Military Psychology*, 237-253.

Avcı, A. 2015. "Örgütsel Vatandaşlık Davranışları: Kavramsal Gelişimi ve Eğitim Örgütleri Açısından Etkileri." *Hasan Ali Yücel Eğitim Fakültesi Dergisi*, 11-26.

Başoda, A. 2017. "İşe Tutkunluk: Kavramsal Açından Bir İnceleme." *Tarihin Peşinde*, 71-95.

Coyle, S., ve N. Conway, 2005. "Exchange Relationships: Examining Psychological Contracts and Perceived Organizational Support." *Journal Of Applied Psychology*, 774-781.

Çakar, N., ve S. Yıldız, 2009. "Örgütsel Adaletin İş Tatmini Üzerindeki Etkisi: Algılanan Örgütsel Destek Bir Ara Değişken mi ?" *Elektronik Sosyal Bilimler Dergisi*, 75-90.

Çankır, B. 2016. "Çalışmaya Tutkunluğun Örgütsel Vatandaşlık Davranışı Üzerine Etkisi ve Bir Araştırma." *Uluslararası Sosyal Araştırmalar Dergisi*, 766-773.

Çimen, M. 2016. "Yönetimde Yeni Yaklaşımlar: Örgütsel Vatandaşlık Davranışı." *Acıbadem Üniversitesi Sağlık Bilimleri Fakültesi Dergisi*, 1-5.

Fındıklı, M. 2014. "Algılanan Lider Desteği Ve Algılanan Örgütsel Destek İle İşten Ayrılma Niyeti İlişkisinde Örgütsel Özdeşleşmenin Aracılık Rolü: İstanbul'da Kamu Çalışanları Üzerine Bir Araştırma.» *İ.Ü. İşletme Fakültesi İşletme İktisadi Enstitüsü Yönetim Dergisi*, 136-157.

Gürbüz, S., ve F. Şahin. 2017. *Sosyal Bilimlerde Araştırma Yöntemleri* içinde, 315-333.

İplik, E., F. N. İplik, ve İ. E. Efeoğlu. 2012. "Çalışanların Örgütsel Destek Algılarının Örgütsel Vatandaşlık Davranışı Üzerindeki Etkisinde Örgütsel Özdeşleşmenin Rolü." *International Journal Of Economic and Administrative Studies*, 109-122.

Kaplan, M., ve A. Ögüt. 2012 "Algılanan Örgütsel Destek İle Örgütsel Bağlılık Arasındaki İlişkinin Analizi: Otel İşletmelerinde Bir Uygulama." *Süleyman Demirel Üniversitesi İktisadi ve İdari Bilimler Fakültesi Dergisi*, 387-401.

Loi, R., N. Hang-Yue, ve S. Foley. 2006. "Linking Employees' Justice Perceptions To Organizational Commitment and Intention to Leave: The Mediating Role of Perceived Organizational Support." *Journal of Occupational and Organizational Psychology*, 101-120.

Murthy, R. 2017. "Perceived Organizational Support And Work Engagement ." *International Journal Of Applied Research* , 738-740.

Organ, D. W. 1988. *Organizational Citizenship Behavior* . Lexington Books.

Özdevecioğlu, M. 2003. "Örgütsel Vatandaşlık Davranışı İle Üniversite Öğrencilerinin Bazı Demografik Özellikleri ve Akademik Başarıları Arasındaki İlişkilerin Belirlenmesine Yönelik Bir Araştırma." *Erciyes Üniversitesi İ.İ.B.F. Dergisi*, 117-135.

Rhoades, L., ve R. Eisenberger. 2002. "Affective Commitment to the Organization: The Contribution of Perceived Organizational Support." *Journal Of Applied Psychology*, 699-721.



ÜNİVERSİTE ÖĞRENCİLERİNİN FİNANSAL OKURYAZARLIK DÜZEYLERİNİN İNCELENMESİ

UNIVERSITY STUDENTS AND FINANCIAL LITERACY CONCEPTS

Dalya HASANCA

İstanbul Ticaret Üniversitesi, Finans Enstitüsü, Sermaye Piyasası (Tezli) Yüksek Lisans Öğrencisi

ÖZET

21. yüzyılda teknoloji, ekonomi, iletişim ve finans piyasalarındaki değişim ve gelişmeler bireylerin sorumluluklarında değişimleri de beraberinde getirmiştir. Bu değişimlerden belki de en önemlisi serbest piyasa ekonomisinin yaygınlaşmasıyla önemi her geçen gün artan finansal okuryazarlıktır. Günlük hayatta, bireyin para kullanımı ve yönetimini, bilgiyle değerlendirebilmesi ve etkili karar vermesini sağlayan finansal okuryazarlık günümüz dünyasında doğal kaynakların kısıtlılığı, tasarruf bilincinin eksikliği ve kaynakların daha etkin kullanılması bakımından birçok ülkenin sosyal ve ekonomik politikalarında yer edinmiştir. Bu noktada yükseköğretimde edinilen finansal okuryazarlığın doğal kaynakların etkin kullanımı ve tasarruf bilinci konusunda bireye yön verebilir.

Araştırmanın amacı lisans üniversite öğrencilerinin finansal okuryazarlık düzeyini tespit etmektir. Bunun için lisans eğitimi gören 402 üniversite öğrencisine anket uygulanarak veri toplanmıştır. Araştırma sonuçlarına bakıldığında üniversite öğrencilerinin finansal okuryazarlık düzeyleri cinsiyet, medeni durum ve sosyo-ekonomik değişkenlerine göre farklılık gösterdiği sonucuna ulaşılmıştır.

Anahtar kelimeler: Finans, finansal okuryazarlık, beceri, üniversite öğrencileri.

ABSTRACT

Changes and developments in technology, economy, communication and financial markets in the 21st century brought about changes in the responsibilities of individuals. Perhaps the most important of these changes is financial literacy, whose importance increases with the spread of the free market economy. In daily life, financial literacy, which enables the individual to evaluate money use and management with information and make effective decisions, has taken place in the social and economic policies of many countries in today's world in terms of the limitation of natural resources, lack of saving awareness and more efficient use of resources. At this point, the financial literacy acquired in higher education can guide the individual on the efficient use of natural resources and saving awareness.

The aim of the research is to determine the financial literacy level of undergraduate university students. For this, data was collected by applying a questionnaire to 300 university students studying undergraduate. Considering the results of the research, it was concluded that the financial literacy levels of university students differ according to gender, marital status and socio-economic variables.

Keywords: Finance, financial literacy, skills, university students.

GİRİŞ

Bireyler ekonomik yetkinlikleri doğrultusunda yaşamsal faaliyetlerini sürdürmektedir. Olumlu veya olumsuz yönde olabilecek ekonomik gelişmeler, bireylerin ve ekonomiyle ilgili ülkelerin faaliyetlerinin şekillenmesine neden olmaktadır. Olumsuz yöndeki ekonomik gelişmelere birey ve ülkeler aksiyon alırken, benzer durum olumlu yöndeki gelişmeler de de aynı durum söz konusudur.

Son yıllarda dünya genelini etkisi altına alan küreselleşme, ekonomik sorunların ortaya çıkmasına neden olmuştur. Ülke ekonomileri ve bireylerin günlük yaşamları meydana gelen ekonomik krizlere bağlı olarak

değişime uğramış ve kriz etkisinin önleme-azaltılmasına yönelik stratejiler geliştirilmeye başlanmıştır. Ekonomik gelişmelere yön veren krizler bu yönüyle finansal okuryazarlık kavramının da ortaya çıkmasına neden olmuştur. Dolayısıyla gerek ülke yönetimleri ve gerekse bireylerin finansal okuryazarlık kabiliyetlerinin sağlanması kaçınılmaz olmuştur (Kıran, Bozkurt ve Tunç, 2018: 30).

Finansal okuryazarlık özellikle 20. yüzyıl sonlarında ve 21. yüzyıl başlarından itibaren önem kazanmaya başlamıştır. Öyle ki Dünya Bankası tarafından yayınlanan raporda, finansal okuryazarlık ve bu konuyu içeren ekonomik eğitimlerin bireyler ve gelişmekte olan ülkelere önemli katkılar yapacağını ifade etmektedir. Söz konusu raporda, ülkelerde kayıt dışı ekonominin kayıt altına alınmasının yine finansal okuryazarlığın katkı sunacağı belirtilmektedir (World Bank, 2014: 80). Finansal okuryazarlık, bireylerde ekonomik konularda karar alma ve aksiyonlarına etki edebilmektedir. Ancak finansal okuryazarlığın önemsenmediği örgütlerde, ekonomik kararlar bu alanda yeterli bilgi ve öngörüsü olmayan yöneticiler (işverenler) tarafından ortaya konulması durumunda, ekonomik problemler ile karşı karşıya kalmaya neden olabilmektedir (Nana vd., 2019: 4). Finansal krizler sadece birey veya örgütleri etki ile sınırlı kalmayıp, ülkelere de çeşitli sorunlar teşkil etmektedir. Bu sorunların engellenmesi adına finansal okuryazarlığın sağlanması amaçlı eğitimler çeşitli ülkelerde ilkokuldan başlayarak her eğitim-öğretim kademesinde yerini almaktadır (World Bank, 2014a: 65)

Bir yapı olarak finansal okuryazarlık ilk olarak Jump Start Coalition tarafından ortaya atılmıştır. Lise öğrencilerinin finansal okuryazarlığı üzerine çalışmalar yapan Jump Start finansal okuryazarlığı şöyle tanımlamaktadır.

“Finansal kaynakların etkin bir şekilde yönetmek için kullanılan bilgi ve beceriler” dir (Hastings, vd. 2012, 5). Ancak, birçok araştırmada olduğu gibi finansal okuryazarlığı tanımlamaya yönelik farklı tanımlarla karşılaşmak mümkündür. Her tanımın ortak noktası bilgi ve beceriler üzerine olduğu görülmektedir.

Atkinson ve Messy (2012) finansal okuryazarlığı “farkındalığı artırmak için gerekli bilgi, beceri, tutum ve davranış kararlar ve nihayetinde bireysel refah elde etmek ” olarak tanımlamışken Vitt ve diğerlerine göre (2000) ise, finansal okuryazarlık, kişisel okuma, analiz etme, yönetme ve iletişim kurma yeteneğidir. Maddi refahı etkileyen finansal koşullardır. Finansal okuryazarlığın özelliklerine değinmek gerekirse, finansal ayırt yeteneğini içeren seçimler yapmak, para ve finansal sorunları rahatsız etmeden tartışmak), gelecekte olabilecek ve/veya her gün finansal kararları etkileyen yaşam olaylarına yetkin bir şekilde yanıt vermektir. Hogarth (2002) finansal olarak okuryazar bir bireyin şartlarını şöyle belirtmektedir:

- Para yönetimi konusunda bilgili, eğitilmiş ve bilgili ve varlıklar, bankacılık, yatırımlar, kredi, sigorta ve vergiler,
- Para ve varlık yönetiminin altında yatan kavramlar,
- Bilgiyi kullanmak ve finansal kararları planlama ve uygulama anlayışı.

Finansal bilgi ve finansal okuryazarlığını araştıran birçok çalışma vardır. Bu çalışmalar arasında Danes ve Hira (1987), 51 anket kullanarak üniversite öğrencilerine anket yapmıştır. Kavram olarak kredi kartı, sigorta, şahsi kredi, kayıt tutma bilgilerini ölçmek ve genel finansal yönetim hakkında bilgilerin olduğu çalışmada bulgularına bakıldığında finansal okuryazarlıkta erkeklerin kadınlardan daha fazla finansal okuryazarlığına yönelik anlamlı bir farklılığın olduğu sonucuna ulaşılmıştır. Alt problemlerden biri olan medeni durumun finansal okuryazarlığa etkisinin incelendiği çalışmanın bu bulgusunda evli olanların olmayanlara göre finansal okuryazarlığı anlamlı bir farklılık bulunmuştur. Başka bir araştırmada Volpe ve diğerleri (1996), ise lisans öğrencilerinin enstrüman çalıp çalmamanın finansal okuryazarlığı etkisi üzerine yapılan araştırmanın sonuçlarına göre bir enstrüman çalanların çalmayanlara göre daha iyi bir finansal okuryazarlık düzeyinin olduğu sonucuna ulaşılmıştır.

Chen ve Volpe (1998)'nin Amerika Birleşik Devletleri'nde öğrenim gören üniversite öğrencilerinden 924 öğrenciye finansal okuryazarlık üzerine anketinde finansal okuryazarlık, öğrenci özellikleri, finansal okuryazarlığın öğrenci görüş ve kararlarını almadaki etkisini ortaya çıkarmaya yönelik temalar oluşturulmuştur. Çalışmada finansal seviyelerdeki değişimi göstermek için varyans analizleri kullanılmıştır. Araştırmanın bulguları incelendiğinde bir işte çalışma deneyimi yaşamamış, kız öğrencilerin, 30 yaş altı ve az bir iş deneyimi olan öğrencilerin finansal okuryazarlık düzeyinin düşük olduğu sonucuna ulaşılmıştır.

Araştırmada finansal okuryazarlığın düşük olduğu öğrencilerin bilgi seviyelerinin ve iş deneyimlerinin az olduğu bir başka sonuçtur. Başka bir çalışmada Hogarth (2002) Amerika Birleşik Devletleri'nde finansal okuryazarlık durumlarını incelediği çalışmada evet/hayır biçiminde oluşturulmuş finans ile ilgili konuları araştırmıştır. Araştırma bulgularına göre medeni hal olarak bekarların finansal okuryazarlık seviyelerinin düşük olduğu, eğitim durumunun göreceli olarak yetişkinlerin finansal okuryazarlığını etkilediği sonuçlarına ulaşmıştır.

Başka bir çalışmada Volpe ve diğ. (2002) yatırımcılarını yatırım okuryazarlıklarını ve okuryazarlık ve çevrimiçi yatırımcı özellikleri arasındaki ilişkiyi analiz etmeye çalışmıştır. Araştırma sorularını ise katılımcılar arasındaki farklılıkları belirleme, lojistik regresyonlarının kullanımının yatırımcıların bilgi düzeyini etkileme biçimini nasıl etkilediği gibi sorulardan oluşturmuştur. Araştırma sonuçların bakıldığında 50 yaş üstü yetişkinlerin daha genç yaşta bireylere göre finansal okuryazarlığı yüksek olduğu görülmüştür. Araştırmada kadınların erkeklere göre finansal okuryazarlığının düşük çıkması çalışmada dikkat çeken başka bir olgu olarak göze çarpmaktadır. Bunun yanı sıra eğitim seviyesinin artması ile finansal okuryazarlık arasında pozitif bir ilişki olduğu saptanan bulgular arasındadır.

Bowen (2002), lise gençleri ve yaşlıların finansal okuryazarlığı üzerinde yürüttüğü çalışmasını nicel araştırma üzerine kurguladı. Gençlerin ailelerinin de çalışma grubunda yer aldığı araştırmada ebeveynlerin para terimleri ve finansal kavramlar hakkında bilgisi irdelendi. Çalışmanın sonucuna bakıldığında gençlerin ailelerinden aldığı harçlık miktarı ile finansal okuryazarlık arasında anlamlı bir ilişkiye rastlanılmıştır.

Beal ve Delpachitra (2003) ise Avustralya öğrencilerinin finansal okuryazarlıklarını ölçtüler. 25 sorudan ve 4 seçeneqli bir testten oluşan veri toplama aracının kullanıldığı çalışmanın sonuçlarına bakıldığında yetenekli ve bilgili öğrencilerin finansal okuryazarlık düzeylerinin daha yüksek olduğu sonucuna ulaşılmıştır.

Valentine ve Khayum (2005)'un beraber yaptıkları çalışmanın amacı olarak finansal okuryazarlığın çeşitli demografik ve ekonomik sosyalleşme faktörlerine etkisinin incelendiği çalışmada finansal okuryazarlığın bireylerin demografik ve ekonomik koşullarına başat rolü olduğu sonucuna ulaşılmıştır.

Wagland ve Taylor (2009) ise çalışmalarında Avustralya'daki işletme öğrencileri arasındaki finansal okuryazarlık farklarını araştırmışlardır. Finansal okuryazarlık ile cinsiyet arasında anlamlı bir farklılığın olup olmadığını yordayan çalışmada anlamlı bir farklılık ortaya çıkmamıştır.

Lusardi ve diğ. (2010) genç yetişkinler arasında finansal okuryazarlığı incelemiştir. Araştırma bulgularına göre genç yetişkinlerin finansal okuryazarlık konusunda yeterli bilgi birikimine sahip olduğu sonucuna ulaşılmıştır.

Van Rooij ve diğ. (2011) ise finansal okuryazarlığı ölçmek ve hisse senedi ile ilişkisini incelemek için özel modül geliştirdi. Pazar katılımının olduğu bu modelde ankete yer vererek veri topladı. Toplanan verilerin analizi sonucunda okuryazarlık ve hisse senedi arasındaki anlamlı bir ilişkinin olduğu bulgulanmıştır.

Lusardi ve Mitchel (2011)'in Amerika Birleşik Devletleri'ndeki finansal okuryazarlığın durumunu gözler önüne sermek için yaptıkları araştırmada finansal okuryazarlığın özellikle gençler, kadınlar ve az eğitilmiş kişiler arasında düşük olduğu sonucuna ulaşılmıştır.

Bucher-Koenen ve Lusardi (2011) çalışmalarında Almanya'da finansal okuryazarlık ve temel finansal kavramlar bilgisinin düzeyi hakkında yaptıkları araştırmada ülkenin doğu-batı şeklinde ayrıldığı dönemde Doğu Almanya'da yaşayan Almanlardan özellikle kadınlar ve az eğitilmiş bireylerin finansal okuryazarlığı düşük çıkmıştır.

Fornero ve Monticone (2011)'un ampirik analize dayalı yaptıkları çalışmada finansal okuryazarlığın kavramları üzerinden bireylerin bu beceriye sahip olma durumları incelenmiştir. Araştırma sonucunda yukarıdaki çalışmalara benzer şekilde eğitim düzeyi, cinsiyet ve sosyo-ekonomik durum finansal okuryazarlık arasında anlamlı ilişkiler tespit edilmiştir.

Türkiye'de, önemi ile ilgili bir fikir birliği olduğu görülmekle birlikte, finansal okuryazarlık üzerine yapılan deneysel araştırmalar sınırlıdır. Altıntaş (2009) tarafından değerlendirilmeye çalışılmıştır. Finansal yatırımların insanların finansal okuryazarlığını nasıl etkilediğinin incelendiği çalışmanın sonuç bölümünde gerçekten de yatırımların finansal okuryazarlığı etkilediği tespit edilmiştir.

Temizel ve Bayram (2011), İktisadi ve İdari Bilimler Fakültesi öğrencilerinin temel finansal okuryazarlık seviyelerini incelemiştir. Yaş, cinsiyet gibi değişkenlerin öğrencilerin finansal okuryazarlığının etkisinin yorumlandığı çalışmada değişkenler arasında anlamlı farklılıklara ulaşılmıştır.

Türkiye son yıllarda ekonomik sorunlar ile karşı karşıya kalmaktadır (Yıldızoğlu, 2019; Karaca, 2018). Üniversite öğrencileri, yükseköğretime devam ettiği sürelerde genellikle ailelerinden ayrı yaşamakta ve ülke genelindeki ekonomik sorunlardan etkilenebilmektedir. Günlük yaşamda ekonomik kararları bireysel olarak alan üniversite öğrencileri harcama, tasarruf, ekonomik değerlendirme ve yatırım kavramlarının gelişmesi oldukça önemlidir (Contuk, 2018: 116).

AMAÇ

Bu araştırmanın amacı, üniversite öğrencilerinin finansal okuryazarlık düzeylerini tespit etmektir. Bu amaç doğrultusunda aşağıdaki probleme yanıt aranmıştır:

- Üniversite öğrencilerinin finansal okuryazarlık düzeyi nedir?

YÖNTEM

Bu araştırma genel tarama modelinde olup araştırmanın bağımsız ve bağımlı değişkenleri arasında karşılaştırmalı ilişkisel tarama yapılmıştır. Öğrencilerin finansal okuryazarlık düzeyi amacı ile veriler toplanmıştır. Araştırmanın evrenini Türkiye'deki tüm üniversite öğrencilerinin tamamı oluşturmaktadır. 2019-2020 eğitim öğretim yılında Türkiye'de farklı üniversitelerde eğitim gören 402 öğrenci bu araştırmanın çalışma grubunu oluşturmaktadır. Çalışma grubu belirlenirken amaçlı örnekleme yöntemlerinden ölçüt örnekleme kullanılmıştır. Çalışmada ölçüt grupta yer alan katılımcıların üniversitede eğitim görüyor olmasıdır.

Veri toplama aracı olarak üniversite öğrencilerinin finansal okuryazarlık düzeylerini belirlemek için anket uygulaması gerçekleştirilmiştir. Araştırmacı tarafından oluşturulan anket formu demografik değişkenler, finansal okuryazarlığa ilişkin sorular, finansal kavramlara ilişkin sorular ve Çalışmada Sarıgül (2015) tarafından geliştirilen ve 21 maddeden oluşan "Finansal Okuryazarlık Tutumu Ölçeği" kullanılarak bilgi toplanmıştır. Ölçeğin oranı %72 olup güvenilir ve geçerli bir ölçme aracıdır.

Veri analizi için SPSS 25.0 paket programı kullanılmıştır. Katılımcıların demografik ve kişisel bilgileri ile ilgili bulgular için frekans analizi uygulanmıştır. Ölçeklerin güvenilirlik değerlerinin belirlenmesi için Cronbach Alfa uygulanmıştır.

BULGULAR VE YORUM

Üniversite öğrencilerinin finansal okuryazarlık düzeyini ölçmek amacıyla yapılan çalışma şöyle bulgulanmıştır:

Tablo 1. Öğrencilerin Demografik Değişkenlerine Ait Frekans ve Yüzde Değerleri

		Min.-Max.	Ort.±SS
Yaş		17,00-52,00	22,76±3,30
		Kişi	Pay (%)
Cinsiyetiniz	Erkek	169	42
	Kadın	233	58
	Toplam	402	100
Kaçınıcı sınıfta okuyorsunuz?	1. sınıf	68	17
	2. sınıf	72	18
	3. sınıf	78	19
	4. sınıf	184	46
	Toplam	402	100
Okuduğunuz bölümde aşağıdaki derslerden hangisi/hangileri var?	Ekonomi	111	28
	Finans	22	5
	Muhasebe	44	11
	Para yönetimi	18	4
	En az ikisinden biri	207	51
	Toplam	402	100
Aylık geliriniz ne kadardır?	500-700 TL	72	18
	700-900 TL	38	9
	900-1100 TL	49	12
	1100-1300 TL	65	16
	1300 TL ve üstü	178	44
	Toplam	402	100

Tablo 1'e göre öğrencilerin en küçüğü 17 yaşında ve en büyüğü 52 yaşındadır ve yaş ortalaması 22,76±23'tür. Öğrencilerin %42'si (N=169) erkek ve %58'i (n=233) kadındır.

Sınıf değişkeni açısından, öğrencilerin %17'si (N=68) 1. Sınıf, %18'i (N=72) 2. Sınıf, %19'u (N=78) 3. Sınıf ve %46'ı (N=184) 4. Sınıfta okumaktadır. Ders değişkeni açısından, öğrencilerin %28'i (N=111) Ekonomi, %5'i (N=22) Finans, %11'i (N=44) Muhasebe, %4'ü (N=18) Para yönetimi ve %51'i (N=207) sayılan derslerden en az iki tanesini öğrenim gördüğü bölümde almaktadır. Aylık gelir değişkeni açısından, öğrencilerin %18'i (N=72) 500-700 TL, %9'i (N=38) 700-900 TL, %12'si (N=49) 900-1100 TL, %16'sı (N=65) 1100-1300 TL ve %44'ü (N=178) 1300 TL ve üstüdür.

Tablo 2: Finansal Okuryazarlık ile İlgili Değişkenlere Ait Frekans ve Yüzde Değerleri

Sorular	Yanıtlar	N	Pay (%)
Finansal okuryazarlık nedir biliyor musunuz?	Evet	243	60
	Hayır	159	40
	Toplam	402	100
Finansal yönetim konusunda kendinizi nasıl bulmaktasınız?	Başarısız	81	20
	Orta düzeyde başarılı	239	59
	Oldukça başarılı	82	21
	Toplam	402	100
Finansal yönetim konusunda eğitiminize kimin katkısı olduğunu düşünüyorsunuz?	Aile	145	36
	Eğitim	152	38
	Arkadaşlar	15	4
	Kitap	22	5
	Dergi	4	1
	İnternet vs.	64	16
	Toplam	402	100
Faturalarınızı, size gelen ekstreleri ve finansal evraklarınızı ne kadar süre ile saklamaktasınız?	Hiç saklamam	71	18
	Bir süre saklarım	146	36
	Bazı kayıtları saklarım	105	26
	Sürekli saklarım	80	20
	Toplam	402	100

Tablo 2'ye, öğrencilerin %60'ı (N=243) finansal okuryazarlığın ne olduğunu biliyor ve %40'ı (n=159) finansal okuryazarlığın ne olduğunu bilmediğini belirtmiştir. "Finansal yönetim konusunda kendinizi nasıl bulmaktasınız?" değişkeni açısından, öğrencilerin %20'si (N=81) finansal okuryazarlık yönetimi konusunda kendini başarısız, %60'ı (N=239) finansal okuryazarlık yönetimi konusunda kendini orta düzeyde başarılı ve %20'si (N=82) finansal okuryazarlık yönetimi konusunda oldukça başarılı bulmaktadır. "Finansal yönetim konusunda eğitiminize kimin katkısı olduğunu düşünüyorsunuz?" değişkeni açısından, öğrencilerin %36'sı (N=145) aile, %38'i (N=152) eğitim, %4'ü (N=15) arkadaşlar, %5'i (N=22) kitap, %1'i (N=4) dergi ve %16'sı (N=64) internet vs. finansal eğitime katkıda bulunduğunu belirtmektedir. "Faturalarını, size gelen ekstreleri ve finansal evraklarınızı ne kadar süre ile saklamaktasınız?" değişkeni açısından, öğrencilerin %18'i (N=71) hiç saklamadığını, %36'sı (N=146) bir süre sakladığını, %26'sı (N=105) bazı kayıtları sakladığını ve %20'si (N=80) sürekli olarak sakladığını belirtmiştir.

Tablo 3: Bankamatik Kartı Kullanımına Ait Değişkenlerin Yüzde ve Frekans Değerleri

Soru	Yanıtlar	N	Pay (%)
Bankamatik kartınız var mı?	Evet	383	95
	Hayır	19	5
	Toplam	402	100
Bankamatik kartınızı ne sıklıkla kullanıyorsunuz?	Her gün	146	36
	Haftada birkaç	170	42
	Ayda birkaç kez	59	15
	Ayda bir kez ve daha uzun	27	7
	Toplam	402	100

Tablo 3'te öğrencilerin %95'i (N=383) bankamatik kartı kullanıyor ve %5'i (n=19) bankamatik kartı kullanmadığını belirtmiştir. Bankamatik kartı kullanma sıklığı değişkeni açısından, öğrencilerin %36'sı (N=146) her gün, %42'si (N=170) haftada birkaç kez, %15'i (N=59) ayda birkaç kez ve %7'si (N=27) ayda bir kez ve daha uzun süreli bankamatik kartı kullandığını belirtmiştir.

Tablo 4: Kredi Kartı Kullanımına Ait Değişkenlerin Yüzde ve Frekans Değerleri

Soru	Cevap	N	Pay (%)
Kredi kartınız var mı?	Evet	286	71
	Hayır	116	29
	Toplam	402	100
Kredi kartınızın limiti ne kadardır?	500 TL'den az	23	8
	500-1000 TL	131	46
	1000-2000 TL	55	19
	2000 TL'den fazla	77	27
	Toplam	286	100
Kredi kartınızın aylık faiz / kâr payı oranını biliyor musunuz?	Evet	173	60
	Hayır	113	40
	Toplam	286	100
Kredi kartınızla yaptığınız dönem borcunuzu nasıl ödersiniz?	Son ödeme tarihi itibarıyla tamamını öderim.	136	48
	Son ödeme tarihinden önce bir kısmını kalanını ise sonra öderim.	65	23
	Son ödeme tarihi itibarıyla asgari ödeme tutarını öderim.	79	28
	Son ödeme tarihi itibarıyla asgari ödeme tutarını dahi ödeyemiyorum.	4	1
	Toplam	284	100

Tablo 4'te öğrencilerin %71'i (N=286) kredi kartı kullanıyor ve %29'u (n=116) kredi kartı kullanmadığını belirtmiştir. Kredi kartı limiti değişkeni açısından, öğrencilerin %8'i (N=23) 500 TL'den az, %46'sı (N=131) 500-1000 TL, %19'u (N=55) 1000-2000 TL ve %27'si (N=77) 2000 TL'den fazla limitli kredi kartına sahiptir. Kredi kartının aylık faiz / kâr payı oranı değişkeni açısından öğrencilerin %60'i (N=173) kredi kartının aylık faiz / kâr payı oranını biliyor ve %40'ı (n=113) kredi kartının aylık faiz / kâr payı oranını bilmediğini belirtmiştir. Kredi kartı ile yapılan harcamalarınızda dönem borcunu ödeme şekli değişkeni açısından, öğrencilerin %48'i (N=136) son ödeme tarihi itibarıyla tamamını ödediğini, %23'ü (n=65) son ödeme tarihinden önce bir kısmını kalanını ise sonra ödediğini, %28'i (n=79) son ödeme tarihi itibarıyla asgari ödeme tutarını ödediğini ve %1'i (n=4) son ödeme tarihi itibarıyla asgari ödeme tutarını dahi ödeyemediğini belirtmiştir.

Tablo 5: Tasarrufa İlişkin Değişkenlerin Yüzde ve Frekans Değerleri

Soru	Cevap	Kişi	Pay (%)
Tasarruf yaparak düzenli para biriktirme alışkanlığınız var mı?	Evet	253	63
	Hayır	149	37
	Toplam	402	100
Tasarruflarınızı nasıl değerlendirirsiniz?	Vadesiz Hesabımda biriktirim	113	28
	Vadeli Hesabımda biriktirim	76	19
	Borsa da değerlendiririm	22	5
	Dolar/Euro alırım	59	15
	Diğerleri	132	33
	Toplam	402	100

Tablo 5'te öğrencilerin %63'ü (N=253) tasarruf yaparak düzenli para biriktirme alışkanlığı var ve %37'si (n=149) tasarruf yaparak düzenli para biriktirme alışkanlığı olmadığını belirtmiştir. Kredi kartı limiti değişkeni açısından, öğrencilerin %28'i (n=113) vadesiz hesabında biriktirdiğini, %19'u (n=76) vadeli hesabımda biriktirdiğini, %5'i (n=22) borsa da değerlendirdiğini, %15'i (n=59) Dolar/Euro aldığını ve %33'ü (n=132) diğer tasarruf yöntemlerini kullandığını belirtmiştir.

Tablo 6: Finansal Kavramlara Ait Frekans ve Yüzde Değerleri

	Bilmiyorum		Sadece duydum		Biliyorum	
	N	%	N	%	N	%
Faiz	6	1	23	6	373	93
Havale	6	1	15	4	381	95
Hayat sigortası	9	2	50	12	343	85
Tasarruf	11	3	17	4	374	93
Döviz Kuru	11	3	40	10	351	87
Hazine bonusu	88	22	102	25	212	53
Yatırım Fonu AB	105	26	123	31	174	43
Tüfe	111	28	78	19	213	53
Repo	126	31	86	21	190	47
Swift	158	39	88	22	156	39

Tablo 6 'da öğrencilerin finansal kavramlara verdikleri cevaplara bakıldığında, öğrencilerin %39 oranı ile en fazla "Swift" kavramını duymadığı ve %95 oranı ile en fazla "Havale" kavramını bildikleri belirlenmiştir.

Tablo 7: Finansal Okuryazarlık Tutumu Ölçeği İfadelerine Ait Tanımlayıcı İstatistikler

	Ort.
Ne yaparsam yapayım finansal durumumda bir değişiklik olmaz.	2,29
Beslenme ve barınma gibi temel ihtiyaçlarımın dışında para harcamaktan hoşlanmam.	2,30
Günlük ve haftalık gibi kısa dönemler için harcama planı yapmak gereksizdir.	2,46
Finansal planlama ve bütçe çok parası olanlar için gereklidir.	2,50
Para, harcamak içindir, biriktirmek için değil.	2,64
Parasal konularla uğraşmak zevklidir.	3,58
Finans konularında eğitim almak isterim.	3,67
Bir şey satın alırken finansal durumumu dikkate alırım.	4,07
Elektrik, su, doğalgaz ve telefon faturalarımı zamanında öderim.	4,09
Planlanmamış harcamalar için köşede para bulundurulmalıdır.	4,17

Tablo 7’de öğrencilerin finansal okuryazarlık tutumu ölçeği ifadelerine verdikleri cevaplara bakıldığında, öğrencilerin $2,29 \pm 1,15$ ile en düşük ortalamaya sahip “Ne yaparsam yapayım finansal durumumda bir değişiklik olmaz.” ifadesidir ve en yüksek ortalamaya ise $(4,17 \pm 1,03)$ “Planlanmamış harcamalar için köşede para bulundurulmalıdır.” ifadesi olmuştur. Buna göre, finansal durumlarında değişiklik olabileceğini ve planlanmamış harcamalar için köşede para bulundurulması gerektiğini belirtmişlerdir.

SONUÇ VE YORUM

Araştırmaya katılan öğrencilerin çoğunun finansal okuryazarlığın ne olduğunu bildiği, bankamatik kartına sahip olup haftada birkaç kez kullandığı, kredi kartına sahip olup faiz / kar oranını bildiğini ve son ödeme tarihi itibari ile kredi kartı borcunun tamamını ödediği bilinmektedir. Buna göre öğrenciler finansal gelişmeleri takip edip hayatları ile bütünleştirmiş durumdadırlar. Ancak bankamatik kartına sahip olma oranının çok yüksek olmasına rağmen diğer finansal araçların kullanım oranının düşük olduğu görülmüştür.

Araştırmaya en yüksek oranda 4. Sınıf öğrencilerinin katılım sağladığı ve 4. Sınıf olmalarına rağmen öğrencilerin finansal okuryazarlık düzeylerinin orta düzeyde olduğu gözlemlenmiştir. Bu nedenle, öğrencilerin önemli düzeyde finansal bilgi eksikliğinin olduğu ve geliştirilmesi için eğitime ihtiyaç duyulduğu ön görülmektedir.

EKLER:

FİNANSAL OKURYAZARLIK ÖLÇEĞİ

I. Katılımcılara İlişkin Genel Bilgiler

1. Yaş () Lütfen belirtiniz

2. Cinsiyet Erkek () Kadın ()

3. Sınıfı 1. sınıf () 2. sınıf () 3. sınıf () 4. sınıf ()

4. Öğrenim gördüğünüz bölüm.....

5. Annenizin öğrenim düzeyi

a) İlkokul ve daha az () b) Ortaokul () c) Lise () d) Üniversite ve üstü

6. Babanızın öğrenim düzeyi

a) İlkokul ve daha az () b) Ortaokul () c) Lise () d) Üniversite ve üstü

7. Ailenizin toplam aylık gelir miktarı ne kadardır? Lütfen tüm gelir kaynaklarını(maaş, kira, faiz vb.) dikkate alarak belirtiniz.

a) 1000 TL altı b) 1000-1999 c) 2000-2999
d) 3000-3999 e) 4000-4999 f) 5000 ve üstü

8. Ailedeki toplam kişi sayısı.....

9. Okuduğunuz bölümde aşağıdaki derslerden hangisi/hangileri var?

a) En az bir dönemi kapsayan kişisel finans dersi,
b) Para yönetimi veya kişisel finansı kapsayan bir ders
c) Ekonomi dersi
d) Ekonomi bilgisini kapsayan bir ders
e) Muhasebe
f) Diğer

10. Aşağıdakilerden hangisi üniversitede okuduğunuz ana alanı en iyi şekilde tanımlamaktadır?

a) Sanat b) İşletme veya ekonomi c) Mühendislik d) Sağlık

- e)Sosyal Bilimler f) Fen bilimleri
g)Diğer

II. Katılımcıların Finansal Okuryazarlık Düzeylerini Belirlemeye Yönelik Sorular

11. Bankada paranız olduğunu, bu paraya bankanın yıllık %8 faiz uyguladığını, yıllık enflasyonun ise % 10 olduğunu düşünün. Bu enflasyon oranını dikkate aldığınızda bankadan gelen paranızla bir önceki yıla göre daha mı fazla, daha mı az yoksa aynı miktarda mı mal alabilirsiniz? Diğer bir deyişle alım gücünüz 1 önceki yıllara karşılaştırıldığında ne olur?

- a)Artar b)Aynı kalır c)Azalır

12. Bankadan 10.000 TL banka kredisi aldığınızı ve 1 yılda eşit taksitlerle ödeyeceğinizi düşünün. Kredi faizi 600 TL ise kredinizin yıllık faiz oranı kabaca nedir?

- a) %3 b) %6 c) %9 d) %12

13. Tasarruf hesabına yıllık % 2 faiz oranı ile 1000 TL yatıran kişinin hesaptan para çekmemesi ve para yatırmaması şartıyla, birinci yılın sonunda faizle birlikte hesabında ne kadar parası olacaktır?

- a) 1020 TL b) 1000 TL c) 1200 TL d) 2000 TL

14.11. Soruya göre, beş yıl sonunda kişinin hesabında ne kadar para olacaktır?

- a) 1100 TL'den fazla b) Tam 1100 TL
c) 1100 TL'den az d) Bilmiyorum

15. Deniz ve Bilal aynı şirketin finans departmanında birlikte çalışmaktadır. Bilal serbest zamanını işiyle ilgili olan bilgisayar becerilerini geliştirmek için harcarken Deniz ise serbest zamanını arkadaşlarıyla geçiriyor. Beş yıl sonra Deniz ve Bilal'ın durumunu aşağıdakilerden hangisi doğru olarak ifade etmektedir?

- a) Deniz daha sosyal olduğu için daha fazla para kazanacaktır.
b) Deniz daha fazla para kazanacaktır çünkü Bilal muhtemelen işten çıkarılacaktır.
c) Şirket açısından değeri arttığı için Bilal daha fazla para kazanacaktır.
d) Deniz ve Bilal aynı miktarda para kazanmaya devam edecektir.

16. Aşağıdakilerden hangisi 20–35 yaş grubundaki insanların çoğunun birincil (temel) gelir kaynağıdır?

- a) Kar payı ve faiz. b) Maaş, ücret.
c) Ticaretten gelen kar. d) Kira.

17. Elinize geçen gelir miktarı (net maaş) maaş bordronuzda gözüken brüt ücretinizden daha azdır.

Aşağıdakilerden hangisi net ücretinizin azalmasına neden olan kesintileri doğru şekilde açıklamaktadır?

- a) Sosyal güvenlik ve sağlık primi.
b) Gelir vergisi, damga vergisi, sosyal güvenlik primi.

- c) Gelir vergisi, sosyal güvenlik primi.
d) Gelir vergisi, gider vergisi ve sosyal güvenlik primi.

18. Katma değer vergisi (KDV) ile ilgili aşağıda verilen ifadelerden hangisi doğrudur?

- a) Ulusal satış vergisi oranı %10'dur.
b) KDV ücretlilerin maaşından otomatik olarak kesilir.
c) Düşük gelir grubundakiler KDV ödemez.
d) KDV satın alınan malın fiyatını artırır.

19. Mert üniversitede okurken aylık 1000 TL ücretle çalışır. Mezun olduktan sonra, Mert aylık 2000 TL ile çalışmaya başlar. İki işinden elde ettiği gelir miktarı karşılaştırıldığında Mert'in ödeyeceği gelir vergisi miktarı ile ilgili aşağıda verilen ifadelerden hangisi doğrudur?

- a) En az, üniversitede okurken elde ettiği kazançta ödediği gelir vergisinin iki katı gelir vergisi öder.
b) Üniversitede okurken ödediği gelir vergisine göre biraz daha fazla öder.
c) Aynı miktarda gelir vergisi öder.
d) 2. işinde 1. işinde ödediğinden daha az gelir vergisi öder.

20. Kamu ve özel kesimden emekli olanlara ödenen emeklilik gelirine ne denir?

- a) Ek ödeme b) Emekli maaşı
c) Kar payı d) Sosyal güvenlik primi

21. Enflasyon birçok yönden sorun yaratmaktadır. Birkaç yıl süren yüksek enflasyon dönemlerinde aşağıda belirtilen hangi grup ekonomik olarak daha fazla sorun yaşar?

- a) Emeklilik dönemine yönelik tasarruf yapmak için çalışan yaşlı çiftler.
b) Çocukları olmayan ve her ikisi de çalışan genç çiftler.
c) Sabit emeklilik geliri ile yaşayan yaşlı insanlar.
d) Çocukları olan genç çalışan çiftler.

22. Aşağıdaki kişiler aynı miktarda gelire sahiptir. Yaşam sigortası, kim için daha gereklidir?

- a) Eşi de emekli olan yaşlı emekli bir erkek.
b) Çocuğu olmayan genç evli bir erkek.
c) İki çocuğuyla yaşayan yalnız genç bir kadın
d) Çocuğu olmayan tek genç bir kadın.

23. Birçok genç insan anne-babası üzerinden sağlık sigortası haklarından yararlanmaktadır. Sağlık sigortası kapsamı hakkında aşağıdaki ifadelerden hangisi doğrudur?

- a) Yaşı ve cinsiyeti ne olursa olsun, evleninceye kadar çocuklar ailenin sigortası kapsamındadır.

b) Ebeveynin işsiz kalması durumunda çocuğun yaşı ve cinsiyeti ne olursa olsun hiçbir şart aranmaksızın devam eder.

c) Yükseköğrenime devam etmesi halinde gerek kız gerekse erkek çocuklar 25 yaşını dolduruncaya kadar ailenin sigorta kapsamındadır.

d) Yaşı ne olursa olsun, çocuk ailesiyle yaşamaya devam ettiği sürece ailenin sigorta kapsamındadır.

24. Dilek'in aylık geliri 2000 TL'dir. Dilek her ay 900 TL kiraya, 150 TL gıdaya, 250 TL ulaşımaya harcamaktadır. Ayrıca aylık bütçesinden giyim için 100 TL, restoran harcamaları için 200 TL ve diğer harcamaları için de 250 TL ayırmaktadır. Bu durumda

Dilek kaç ay sonra 600 TL tasarruf yapabilir?

- a) 3ay b)4 ay c) 1ay d)2 ay

25. Rana ve Mert aynı yaştadır. Mert 25 yaşındayken yılda 2.000 TL tasarruf yapmaya başlamıştır. Rana 50 yaşında, emeklilik için hiç tasarrufu olmadığına farkına varınca yılda 4000 TL tasarruf yapmaya başlar. Şimdi ikisi de 75 yaşındadırlar. Hangisinin emeklilik hesabında daha çok para vardır?

a)Rana ve Mert'in emeklilik hesabında aynı miktarda para vardır. Çünkü onlar aynı miktarda tasarruf yapmışlardır.

b) Rana'nın hesabında daha çok para vardır. Çünkü o her yıl daha fazla tasarruf yapmıştır.

c)Mert'in hesabında daha çok para vardır. Çünkü o daha uzun süre tasarruf yapmıştır.

d)Mert'in hesabında daha çok para vardır. Çünkü onun tasarruf ettiği para bileşik faiz ile daha da artmıştır.

26. Zeynep ve Murat'ın yeni doğmuş bir bebekleri var. Ellerine geçen paranın bir bölümünü çocuklarının üniversite eğitimi için yatırım yapmak istiyorlar.

Aşağıdakilerden hangisi 18 yıl sonunda en yüksek getiriyi sağlayabilir?

- a) Vadesiz mevduat hesabı b)Hisse senedi
c)Tahvil d)Tasarruf hesabı

27.Birçok kişi beklenmedik giderleri karşılamak için kenara para koyar. Elif ve Cem acil durumlar için kenara bir miktar para koymuştur. Elif ve Cem'in acil paraya ihtiyacı olduğunda hemen nakde çevirecekleri bu para için tercih edebilecekleri en elverişsiz (yararsız) yatırım aracı aşağıdakilerden hangisidir?

a) Ev satın almada peşinat olarak kullanma.

b) Mevduat hesabına yatırma.

c)Hisse senedi alma.

d)Tasarruf hesabına yatırma.

28. Birçok yatırım programı, devlet tarafından garanti altındadır. Aşağıdakilerden hangisi devlet garantisi altında korunmamaktadır?

- a) Hazine bonosu b) Tasarruf mevduatı
c)Yatırım fonu- hisse senedi d)Devlet tahvili

29. Ülkemizde banka mevduatına sahip bireylerin parasının bulunduğu banka iflas ederse, devlet bankada parası bulunan bireylerin parasının ne kadarını güvence altına almaktadır?

- a) 0 TL, Devlet bankaların iflas etmesi durumunda oluşan kaybı güvence altına almaz.
- b) 20.000 TL
- c) 50.000 TL
- d) 100.000 TL
- e) 150.000 TL
- f) Limit yoktur, devlet banka hesabındaki tüm miktarı güvence altına alır.

30. Kazancı yüksek olan bir yatırımın riski de yüksek olur. (Doğru/ Yanlış)

31. Yatırım alanlarının çeşitlendirilmesi para kaybetme riskini azaltır. (Doğru/ Yanlış)

32. Eğer bir bankada tasarruf hesabınız varsa bu tasarruf hesabından elde ettiğiniz faize ilişkin aşağıdaki ifadelerden hangisi doğrudur?

- a) Tasarruf hesabından elde edilen faiz geliri için stopaj (gelir vergisi) kesilir.
- b) Faiz gelirinden sadece satış vergisi tahsil edilebilir.
- c) Faiz gelirinden stopaj ve satış vergisi kesilir.
- d) Faiz gelirinden herhangi bir Kesinti Yapılmaz.

33. Aşağıdaki hangi koşulda kişinin gelecekte elde edeceği gelirinden ödemek üzere borçlanması akıllıca ve mali açıdan yararlı olacaktır?

- a) Çok daha iyi ücretli bir işe sahip olmak için bir araba satın almanız gerektiğinde.
- b) Bir hafta tatile gerçekten ihtiyaç duyduğunuzda.
- c) Beğendiğiniz bazı giysiler indirimde girdiğinde, ucuzladığında.
- d) Satın alma için kullanılan kredinin faiz oranı tasarruf faiz oranından yüksek olduğunda.

34. Aşağıdaki finansal araçların hangisi genellikle harcamalarda kullanılmaz?

- a) Bankamatik kartı.
- b) Mevduat sertifikası.
- c) Nakit para.
- d) Kredi kartı.

35. ATM (Automated Teller Machine) kartlarıyla ilgili aşağıda verilen ifadelerden hangisi doğru değildir?

- a) Günün 24 saatinde ATM'lerden nakit para çekilebilir.
- b) ATM'lerden hesap bakiyesi ile ilgili güncel bilgi elde edilebilir.
- c) Dünyanın her yerinden hiçbir ücret ödenmeden nakit para çekilebilir.

d)ATM kartına sahip olmak için bir banka hesabının olması gerekir.

36.Aşağıdaki kredi kartı kullanıcılarının hepsinin aynı miktarda kredi kartı borcu vardır.

Hangisi daha çok faiz ödemek zorunda kalacaktır?

- a) Cem her ay en az asgari tutarı ödemekte, parası olduğunda ise daha fazla ödeme yapmaktadır.
- b) Ela genellikle, kredi kartı borcunun tamamını ödemekte, nakit sıkıntısı çektiğinde nadiren asgari ödeme tutarını ödemektedir.
- c) Melis her zaman kredi kartı ekstresini aldıktan kısa bir zaman sonra borcunun tamamını ödemektedir.
- d) Erol her ay sadece asgari ödeme tutarını ödemektedir.

37. Güneş kredi kartı için başvuru yapar. Henüz 18 yaşındadır ve kredi kartı geçmişi bulunmamaktadır. Eğer Güneş'e kredi kartı verilirse, kredi kartını veren kuruluş aşağıdakilerden hangisi ile riskini azaltacaktır?

- a)Güneş'in ebeveynlerinden evlerini ipotek etmelerini isteyecektir.
- b)Güneş'in ebeveynlerinden kartın borcuna kefil olmalarını isteyecektir.
- c)Güneş uygulanan faiz oranı daha yaşlı müşterilere uygulanan oranın iki katı olacaktır.
- d)Güneş'e az bir limit tahsis ederek ödemelerini nasıl yaptığı izlenecektir.

38.Aşağıdaki ifadelerden hangisi doğrudur?

- a) Bankalar kredi kullanan müşterilerinin ödeme geçmişini birbiriyle paylaşır. Böylece bireyin ödenmemiş borcundan diğer tüm bankalar da haberdar olur.
- b) Bankaların kişinin başka bir bankadaki kredi geçmişini bilmesi pek mümkün değildir.
- c) Kişinin bir bankadaki kötü kredi sicili başka bir bankaya kredi için başvurduğunda dikkate alınmaz.
- d) Kişinin 2 yıldan daha önceki yapılmayan bir ödemesi yeni kredi başvurularında dikkate alınmaz.

39. Eğer kredi kartınız çalınmışsa ve siz kartınızın çalındığını24 saat içinde bankaya bildirdiyseniz hırsızın yaptığı1000 TL'lik alışverişin maksimum ne kadarından sorumlu olursunuz?

- a) 500 TL
- b) 1000 TL
- c) 150 TL
- d) Hiç sorumlu olmam.

KAYNAKÇA

- Antepli, A. ve Kılınç, E. (2018). Üniversite öğrencilerinin finansal okuryazarlık düzeyleri belirlenmesi üzerine bir araştırma: Beyşehir AA İşletme Fakültesi Örneği, *Journal Of Social And Humanities Sciences Research*, 5 (29). ss. 3620-3629.
- Atkinson, A. M., Flore, A. (2012). Measuring Financial Literacy – Results of the OECD / International Network on Financial Education (INFE) Pilot Study, http://www.oecd-ilibrary.org/finance-and-investment/measuring-financial-literacy_5k9csfs90fr4-en (02.12.2019)
- Barmaki, N. (2015). Üniversite Öğrencilerinin Finansal Okuryazarlık Düzeylerini Belirlemeye Yönelik Bir Araştırma: Hacettepe Üniversitesi Örneği, *Hacettepe Üniversitesi Sosyal Bilimler Enstitüsü, Aile ve Tüketici Bilimleri, Doktora Tezi, Ankara.*
- Beal, D. J., Delpachitra, S. B. (2003). Financial Literacy among Australian University Students, *Economic Papers: A Journal of Applied Economics and Policy*, Volume.22, Issue.1, pp.65-78.
- Bowen, C. F. (2002), Financial Knowledge of Teens and Their Parents, *Financial Counseling and Planning*, Volume.13, Issue.2, pp.93-102.
- Bucher, K., Tabea L., A. (2011). Financial Literacy and Retirement Planning in Germany, *Journal of Pension Economics and Finance*, Volume.10, Issue.4, pp.565-584.
- Chen, H., Volpe, R. P. (1998). An Analysis of Personal Financial Literacy among College Students, *Financial Services Review*, Volume.7, Issue.2, pp.107-128.
- Contuk, F. Y. (2018). Üniversite Öğrencilerinin Finansal Okuryazarlık Durumunu Etkileyen Faktörler Üzerine Bir Araştırma: Muğla Sıtkı Koçman Üniversitesi Örneği, *Muhasebe ve Finansman Dergisi*, (77), ss. 115-136.
- Danes, S. M., Hira, T. K. (1987). Money Management Knowledge of College Students, *The Journal of Student Financial Aid*, Volume.17, Issue.1, pp.4-16.
- Er, B., Şahin, E. Y. ve Mutlu, M. (2017). Finansal Eylem ve Finansal Okuryazarlık: Üniversite Öğrencilerine Yönelik Bir Araştırma, *Finans- Politik ve Ekonomik Yorumlar*, 54 (360), ss. 75-88.
- Ergün, B., Şahin, A. ve Ergin, E. (2019). Finansal okuryazarlık: İşletme bölümü öğrenciler üzerine bir çalışma, *Uluslararası Sosyal Araştırmalar Dergisi*, 7 (34), ss. 847-864.
- Fornero, E., Monticone, C. (2011). Financial Literacy and Pension Plan Participation in Italy, *Journal of Pension Economics and Finance*, Volume.10, Issue.4, pp.547- 564.
- Hastings, J. S., Madrian, B. C., Skimmyhorn, W. L. (2012). Financial Literacy, Financial Education and Economic Outcomes, *National Bureau of Economic Research Working Paper 18412*.
- Hogarth, J. M. (2002). Financial Literacy and Family and Consumer Sciences, *Journal of Family and Consumer Sciences*, Volume.94, Number.1, pp.15-28.
- Karaca, O. (2018). Ekonomi krizden nasıl çıkar?, *Capital*, 5 Aralık tarihli köşe yazısı, <https://www.capital.com.tr/yazarlar/orhan-karaca/ekonomi-krizden-nasil-cikar> (19.11.2019)
- Karasar, N. (2011) *Bilimsel Araştırma Yöntemleri* Nobel Akademik Yayıncılık.
- Kıran, F., Çetinkaya Bozkurt, Ö. ve Tunç, H. (2018). Finansal Okuryazarlık ve Girişimcilik Niyeti Arasındaki İlişki: Üniversite Öğrencileri Üzerine Bir Araştırma. *Bucak İşletme Fakültesi Dergisi*, 1 (1), ss. 29-51
- Kocabıyık, T. ve Teker, T. (2018). Finansal okuryazarlık: Süleyman Demirel Üniversitesi öğrencileri üzerine bir araştırma, *Stratejik ve Sosyal Araştırmalar Dergisi*. 2 (2). 117-144.
- Lusardi, A., Mitchell, O. S., Curto, V. (2010). Financial Literacy among the Young, *The Journal of Consumer Affairs*, Volume.44, Issue.2, pp.358–380.
- Lusardi, A., Mitchell, O. S. (2011). Financial Literacy and Retirement Planning in the United States, *Journal of Pension Economics and Finance*, Volume.10, Issue.4, pp.509-525.

- Nana, X., Jingye S., Zhao R. and Yan Y. (2019). Financial literacy and formal credit accessibility: Evidence from informal businesses in China, *Finance Research Letters*, <https://doi.org/10.1016/j.frl.2019.101327> (13.11.2019)
- Öncüler, İ. (2018). Üniversite öğrencilerinin finansal okuryazarlık düzeylerini belirlemeye yönelik bir araştırma: İstanbul Gelişim Üniversitesi Örneği, Yayımlanmamış Yüksek Lisans Tezi, İstanbul Gelişim Üniversitesi, Sosyal Bilimler Enstitüsü. İstanbul.
- Özer, Ö. (2019). Finansal Okuryazarlığın İncelenmesi: Sağlık Yönetimi Bölümü Öğrencilerinde Bir Uygulama, *ACU Sağlık Bilimleri Dergisi*, 10 (2), 253-259.
- Temizel, F., Bayram, F. (2011). Finansal Okuryazarlık: Anadolu Üniversitesi İktisadi İdari Bilimler Fakültesi (İİBF) Öğrencilerine Yönelik Bir Araştırma, *Cumhuriyet Üniversitesi İktisadi ve İdari Bilimler Dergisi*, Volume.12, Number.1, pp.73-86.
- Valentine, G. P., Khayum, M. (2005). Financial Literacy Skills of Students in Urban and Rural High Schools, *The Delta Pi Epsilon Journal*, Volume.47, No.1, pp.1-10.
- Van Rooij, M. C. J., Lusardi, A., Alessie, R. J.M. (2011). Financial Literacy and Stock Market Participation, *Journal of Financial Economics*, Volume.101, Issue.2, pp.449-472.
- Vitt, L. A., Anderson, C., Kent, J., Lyter, D. M., Siegenthaler, J. K., Ward, J. (2000), 'Personal Finance and the Rush to Competence: Financial Literacy Education in the U.S.', <http://www.isfs.org/documents-pdfs/repfinliteracy.pdf> (02.12.2019).
- Volpe, R. P., Kotel, J. E. and Chen, H.. (2002). A Survey of Investment Literacy among Online Investors, *Financial Counseling and Planning*, Volume.13, No.1, pp.1-16.
- Volpe, R. P., Chen, H., Pavlicko, J. J. (1996). Personal Investment Literacy among College Students: A Survey, *Financial Practice and Education*, Fall-Winter 1996, pp.86-94.
- Wagland, S. P., Taylor, S. (2009). When It Comes to Financial Literacy, Is Gender Really an Issue?, *Australasian Accounting Business and Finance Journal*, Volume.3, No.1, pp.13-25.
- World Bank (2014). *Global Financial Development Report: 2014, Financial Inclusion*. Washington, DC, <http://documents.worldbank.org/curated/en/225251468330270218/pdf/Global-financial-development-report-2014-financial-inclusion.pdf> (16.11.2019)
- World Bank (2014a). *Indonesia Diagnostic Review of Consumer Protection and Financial Literacy: Volume 2. Comparison with Good Practices*. World Bank, Washington DC, <https://openknowledge.worldbank.org/handle/10986/25879> (16.11.2019)
- Yıldızoğlu, E. (2019). 2020'de dünya ekonomisini küresel resesyon ve finansal kriz mi bekliyor?, *BBC Türkçe*, 4 Temmuz tarihli köşe yazısı, <https://www.bbc.com/turkce/haberler-dunya-48867601> (Erişim Tarihi: 19.11.2019).
- Yücel, S. (2017). Üniversite öğrencilerinin finansal okuryazarlıklarının kredi kartı kullanım alışkanlıkları üzerine etkisinin incelenmesi: Bilecik Şeyh Edebali Üniversitesi- Hacettepe Üniversitesi Örneği" Yayımlanmamış Yüksek Lisans Tezi, Bilecik Şeyh Edebali Üniversitesi, Sosyal Bilimler Enstitüsü.



PREPARATION OF NEW URIC ACID SENSORS BASED ON IODIDE SELECTIVE ELECTRODE

Şükrü KALAYCI

Gazi University, Department of Chemistry, 06500 Ankara, Turkey, ORCID NO: 0000-0002-8643-6731

ABSTRACT

An electrode for uric acid has been prepared by using an iodide selective electrode with the uricase enzyme. The iodide selective electrode used was prepared from 10% TDMAI and PVC according our previous study. The enzyme was immobilized on the iodide electrode by holding it at pH 7 phosphate buffer for 20 min at room temperature. The H_2O_2 formed from the reaction of uric acid was determined from the decrease of iodide concentration that was present in the reaction cell. The iodide concentration was followed from the change of potential of iodide selective electrode. The potential change was linear in the 2×10^{-5} to 2×10^{-4} M uric acid concentration (3–34 mg uric acid/100ml blood) range. The slope of the linear portion was about 63 mV per decade change in uric acid concentration. Uric acid contents of some blood samples were determined with the new electrode and consistency was obtained with a colorimetric method. The effects of pH, iodide concentration, the amount of enzyme immobilized and the operating temperature were studied. No interference of ascorbic acid, glucose and urea was observed. The slope of the electrode did not change for about 45 days when used 4 times a day.

Keywords: Uric acid electrode, Uricase, Iodide selective electrode, Uric acid in blood, Determination.

1. Introduction

Enzyme electrodes are being used for the measurement of different organic substrates. In most of them a potentiometric sensor, eg. oxygen [1] carbon dioxide [2], or ammonium ion electrodes [3] have been used, but some of them use different voltammetric measuring techniques.

Determination of uric acid in body fluids is a clinically valuable diagnostic indicator. The presence of elevated uric acid levels is a sign of gout, hyperuricemia, or Lesch-Nyhan syndrome [4]. The development of an electrochemical uric acid biosensor with an immobilized enzyme on an electrode surface has been the aim of several recent studies [5–7]. In some of these procedures the enzyme uricase is used. This enzyme catalyzes the oxidation of uric acid to allantoin in the presence of carbon dioxide and hydrogen peroxide is formed. Hydrogen peroxide formed during this reaction can be determined with amperometric [5,6,8] or potentiometric sensors [9-12].

A novel optical detection system consisting of combination of uricase/HRP–CdS quantum dots (QDs) for the determination of uric acid in urine sample is described. The QDs was used as an indicator to reveal fluorescence property of the system resulting from enzymatic reaction of uricase and HRP (horseradish peroxidase), which is involved in oxidizing uric acid to allantoin and hydrogen peroxide. The hydrogen peroxide produced was able to quench the QDs fluorescence, which was proportional to uric acid concentration. The system demonstrated sufficient activity of uricase and HRP at a ratio of 5U:5U and pH 7.0. The linearity of the system toward uric acid was in the concentration range of 125–1000 μ M with detection limit of 125 μ M [13]

An electrochemical biosensor based on gold and palladium nano particles-modified nanoporous stainless steel (Au-Pd/NPSS) electrode has been introduced for the simultaneous determination of levodopa (LD) and uric acid (UA). To prepare the electrode, the stainless steel was anodized to fabricate NPSS and then Cu was electrodeposited onto the nanoporous steel by applying the multiple step potential. Finally, the electrode was immersed into a gold and palladium precursor's solution by the atomic ratio of 9:1 to form Au-Pd/NPSS through the galvanic replacement reaction. Morphological aspects, structural properties and the

electroanalytical behavior of the Au-Pd/NPSS electrode were studied using field emission scanning electron microscopy (FE-SEM), energy dispersive X-ray spectroscopy (EDX), X-ray diffraction (XRD), electrochemical impedance spectroscopy (EIS) and voltammetric techniques. Also, differential pulse voltammetry (DPV) was used for the simultaneous determination of LD and UA [14].

This in studies, uricase was entrapped in plasticized PVC and an iodide ion selective electrode was used for iodide monitoring. This electrode had a mean slope of 63 mV/decade of uric acid and a lifetime of 4 days. The present work describes the preparation and application of a new potentiometric uric acid sensor based

2. Experimental

2.1. Apparatus and reagents

Potential measurements were made with JENWAY 3030 Ion Analyser. "A double junction Ag/AgCl electrode 9240368" was used as the outer reference electrode. The enzyme was immobilized on our previously prepared iodide electrode. For the pH measurements, the ion analyzer with 924005 combined pH electrode is used. All measurements were made with a 30ml glass cell prepared for this purpose. A magnetic stirrer was used throughout the experiments. All reagents used were analytical reagent grade (Merck). Triply distilled water was used for the preparation of solutions.

2.2. Preparation of electrode

The iodide electrode on which the enzyme was immobilized was prepared according to the procedure developed by us [15]. For this purpose, about 180mg PVC dissolved in 5ml tetrahydrofuran (THF), 60mg of ion exchanger, tridodesyl methyl ammonium iodide, dissolved in 1ml THF and 0.2ml of dibutylphthalate (DBF) are mixed and stirred. After evaporation of the solvent the film membrane is cemented to a PVC tube with inner diameter of 10mm, the tube is filled with 0.1M KI and 0.1M NaCl solution. A home-made Ag/AgCl electrode is immersed as the inner reference.

For the immobilization procedure, first 10 mg of enzyme is dissolved in 5ml phosphate buffer (pH = 7). The iodide electrode prepared as the above given procedure is kept in it for 2h at room temperature. This electrode was stored in pH 7 buffer at +2°C when not in use. The measurements are made in 19ml pH 7 phosphate buffer, 1ml 1×10^{-3} M Mo(VI) and in the presence of 0.01M iodide solution.

3. Result and discussion

Uric acid is oxidized by air oxygen in the presence of uricase enzyme and hydrogen peroxide is formed, which reacts with iodide ion quantitatively. Thus, this reaction can be used for the determination of uric acid when known concentration of iodide is present. The decrease of iodide concentration will be proportional to uric acid concentration according to the following reactions.

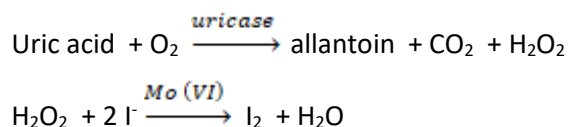

Molybdenum(VI) or peroxidase enzyme can be employed as the catalyst the last has the advantage of higher efficiency [9-11]. As can be seen two moles of iodide is used for one mole of uric acid. Thus the change of concentration of iodide after reaction with uric acid can be used for the determination of uric acid. In this work we used iodide electrode for the determination of iodide concentration before and after the reaction with uric acid.

3.1. Effect of iodide concentration

Since one mole of uric acid uses two moles of iodide its concentration has to be higher than uric acid concentration. The optimum concentration of iodide has to be determined for a uric acid concentration that is in the range of glucose present in blood. For this purpose, solutions with 19ml pH 7 phosphate buffer and 1ml 1×10^{-3} M (Mo(VI)) have been prepared containing various iodide concentrations of 1×10^{-4} , 1×10^{-3} and 1×10^{-2} M. Their potentials were measured and then after each uric acid addition once more the potentials were measured. The uric acid concentrations in the cell were in the range of blood serum, changing from 2×10^{-5} M (3 mg/100ml) to 2×10^{-4} M (34 mg/100ml blood). As can be seen from Fig. 1 the slope was the highest for 10^{-2} M iodide concentration.

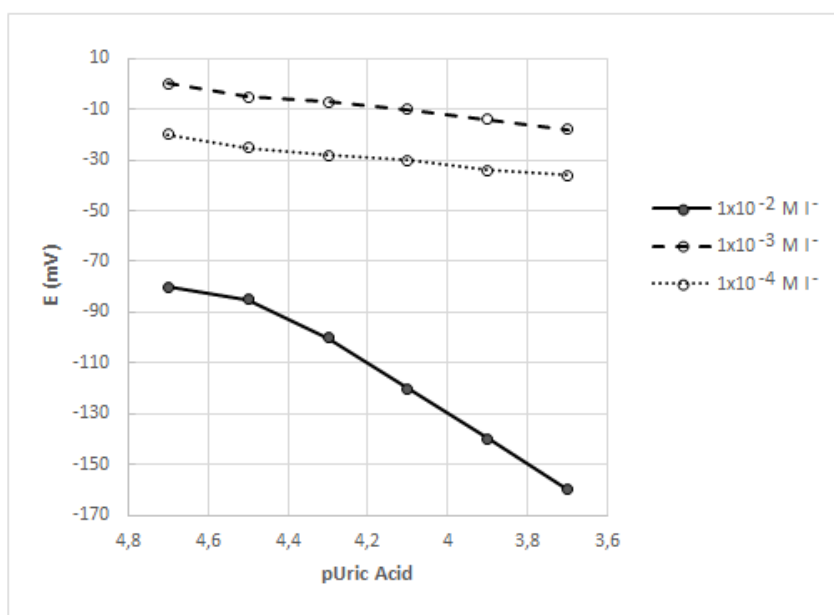

Figure 1. The effect of iodide concentration on the slope of the electrode.

3.2. Effect of pH and buffer concentration

Adjustment of pH is important both for the immobilization of enzyme and for the reaction between hydrogen peroxide and iodide. At different pH values changing from 9 to 5.5 the response of electrode has been measured against uric acid concentration when 0.01M iodide was present. Whereas there was nearly no response at pH values of 5.5, 6, 6.5, 8 and 9 the slope was the largest at pH 7. At this pH the ion exchanger (mentioned in Section 3.3) is positive and enzyme is negative, thus it is the most convenient pH for immobilization and for the reaction.

Phosphate buffer has been chosen because of its pH working area. Its response for uric acid has been investigated at buffer concentrations changing from 1.0 to 10^{-3} M. The change of potential against uric acid concentration is given in Fig. 2. As can be seen 0.1 M buffer concentration had the largest slope.

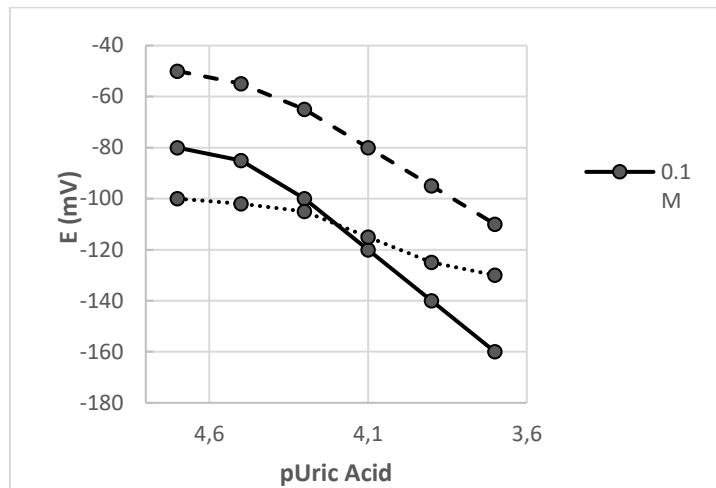

Figure 2. The change of potential with buffer concentration (1×10^{-2} M I⁻).

3.3. Immobilization of enzyme

The ion exchanger (TDMAI) on the iodide electrode becomes a positive charge at pH = 7, at this pH the enzyme becomes minus charge and thus the enzyme will be immobilized on the electrode surface. The quantity of enzyme will be important since only one part of it can be immobilized on the electrode surface. For this purpose, iodide electrode was dipped into pH 7 phosphate buffer solutions each containing 5, 10 and 20 mg/ml enzyme for 2h. It was washed with distilled water and its response has been measured for uric acid concentrations in the presence of 0.01 M iodide. As can be observed from Fig. 3, the slope was the largest for 10 mg/ml enzyme.

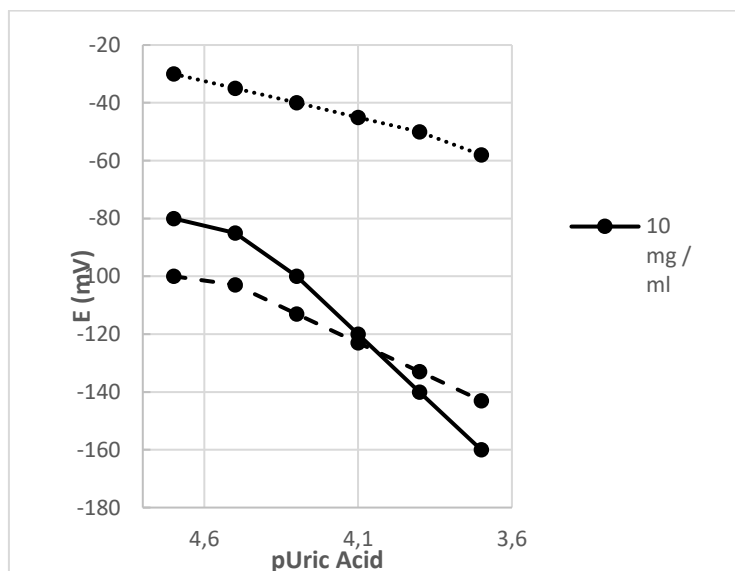

Figure 3. The effect of immobilized enzyme quantity on the slope of the electrode.

3.4. Effect of temperature

Optimum temperature is very important since the enzyme activity will increase with temperature, but on the other hand at high temperatures there may be thermal deactivation of the enzyme and also decrease of O₂ concentration. In a solution containing 0.01M iodide, the potential of a solution of 1×10^{-4} M uric acid has been followed between temperatures of 30-60 °C within 5°C intervals. The maximum activity of the enzyme was obtained at 50°C, Fig. 4.

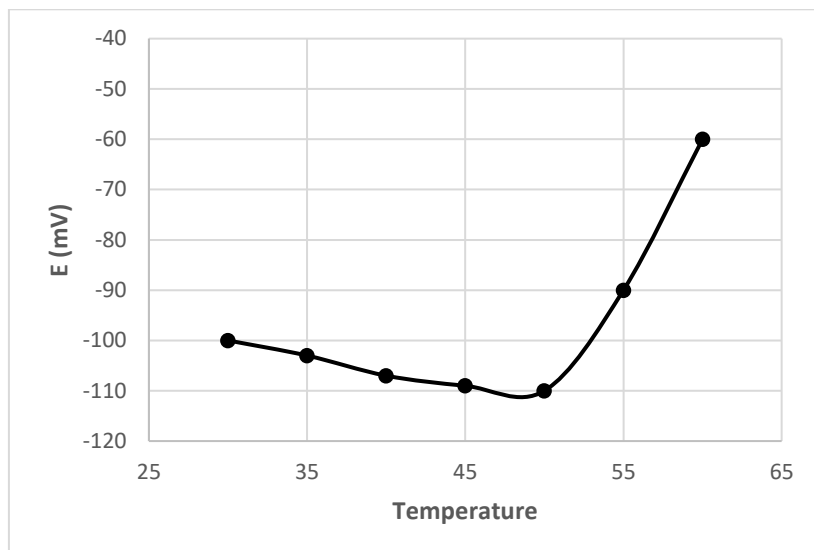

Figure 4. The effect of temperature on the activity of enzyme.

3.5. Response and lifetime

This electrode did not lose its activity for 45 days when used 4 times a day. The response time was measured at different uric acid concentrations. As can be seen from Fig. 5 the response was almost immediate. The lifetime of the electrode is also very good compared with other electrodes [6,8,10,11,15].

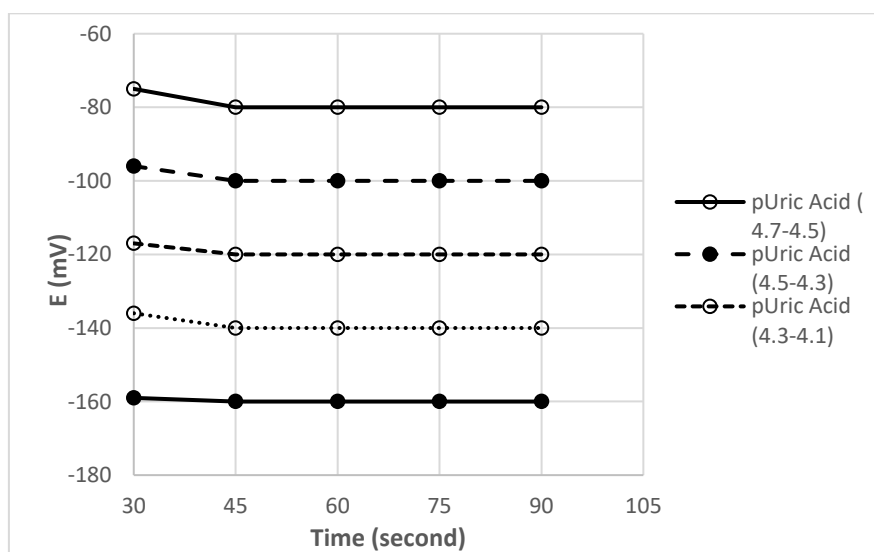

Figure 5. The dependence of response time of the electrode on the change of concentration.

3.6. Interference studies

The product of enzymatic reaction is hydrogen peroxide, thus reducing agents such as glucose and ascorbic acid, two compounds commonly found in biological fluids, may interfere [8,9]. The strong interference of glucose and ascorbic acid in a former study [9] was eliminated after pretreatment with hydrogen peroxide. With our new electrode in the presence of 0.01M iodide and 2×10^{-5} M uric acid there was no interference from the above mentioned substances in the concentration ranges that are commonly encountered in biological fluids (0–2.5mM). The selectivity constants determined by using the mixed solution method [16] are given in Table 1.

Table 1. Selectivity coefficient ($K_{A,B}^{pot}$) for the uric acid electrode in mixed solutions (in the presence of 1×10^{-5} M uric acid)^a

	B	
	Glucose	Ascorbic acid
$K_{A,B}^{pot}$	2.3×10^{-4}	3.4×10^{-4}

^a A: Uric acid; B: interfering ion.

3.7. Measurement of uric acid in blood serum

It was found that, with this new electrode the uric acid could be determined with high accuracy and precision, Table 2. For a solution containing 5 mg /100ml the result obtained for 4 measurements was 4 ± 0.1 mg/100ml.

The blood samples that were analyzed for their uric acid quantity were obtained from the University Health Center. They were first centrifuged with a speed of 9000 round/min and these were used for uric acid determination. First the potential of a solution containing 19ml buffer (pH = 7), 1ml 1×10^{-3} M Mo(VI) and 0.01M iodide was measured. A 0.1ml of serum sample was added and the potential was once more measured. Then two standard additions of 0.1M uric acid (each 0.1ml) were made and potentials were measured. From the change of potentials, the amount of uric acid in blood was determined. Blood samples shall not wait long time; otherwise uric acid will be lost because of destruction. If it has to wait additions of fluoride or ascorbic acid is needed. Glucose quantities for three different blood samples are given in Table 2 with the results of University Health Center (colorimetric) for comparison.

Table 2. Determinations of uric acid in a known samples^a

Uric acid (mg/100ml)	Uric acid determined with the new electrode (mg/100ml)	
x_i	\bar{x}	CI*
4	4.1	4.1 ± 0.2
	0.012	

CI:95%, N=4

4. Conclusions

A new enzyme based electrode is prepared by using an iodide selective electrode. Here one electrode works as enzyme holder and at the same time it monitors the iodide concentration. Since the iodide electrode is constructed with an ion exchanger and not with AgI, it does not show any interference of most common ions such as chloride and sulfate. The prepared sensor displayed very good performance in regard to

reproducibility, sensitivity and long lifetime. It shows linear response in the 3–34 mg/100ml concentration range with a slope of about 63 mV per decade change of uric acid.

Acknowledgements

The authors thank to the Gazi University research fund for the financial support of this research.

References

- [1] S. Updike, G.P. Hicks, Reagentless substrate analysis with immobilized enzymes, *Science* 158 (1967) 270-272.
- [2] K. Kalcher, I. Svancara, M. Buzuk, K. Vytras, A. Walcarius, Electrochemical sensors and biosensors based on heterogeneous carbon materials, *Monatshefte für Chemie – Chemical Monthly*, 140 (8) (2009) 861-889.
- [3] L.S. Raab, G.L. Decker, A.J. Jonas, M.A. Kaetzel, J.R. Dedman, Glucocorticoid regulation of rat liver urate oxidase. *J. Cell. Biochem.* 47 (1991) 18-30.
- [5] H. Gülce, H. Özyörük, S.S. Çelebi, A. Yıldız, Amperometric enzyme electrode for aerobic glucose monitoring prepared by glucose oxidase immobilized in poly(vinylferrocenium), *J. Electroanal. Chem.* 394 (1995) 63-70.
- [6] Li-Xian Sun, F. Xu, T. Okada, Studies on optimization of a platinum catalyst and porphine modified, pyrolytic graphite, amperometric, glucose sensor by sequential level elimination experimental design, *Talanta* 47 (1998) 1165-1174.
- [7] L. Campanella, M. Tomassetti, Sensors in pharmaceutical analysis, *Selective Electrode Rev.* 11 (1989) 69-73.
- [8] J. Losada, M. Pilar, A glucose amperometric sensor based on covalent immobilization of glucose oxidase in poly-2-aminoaniline film via chloranil on platinized platinum electrode, *Electroanalysis* 9 (18) (1997) 1416-1421.
- [9] G. Nagy, L.H. Von Storp, G.G. Guilbault, Enzyme electrode for glucose based on an iodide membrane sensor, *Anal. Chim. Acta* 66 (1973) 443-445.
- [10] I.K.A.I. Hitti, G.J. Moody, J.D.R. Thomas, Glucose oxidase membrane systems based on poly(vinyl chloride) matrices for glucose determination with an iodide ion-selective electrode *Analyst* 109 (1984) 1205-1208.
- [11] A. Merkoçi, E. Fabregas, S. Alegret, Consolidated biocomposite membrane technology for production of potentiometric biosensors *Sens. Actuators B* 60 (1999) 97-105.
- [12] U. Ali, N.H. Alvi, Z. Ibpoto, O. Nur, M. Willander, B. Danielsson. Selective potentiometric determination of uric acid with uricase immobilized on ZnO nanowires, *Sensors and actuators*, 152 (2) (2011) 2417-247.
- [13] N. E. Azmi, N. I. Ramli, J. Abdullah, M. A. A. Hamid, H. Sidek, S.A. Rahman, N. Ariffin, N.A. Yusof, A simple and sensitive fluorescence based biosensor for the determination of uric acid using H₂O₂-sensitive quantum dots/dual enzymes, *Biosensors and bioelectronics*, 67 (2015) 129-133.
- [14] B. Rezaei, L. Shams-Ghahfarokhi, E. Havakeshian, A. A. Ensafi, An electrochemical biosensor based on nanoporous stainless steel modified by gold and palladium nanoparticles for simultaneous determination of levodopa and uric acid, *Talanta*, 158 (2016) 42-50.
- [15] G. Somer, S. Kalaycı, G. Ekmekçi, Preparation and application of iodide–mercury selective membrane electrode based on ion exchangers *Sens. Actuators B* 81 (2001) 122-127.

- [16] K. Srinivasan, G.A. Rechnitz, Selectivity studies on liquid membrane, ion selective electrodes, *Analytical Chemistry*, 41(10) (1969), 1203-1208.

PREPARATION OF A NEW SOLID STATE MOLYBDENUM-SELECTIVE ELECTRODE AND APPLICATION

Şükrü KALAYCI

Gazi University, Department of Chemistry, 06500 Ankara, Turkey, ORCID NO: 0000-0002-8643-6731

ABSTRACT

A new solid state molybdenum-selective electrode has been developed. The electrode composed 20% MoS₂, 60% Ag₂S, 20% Cu₂S. An analytically useful potential change occurred, from 1×10^{-5} to 1×10^{-1} M molybdenum ion. The slope of the linear portion (1×10^{-1} – 1×10^{-5} M) was about 45 ± 2 mV/10-fold concentration changes in molybdenum. It was found that pH change between 1 and 12 had no effect on the potential of the electrode. There was no interference of most common cations such as K⁺, Na⁺, Ca²⁺, Mg²⁺, Cu²⁺ and Fe³⁺ anions such as Cl⁻, NO₃⁻, SO₄²⁻ and PO₄³⁻. The lifetime of the electrode was more than 2 years, when used at least 4–5 times a day, and the response time was about 30 s. This electrode has been used for the determination of molybdenum ion in wine using standard addition method. The validation of the electrode has been made with a commercial molybdenum DP polarography and high consistency was obtained.

Keywords: Molybdenum electrode; Determination; Solid state electrode; DP polarography, Spinach.

1. INTRODUCTION

A trace amount of molybdenum(VI) can be determined by using its catalytic effect on the oxidation of iodide to iodine by hydrogen peroxide in acidic medium. Addition of ascorbic acid added to the reaction mixture produces the Landolt effect, i.e., the iodine produced by the indicator reaction is reduced immediately by the ascorbic add. Hence the concentration of iodide begins to decrease once all the ascorbic acid has been consumed. The induction period is measured by monitoring the concentration of iodide ion with an iodide ion-selective electrode [1].

A new method for the determination of molybdenum and tungsten is described based on their catalysis of the hydrogen peroxide-iodide reaction as monitored with an iodide ion-selective electrode. This method yields better results than methods previously used. For example, Yatsimirskii and Afanaseva¹ and Erdey and Svehla² have found a lower limit of 0.02 and 0.1 µg/ml for molybdenum. In the present work as little as 0.004 µg/ml of molybdenum and tungsten is determinable [2].

Another in study, a highly selective and sensitive monohydrogen phosphate membrane sensor based on a molybdenum bis(2-hydroxyanil) acetylacetonate complex (MAA) is reported. The sensor shows a linear dynamic range between 1.0×10^{-1} and 1.0×10^{-7} M, with a nice Nernstian behavior (-29.5 ± 0.3 mV decade⁻¹) in pH of 8.2. The detection limit of the electrode is 6.0×10^{-8} M (~6 ppb) [3].

New pH and sodium ion-sensitive metal-oxide-type sensors have been developed and tested with a direct solid state contact method. Performance was demonstrated at ambient temperature with single crystals of several molybdenum bronzes (i.e. Na_{0.9}Mo₆O₁₇, Li_{0.9}Mo₆O₁₇, Li_{0.33}MoO₃ and K_{0.3}MoO₃). The pH sensors with Na-molybdenum-oxide bronzes show near ideal Nernstian behavior in the pH range 3–9 [4].

A new polymeric membrane electrode (PME) and a coated platinum disk electrode (CPTe) based on Schiff base complex of Mo(VI) as a suitable carrier for I⁻ ion were described. The influence of membrane composition, pH and possible interfering anions were investigated on the response properties of the electrodes [5].

Three-dimensional (3D) molybdenum sulfide (MoS₂) nanoflowers have been synthesized via a novel hydrothermal method and applied as ion-to-electron transducer for solid-contact ion-selective electrodes

(SC-ISEs). The morphology and elemental composition of the prepared nanomaterials have been characterized. The performance of the developed K^+ -SC-ISE has been demonstrated by determining K^+ in solution with a polymeric membrane containing valinomycin as the ionophore. A Nernstian slope of 55.8 mV/decade with a detection limit of 5×10^{-5} M can be obtained [6].

A new selenite ion selective electrode using solid salts of Ag_2Se and Cu_2S has been developed. Detailed information is provided concerning the composition, working pH and conditioning of the electrode. The change of potential with concentration is found to be linear in the range of 10^{-5} – 10^{-2} M, the slope of the linear portion is 28 mV/10-fold change in selenite concentration. The effect of other ions on selenite response is evaluated and selenium content of anodic slime is determined [7].

A solid-state ion selective electrode, which is sensitive to hydroxide ion concentration has been prepared. This electrode with a 10% Cu_2S and 90% Ag_2Se composition exhibited an analytically useful potential change from 10^{-6} to 10^{-1} M hydroxide ion, pH 8–13. The slope of linear portion is about 58 mV per decade change in hydroxide concentration. There was no interference of K^+ , Na^+ , Ca^{2+} , Zn^{2+} and Mg^{2+} cations and Cl^- , NO_3^- and SO_4^{2-} anions. The response time was 30 s and the lifetime was about 2 years [8].

A new solid state fluoride ion selective electrode composed of 70% Ag_2S , 10% Cu_2S and 20% CaF_2 has been developed. An analytically useful potential change occurred, from 1×10^{-6} to 1×10^{-1} M fluoride ion. The slope of the linear portion (1×10^{-1} – 1×10^{-5} M) was about 26 ± 2 mV/10-fold concentration changes in fluoride. It was found that pH change between 1 and 8 had no effect on the potential of the electrode. There was no interference of most common cations and anions [9].

A new borate ion selective electrode using solid salts of Ag_3BO_3 , Ag_2S and Cu_2S has been developed. Detailed information is provided concerning the composition, working pH and conditioning of the electrode. An analytically useful potential change occurred from 1×10^{-6} to 1×10^{-1} M borate ion. The slope of the linear portion was 31 ± 2 mV/10-fold changes in borate concentration. The measurements were made at constant ionic strength (0.1 M $NaNO_3$) and at room temperature. The effect of Cl^- , Br^- , NO_3^- , SO_4^{2-} , $H_2PO_4^-$ anions and K^+ , Na^+ , Cu^{2+} , Ag^+ , Ca^{2+} cations on borate response is evaluated and it was found that only Ag^+ had a small interference effect. The lifetime of the electrode was more than two years, when used at least 4–5 times a day, and the response time was about 20–30 s. Borate content in waste water of borax factory, tap water of a town situated near to the borax factory and city tap water far from these mines were also determined. The validation was made with differential pulse polarography for the same water sample, and high consistency was obtained [10].

Using the DPP polarograms of wet digested cauliflower sample in acetate buffer at pH values of 2, 4 and 6, Fe, Zn, Mo, Se, Cr, Cd, Pb, Ti and Cu quantities were determined. The best separation and determination conditions for Zn, Se and Mo was pH 2; for Cr, Zn, Mo and As was pH 4; for Pb pH 6, for Ti, Cu and Fe was pH 6–7 EDTA, for Cd pH 2 EDTA and for lead pH 6, all in acetate buffer. The trace element ranges for cauliflowers from two different seasons were (first figure for winter, the second for summer) for Se 120–250 $\mu g g^{-1}$, Fe 70–85 $\mu g g^{-1}$, Cu 320–150 $\mu g g^{-1}$, Ti 90–120 $\mu g g^{-1}$, Cr 130–630 $\mu g g^{-1}$, Zn 90–550 $\mu g g^{-1}$, Mo 170–230 $\mu g g^{-1}$, Cd 20 $\mu g g^{-1}$ (in winter) and Pb 130–300 $\mu g g^{-1}$ in dry sample 8 [11].

For the trace determination of elements in spinach a new differential pulse polarographic (DPP) method is established. The polarograms were taken in various electrolytes and pH values in the presence of digested spinach sample. Trace element determinations were made in acetate and ammonia electrolytes at various pH values, with or without EDTA. Fe and Cu peaks could be separated and determined at pH 7, acetic acid electrolyte in the presence of EDTA. Ni and Zn peaks could be separated and determined in ammonia buffer at pH 10. Lead could be determined at pH 2 acetic acid and Mo (VI) was determined at pH 4 acetate buffer, EDTA medium. Selenite was determined from its hydrogen catalytic peak. The trace element in spinach was found as Fe 15 $\mu g/g$, Cu 17 $\mu g/g$, Ni 8 $\mu g/g$, Zn 27 $\mu g/g$, Pb 47 $\mu g/g$, Mo 43 $\mu g/g$, and Se 762 $\mu g/g$ [12].

Mo and V are abundant trace elements in the environment and of great significance for many organisms [1]. Their accurate and precise determination in natural waters by means of AAS and ICP-OES often requires a separation and/or a pre-concentration step. For the reliable and simple separation of Mo and V in the ng/L to $\mu g/L$ range, the co-precipitation on Cell-Fe and Cell-In can be applied with good reproducibility. By coupling

with atomic spectroscopy, analytical procedures result for ultratrace determination of Mo and V, even in complex water matrices or biological fluids (e.g., urine) [13].

A new ultrasonic-thermostatic-assisted cloud point extraction procedure (UTA-CPE) was developed for preconcentration at the trace levels of vanadium (V) and molybdenum (Mo) in milk, vegetables and foodstuffs prior to determination via flame atomic absorption spectrometry (FAAS) [14].

Another in work a new procedure for the determination of ultra-trace concentrations of Mo in plants is proposed. Microwave-assisted acid digestion of plants were performed without H_2O_2 in order to minimize contaminations and obtain lower procedure's blank. Solutions with different HNO_3 concentrations were evaluated to digest the samples and 7 or 1 mol L^{-1} HNO_3 solutions led to similar carbon residual contents. Since, analytical blank was a critical issue all samples were microwave-assisted digested using only 5 mL of 1 mol L^{-1} HNO_3 . For Mo determinations in plant materials an ICP-MS with tandem configuration (ICP-MS/MS) with an octopole reaction system (ORS³) pressurized with oxygen gas and operating in MS/MS mode was employed to overcome polyatomic interferences caused by K, a major element in plants. Higher sensitivity was achieved for the determination of Mo using the mass-shift dioxide form (MoO_2^+) obtained with O_2 gas flow rate at 0.2 mL min^{-1} . The limit of detection of the analytical procedure was 260 $pg\ g^{-1}$ [15].

The aim of this work was to fulfill this gap and to prepare an electrode selective for molybdenum ion which is easy to prepare, easy to handle and has long lifetime. The present work describes the preparation and application of a new solid state molybdenum ion selective electrode, which fulfills the above given futures. Molybdenum ion in spinach was analyzed with new electrode.

2. EXPERIMENTAL

2.1. Apparatus and reagents

Potential measurements were made with a Jenway 3040 ion meter. All potential values reported, are taken with respect to an 924036 Double Junction Ag/AgCl saturated reference electrode which was hold in a Luggin–Haber capillary. Reagent grade chemicals were used without further purification. All solutions were prepared with triple distilled water. For the preparation of pH buffers proper known solutions are used.

Stock 0.1M solution of molybdenum was prepared by dissolving 5.14 g of Na_2MoO_4 (Merck pro analysis) in 250.0 ml distilled water.

Preparation of Ag_2S : about 3 g of $AgNO_3$ (Fluka) is dissolved indistilled water, 40 ml 1M Na_2S (Merck) is added. Precipitate formed is filtered, washed several times, dried in an oven at 110 °C. It was stored in a desiccator in dark.

Preparation of Cu_2S : to protect from air oxidation this reaction was carried out under nitrogen atmosphere. About 2 g of $CuCl$ was dissolved in 100 ml de-aerated water, in order to protect from oxidation. To this solution Na_2S prepared also with de-aerated water is added. It was left waiting for 30 min at 60 °C. Black precipitate formed is filtered, washed several times and dried in an oven at 110 °C. It was stored in a desiccator.

2.2. Preparations of electrodes

Precipitated solid salts such as MoS_2 , Ag_2S and Cu_2S were dried and then mixed in varying compositions. A certain amount of the salt or salt mixture (10–15 mg) was taken and pellets were made by holding first under a pressure of 5000 $kg\ cm^{-2}$ for 5min and then under a pressure of 8000 $kg\ cm^{-2}$ for 10 min using the hydraulic press of IR instrument. The pellets of 7mmdiameter and 0.1–0.3mm thickness were sealed with epoxy resin (0.7 g epoxy and 0.9 g hardener).

To obtain a good sealing the epoxy resin (0.7 g epoxy 0.9 g hardener) on the edge of the tubing had to wait for about 10 min and then the pellet was sealed. One day after the pellet was sealed a silver wire with a flat end is connected. For this purpose, the inside of the glass tube was filled to about 1 cm with a mixture of 0.5

g graphite powder, epoxy resin and hardener. The electrode prepared had to wait for about 2 days so that the resin can get dry. The surface of the electrode is washed and then polished with a soft paper. These electrodes should wait in air and in a dark place when they are not in use. The lifetime of these electrodes can be at least 2 years, when they are used 4–5 times a day.

3. RESULT AND DISCUSSION

3.1. Calibration curves of the electrodes

The potentiometric response of electrodes prepared in different compositions, were investigated against molybdenum ion concentration. For this purpose, appropriate spikes of molybdenum solution (prepared from Na_2MoO_4) were introduced to the cell and corresponding potentials were recorded. For a fixed ionic strength all measurements were made in 20 ml 0.1M NaNO_3 solution. This is very important since during the formation of calibration curve or during standard additions the change in concentration will be 10 times.

The response of each molybdenum electrode was measured after the additions of 0.2 ml Na_2MoO_4 solutions so that molybdenum ion concentrations changed from 0.1 M to 1×10^{-6} M. For the calibration curve the potential readings were plotted against pMo concentration. The calibration curve for the electrode with the 20% MoS_2 , 60% Ag_2S , 20% Cu_2S composition is given in Fig. 1 as an example. As expected for anions, with increasing concentration of molybdenum ion the potential becomes more positive.

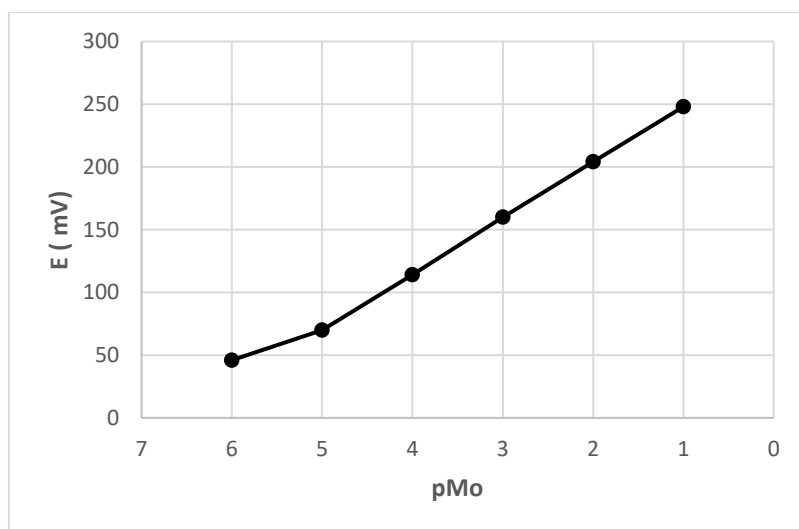

Figure 1. Calibration curve for the newly prepared molybdenum electrode (in 0.1 M NaNO_3).

3.2. Effect of electrode compositions and thickness

Membrane composition has a great effect over the sensitivity, selectivity and stability of the ion selective membrane electrodes. In this study, electrodes using MoS_2 , Ag_2S and Cu_2S in 4 different compositions were prepared in which the percentage of MoS_2 varied from 30, 20, 10 and 5. Response of electrodes against the change molybdenum concentrations is given in Fig. 2.

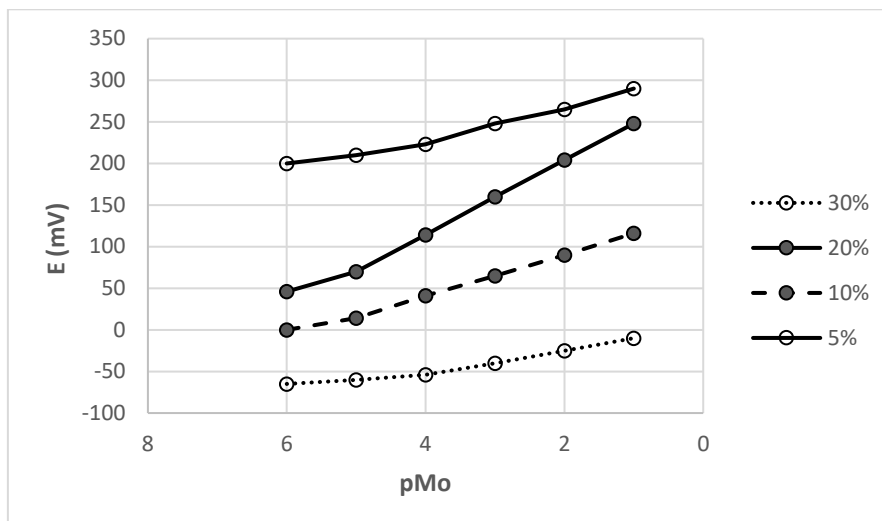

Figure 2. Calibration curves for molybdenum electrodes prepared of different compositions

The highest slope was obtained for the electrode having 20% MoS₂, 60% Ag₂S and 20% Cu₂S composition. The average slope for four electrodes, prepared in same composition, was 45 ± 2mV (R² = 0.9911) in 1×10⁻⁵ M–1×10⁻¹M molybdenum concentration range.

3.3. Conditioning of electrode

The electrodes prepared in 20% MoS₂, 60% Ag₂S and 20% Cu₂S composition were left in air (in dark), in distilled water and in 10⁻⁴M Na₂MoO₄ solution under same duration of time and then their responses to molybdenum ion were measured. It was found that the electrode had a highest slope when it was used just after preparation or when it was left wait in air (in dark), when it was washed and wiped thoroughly after its usage. But when it was left wait in distilled water or in molybdate solution the slope decreased drastically. The calibration curves obtained for various conditions are given in Fig. 3.

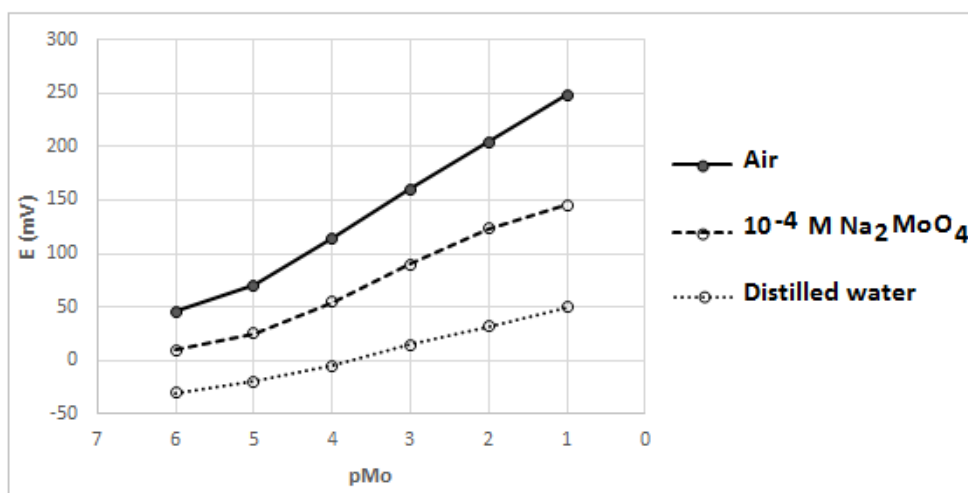

Figure 3. The effect of medium in which the electrode was stored.

3.4. The response time

The response time of the electrode depends to the concentration change. After each addition the time until the change in potential was constant is taken as the response time. When molybdenum concentration was changed from 1×10^{-5} to 1×10^{-4} , from 1×10^{-4} to 1×10^{-3} , from 1×10^{-3} to 1×10^{-2} and from 1×10^{-2} to 1×10^{-1} M, the response of the electrode was about 15–20 s, which is a short period and it is an advantage. For this reason, this electrode can easily be used for routine analysis. All of these measurements were made at constant temperature and the electrode with the highest slope has been used throughout the work.

3.5. Effect of pH

Effect of pH on the potential readings in the presence of 10^{-3} M molybdenum were investigated. For this purpose, to 20 ml 0.1M NaNO_3 solutions 0.02 ml aliquots of 1 M HCl was added and the potentials after each addition was measured. The same procedure was applied for the NaOH additions. The electrode with the highest slope (20% MoS_2) was used during the measurements. The change in potential with pH was only 2-3 mV for each pH unit change from pH 1 to 9. As can be seen from Fig. 4, the electrode can be used between pH 1 and 9 safety.

The reason of the potential change at pH values higher than 9, may be because of the slight dissolution of Cu_2S , oxidation of Cu(I) and then formation of Cu(II) complexes with hydroxide ion. As expected the potential increased in positive direction with pH because of OH^- (anion) complexes of copper (II), with negative oxidation state.

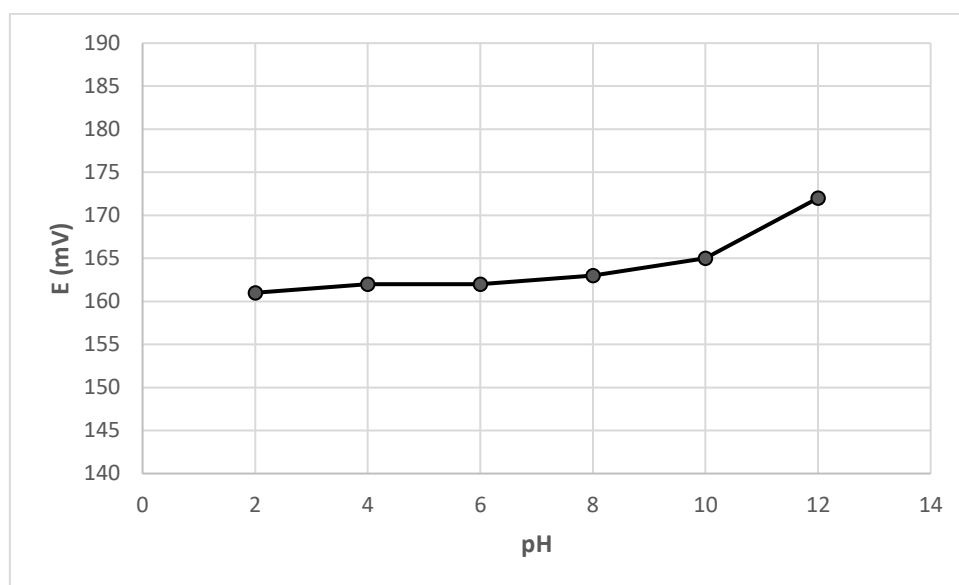

Figure 4. The pH dependence of 20% MoS_2 , 60% Ag_2S and 20% Cu_2S electrode in presence of 1×10^{-3} M Mo (VI).

3.6. Interferences studies

It usually is not possible to obtain an ISE which is only specific for one ion. Thus, in order to achieve correct and sensitive results in analysis it is important to know the effects of all other ions in the medium. These effects are identified through selectivity coefficients. In this study mixed solutions method was used to determine selectivity coefficient, $k_{A,B}^{pot}$ as it usually corresponds more closely to the situation in samples. In this method, solutions were prepared with a constant activity of the main ion and varying activity of interfering ion. Selectivity coefficient values were calculated via making

use [16] of the below given equation:

$$k_{A,B}^{pot} \times a_B^{n_A/n_B} = a_A \{ \text{antilog}[(E_1 - E_2)/S] \} - a_A$$

Here, $S = 2.303RT/nAF$ (the slope of borate electrode), a_A is the activity of the primary ion (here borate), a_B the activity of the interfering ion, E_1 the potential measured when only A is present, E_2 the potential responsive to the primary ion in the presence of interfering ion, the selectivity coefficient, ($k_{A,B}^{pot}$) and n_A , n_B are the charges of A(molybdenum) and B (interfering ion).

Possible interferences by a number of anions, Cl^- , Br^- , NO_3^- , $H_2PO_4^-$, SO_4^{2-} and some cations, K^+ , Na^+ , Cu^{2+} , Ag^+ , Ca^{2+} were studied. In this work interfering ion was added into 0.1M $NaNO_3$, containing 10^{-5} M molybdenum solution, so that the interfering ion concentration was 10^{-2} – 10^{-5} M, and after each addition, the change of potential was measured.

While no interference was observed for sodium, potassium, calcium and copper, slight interference was observed for silver ions. As can be seen nearly no interference was observed for chloride, nitrate, sulfate and dihydrogen phosphate ions. Only, bromide has shown slight effect when its concentration was about 10^{-3} M. The selectivity coefficients calculated for above mentioned ions are summarized in Table 2.

Table 2. Selectivity coefficients ($k_{A,B}^{pot}$) for the borate electrode in mixed solutions^a (in the presence of 1×10^{-5} M molybdenum).

B (anions) ^b	$k_{A,B}^{pot}$	B (cations) ^b	$k_{A,B}^{pot}$
Cl^-	2×10^{-4}	Na^+	1×10^{-4}
Br^-	1×10^{-4}	K^+	2×10^{-4}
NO_3^-	1×10^{-4}	Ag^+	2×10^{-4}
SO_4^{2-}	2×10^{-5}	Cu^{2+}	3×10^{-5}
$H_2PO_4^-$	1×10^{-5}	Ca^{2+}	3×10^{-5}

^a A: Molybdenum. B: Interfering ion.

3.7. Determination of molybdenum in spinach

For this purpose, first wet spinach leaves were dried until constant weight at 110 °C. A sample of about 1 g was taken and was left wait in 15 mL of HNO_3 for a few days for digestion. Then it was evaporated until about 1 mL was left and then it is diluted into 10 mL in a volumetric flask with distilled water. The digested and diluted sample was kept in Teflon bottle in refrigerator [17].

For the determination of molybdenum, first the potential of 20 ml of 0.1M $NaNO_3$ is measured using molybdenum ion selective electrode.

Then, appropriate volumes of spinach samples were added and once more potential was measured. (In case of lower concentrations of molybdenum, $NaNO_3$ had to be added into larger volumes of spinach sample.)

The molybdenum (as B) content of this spinach was determined by standard additions. As can be seen from Table 3. To check the validity of the method, the same spinach sample was analyzed also by differential pulse polarographic (DPP) method [12]. Good agreement was obtained between two different methods. Molybdenum sample was also determined using the newly established electrode. The results are summarized in Table 3 together with the result obtained using DPP.

Table 3. Determination of molybdenum ion in spinach samples.

Sample	DP Polarography $\mu g / g$	Molybdenum electrode $\mu g / g$	$t_{\text{experimental}}$ $t_{\text{critical}}=2.015$
Spinach	43 ± 2	42 ± 2	0.819

95% CI and N=5.

4. CONCLUSIONS

Although there are many investigations about pellet electrodes prepared from solid salts, none of these were subject for molybdenum ion determination. In this work a new molybdenum ion selective electrode using solid salts of MoS₂, Ag₂S and Cu₂S has been prepared. The preparation of the electrode is simple, it displays very good performance in regard to reproducibility, sensitivity and lifetime. The slope of the linear portion (1×10^{-1} – 1×10^{-5} M) was 45 ± 2 mV/decade change in molybdenum ion. This electrode displayed very good selectivity for molybdenum ion with respect to Cl⁻, Br⁻, NO₃⁻, SO₄²⁻, H₂PO₄⁻ anions and K⁺, Na⁺, Cu²⁺, Ca²⁺ cations. It was found that only Ag⁺ had a small interference effect.

Acknowledgements

This is my post-doctoral work. My research is focused on the developments of ion selective electrodes and trace element determinations in real substances.

Conflicts of Interest

The authors declare no conflicts of interest.

REFERENCES

- [1] Kataoka M., Nishimura K., Kambara T. (1983). Catalytic determination of molybdenum(VI) by means of an iodide ion-selective electrode and a landolt-type hydrogen peroxide-iodide reaction, *Talanta*, 30(12), 941.
- [2] Altinata A., Pekin B. (1973). Determination of molybdenum and tungsten with iodide activity electrode, *Analytical letters*, 6(8), 667.
- [3] Ganjalina M.R., Norouzia P., Ghomib M., Salavati-Niasaric M. (2006). Highly selective and sensitive monohydrogen phosphate membrane sensor based on molybdenum acetylacetonate. *Anal. Chim. Acta*, 267(2), 196.
- [4] ShukUlrich P., Greenblatt G.M. (2002). Ion-selective sensors based on molybdenum Bronzes. *Journal of Solid State Electrochemistry*, 6 (6), 374.
- [5] Ghanei-Motlagh M., Taher M.A., Ahmadi K., Sheikhshoae I. (2001). Iodide selective membrane electrodes based on a molybdenum–salen as a neutral carrier. *Materials Science and Engineering: C*, 31(8), 1625.
- [6] Zeng X., Yu S., Yuan Q., Qin W. (2016). Solid-contact K⁺-selective electrode based on three-dimensional molybdenum sulfide nanoflowers as ion-to-electron transducer. *Sensors and Actuators B: Chemical*, 234, 80.
- [7] Ekmekçi G., Somer G. (1999). Preparation and properties of solid state selenite ion selective electrodes and their applications. *Talanta*, 49(1), 91.
- [8] Ekmekçi G., Kalaycı Ş., Somer G. (2004). A solid-state hydroxide ion selective electrode for the measurement of high pH values. *Sensors and Actuators: B*, 101 (1-2), 260.
- [9] Somer G., Kalaycı Ş., Başak İ. (2010). Preparation of a new solid state fluoride ion selective electrode and application. *Talanta*, 80 (3), 1129.
- [10] Somer G., Kalaycı Ş., Doğan M., Şendil O. (2011). Preparation and properties of a new solid state borate ion selective electrode and its application. *Talanta*, 85 (3), 1461
- [11] Somer G., Ünal Ü. (2004). A new and direct method for the trace element determination in cauliflower by differential pulse polarography. *Talanta*, 62 (2) , 323.

- [12] Somer G., Kalaycı Ş., Şendil O. (2016). A new and direct method for the determination of trace elements in spinach using differential pulse polarography. *J. Electroanalytical Chemistry*, 778, 49.
- [13] Burba P., Willmer G. (1986). Trace determination of molybdenum and vanadium in Natural waters by means of atomic spectroscopy (AAS, ICP-OES) after Preconcentration. *Fresenius' Zeitschrift für analytische Chemie*, 324 (3-4), 298.
- [14] Gürkan R., Korkmaz S., Altunay N. (2015). Preconcentration and determination of vanadium and molybdenum in milk, vegetables and foodstuffs by ultrasonic -thermostatic-assisted cloud point extraction coupled to flame atomic absorption Spectrometry. *Talanta*, 155, 38.
- [15] Barros J.A.V.A., Virgilio A., Schiavo D., Nóbrega J.A. (2017). Determination of ultra-trace levels of Mo in plants by inductively coupled plasma tandem mass spectrometry (ICP-MS/MS). *Microchemical Journal*, 133, 567.
- [16] Srinivasan K., Rechnitz G.A. (1969). Selectivity studies on liquid membrane, ion-selective electrodes. *Anal. Chem.*, 41, 1203.
- [17] Somer G., Nakişçı A., Kalaycı Ş., Şahin F. (2006). Trace element determination in Brassica oleraceae var. acephale by differential pulse polarography. *Turk. J. Chem.* 30, 419.
- [18] Ünal Ü., Somer G. (2009). Indirect determination of trace tetraborate by differential pulse polarography using its copper complex and application to waste and drinking water. *Electroanalysis*, 21, 2234.



S-BAND TULYUM KATKILI FİBER YÜKSELTECİN KAZANÇ ve GÜRÜLTÜ SPEKTRUMLARININ İNCELENMESİ

Ayten DİNCER

Türk Standardları Enstitüsü, ANKARA, 06100

Prof. Dr. Murat YÜCEL

Elektrik-Elektronik Mühendisliği, Teknoloji Fakültesi, Gazi Üniversitesi, ANKARA, 06500

ÖZET

Teknolojik gelişmeler ve yeni uygulamalar kullanıcı taleplerini arttırmakta, bununla paralel olarak haberleşme trafiği kapasite ve hızı da artmaya devam etmektedir. Tüm bu taleplerin karşılanmasında fiber optik haberleşme sistemlerinin payı büyüktür. Bu nedenle dalgaboyu bölmeli çoğullama (DBC) iletim sistemlerinde daha fazla bant genişliği gerekmektedir. S-bandı, mevcut kullanımda olan L-bandına ve C-bandına iyi bir alternatif olarak görünmektedir. Bununla beraber, S-bandında kullanılan Tulyum Katkılı Fiber Yükselteçler (TKFY) iyi bir kazanç sağlamaktadır. Bu çalışmada Tulyum katkılı fiber yükselteçler hakkında teorik analiz yapılmış; yapısı, tasarım şekilleri ve temel parametreleri hakkında bilgi verilmiştir. Temel bir TKFY devresi, Optiwave 17.0 programında simüle edilerek S-bandındaki kazanç ve gürültü spektrumları incelenmiştir. Yapılan çalışma sonucunda TKFY kazancının fiber boyu, iyon yoğunluğu, pompalama şekli ve pompa gücü gibi etkenlerden etkilendiği görülmüştür. Maksimum kazancı veren değerler ve yükseltecin doyuma ulaştığı bölgeler belirlenmiştir.

Anahtar Kelimeler: Tulyum katkılı fiber yükselteç, S band, Tulyum iyon yoğunluğu, Tulyum katkılı fiber

Giriş

Çeşitli ülkelerde hizmete alınmaya başlanan 5G teknolojisi ve IoT gibi teknolojik gelişmelerin getireceği yeni uygulamalarla veri trafiği ve sisteme bağlı cihaz sayısı katlanarak artmaktadır. Artan bu trafiğe cevap verilebilmesi için bu yeni teknolojilere uyum sağlayabilecek altyapı sistemlerine ihtiyaç duyulmaktadır. Prensibi ışık sinyalinin fiber içinde taşınmasına dayanan optik haberleşme sistemleri bu gereksiminin karşılanmasında büyük öneme sahiptir. Bu nedenle dalgaboyu bölmeli çoğullama (DBC) iletim sistemlerinde daha fazla bant genişliği sağlayabilecek optik fiber yükselteç çalışmaları yapılmaktadır [1-4]. Bunlardan en sık kullanılanı Erbiyum katkılı fiber yükselteçler (EKFY) olup C-bandı ve L-bandında yüksek verimle çalışmaktadır. EKFY'lere iyi bir alternatif olarak görülen tulyum katkılı fiber yükselteçler ise S-bandında iyi kazanç sağladıklarından gelecek vaat etmektedirler [5-6]. Kazancı iyileştirmek için besleme yönleri üzerine [7-10] ve Tulyum Katkılı Fiber uzunluğu, iyon yoğunluğu, pompa gücü gibi temel parametreler üzerine [11-14] pek çok TKFY çalışması yapılmıştır.

Bu çalışmada Tulyum Katkılı Fiber Yükselteç çeşitleri ve teorik analizi, temel parametreleri, tasarım çeşitleri ve uygulama alanları üzerine araştırma yapılmıştır.

Tulyum Katkılı Fiber Yükselteç

TKFY'nin temelde silika tabanlı TKFY ve florit tabanlı TKFY olmak üzere iki çeşidi vardır. Her iki çeşidin de kendilerine has avantaj ve dezavantajları bulunur. Florit tabanlı TKFY, düşük pompa güçlerinde bile çok iyi kazanç sağlarken; üretimi zor, içeriği zehirlidir. Ayrıca silika tabanlı fiberlerle uyumsuzluk sorunu bulunur. Diğer tarafta, silika tabanlı TKFY'in florit tabanlı TKFY'deki gibi sıkıntılar bulunmamakta fakat büyük pompa güçlerinde bile nispeten düşük kazanç sağlamaktadır [15].

Şekil 1'de temel TKFY tasarımı görülmektedir. Tasarım Sisteme giriş sinyali veren bir lazer kaynağı, bir pompa kaynağı, sinyalleri birleştiren bir pompa kuplörü, iletim hattı ve TKF'den oluşmaktadır.

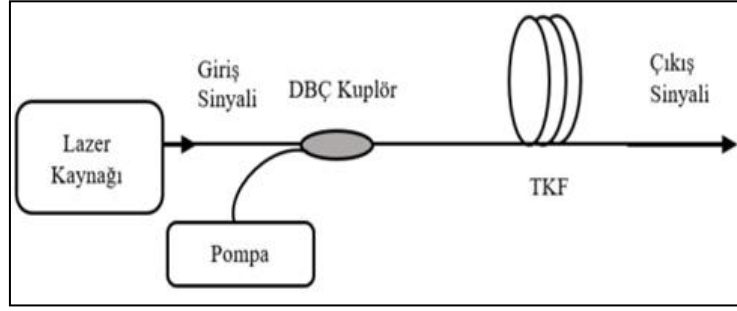

Şekil 1: Temel TKFY Tasarımı

TKFY'in fiber yarıçapı, katkı yarıçapı, nümerik açıklık, iyon yoğunluğu, TKF uzunluğu ve sıcaklık gibi performansını etkileyen pek çok parametresi bulunmaktadır. TKF uzunluğu yükselteç içerisinde kullanılan fiberin boyunu ifade ederken, iyon yoğunluğu fiber içerisine katkılanan Tulyum iyonlarının yoğunluğunu ifade eder. Nümerik açıklık (NA), bir fiber optiğin ışık toplama yeteneğini ölçmede kullanılan bir nitelik sayısıdır. NA'nın büyüklüğü ne kadar fazla olursa, fiberin harici ışık kaynağından kabul ettiği ışık miktarı da o kadar fazla olur. Fiber yarıçapı kullanılan fiberin yarıçapı, katkı yarıçapı ise fiberin katkılı olduğu yarıçap değerini ifade eder.

Teorik Analiz

TKFY'lerde kazanç, tulyum iyonlarının farklı enerji seviyelerindeki iyon yoğunluğuna ve ters birikmesine bağlıdır [16]. Şekil 2, silika fiberdeki tulyum iyonlarının enerji seviyelerini göstermektedir [17]. 0,1,2,3,5 numaralı enerji seviyeleri sırayla 3H_6 , 3F_4 , 3H_5 , 3H_4 , 3F_3 olarak isimlendirilmiştir.

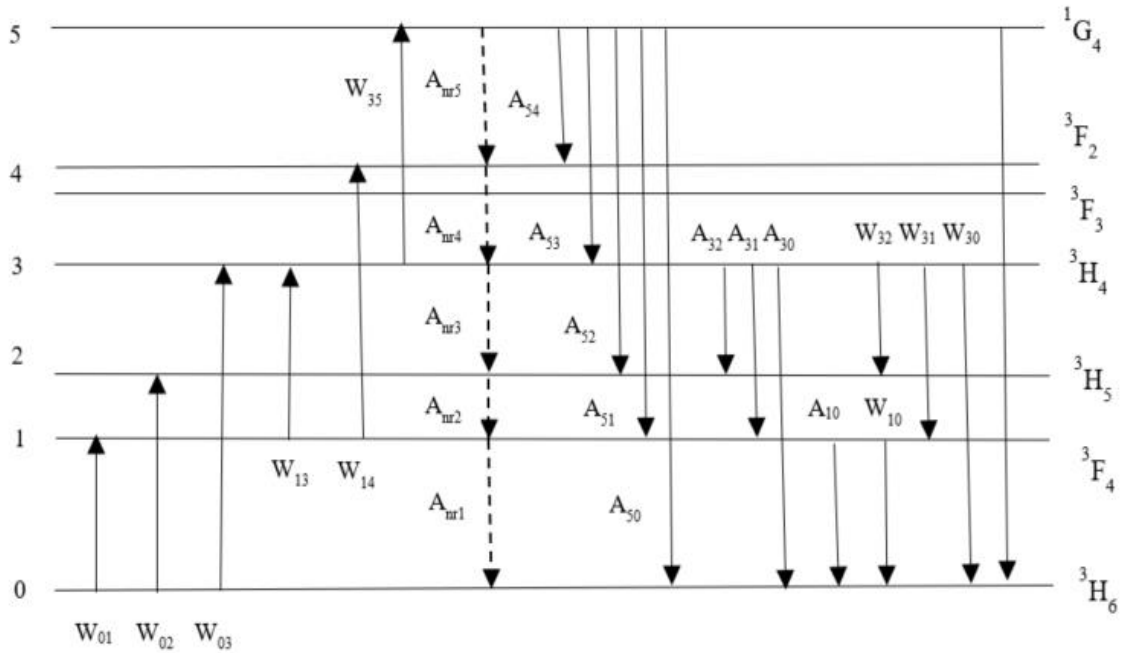

Şekil 2: Tulyum iyonlarının detaylı enerji diyagramı

Tulyum'un farklı enerji seviyelerinin değer denklemi, P. Peterka ve arkadaşları tarafından aşağıdaki gibi önerilmiştir [17].

$$\frac{dN_1}{dt} = N_0(W_{01} + W_{02}) - N_1(W_{10} + W_{13} + W_{14} + A_{11}^{nr} + A_{10}^r) + N_3(W_{31} + W_{32} + A_{33}^{nr} + A_{32}^r + A_{31}^r) + N_5(A_{51}^r + A_{52}^r), \quad (1)$$

$$\frac{dN_5}{dt} = N_0(W_{03}) + N_1(W_{13} + W_{14}) - N_5(A_{51}^{nr} + A_{52}^r + A_{53}^r) - N_3(W_{35} + W_{32} + W_{31} + W_{30} + A_{31}^{nr} + \sum_{j=0}^2 A_{3j}^r), \quad (2)$$

$$\frac{dN_5}{dt} = N_0(W_{05}) + N_3W_{35} - N_5(W_{50} + A_{51}^{nr} + \sum_{j=0}^4 A_{5j}^r), \quad (3)$$

$$N_t = N_0 + N_1 + N_3 + N_5, \quad (4)$$

Burada N_t , N_0 , N_1 , N_3 , N_5 değerleri sırayla tulyumun ortalama iyon yoğunluğu, ${}^3\text{H}_6$, ${}^3\text{F}_4$, ${}^3\text{H}_4$, ${}^1\text{G}_4$ seviyelerindeki iyon sayısını göstermektedir. N_i ve W_{ij} değişkenleri r , φ , z konumlarının fonksiyonlarıdır. Tulyum iyonlarının fiber kesiti içerisinde homojen olarak uyarılmış olduğu düşünüldüğünde, iyonların elektromanyetik etkileşimini tanımlayan, geçiş değeri ifadesi W_{ij} (5) numaralı denklemdeki gibi yazılabilir [17].

$$W_{ij}(z) = \int_0^\infty \lambda \Gamma(\lambda) \sigma_{ij}(\lambda) \frac{(P_\lambda^+(z, \lambda) + P_\lambda^-(z, \lambda))}{hc\pi b^2} d\lambda, \quad (5)$$

Burada σ_{ij} ilgili geçiş kesiti, h Plank sabiti, c ışık hızı, P_λ^+ ve P_λ^- fiber ekseninin pozitif ve negatif yönde yayılmış emisyonunun spektral güç yoğunluğudur. $\Gamma(\lambda)$ ise çakışma faktörü olup (6) numaralı denklemle tanımlanır [17].

$$\Gamma(\lambda) = \frac{\int_0^\infty |E(r, \varphi, \lambda)|^2 N(r) r dr}{N_t \int_0^\infty |E(r, \varphi, \lambda)|^2 r dr} \quad (6)$$

Pompa sayısı ve dalgaboyunu seçerken esneklik sağlaması amacıyla, dalganın her ileri bölümünün yayılımı için (7) numaralı aynı denklem tanımlanır [17].

$$\begin{aligned} \frac{dP^+(\lambda)}{dz} = & \Gamma(\lambda) P^+(\lambda) \sum_{ij}^{\{10,30,31,50,32\}} (N_i \sigma_{ij}(\lambda) - N_j \sigma_{ji}(\lambda)) - \\ & \Gamma(\lambda) P^+(\lambda) (N_0 \sigma_{02}(\lambda) + N_1 \sigma_{14}(\lambda) + N_3 \sigma_{35}(\lambda)) \\ & + \Gamma(\lambda) \sum_{ij}^{\{10,30,31,50,32\}} 2h\nu_{ij} \Delta\nu N_i \sigma_{ij}(\lambda) - \alpha(\lambda) P^+(\lambda) \end{aligned} \quad (7)$$

$z=0$ ve $z=L$ belirli sınır durumlarında, zaman türevleri $\frac{dN_1}{dt}$, $\frac{dN_3}{dt}$, $\frac{dN_5}{dt}$ sıfıra eşitlendiğinde, problem kararlı duruma indirgenir. L burada fiber yükseltcin uzunluğudur. TKFY'in kazanç karakteristiğini elde etmek için denklem, uzay ve frekans üzerinden tamamlanır.

TKFY Simülasyonu

Bu çalışmada S band TKFY tasarımı Optiwave 17.0 programı kullanılarak simüle edilmiştir. Şimdiye kadar yapılan çalışmalarda ileri yönlü, geri yönlü, çift yönlü pompalama yapılan TKFY tasarımları kullanılmıştır. Yapılan pompalama şekillerinden en fazla kazancın çift yönlü pompalamada elde edildiği görülmektedir[18]. Şekil 3'deki tasarım incelendiğinde yalnızca Pompa 1 kullanıldığında ileri yönlü, sadece Pompa 2 yada Pompa 3 kullanıldığında geri yönlü pompalama yapılmış olmaktadır. Bu çalışmada TKFY parametre incelemeleri yapılırken Pompa 1, Pompa 2 ve Pompa 3 beraber kullanılarak çift yönlü üçlü pompalama yapılmıştır. Sisteme 1430 nm-1499 nm bandında, 3 nm aralıklarla -20 dBm gücüne sahip 24 sinyal uygulanmıştır.

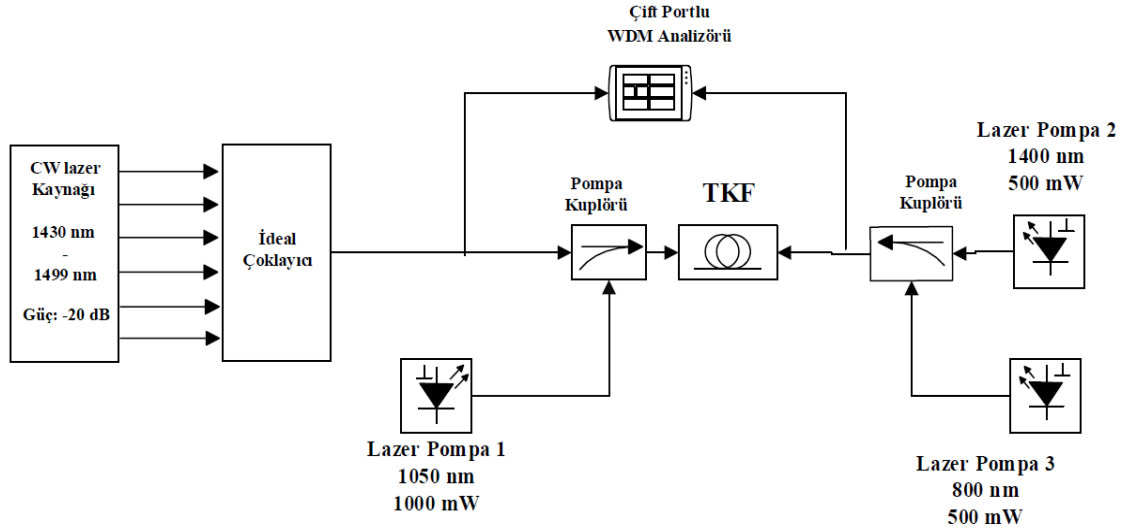

Şekil 3: Çift yönlü üçlü pompalama yapılan TKFY devresi

TKF uzunluğu 2,5 m – 40 m aralığında değiştirilmiş, Şekil 4’deki kazanç spektrumu ve Şekil 5’teki gürültü spektrumu elde edilmiştir.

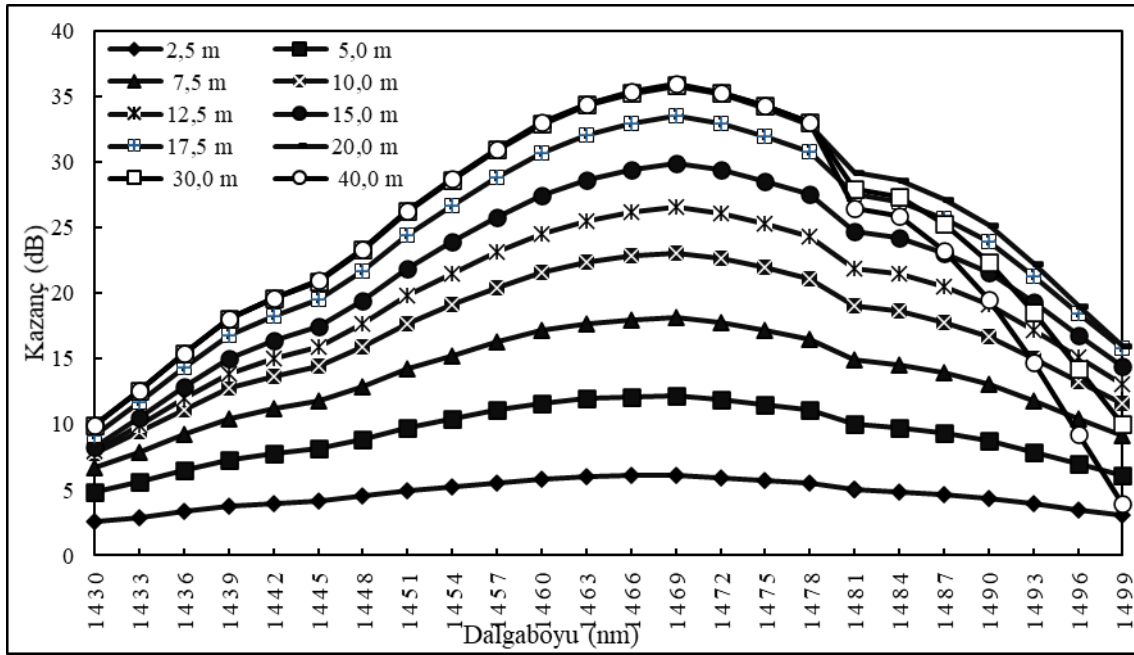

Şekil 4: Farklı TKF uzunluklarında oluşan TKFY kazanç-dalğaböyü

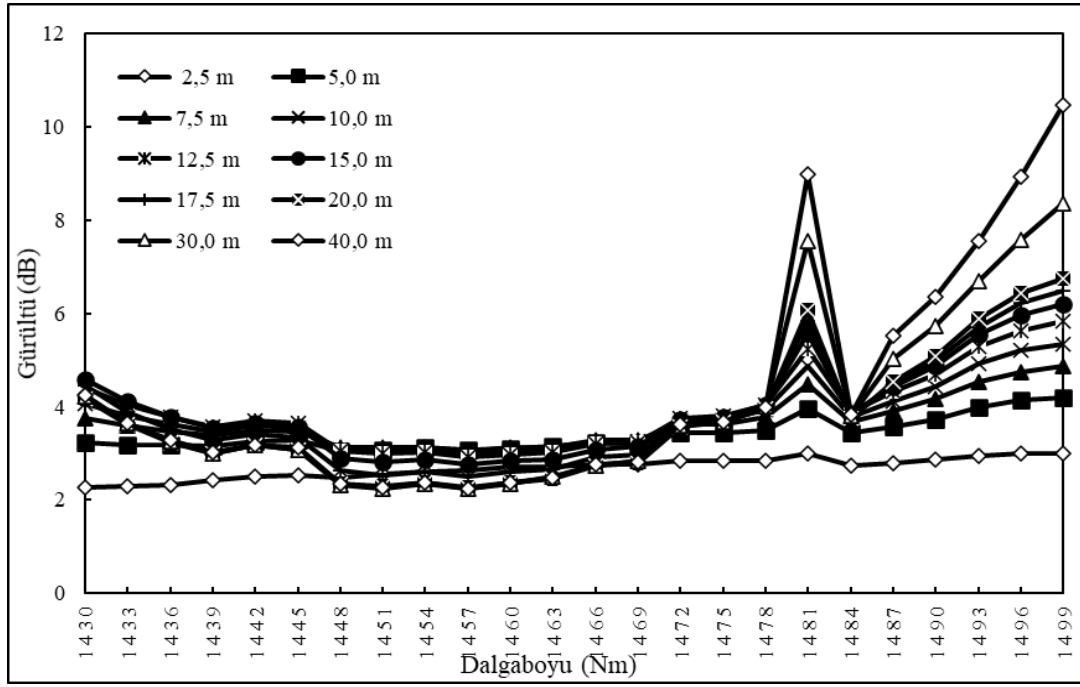

Şekil 5: Farklı TKF uzunluklarında oluşan TKFY gürültü-dalgaboyu grafiği

Şekil 4'te görüldüğü gibi TKF uzunluğu kısaltıkça daha geniş bandda düz bir kazanç çizgisi elde edilmiştir. Bunun yanında TKF uzunluğu arttıkça düz aralık daralsa da kazanç 1469 nm dalgaboyundaki sinyalde artarak 35,8 dB değerine ulaşmıştır. Gürültü değeri ise Şekil 5'te görüldüğü gibi tüm uzunluklar için 1448 nm – 1469 nm dalgaboyu aralığında 3,05 dB - 3,67 dB değer aralığında değişmektedir.

TKFY'nin $5e+024 \text{ m}^{-3}$ yoğunluk değerinden $35e+024 \text{ m}^{-3}$ yoğunluk değerine kadar, her seferinde yoğunluk değeri $5e+024 \text{ m}^{-3}$ artacak şekilde iyon yoğunluğu değiştirilmiştir. Şekil 6 ve 7'deki grafikler elde edilmiştir.

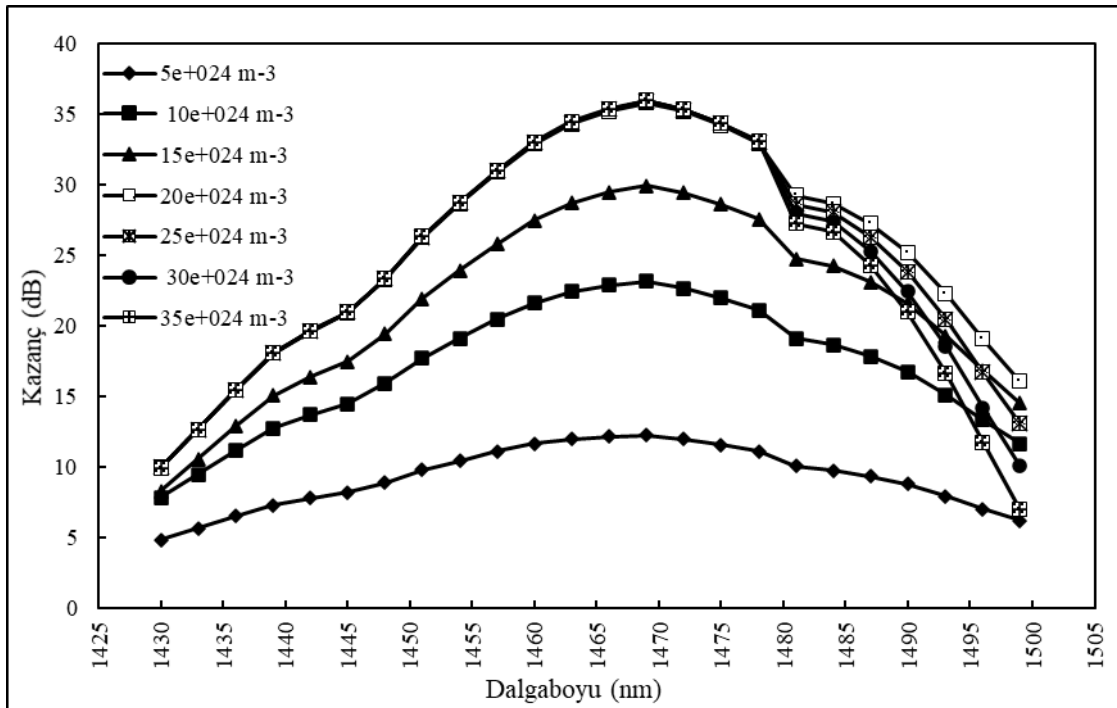

Şekil 6: Farklı iyon yoğunluklarında oluşan TKFY kazanç-dalgaboyu grafiği

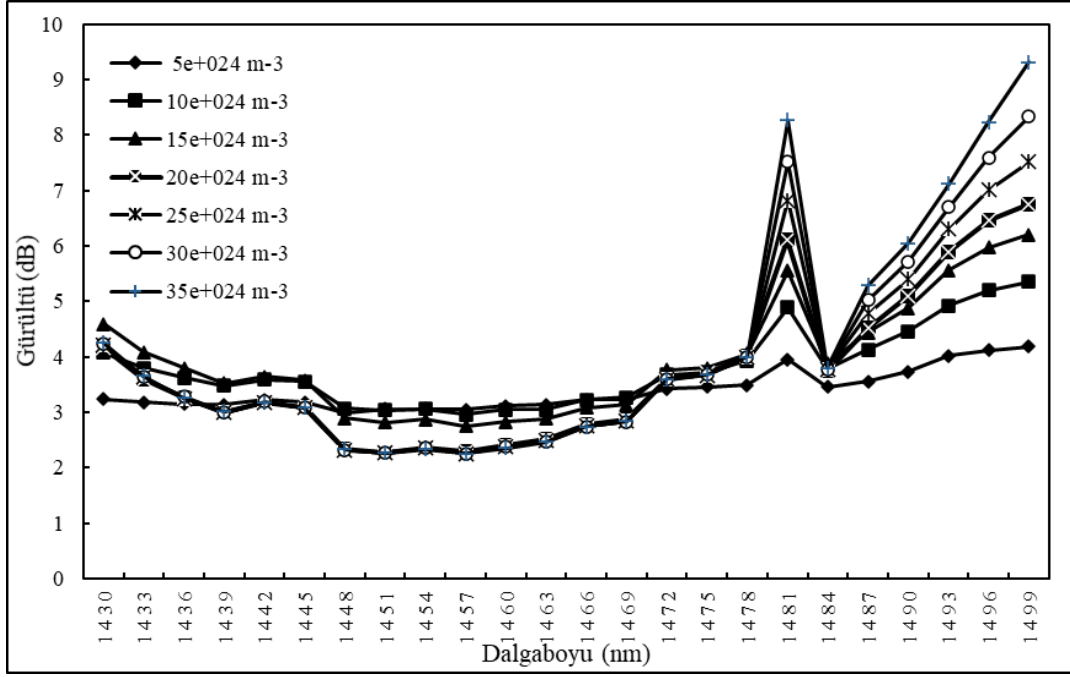

Şekil 7: Farklı iyon yoğunluklarında oluşan TKFY gürültü-dalgaboyu grafiği

En yüksek kazanç değeri, 20e+024 m-3 yoğunluğu için 35,8 dB'dir. Talyum iyon yoğunluğu arttıkça kazanç artmakla beraber 20e+024 m-3 değerinin üzerindeki yoğunluklarda 1478 nm dalgaboyuna kadar olan bölgede kazançta çok küçük değişiklikler olmaktadır. Bu nedenle 20e+024 m-3 değerinin üzerindeki iyon yoğunluklarının sisteme bir katkısı olmamaktadır. Gürültü değeri ise Şekil 7'de görüldüğü gibi 20e+024 m-3 yoğunluğu ve sonrasında 1448 nm -1469 nm dalgaboyu aralığında 2,88-3,26 dB değerleri arasında değişmektedir.

TKFY'in giriş gücü (-40) dBm değer ve inden 0 dBm değerine kadar, her seferinde değer 5 dBm artacak şekilde değiştirilmiştir. Şekil 8 ve 9'daki grafikler elde edilmiştir.

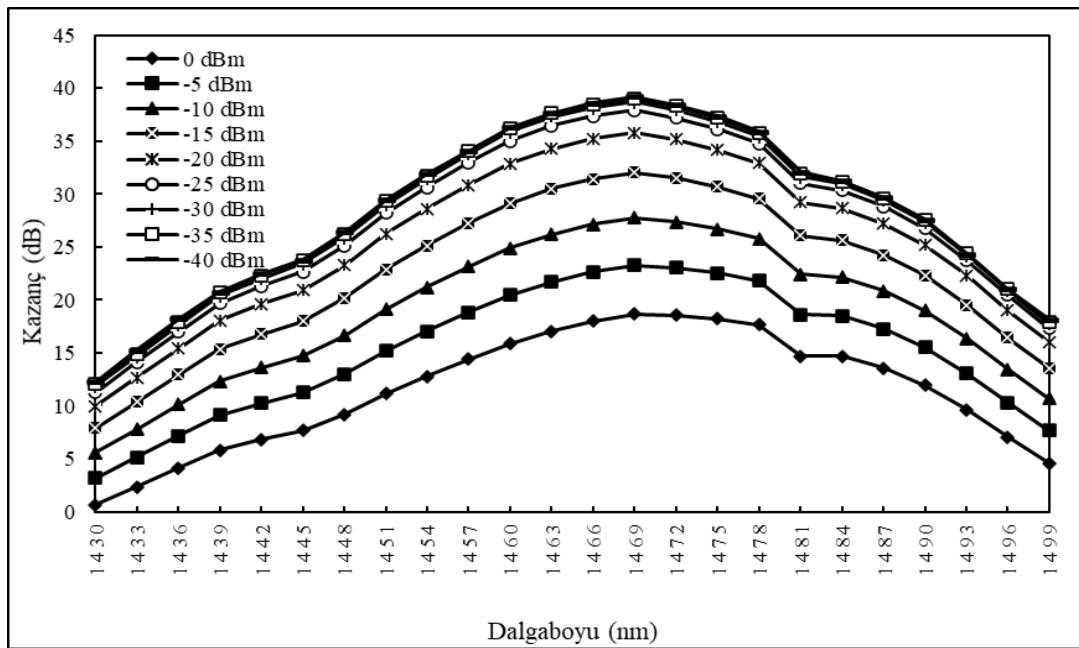

Şekil 8: Farklı giriş güçlerinde oluşan TKFY kazanç - dalgaboyu grafiği

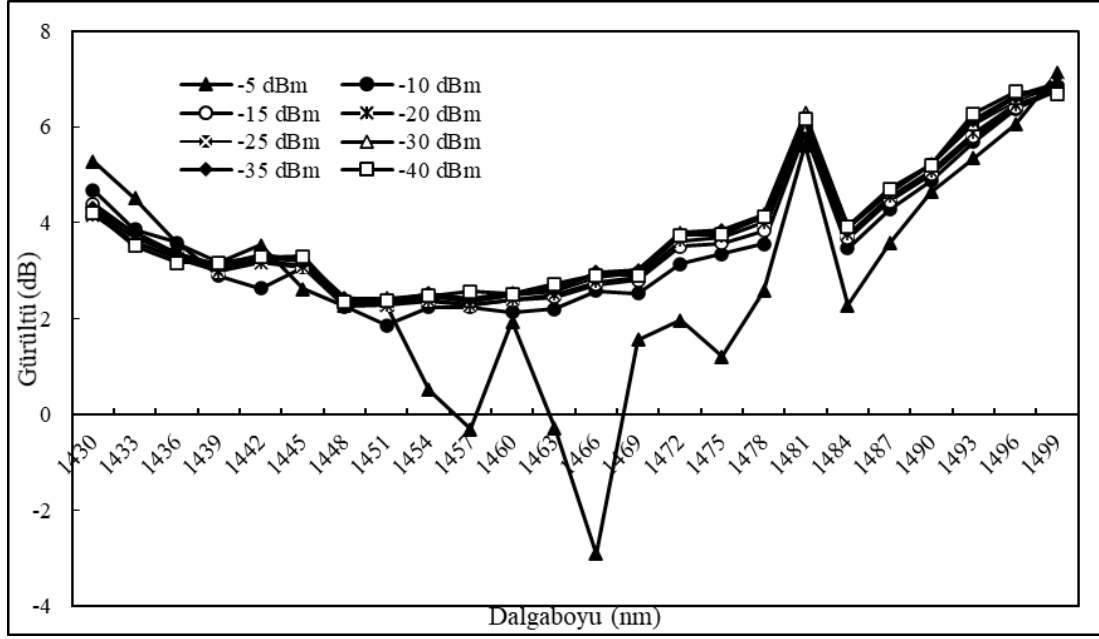

Şekil 9: Farklı giriş güçlerinde oluşan TKFY gürültü - dalgaboyu grafiği

Griş gücü değişiminde en büyük kazanç değeri -40 dBm'de 1469 nm dalgaboyunda 39,22 dB dir. Buna rağmen giriş sinyali gücü -25 dBm değerinden sonra küçük artışlar olmaktadır. Gürültü değeri ise Şekil 9'da görüldüğü gibi giriş gücü -5 dBm için olan gürültü değeri hariç, 1448 nm -1469 nm dalgaboyu aralığında 2,35-2,90 dB değerleri arasında değişmektedir.

Sonuç

Simülasyon sonuçları incelendiğinde tüm grafiklerde en iyi kazancı veren giriş sinyali dalgaboyu 1469 nm olarak görülmektedir. TKF uzunluğu arttıkça kazanç değerinin yükseldiği fakat düz kazanç aralığının daraldığı görülmüştür. Tulyum iyon yoğunluğu arttıkça kazanç artmakla beraber $20e+024$ m-3 değerinin üzerindeki yoğunluklarda 1478 nm dalgaboyuna kadar olan bölgede kazançta çok küçük değişiklikler olmaktadır. En yüksek kazancı elde etmek için $20e+024$ m-3 oranının üzerinde katkı yapmanın sisteme bir fayda sağlamadığı görülmüştür. Giriş gücü -25 dBm den sonra kazanç artış oranı çok küçüktür, bu da yükseltecin artık doyuma ulaştığını göstermektedir. Giriş gücü -20 dBm değerindeki kararlı kazanç aralığının daha fazla olması ve kazanç değerlerinin -25 dBm'deki kazanç değerlerinden çok az fark olması nedeniyle -20 dBm giriş gücünün daha faydalı olacağı düşünülebilir.

Referanslar

- [1] Yücel, M., "Kazancı Düzleştirilmiş Geniş Bandlı Fiber Yükselteçlerin Tasarımı", Doktora Tezi, Gazi Üniversitesi Bilişim Enstitüsü, 2008.
- [2] Yücel, M., Göktas, H. H., Akkaya, G., "Üç aşamalı L-band EDFA optimizasyonu", Sinyal İşleme ve Haberleşme Uygulamaları, SIU 2012, IEEE 20th, 18-20 Nisan 2012.
- [3] Yücel, M., Göktas, H.H., "Fiber Raman Yükselteçlerde pompalama yönünün kazanç spektrumuna etkisi üzerine bir simülasyon", Politeknik Dergisi, Cilt 9, Sayı:3, S. 161-164, 2006
- [4] Yücel, M., Göktas, H. H., "Kazancı düzleştirilmiş çok geniş bantlı hibrit optik yükselteç tasarımı", Gazi Üniversitesi Müh. Mim. Fak. Dergisi, 22(4), pp. 863-868, 2007.

- [5] J. Kani, M. Jinno, "Wideband and flat-gain optical amplification from 1460 to 1510 nm by serial combination of a thulium-doped fluoride fiber amplifier and fiber Raman amplifier." *Electron. Lett.*, vol. 35 pp.1004-1006, 1999
- [6] Scott S. H. Yam, Jaedon Kim "Ground state absorption in thulium-doped fiber amplifier experiment and modeling." *EEE journal of selected topics in quantum electronics*, vol. 12, no. 4, pp 797-803, 2006
- [7] El-Nahal, F. I. and Husein, A. H.M. (2012). Thulium doped fiber amplifier (TDFA) for S-band WDM systems. *Optik*, 124, 4052-4057.
- [8] Husein, A. H. M. and El-Nahal, F.I. (2013). Optimizing Thulium doped fiber amplifier (TDFA) gain and noise figure for S-band 16x10 Gb/s WDM systems. *Optik*, 124, 4052-4057.
- [9] Khamis, M. A. and Ennsner, K. (2016). Theoretical model of a thulium-doped fiber amplifier pumped at 1570 nm and 793 nm in the presence of cross relaxation. *Journal of Lightwave Technology*, 34(24), 5675-5681.
- [10] Li, Z., Heidt, A.M., Daniel, J.M.O., Jung, Y., Alam, S.U., Richardson, D.J. (2013). *Thulium-doped fiber amplifier for optical communications at 2μ*. Optical Society of America, 21(8).
- [11] Singh, R., Singh, M.L. and Kaur, B. (2012). A novel triple pump 1050 nm+1400 nm+800 nm pumping scheme for thulium doped fiber amplifier. *Optik*, 123, 1815-1816.
- [12] Singh, R. and Singh, M.L. (2017). Performance evaluation of S-band Thulium doped silica fiber amplifier employing multiple pumping schemes. *Optik*, 140, 565-570.
- [13] Emami, S.D., Harun, S.W., Abd-Rahman, F., Abdul-Rashid, H.A., Daud, S.A., Ghani, Z.A., Ahmad, H. (2010). A theoretical study of double-pass thulium-doped fiber amplifiers. *Optik*, 121, 1257-1262.
- [14] Gomes, A.S.L., Carvalho, M.T., Sundheimer, M.L., Bastos-Filho, C.J.A., Martins-Filho, J.F., Costa e Silva, M.B., von der Weid, J.P. and Margulis, W. (2003). Characterization of efficient dual-wavelength (1050+800 nm) pumping scheme for thulium-doped fiber amplifiers. *IEEE Photonics Technology Letters*, 15(2), 200-202.
- [15] Singh, R. and Singh, M.L. (2016). Evaluating the effect of doping concentration and doping radius on the gain of silica based thulium doped fiber amplifier. *International Conference on Robotics and Automation*, 1-5.
- [16] R. Singh, M.L. Singh, "Evaluating the effect of doping concentration and doping Radius on the gain of silica based thulium doped fiber amplifier," *ICRAIE-2016*, 23-25 Aralık, 2016
- [17] P. Peterka, B. Faure, W. Blanc, M. Karasek, and B. Dussardier, "Theoretical modelling of S-band thulium-doped silica fibre amplifiers," *Opt.Quantum Electron.*, vol. 36, no.1983, pp.201-212, 2004
- [18] Dincer, A., Yücel, M. (2019). Farklı pompalama yönleri için giriş sinyal gücünün Tulyum katkılı fiber yükselteç kazancına etkisi ve küçük sinyal kazancı analizi." *Batum: Uluslararası Karadeniz ile kıyısı olan ülkeler sempozyumu*, 28-33.

PRASEODİMYUM KATKILI FİBER YÜKSELTEÇLERDE POMPA LAZER GÜÇ VE GİRİŞ SINAYLİ GÜÇ ANALİZİ

PUMP LASER POWER AND INPUT SIGNAL POWER ANALYSIS IN PRASEODYMIUM DOPED FIBER AMPLIFIERS

Hasan CİHANGİR

Doktora Öğrencisi, Gazi Üniversitesi, Elektrik Elektronik Mühendisliği

Murat YÜCEL

Prof. Dr., Gazi Üniversitesi, Elektrik Elektronik Mühendisliği

ÖZET

Bu çalışmada, praseodimyum katkılı fiber yükselteç (PKFY)'lerde pompa lazer güç analizi ve giriş sinyali güç analizinin çıkış kazancı ve gürültü faktörü üzerindeki etkisi incelenmiştir. Bu inceleme Optisystem 16.0 programında simüle edilerek gerçekleştirilmiştir. Simülasyon ortamında, ileri yönlü 1025 nm dalga boyu ve 50 mW – 800 mW aralığında, 50 mW adım aralığında artırılan pompa lazeri ile -20 dB giriş gücü ve 1310 nm olan bir optik sinyal praseodimyum katkılı fiber (PKF)'e uygulanmıştır. PKF boyu 18 m olarak seçilmiştir. Maksimum çıkış kazancını veren en uygun pompa lazer gücü belirlendikten sonra, PKF'ye uygulanan -40 dB – +10 dB aralığındaki giriş sinyal güçleri 10 dB adım aralığında değiştirilerek çıkış kazancına ve gürültü faktörüne etkisi incelenmiştir. En uygun pompa lazer gücü 400 mW ve giriş sinayli gücü -30 dB olarak belirlenmiştir. Bu değerler için çıkış kazancı 42,415 dB ve gürültü faktörü ise 5,570 dB olarak bulunmuştur.

Anahtar Kelimeler: Praseodimyum katkılı fiber yükselteç, pompa lazer gücü, giriş sinyali gücü

ABSTRACT

In this study, the effect of pump laser power analysis and input signal power analysis on output gain and noise factor in praseodymium doped fiber amplifiers (PDFA) are investigated. This study is carried out by being simulated the Optisystem 16.0 program. In the simulation environment, forward 1025 nm wavelength and between 50 mW – 800 mW, 50 mW step range increased pump laser and an optical signal of -20 dB input power and 1310 nm are applied to praseodymium doped fiber (PDF). PDF length is chosen as 18 m. After determining the most suitable pump laser power giving the maximum output gain, the input signal powers in the range of -40 dB – +10 dB applied to PDF are changed in the 10 dB step range and the effect on the output gain and noise factor are investigated. The most suitable pump laser power is determined as 400 mW and the input signal power is determined as -30 dB. The output gain for these values is 42,425 dB and the noise factor is 5,570 dB.

Key Words: Praseodymium doped fiber amplifier, pump laser power, input signal power

1. GİRİŞ

Son yıllarda artan kapasite ve iletişim hızına cevap vermek için fiber optik iletişim sistemleri geliştirilmiştir. Bu nedenle fiber optik iletişim sistemleri, günümüzde yaygın olarak kullanılmaya başlanmış ve diğer sistemler önemlerini kaybetmeye başlamışlardır. Bunun yanında fiberde iletilen sinyaller ışık hızına yakın bir değerde olduğundan dolayı haberleşme hızı ve kalitesi de oldukça iyileşmektedir. Fiber kablolar dünyada bir sinir ağı gibi yayılırken mesafeler de artmaya başlamış ve bu nedenle zayıflayan sinyalleri yükseltme ihtiyacı ortaya çıkmıştır. Bundan dolayı, fiber içindeki ışık sinyalini daha uzun iletişim mesafelerine ulaştırmak amacıyla elektriksel dönüşüme ihtiyaç duymadan yükseltmek için optik yükselteçler geliştirilmiştir. Böylece herhangi bir elektro-optik dönüşüme ihtiyaç duymadan ışık yine kendi ortamında yükseltilerek yoluna devam etmiştir.

Fiber optik kablolar zayıflama karakteristikleri oldukça düşüktür. Bundan dolayı bakır kabloya kıyasla çok daha büyük bir iletişim mesafesi avantajı sağlar. Optik yükselticiler; yarı iletken optik yükselticiler, fiber Raman

yükselteçler, Brillouin yükselteçler ve nadir toprak katkıli fiber yükselteçlerdir [1-5]. Nadir toprak elementi katkı maddeleri; erbiyum, neodimyum, iterbiyum, praseodimyum, tulyum gibi nadir toprak elementleridir. Periyodik cetvel elementleri, fibere enjekte edilir ve özel fiber üretimi ile üretilir [6].

Günümüzde fiber optik haberleşmede yaygın olarak fiber zayıflamasının minimum olduğu 1550 nm dalga boyu kullanılmaktadır. Bu dalga boyunda erbiyum katkıli fiber yükselteçler (EKFY) kullanılmaktadır. Ancak bu band artan kapasite ihtiyacı nedeni ile hızla dolmaktadır. Alternatif bantlardan birisi 1310 nm dalga boyu olup bu bandta EKFY'ler verimsizdir. 1310 nm dalga boyu bandında zayıflayan giriş sinyallerini yükseltmek için PKFY'ler kullanılmaktadır. 1310 nm'lik yükselteçlere olan ilginin büyüklüğü, dünya çapında fiber optik ağı önemli bir bölümünün 1310 nm olan ikinci iletişim penceresini kullanılmasından kaynaklanmaktadır. PKFY'lere olan ilgi gün geçtikçe daha fazla artmaktadır. Bununla birlikte neredeyse tüm karasal optik telekomünikasyon ağlarında kullanılan 1310 nm optik sistemlerin yükseltilmesinde hayati bir rol oynaması beklenilmektedir. PKFY'ler 1310 nm bölgesinde önemli kazanç sağlayabilir. 1310 nm dalga boyu bölgesinde geçişinde kuantum verimliliğine sahip olan PKFY'nin 1310 nm iletişim penceresi için iyi bir aday olduğu gösterilmiştir. Bu nokta için, fiber içerisindeki düşük enerjili fononun belli mesafelerde optik link kapasitesinin düşmemesi için yükseltilmesi gerekir [7,8].

2. TEORİK ANALİZ

Praseodimyum için 5 seviyeli basitleştirilmiş enerji diyagramı Şekil 1'de gösterilmektedir [9]. Bu şekil, PKFY'lerin 1G_4 , 3P_0 , 1D_2 , 3F_4 , 3H_5 ve 3H_4 olarak gösterilen enerji seviyeleri arasındaki ana geçişler için basit bir beş seviyeli yükselteç sistemini göstermektedir [10]. Prensip olarak praseodimyum ile katkılanmış silika, her seviyenin iyon yoğunluğunu belirlemek için birkaç olası geçiş göstermektedir.

$^1G_4 \rightarrow ^3H_5$ geçişleri, toprak durumu yayılımını (GSA) ve 1017 nm veya 1028 nm civarında bir dalga boyunda pompa güçleri tarafından oluşturulan uyarılmış yayılmayı içerir. İşimsiz enerji aktarım katsayısı ile ilgili olarak diğer enerji yapıları literatürde önerilmiştir [11] ve modellemeye uygulanabilir.

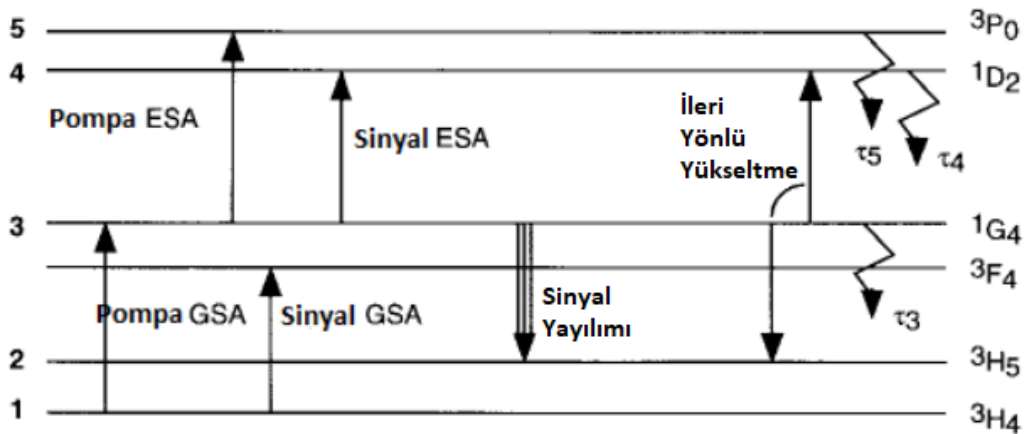

Şekil 1. Basitleştirilmiş praseodimyum enerji yapısı [12]

H seviyesi için anlık düşmenin yanı sıra pompa ve sinyal için gauss alanlarını da varsayıyoruz. Uyarılmış geçiş oranları W_{ij} olup denklem (1)'de gösterilmiştir.

$$W_{ij} = \begin{cases} \frac{P_p \sigma_{ij} \lambda_p \beta_p}{\pi h c a^2}, & ij = 13 \text{ veya } 31 \text{ için} \\ \frac{P_s \sigma_{ij} \lambda_s \beta_s}{\pi h c a^2}, & ij = 35, 34 \text{ veya } 32 \text{ için} \end{cases} \quad (1)$$

Oran denklemleri ise aşağıdaki denklem (2)'deki matris formunda yazılabilir.

$$\frac{d}{dt} \begin{bmatrix} N_3 \\ N_4 \\ N_5 \end{bmatrix} = \begin{bmatrix} W_{13} & -\frac{1}{\tau_s} + Cup \cdot N_3 + W_{31} + W_{32} + W_{34} + W_{35} & \frac{\beta_{43}}{\tau_4} & \frac{\beta_{53}}{\tau_5} \\ 0 & W_{34} + \frac{Cup}{2} \cdot N_3 & -\frac{1}{\tau_5} & 0 \\ 0 & W_{35} & 0 & -\frac{1}{\tau_5} \end{bmatrix} \cdot \begin{bmatrix} N_1 \\ N_3 \\ N_4 \\ N_5 \end{bmatrix} \quad (2)$$

Burada; τ_i iyon ömrü, Cup yükseltme katsayısı, β_{ij} dallanma oranıdır.

Toplam iyon sayısının sabit olduğunu bilerek denklem seti kolayca çözülebilir ve N_i 'ye pompa ve sinyal güçlerinin bir fonksiyonu olarak verir.

Fiberde her biri düzgün iyon yoğunluğuna sahip uzunluk bölümlerinin Δz bir birleşimi olarak kabul edilirse, bir bölüm için pompa ve sinyal değişimi aşağıdaki denklem (3) ve (4)'te gösterilmiştir.

$$P_p(z + \Delta z) = P_p(z) - (\sigma_{13} N_1 \beta_p - N_3 \beta_p (\sigma_{31} - \sigma_{35}) + \alpha) P_p(z) \Delta z \quad (3)$$

$$P_s(z + \Delta z) = P_s(z) + ((\sigma_{32} - \sigma_{34}) N_3 \beta_s - \sigma_{GSA}^s N_1 \beta_s - \alpha) P_s(z) \Delta z \quad (4)$$

Bu denklemlerde, kendiliğinden yükseltilmiş yayılma (ASE) ihmal edilir. Ardından modelin geçerliliği orta kazanç yükselteçleri ile sınırlanır [13].

Tek geçişli ileri yönlü pompalama için; iyon yoğunluğu, pompa ve sinyal giriş güçlerini bilerek birinci aşamada hesaplanır. Pompa ve sinyal güçleri uyarılmış seviyesi belirlenir. Bu da sonraki ve ondan sonraki aşamaların hesaplanmasına olanak tanır. Böylece bütün fiber boyunun kazancı basit bir şekilde hesaplanabilir.

3. PKFY SİSTEMİNİN SİMÜLASYON VE ANALİZİ

Simülasyon ve analiz için Optisystem 16.0 programı kullanılmıştır. Şekil 2'de PKFY simülasyon modelinin analizi için sekiz adet optik komponent kullanılmıştır. Bunlar sürekli dalga (CW) lazer dizi, optik spektrum analizör (OSA), pompa kaynağı, PKF, dalga boyu bölmeli çoğullama (WDM) kuplör ve pompalama kuplöründen oluşmaktadır. Simülasyon ortamında ileri yönlü PKFY için çeşitli pompa lazer güçleri ve giriş sinyal güçleri için çıkış kazancına ve gürültü faktörüne etkisi incelenmiştir. Burada kullanılan WDM kuplörün ideal ve herhangi bir kaybının olmadığı kabul edilmiştir. Optik sinyallerin ve ASE gürültüsünün etkisini izlemek için simülasyon modeline iki OSA cihazı bağlanmıştır. Simülasyon modelinde hem pompa lazer gücü hem de giriş sinyal gücü, PKFY sisteminin çıkış özellikleri üzerinde belli bir etkiye sahip olduğu görülmüştür.

Bu simülasyon modelinde, PKFY'lerde pompa lazer gücü ve giriş sinyal gücünün çıkış kazancı ve gürültü faktörü üzerindeki etkisi incelenmiştir. Bu incelemede ilk başta en ideal çıkış kazancı veren pompa lazer gücü belirlenmiştir. Pompa lazer gücü belirlendikten sonra en ideal çıkış kazancı veren giriş sinyal gücü belirlenmiştir.

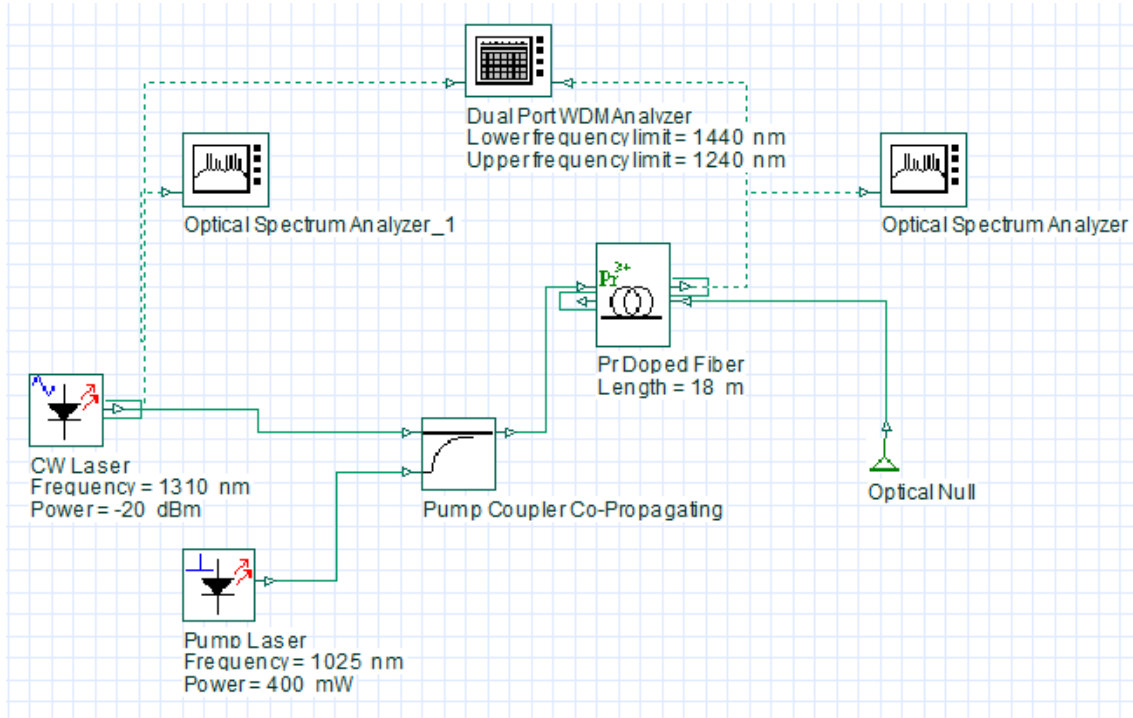

Şekil 2. PKFY sisteminin simülasyon modeli

3.1. POMPA LAZER GÜCÜ ANALİZİ

Şekil 1’de gösterilen modelde, nümerik açıklık değeri 0,364 olarak seçilmiştir. PKF iyon yoğunluğu ise $10e+024 m^{-3}$ olarak seçilmiştir. PKF boyu 18 m seçilmiştir. İlk başta çeşitli pompa lazer güçlerinin PKFA çıkış performansına etkisi üzerinde çalışılmıştır. İleri yönlü 1025 nm dalga boyu ve 50 mW – 800 mW aralığında 50 mW adım aralığında artırılan her bir pompa lazer gücü ile PKF’ye -20 dB güce sahip 1310 nm dalga boyunda bir optik sinyal PKFY sistemini analiz etmek için kullanılmıştır. Pompa lazer gücü her 50 mW artışında çıkış kazancı ve gürültü faktörü karşılaştırılmıştır. Farklı pompa lazer güçlerinin çıkış kazancı ve gürültü faktörüne etkisi Şekil 3’te gösterilmiştir. Optik sinyalin gücü en ideal çıkış kazancı pompa lazer gücü 400 mW olduğunda elde edilmiştir. Gürültü faktörü ise pompa lazer gücü değişimine karşı çok az etkilenmiştir. Pompa lazer gücü 400 mW iken çıkış kazancı 37,859 dB ve gürültü faktörü ise 5,597 dB olarak bulunmuştur.

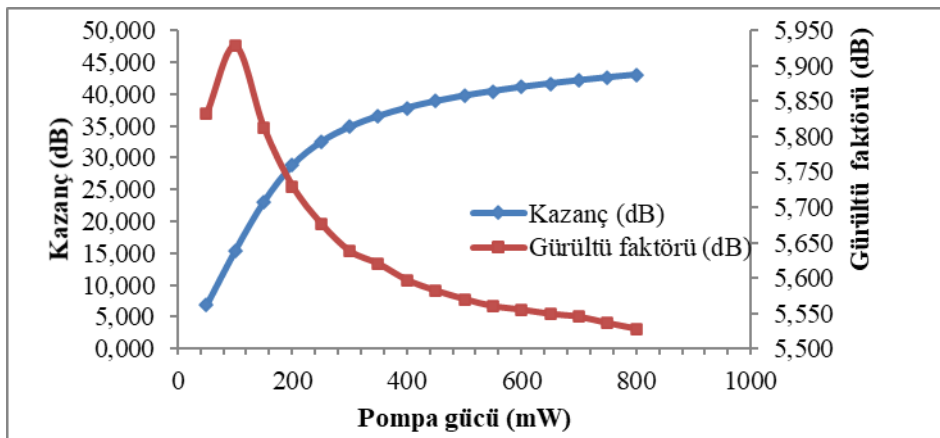

Şekil 3. Farklı pompa lazer güçleri için PKFA’nın çıkış kazancı ve gürültü etkisi

3.2. SİNYAL GÜCÜ ANALİZİ

Şekil 1’de gösterilen modelde, nümerik açıklık değeri 0,364 olarak seçilmiştir. PKF iyon yoğunluğu ise $10e+024 \text{ m}^{-3}$ olarak seçilmiştir. PKF boyu 18 m seçilmiştir. PKFY sisteminin çıkış spektrumu, çeşitli giriş sinyal güçleri ile analiz edilmiştir. Daha önce pompa lazer gücü, en ideal çıkış kazancı veren 400 mW olarak belirlenmiştir. Analiz için ileri yönlü 1025 nm dalga boyu ve 400 mW güce sahip pompa lazeri ile PKF’ye -40 dB – +10 dB aralığında, 10 dB adım aralığında artırılan her bir giriş sinyal gücü ve 1310 nm dalga boyu sahip bir optik sinyal uygulanmıştır. Farklı giriş sinyal güçleri için PKFY sisteminin çıkış kazancı ve gürültü faktörü üzerindeki etkisi incelenmiştir. Farklı giriş sinyal güçleri için çıkış kazancı ve gürültü faktörüne etkisi Şekil 4’te gösterilmiştir. Şekil 4’te gösterildiği gibi optik sinyalin gücü, en ideal çıkış kazancını giriş sinyal gücü -30 dB olduğunda vermiştir. Gürültü faktörü ise giriş sinyal gücü değişimine karşı çok az etkilenmiştir. Giriş sinyal gücü -30 dB iken çıkış kazancı 42,415 dB ve gürültü faktörü ise 5,570 dB olarak bulunmuştur.

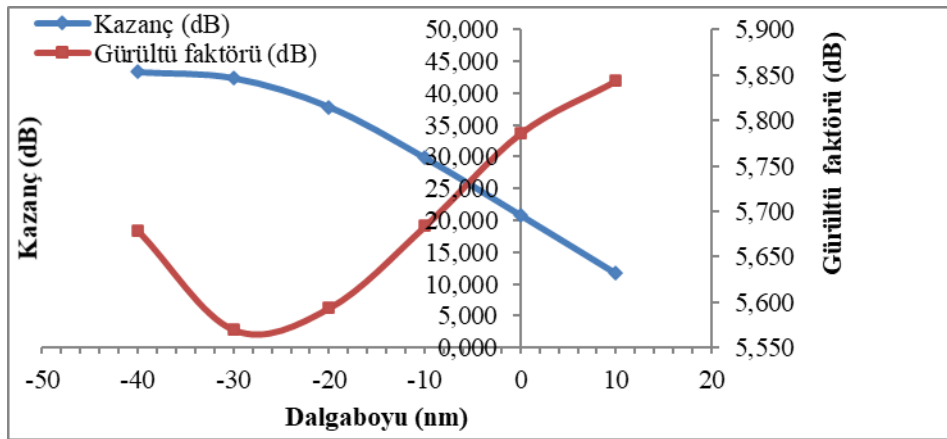

Şekil 4. Farklı giriş sinyal güçleri için PKFA'nın çıkış kazancı ve gürültü etkisi

4. SONUÇ

Bu çalışmada, PKFY'lerde pompa lazer gücü ve giriş sinyal gücünün çıkış kazancı ve gürültü faktörü üzerindeki etkisi incelenmiştir. Bu inceleme Optisystem 16.0 programında simüle edilerek gerçekleştirilmiştir. Çeşitli pompa lazer gücü ve giriş sinyal gücünün PKFY sistemi üzerindeki etkisi incelenmiştir. İlk başta pompa lazer gücünün PKFY sistemi üzerindeki etkisi incelenmiş olup en ideal çıkış kazancı veren pompa lazer gücü belirlenmiştir. Pompa lazer gücü belirlendikten sonra en ideal çıkış kazancı veren giriş sinyal gücü belirlenmiştir. Gürültü faktörü ise pompa lazer gücü ve giriş sinyal gücü değişimine karşı çok az etkilenmiştir. Elde edilen bu sonuçlar gelecekteki PKFY çalışmaları için pompa lazer gücü ve giriş sinyal gücünün en uygun değerlerinin seçilmesinde tasarımcıya fayda sağlayacaktır.

KAYNAKLAR

1. Aslan, Z. and Yucel, M. (2012). *The experimentally comparison of the single and double pass erbium doped fiber amplifiers in the C band*, International Conference on Electrical and Electronic Engineering, 4th, 272-275.
2. Samsuri, N. M., Harun, S.W. and Ahmad, H. (2004). *Comparison of performances between partial double pass and full double-pass systems in two-stage L-band EDFA*, Laser Physics Letters, 1(12), 610-612.
3. Yucel, M. and Goktas, H. H. (2007). *Gain flattening configurations at the L band erbium doped fiber amplifiers*, Signal Processing and Communications Applications, 16th, 1-4.
4. Su, C. F. and Wang, L. (2007). *Gain enhancement of l-band edfa by using residual pump power in a l-bree-stage configuration*, Optics Communications, 280, 412- 416.

5. Ozoglu, Y. A. and Yucel, M. (2013). *Comparison of erbium-doped fibers with different concentrations*, Intellational Advanced Technologies Symposium (IATS).
6. Yucel, M., Goktas, H. H. and Akkaya, G. (2012). *Optimization of the three stages L band EDFA*, Signal Processing and Communications Applications Conference, 20th, 1-4.
7. Aydogdu, H., and Yücel, M. (2017), *The comparison of for different erbium doped fibers and erbium doped fiber*, 4th International Conference on Electrical and Electronic Engineering (ICEEE), 272-275.
8. Pedersen, B., Miniscalco, W.J. and Quimby, R.S. (1992). *IEEE Photon, Technology Letters*, 4(5), 446-448.
9. Ohishi, Y., Kanamori, T., Terunuma, Y., Shimizu, M., Yamada, M., and Sudo, S., *Investigation of efficient pump scheme for Pr³⁺ doped fluoride fiber amplifiers*, IEEE Photon. Technol. Lett., vol. 6, pp. 195–198, 1994.
10. Berkdemir, C. and Özsoy, S., *Modelling consideration of praseodymium-doped fiber amplifiers for 1.3 μm wavelength applications*, Elsevier, *Optics Communications*, Vol. 269 , pp. 102-106, 2007
11. Remillieux, A. and Jacquier, B., *Spectroscopic characteristics and modeling of the Pr³⁺ doped fluoride fiber amplifier*, in Proc. SPIE, 1996, vol. 2841, pp. 134–144.
12. Morin, V. and Taufflieb, E., *High Output-Power Praseodymium- Doped Fiber Amplifier Single-Pumped at 1030 nm: Analysis and Results*, IEEE Journal of Selected Topics in Quantum Electronics, Vol. 3, pp. 1112 – 1118, 1997
13. Georges, T. and Delevaque E., *Analytic-modeling of high-gain erbiumdopedfiber amplifiers*, Opt. Lett., vol. 17, pp. 1113–1115, 1992.



KRİYOJENİK İŞLEM UYGULANAN SOĞUK İŞ TAKIM ÇELİĞİNİN MİKROYAPISAL KARAKTERİZASYONU VE RİETVELD METODU İLE FAZ ANALİZİ İNCELEMESİ

Dilşad AKGÜMÜŞ GÖK

Dr. Öğr. Üyesi, İstanbul Aydın Üniversitesi Mühendislik Fakültesi Makine Mühendisliği Bölümü, (Sorumlu Yazar)

Rasim İPEK

Prof. Dr., Ege Üniversitesi Mühendislik Fakültesi Makine Mühendisliği Bölümü

ÖZET

Soğuk iş takım çelikleri sürekli sürtünme ve aşınmaya maruz kalan yerlerde özellikle kesme bıçakları, kesme-delme kalıpları, form verme kalıpları, talaş kaldırma ve aşınmaya dayanıklı kalıp elemanlarında yaygın olarak kullanılmaktadırlar. Kriyojenik işlem uygulamasının sürekli sürtünme ve aşınmaya maruz kalan bu soğuk iş takım çeliklerinin ömürlerini uzattığı ve mekanik özelliklerini iyileştirdiği bilinmektedir.

Kriyojenik işlem ile malzemeler su verme sonrasında kriyojenik sıcaklıklara kademeli bir şekilde soğutulmakta ve bu sıcaklıklarda belirli bir süre bekletildikten sonra tekrar oda sıcaklığına kademeli olarak ısıtılmaktadır. Böylece malzemenin mikro yapısında kalıcı değişimler meydana gelerek istenen özelliklerin elde edilmesini sağlamaktadır. Düşük sıcaklıkların ve bu sıcaklıklarda bekletme sürelerinin etkisiyle kriyojenik işlem; demir-karbon alaşımlarının ve yüksek alaşımlı çeliklerin ısı işlem sonrasında mikroyapısındaki kalıntı austenitin martenzite dönüşmesini sağlamaktadır. Bunun dışında kriyojenik işlem ile temperleme işlemi sonrası ikincil sert karbür yapılarının çökmesi de sağlanmaktadır. Mikroyapıdaki bu değişimlerin malzemenin sertlik, aşınma direnci ve yorulma ömründe iyileşmeler sağladığına dair bilgiler literatürde yer almaktadır.

Bu çalışmada öncelikle vanadyum alaşımlı soğuk iş takım çeliğine uygulanacak olan ısı işlemleri ve parametreleri belirlenmiştir. Sonrasında kriyojenik işlem uygulaması tamamlanan numunenin mikroyapısında meydana gelen değişimler ve oluşan elementlerin incelenmesi için SEM-EDS analizleri yapılmıştır. Malzemelerin yapısında meydana gelen faz dönüşümlerinin belirlenmesi amacıyla Rietveld analizinden yararlanılmıştır. Soğuk iş takım çeliği numunesi kriyojenik işlem ile 2°C/dk sabit hızla oda sıcaklığından -196°C'ye soğutulmuş ve bu sıcaklıkta 24 saat boyunca bekletilmiştir. Kriyojenik işlem sonrası mikroyapıda martenzit fazı, kalıntı austenit fazı, vanadyum ve krom esaslı karbürler gözlemlenmiştir. Bu durum yapılan Rietveld analiz sonuçları ile de doğrulanarak, kriyojenik işlem sonucunda mikroyapıdaki kalıntı austenit miktarının tamamının karbürlere ve martenzit yapılarına dönüştüğü belirlenmiştir.

Anahtar Kelimeler: Kriyojenik İşlem, Soğuk İş Takım Çelikleri, Rietveld Analizi.

1. GİRİŞ

Soğuk iş takım çeliklerinin sahip oldukları mekanik özellikler kullanım alanları bakımından farklılık gösterebilmektedir. Kesici takımlarda kullanılan soğuk iş takım çeliklerinin performansının artması üretim maliyetinin düşürülmesi açısından önem arz etmektedir. Bunun yanı sıra kesici takımların performanslarını artırmak amacıyla, takımlara ısı işlem ve kaplama işlemleri uygulanmaktadır. Sıfır altı ısı işlem olarak da bilinen kriyojenik ısı işlem, özellikle aşınmaya, darbeye maruz kalan parçaların ve kesici takımların aşınma direnci, takım ömrü ve ürün kalitesinin artırılmasına önemli katkı sağlamaktadır.

Kriyojenik işlem günümüzde kullanılan mühendislik malzemelerinin mekanik özelliklerinde önemli miktarda artışlar meydana getirmesi nedeni ile yaygınlaşmaya başlayan bir ısı işlem türüdür. Kriyojenik işlem malzemeye bir defaya mahsus olarak uygulanan ve kalıcı etkilere sahip olan bir işlemdir. Bu işlemin yüksek aşınma ve darbeye maruz kalan takım çeliklerinin performansını olumlu yönde etkilediği literatürde yer almaktadır. Kriyojenik işlem temperleme sonrasında -40°C ile -196°C arasında malzemenin sıvı veya gaz ortamında belirli süre veya süreler boyunca bekletilmesi esasına dayanmaktadır (Arslan ve ark., 2011).

Kriyojenik işlem azot tanklarında yapılmakta olup bilgisayar kontrollüdür. Böylece işlem tam kontrol ve mükemmel hassasiyet ile gerçekleştirilmektedir. Bu işlemde malzemeler su verme sonrası sıfırlatıcı sıcaklıklara kademeli bir şekilde indirilmekte ve bu sıcaklıklarda belirli bir süre bekledikten sonra tekrar oda sıcaklığına kademeli olarak ısıtılmaktadır. Böylece takımların ömrü, aşınma dayanımları, tokluk değerleri, sertlik, yorulma ve çekme dayanımları gibi mekanik ve fiziksel özelliklerinde iyileştirmeler elde edilmektedir (Akgumus Gok ve ark., 2020).

Soğuk iş takım çeliklerine uygulanan kriyojenik işlemlerde perlitik ve beyritik dönüşümlere izin verilmeden martenzitik yapı elde edilir. Bu şekilde yumuşak fazlı kalıntı austenit fazın tamamına yakın bir kısmı daha sert olan martenzite dönüştürülebilmektedir. Kriyojenik işlem, takım çeliklerinin yapısında bulunan ve geleneksel ısı işlem sonrasında ortaya çıkan kalıntı austenit yapısını giderebilmek amacı ile uygulanabileceği gibi aynı zamanda kriyojenik işlem sonrasında yeniden ısıtma ile oluşan temperlenmiş yapıdaki homojen dağılmış ince karbürlerin çökmesine de neden olur. Böylece malzemenin aşınma ve tokluk mukavemeti değerlerinde iyileşmeler görülebilmektedir (Koneshlou ve ark., 2011). Tüm bunlara ek olarak kalıntı gerilmelerin giderilmesi, sertlik dağılımlarının düzenlenmesi gibi mekanik özelliklerin doğrudan etkilemesine neden olmaktadır.

Gerçekleştirilen bu çalışmada daha önce yapılmış olan çalışmalardan farklı olarak kriyojenik işlemin vanadyum içerikli soğuk iş takım çeliği üzerindeki etkisi incelenmiştir. Kriyojenik işlem sonucunda mikroyapıda meydana gelen değişimlerin, oluşan fazların ve bu faz oranlarının analizleri gerçekleştirilmiştir. Yapılan çalışma literatür ile benzer şekilde kriyojenik işlemin etkisi ile yapıdaki kalıntı austenitin martenzite dönüştüğünü göstermiştir.

2. MATERYAL VE METOT

Soğuk iş takım çelikleri özellikle aşınma dayanımı, sertlik, akma mukavemeti, tokluk, işlenebilirlik ve ısı işlem uyumluluğu gibi üstün özellikleri ile bilinmektedirler. Bu nedenle kesici takım, delme işlemleri ve form verme kalıpları olmak üzere birçok alanda karşımıza çıkmaktadırlar. Çalışma kapsamında kesici takımlarda kullanılmakta olan soğuk iş takım çelikleri tercih edilmiştir. Bu malzemenin kimyasal bileşimine Tablo 1’de yer verilmiştir.

Tablo 1. Soğuk iş takım çeliği % kimyasal bileşimi

C	Si	Mn	Cr	Mo	V
2,3	0,4	0,4	4,8	3,6	8,0

SEM-EDS ve Rietveld analizlerinde kullanılmak üzere 10 mm çapında ve 10 mm boyutunda numuneler oluşturulmuştur. İlk numune grubu sadece geleneksel işlem; su verme ve temperleme işlemi görmüştür. Diğer grup numunesi ise su verme ve temperleme işlemleri arasında 24 saat boyunca -196°C 'de kriyojenik işlem şartları altında bekletilmiştir. Kriyojenik işlem aşamasında numune ortalama $2^{\circ}\text{C}/\text{dk}$ hızla oda sıcaklığından -196°C 'ye indirilmiş ve bu sıcaklıkta 24 saat bekletilmiştir. İşlem süresinin sonunda yine ortalama $2^{\circ}\text{C}/\text{dk}$ hızla oda sıcaklığına çıkması sağlanmıştır. Böylece numune termal şoklara ve çatlamalara maruz kalmadan işlem kademeli olarak gerçekleştirilmiştir.

Mikroyapı analizinden önce numunelere zımparalama ve parlatma işlemleri uygulanmış ve %2'lik nital çözeltisi ile dağlama işlemi gerçekleştirilmiştir. Dağlama işlemi sonrasında Hitachi Regulus 8230 marka/model taramalı elektron mikroskobunda SEM-EDS incelemeleri yapılmış ve numunelere ait XRD analizleri Panalytical EMPYREAN marka cihazı ile elde edilmiştir. MAUD (Materials Analysis Using Diffraction) programı kullanılarak da numunelerin Rietveld analizleri yapılmıştır.

3. BULGULAR VE TARTIŞMA

Dağlama işlemi sonrasında deney numunelerine ait x20.000 büyütmede SEM görüntüleri alınmıştır. Numunelerin mikroyapısındaki elementel dağılımları EDS yöntemiyle analiz edilmiştir. Şekil 1’de geleneksel işlem ve kriyojenik işlem görmüş olan numunelere ait SEM görüntüleri yer almaktadır.

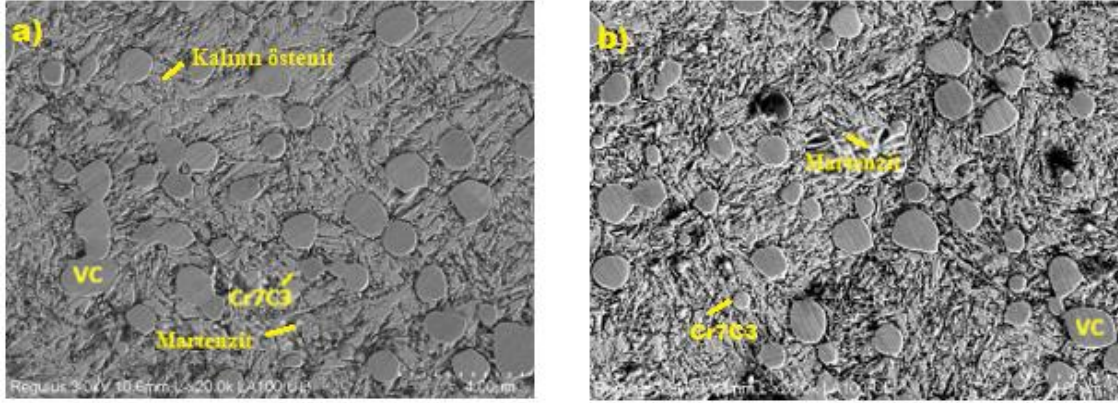

Şekil 1. Numunelere ait SEM mikroyapıları (x20.000)

a) Geleneksel işlem, b) 24 saat kriyojenik işlem

Geleneksel ısı işlem görmüş numunenin SEM görüntülerine bakıldığında mikroyapıda karbürlere, martenzit ve kalıntı austenite yapılarına rastlanmaktadır (Li ve ark., 2016). Şekil 1’de görüldüğü gibi kriyojenik işlem görmüş numunenin mikroyapısı karbürler ve martenzitik yapılardan oluşmaktadır. Elde edilen bu bulgular Rietveld analizleri ile de desteklenmektedir. 24 saat boyunca kriyojenik işlem uygulanan numunenin karbür boyutlarında küçülmeler meydana geldiği ve homojen dağılımlar sergilediği görülmektedir.

EDS analizi sonucunda numunelerde genel olarak yapıda Fe, Cr, V, S, C, Mo elementlerinin varlığına ait veriler elde edilmiştir. XRD analiz sonuçları da demir, krom, vanadyum, karbon ve kükürt karbürlerin piklerini ortaya koymaktadır. Böylece XRD ve EDS sonuçları birbirini desteklemektedir. Analiz sonucunda matrislerin Fe ağırlıklı olduğu ve yüksek alaşım elementi içeriğinden dolayı belirgin olarak mikroyapıdaki koyu küresel alanların V ağırlıklı karbürler, daha açık küresel alanlarında Cr ağırlıklı karbürler olduğunu ortaya koymuştur. Kriyojenik işlem ile birlikte genel olarak krom ve vanadyum fazlarında artış tespit edilmiştir.

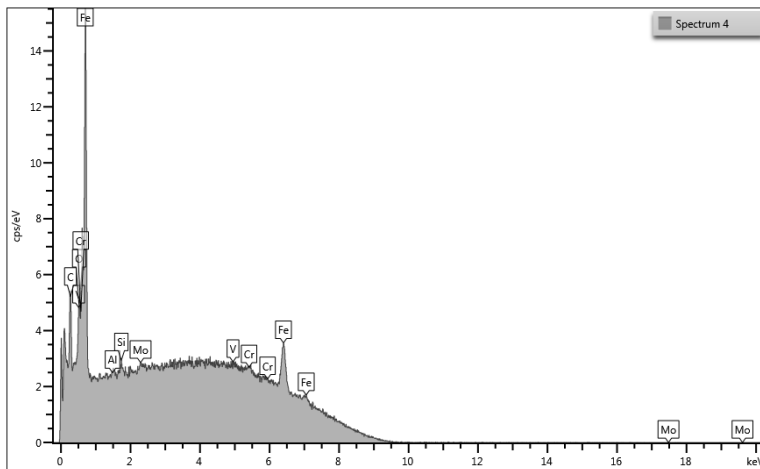

Element	Miktar
C	14.85
O	2.29
Al	0.38
Si	0.53
V	1.15
Cr	2.68
Fe	76.66
Mo	1.48
Toplam	100.00

Şekil 2. Geleneksel ısı işlem görmüş numuneye ait EDS analizi

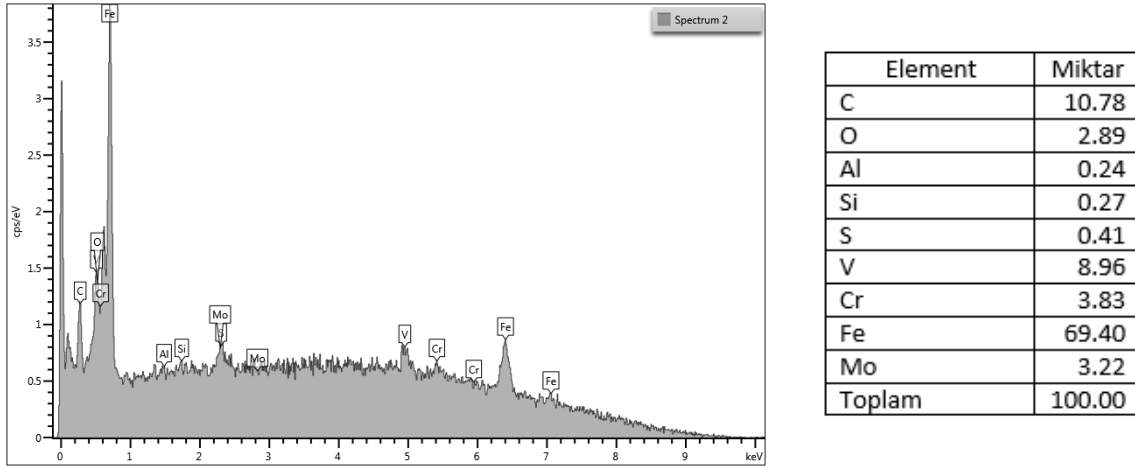

Şekil 3. Kriyojenik işlem görmüş numuneye ait EDS analizi

Numunelerinin yapısında meydana gelen değişimlerin incelenmesi amacıyla elde edilen X- ışını difraksiyon diyagramlarından yapıda bulunan fazlar belirlenmiştir. Numunelere ait difraksiyon örnekleri martenzit (α' -Fe), kalıntı austenit (γ -Fe), VC ve Cr_7C_3 formunda küresel karbür bileşiklerine ait pikler kırınım düzlemleriyle birlikte belirlenmiştir.

Grafiklerde görülen pembe renk austenit miktarını, yeşil renkte martenzit miktarını, mavi renk VC, açık mavi renk Cr_7C_3 alaşım elementlerinin karbürülü bileşiklerini göstermektedir. Geleneksel ısıl işlem ve kriyojenik işlem görmüş numunelere ait faz yoğunluklarına Şekil 4 ve Şekil 5'te yer verilmiştir. XRD analiz sonuçları incelendiğinde kriyojenik işlemin etkisi ile geleneksel ısıl işlem uygulanan numunede görülen austenit yapısının tamamen giderildiği ve martenzit yapısına dönüştüğü gözlenmektedir.

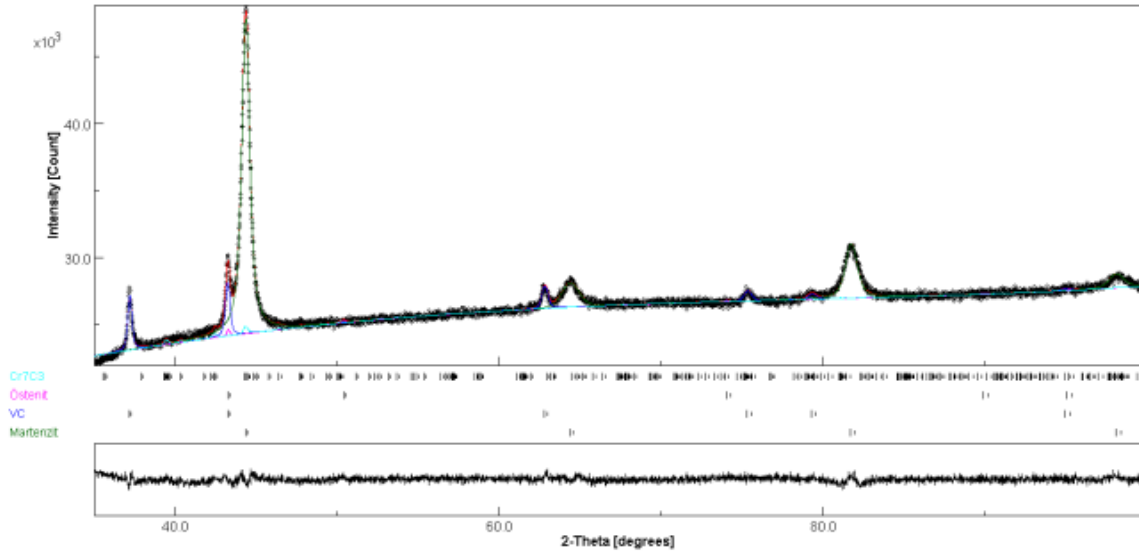

Şekil 4. Geleneksel ısıl işlem görmüş numuneye ait XRD analizi

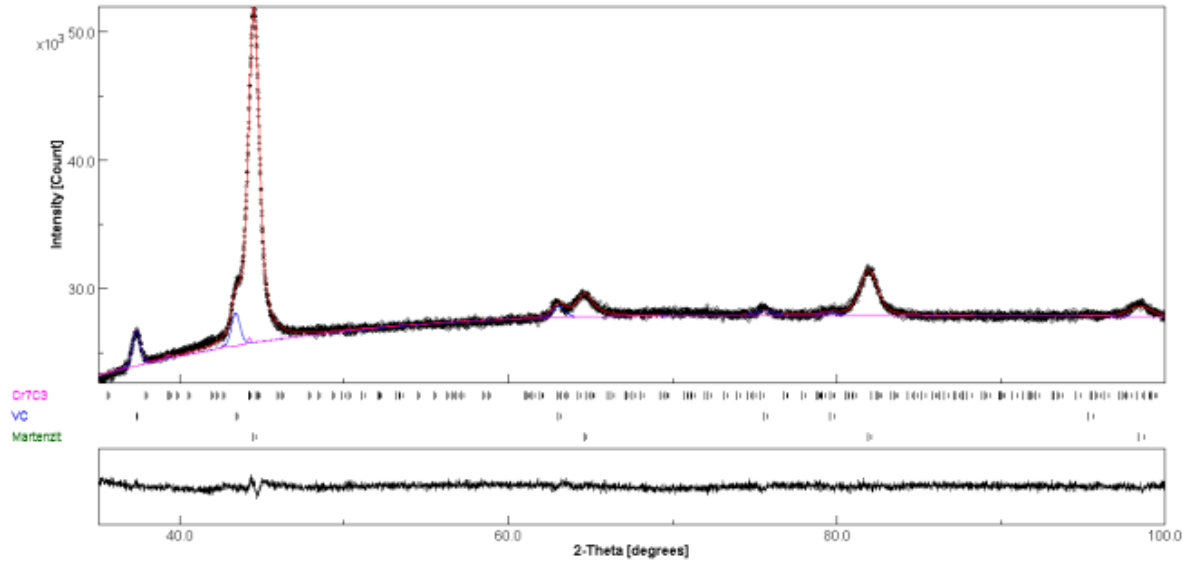

Şekil 5. Kriyojenik işlem görmüş numuneye ait XRD analizi

Rietveld analizi sonucunda ise kriyojenik işlemin mikroyapıya etkileri, karbür çeşitleri ve kalıntı austenit miktarı değerlendirilmiştir. Kriyojenik işlem sonrası karbür ve faz değişim miktarlarına ait veriler Tablo 2’de gösterilmektedir.

Tablo 2. Rietveld analiz sonuçları

	Martenzit	Östenit	VC	Cr ₇ C ₃
Geleneksel ısıt işlem sonrası	80.14	0.65	16.49	2.72
Kriyojenik işlem sonrası	84.26	-	14.26	1.48

Kalıntı austenit miktarının kriyojenik işlem sonrasında tamamen giderildiği XRD analizinde olduğu gibi Rietveld analiz sonuçlarında da görülmektedir. Kriyojenik işlemin mikroyapıdaki kalıntı austeniti martenzite yapısına dönüştürdüğü artan martenzit miktarından belli olmaktadır. Bu artış, kalıntı austenitin martenzite dönüşümünün yanı sıra geleneksel ısıt işlem uygulanan numunedeki VC ve Cr₇C₃ karbürlerinin bir kısmı da kriyojenik işlem sonrasında azalarak martenzit yapısına dönüştürdüğü anlaşılmaktadır.

4. SONUÇLAR VE ÖNERİLER

Çalışma kapsamında kriyojenik işlemin soğuk iş takım çelikleri üzerindeki mikroyapısal etkileri incelenmiştir. Kriyojenik işlem uygulanan çeliklerin mikroyapısında meydana gelen değişimler ve oluşan elementlerin incelenmesi için SEM-EDS analizleri ile gerçekleştirilmiş olup mikroyapıdaki faz dönüşümleri ve dönüşüm miktarları ise XRD ve Rietveld analizleri ile belirlenmiştir.

SEM analizleri incelendiğinde geleneksel ısıt işlem uygulanan numunede karbür oluşumları, martenzit ve bir miktar kalıntı austenit yapıları gözlenirken, kriyojenik işlem uygulanan numunede ise daha homojen karbür oluşumları ve martenzit yapıları görülmektedir.

EDS analiz sonuçları her iki yöntem içinde mikroyapının ağırlıklı olarak Fe, Cr, V, S, C, Mo elementlerinden oluştuğunu göstermiştir.

XRD analizi grafiklerindeki pikler kriyojenik işlem ile kalıntı austenit tamamen giderildiği, martenzit piklerinin daha yoğun ve VC ve Cr₇C₃ pik yoğunluklarının ise bir miktar azaldığını göstermektedir.

Yapılan Rietveld analizi sonucunda elde edilen verilerin diğer analiz sonuçlarını destekler nitelikte olduğu belirlenmiştir. Kriyojenik işlen uygulanmamış olan numunedeki austenit yüzdesi 0,65 iken kriyojenik işlemin etkisi ile bu yapının tamamının martenzit yapısına dönüştüğü ve martenzit yüzdesinin buna bağlı olarak arttığı görülmektedir.

Sonuç olarak kriyojenik işlemin kalıntı austenitin martenzite dönüşümü açısından oldukça etkili bir ısıl işlem olduğu belirlenmiştir. Yapıda bulunan vanadyum ve krom elementlerinin bu durumu etkilediği açıkça görülmektedir (Tablo 2). Kalıntı austenitin martenzite dönüştürülmesi durumunda, mekanik özelliklerinde buna bağlı olarak martenzitik yapı özelliklerinin daha baskın olacağını söylemek yanlış olmayacaktır.

KAYNAKLAR

Akgumus Gok, D. and Ozturk V., (2020). The Influence of Cryogenic Treatment on Mechanical Properties and Microstructures of Vanadis 8 Steel, *International Journal of Eastern Anatolia Science Engineering and Design*, 2(1), 22-32.

Akhbarizadeh, A., Shafyei V. and Golozar, M.A., (2009). Effects of Cryogenic Treatment on Wear Behavior of D6 Tool Steel, *Materials and Design*, 30, 3259–3264.

Amini, K., Akhbarizadeh, A. and Javadpour, S., (2012). Investigating the Effect of Holding Duration on the Microstructure of 1.2080 Tool Steel During the Deep Cryogenic Heat Treatment, *Vacuum*, 86, 1534–1540.

Arslan, F., Altinsoy, D. and Hatman, A., (2011). *Characterization of Cryogenic Heat Treated Vanadis 4 PM Cold Work Tool Steel*, Sakarya University, Sakarya, 370-372.

Collins, D. N. and Dormer, J., (1997). Deep Cryogenic Treatment of a D2 Cold Work Tool Steel, *Heat Treatment Metals*, 71–74.

Das, D., Dutta, A.K. and Ray, K.K., (2010). Sub-zero Treatments of AISI D2 Steel: Part I. Microstructure and Hardness, *Materials Science and Engineering*, 2182-2193.

Durica, J., Ptacinova, J. and Hudakova, M., (2018). Microstructure and Hardness of Cold Work Vanadis 6 Steel after Subzero Treatment at -140°C, *Advances in Materials Science and Engineering*, 1-5.

Huang, J.Y, Zhu, Y.T. and Liao, XZ., (2003). Microstructure of Cryogenic Treated M2 Tool Steel, *Materials Science and Engineering*, 339(1–2), 241–244.

Jurci, P., Domankova, M. and Caplovic, L., (2015). Microstructure and Hardness of Sub-zero Treated and No Tempered P/M Vanadis 6 Ledeburitic Tool Steel, *Vacuum*, 92-101.

Koneshlou, M., Asl, K.M. and Khomamizadeh, F., (2011). Effect of Cryogenic Treatment on Microstructure, Mechanical and Wear Behaviors of AISI H13 Hot Work Tool Steel, *Cryogenics*, 55-61.

Li, H., Tong, W. and Cui, J., (2016). The Influence of Deep Cryogenic Treatment on the Properties of High-Vanadium Alloy Steel, *Materials Science and Engineering: A*, 356-362.

Ptacinovaa, J., Sedlickaa, V. and Hudakovaa, M., (2017). Microstructure-Toughness Relationships in Sub-zero Treated and Tempered Vanadis 6 Steel Compared to Conventional Treatment, *Materials Science and Engineering: A*, 241-258.

Sobotova, J., Jurci, P. and Dlouhy, I., (2016). The Effect of Subzero Treatment on Microstructure, Fracture Toughness, and Wear Resistance of Vanadis 6 Tool Steel, *Materials Science and Engineering: A*, 192-204.

Vahdat, S. E., Nategh, S. and Mirdamadi, S., (2013). Microstructure and Tensile Properties of 45WCrV7 Tool Steel After Deep Cryogenic Treatment, *Materials Science and Engineering: A*, 585, 444–454.



**XIX ƏSRİN II YARISINDA İRANDA DİNİ-SİYASİ DURUMA BAXIŞ
(MİRZƏ MÜLKÜM XANIN YARADICILIĞI ƏSASINDA)**

VIEW OF THE RELIGIOUS AND POLITICAL SITUATION IN IRAN IN THE SECOND HALF OF THE XIX CENTURY
(BASED ON THE CREATIVITY OF MIRZA MULKUM KHAN)

Əli Fərhadov

Milli Azərbaycan Tarixi Muzeyinin böyük elmi işçisi, tarix üzrə fəlsəfə doktoru

XÜLASƏ

XIX əsrin II yarısı əsasən Qacar sülaləsinin IV hökmdarı olan Nəsrəddin şahın hakimiyyət illəridir. Nəsrəddin şah müstəbid bir hökmdar olub, Cəmaləddin Əfqani, Mirzə Mülküm xan (və ya Mirzə Melkum xan) kimi xalq hakimiyyətini və konstitusiyaya quruluşunu müdafiə edən ziyalıları təqib edir, onların fikirlərinə qarşı biganəlik yolunu seçmişdi.

Qeyd edək ki, Nəsrəddin şah dövrünün ən görkəmli ziyalılarından biri olan Mirzə Mülküm xan (1833-1908) M.F.Axundzadənin ərəb əlifbasının milli inkişafa mane olması və dəyişdirilməsinin vacibliyi ideyasını müdafiə edirdi. O, dini etiqadı elm kimi qəbul etmənin əleyhinə idi. Lakin islam dəyərlərindən xalqın maariflənməsi yolunda istifadə etməyə çalışırdı. Mirzə Mülküm xanın 1890-1898-ci illərdə Londonda gizli nəşr etdirdiyi "Ruznameyi-Qanun" ("Qanun" qəzeti) müstəbid şahlıq rejimini daim tənqid edirdi və bu səbəbdən İrana gətirilməsi qadağan idi. M.F.Axundzadə Mirzə Mülküm xanla dostluq edir, onu "Ruhül-Qüds" (Müqəddəs Ruh) adlandırır. C.Məmmədquluzadə də "Qanun" qəzetini və onun nəşri Mirzə Mülküm xanı təbliğ edirdi. Mütəfəkkirin ən böyük tənqidçiləri isə mürtəcə ruhanilər idi. Mirzə Mülküm xan "Kim ki, qanundan bəhs edir, onu xain və kafir elan edirlər" deyərək, onlardan şikayət edirdi.

Nəticə olaraq deyə bilərik ki, Mirzə Mülküm xan XIX əsr İranında demokratik dəyərlərin yayılmasında, şahlıq rejiminə və xurafatçı din xadimlərinə qarşı mübarizədə böyük rol oynadı. XX əsrin əvvəlində İran məşrutə inqilabının təməllərinin qoyulmasında da onun demokratik ideyalarının güclü təsiri olmuş, "Qanun" qəzeti məşrutəçilər tərəfindən yenidən nəşr edilmişdir.

Açar Sözlər: Mirzə Mülküm xan, dövlət, din, maarifçilik

SUMMARY

The second half of the 19th century was mainly the reign of Nasraddin Shah, the fourth ruler of the Gajar dynasty. Nasreddin Shah was an authoritarian ruler, persecuted intellectuals such as Jamaladdin Afghani, Mirza Mulkum khan (or Mirza Melkum khan) who defended the people's government and constitutional order, and chose the path of indifference to their views.

It should be noted that Mirza Mulkum khan (1833-1908), one of the most prominent intellectuals of Nasraddin Shah's time, defended the idea of MFAkhundzadeh that the Arabic alphabet was an obstacle to national development and the need to change it. He was against the acceptance of religion as a science. However, he tried to use Islamic values to enlighten the people. Mirza Mulkum Khan's "Ruznameyi-Qanun" ("Law" newspaper), secretly published in London in 1890-1898, constantly criticized the authoritarian monarchy and was therefore banned from being brought to Iran. MFAkhundzadeh befriended Mirza Mulkum khan, he called him "Ruhul-Quds" (Holy Spirit). J. Mammadguluzadeh also promoted "Qanun" newspaper and its publisher Mirza Mulkum khan. The greatest critics of the thinker were the reactionary clergy. Mirza Mulkum khan complained about them, saying, "Whoever speaks of the law is declared a traitor and an infidel."

As a result, we can say that Mirza Mulkum khan played a great role in the spread of democratic values in nineteenth-century Iran, in the struggle against the monarchy and superstitious clerics. At the beginning of the 20th century, his democratic ideas had a strong influence on the foundations of the Iranian constitutional revolution, and the Qanun newspaper was republished by the constitutionalists.

Keywords: Mirza Mulkum khan, state, religion, enlightenment

Giriş

XIX əsrin II yarısı əsasən Qacar sülaləsinin IV hökmdarı olan Nəsrəddin şahın hakimiyyət illəridir. Nəsrəddin şah ziddiyyətli bir şəxsiyyət olub, onun ətrafında həm müstəbid dövlət xadimləri, mürtəcə ruhanilər, həm də Cəmaləddin Əfqani, Mirzə Mülküm xan (və ya Mirzə Melkum xan) kimi xalq hakimiyyətini və konstitusiyaya quruluşunu müdafiə edən ziyalılar fəaliyyət göstərirdilər [1, s.178]. Lakin şah əsasən mürtəcə ruhanilərə və müstəbid dövlət xadimlərinə üstünlük verib, mütərəqqi ziyalıların fikirlərinə qarşı biganəlik yolunu seçmişdi.

Qeyd edək ki, Nəsrəddin şah dövrünün ən görkəmli ziyalılarından biri olan Mirzə Mülküm xan (1833-1908) mənşəcə Qarabağ xristianı olub [2, s.50-51], babaları I Şah Abbasın hakimiyyəti dövründə (1587-1629) Qarabağdan İsfahana köçüb yerləşmişdi [3, s.164]. Görkəmli İran tədqiqatçısı Ə.Kəsrəvi yazır ki, "Mirzə Mülküm xan İsfahani Nəsrəddin şah dövründə ölkəyə və kütləyə ürəkyaandırmaq və xalqın oyanışı istiqamətində çalışırdı" [4, s.26].

Mirzə Mülküm xan: din, siyasət və maarifçilik görüşləri

Mirzə Mülküm xan İsfahanın Culfa məhəlləsindən idi, ailəliklə islam dinini qəbul etmişdir [4, s.26]. Parisdə mühəndislik təhsili alan [5, s.104] mütəfəkkir əslində fransız filosofu O.Kontun "insanlıq dini" nə, elmi biliyin qaynağı sayan pozitivizmə inanıb [3, s.164], islam dəyərlərindən xalqın maariflənməsi yolunda istifadə etməyə çalışırdı. Öz inancını "Adəmiyyət" və ya "Dini-İnsaniyyət" adlandıran [6, p.188; 5, s.108] mütəfəkkir M.F.Axundzadədən fərqli olaraq, dinə açıq-aşkar hücum etmənin əleyhinə olub, dindən avropalılışma yolunda istifadə etməyi çalışırdı [7, s.186-190]. Dini bəşəriyyətin inkişafında maneə sayan və elmə üstünlük verən Mirzə Mülküm xan dini etiqadı elm kimi qəbul etmənin əleyhinə idi [8, s.189-191].

Bir müddət Nəsrəddin şahın şəxsi tərcüməçisi [3, s.165], sonra isə şah hökumətinin İngiltərə səfiri olan Mirzə Mülküm xanın 1890-1898-ci illərdə Londonda gizli nəşr etdirdiyi "Ruznameyi-Qanun" ("Qanun" qəzeti) müstəbid şah hökumətini daim tənqid edirdi [2, s.50] və bu səbəbdən İrana gətirilməsi qadağan idi.

"Molla Nəsrəddin" jurnalının 1907-ci il, 30-cu sayındakı "Göz yaşları" məqaləsində C.Məmmədquluzadə "Qanun" qəzetini və onun naşiri Mirzə Mülküm xanın müsəlmanları vəhdətə dəvət edən yazılarından nümunələr verir və belə yazırdı: "Mirzə Mülküm xan "Qanun" qəzetinin onuncu nömrəsində üzünü müsəlmanlara tutub deyir: "Əgər sizdə şüur olsaydı və ən azı ittifaqın mənasını bilsəydiniz, o vaxt hansı zalım cürət edə bilirdi ki, sizin insanlıq hüququnuza əl uzatsın?" [11, s.201].

XIX əsrin görkəmli ictimai-siyasi xadimi M.Tərbiyyət "Danışməndani-Azərbaycan" əsərində Mirzə Mülküm xanın M.F.Axundzadə kimi əlifba islahatı ilə məşğul olduğunu, "Məbdəyi-tərəqqi" ("İnkişafın başlanğıcı"), "Şeyx və vəzir" adlı kitablar yazdığını qeyd edir [12, s.5; 13, s.31]. Mirzə Mülküm xan əlifba islahatı mövzusunda olan "Şeyx və vəzir" adlı əsərini M.F.Axundzadəyə də göndərmiş və bu əsər onun tərəfindən bəyənilmişdi [2, s.112]. Qeyd edək ki, "Şeyx və vəzir" əsəri osmanlı türkcəsində qələmə alınmışdır [2, s.49].

Şahlıq rejiminə qarşı demokratik ideyaları müdafiə edən Mirzə Mülküm xan ərəb əlifbasının çətinliyini müsəlmanların elmi, ictimai-siyasi inkişafına mane sayırdı [2, s.113]. "Yeni yol" qəzetinin 1922-ci il, 1-ci sayında Mirzə Mülküm xanın əlifba islahatı yolundakı fəaliyyətini təqdir edən C.Məmmədquluzadə onun belə dediyini nəql edirdi: "Əgər götürək üç yüz milyondan ibarət erməni və yunan mətbuatını, görürük ki, erməni və yunan mətbuatı bütün müsəlman mətbuatından yüksəkdir. Buna da səbəb ərəb hürufatının (hərflər-Ə.F.) çətinliyidir" [14, s.224]. Lakin İran və Osmanlı hakimiyyəti və mürtəcə ruhanilər ərəb əlifbasını müqəddəs sayıb, hər hansı bir islahata qarşı çıxırdılar. Mirzə Mülküm xan M.F.Axundzadəyə yazdığı məktubda buna işarə edərək yazırdı ki, ruhanilər ərəb əlifbasını "dinin bir parçası" [15, p.91] sayırlar.

İlk dəfə 1863-cü ildə İstanbulda və 1872-ci ildə Tiflisdə Mirzə Mülküm xanla görüşən [8, s.313] M.F.Axundzadə onun yaradıcılığını təqdir edir və ortaq fəaliyyət göstərirdilər. M.F.Axundzadə Mirzə Mülküm xana yazırdı ki, "Həqiqi alim və hörmətəlayiq Mirzə Kazımbəy də əlifba islahatını dəstəkləyir" [16, c.68]. "Molla Nəsrəddin" jurnalının 1907-ci il, 3-cü sayındakı "Həmşəri" məqaləsində C.Məmmədquluzadə də Mirzə Mülküm xanın maarifçilik fəaliyyətini təqdir edir və belə yazırdı: "Alimi-yeganə (Mirzə Mülküm xan-Ə.F.) məzlumlar barədə bir kitab yazıb; tapın həmin kitabı və oxuyun" [11, s.129]. Görkəmli Azərbaycan ziyalı Ə.Hüseynzadə isə "Siyasəti-fürusət" əsərində Mirzə Mülküm xanı "Üsuli-insaniyyəti təlqin edən xadim" [17, s.339] adlandırmışdı.

"İran zəiflik və çürümə içindədir. Xəzinə boş, təbii qaynaqlar kəşf edilməyib. İki güclü dövlət (Rusiya və İran) İranın müstəqilliyini təhdid edir" [20, s.23-24] deyən Mirzə Mülküm xan Avropalılışmağı və Qərbin dövlət idarə sistemini İranda tətbiq etməyə çalışırdı. Onun ən böyük tənqidçiləri isə mürtəcə ruhanilər idi. Onlar Qərb texnologiyasının qəbul edilməsini mümkün sayır, lakin konstitusiyalı idarə sistemini rədd edirdilər. Mirzə Mülküm xan isə bu cür idarə sisteminin uzun təcrübələrin nəticəsi olduğunu, insanlığa daha faydalı olacağını bildirdi [20, s.63]. Mirzə Mülküm xan qeyri-məhdud hakimiyyətə malik olan şahın səlahiyyətinin parlament tərəfindən məhdudlaşdırılması ideyasını irəli sürürdü [5, s.115-116].

"Məclisi-Tənzimat", "Dəftəri-Tənzimat" və s. əsərlər yazaraq [5, s.55], Osmanlının din və vicdan azadlığını təbliğ edən tənzimat qanunlarının bənzərini İranda reallaşdırmaq istəyən Mirzə Mülküm xan, bu əsərlərini Nəsrəddin şah da təqdim etmişdir [20, s.20]. Mirzə Mülküm xan şahı ölkədə konstitusiyaya əsaslanan, qanunverici və icraedici orqanları olan demokratik idarə sistemi qurmağa təşviq edirdi [10, s.66-67].

Ölkədəki idarəetməni təkmilləşdirmək üçün 1859-cu ildə Nəsrəddin şahın yaratdığı Dövlət Şurası Məclisi Mirzə Mülküm xan tərəfindən tənqid edilmiş və o, belə demişdi: "Məclisə bu sualı vermək istəyirəm. İranın hansı problemini həll etdiniz? Dövlətimizi bu zillətdən qurtarmalıyıq" [20, s.35]. Ölkənin əsas probleminin elmsizlik, qohumbazlıq və layiq olmayanların vəzifəyə gətirilməsi olduğunu bildirən Mirzə Mülküm xan "Kim ki, qanundan bəhs edir, onu xain və kafir elan edirlər" [20, s.47] deyərək şikayət edirdi.

Qərbin dövlət idarə sistemini İranda tətbiq etməyə çalışan Mirzə Mülküm xan "Avropa millətləri bir çox mücadilədən sonra ədalət, azadlıq, seçib-seçilmə haqqına sahib oldular. Əgər müsəlmanlar həqiqətən də bu haqlara sahib olmaq istəyirsə, niyə Avropanı təqlid etmirlər?" [20, s.62] deyirdi. Volter, Russo kimi Qərb filosoflarının xalqı zülmə qarşı mübarizəyə çağırıldığını deyən Mirzə Mülküm xan "Məzlum zülmə dözməməlidir" [20, s.72] deyərək, xalqı şahlıq rejiminə qarşı mübarizəyə səsləyirdi.

Ölkədə günahkarlara verilən cəzaların da qeyri-müəyyən və adama görə müxtəlif olduğunu yazan mütəfəkkir – "Cəzalar hər bir günahkar üçün aydın və bərabər olmalıdır" [20, s.75-76], deyirdi. "Qanun, bütün İran məmləkətində, bütün İran təbəələri üçün bərabər olmalıdır; Heç kimə qanunsuz cəza verilməməlidir; Etiqad azadlığı olmalıdır" [20, s.78-79] deyən Mirzə Mülküm xanın ən böyük əleyhdarları şahpərəstlər və mürtəcə ruhanilər idi. Onlar Qərb texnologiyasının qəbul edilməsini mümkün sayır, lakin konstitusiyalı idarə sistemini rədd edirdilər. Mirzə Mülküm xan isə bu cür idarə sisteminin uzun təcrübələrin nəticəsi olduğunu, insanlığa daha faydalı olacağını bildirdi [20, s.63]. Mirzə Mülküm xan qeyri-məhdud hakimiyyətə malik olan şahın səlahiyyətinin parlament tərəfindən məhdudlaşdırılması ideyasını irəli sürürdü [5, s.115-116].

"İranda hər şeyi bir nəfər (şah-Ə.F.) zəbt edib" [20, s.44] deyən Mirzə Mülküm xan "Goftar dər rəfi-zülm" ("Zülmün ləğvi haqqında sözlər") əsərində belə yazırdı: "Ya zalımlar zülmü tərk etməli, ya da məzlumlar zülmə dözməməlidirlər" [2, s.61]. Mirzə Mülküm xanı "Ruhül-qüds" ("Müqəddəs ruh") adlandıran M.F.Axundzadə onun belə dediyini nəql edirdi: "Məzluma demək lazımdır ki, ey nadan! Sən ki, qüdrət, say və bacarıq cəhətdən zalımdan qat-qat artıqsan, bəs nə üçün zülmə qatlaşırsan?" [8, s.268].

Mütəfəkkir "İran mədəniyyəti" adlı risaləsində islam dininin mədəniyyətə mane olduğunu iddia edənləri də tənqid edir, "İslam dini mədəniyyətə müxalif deyil" deyirdi [20, s.62]. Lakin o, fəlsəfə və s. dünyəvi elmlərin də məktəblərdə tədrisini tələb edirdi [20, s.82]. Mirzə Mülküm xan İranın və islam dünyasının Qərb qarşısındakı məğlubiyyətini nadan din və dövlət xadimlərində görür və onları tənqid edirdi. "Bu ruhanilərin nə üstünlükləri var ki, belə geniş imtiyazlara malikdirlər?" deyən mütəfəkkir onların öz rəzilliklərini vəzifə ilə pərdələdiklərini deyir [20, s.47], "Nidayi-ədalət" risaləsində Avropanın inkişafını keşişlərin yaratdığı xurafat və mövhumatların qanlı mücadilələr nəticəsində yox edilməsiylə əlaqələndirir və müsəlmanları bundan

nümunə götürməyə çağırırdı [20, s.30]. Mütəfəkkir dini qanunların hakim olduğu İranda dünyəvi idarəetmə sisteminin qəbuluna çalışırdı [16, s.116].

Mirzə Mülküm xanın məşrutə fikirləri görkəmli azərbaycanlı mütəfəkkir Cəmaləddin Əfqaniyə də təsir etmişdir [21, s.108]. Lakin Mirzə Mülküm xanı küfrlə ittiham edib, "Biz dinimizdən imtina etmək istəmirik. Allah bizə ağıl verib, Avropa qanunlarına möhtac deyilik" deyən mürtəcə ruhanilər də var idi [21, s.105-106].

Maarifçi bir şəxsiyyət olan Mirzə Mülküm xan ziddiyyətli ictimai-siyasi xadim idi, Nəsrəddin şahın Avropaya səyahətlərində İranın təbii qaynaqlarının İngiltərəyə pay verilməsi üçün ingilislərdən rüşvət aldığı üçün tənqid edilmişdi [21, s.105]. Həmçinin Mirzə Mülküm xanın təşviqi ilə şah İranda istehsal edilən tütün və tənəkənin alqı-satqı və istehsalını 50 il müddətinə Gerald Talbotun Londondakı şirkətinin inhisarına vermiş, lakin xalq buna şiddətlə etiraz etmişdi. Cəmaləddin Əfqani, təbrizli müctəhid Mirzə Cavad, Mirzə Həsən Şirazi kimi ruhanilər şahı, ingilislərə qarşı cihad fətvaları verdilər. Nəsrəddin şahı bu müqaviləni pozmağa məcbur oldu [22, s.4-5].

Nəticə

Deyə bilərik ki, ziddiyyətli bir şəxsiyyət olmasına baxmayaraq, Mirzə Mülküm xan XIX əsr İranında demokratik dəyərlərin yayılmasında, şahlıq rejiminə və xurafətçi din xadimlərinə qarşı mübarizədə böyük rol oynamışdır. İran məşrutə inqilabının təməllərinin qoyulmasında da onun demokratik ideyaları təsiredici olmuşdur [6, p.185]. Mirzə Mülküm xanın yaradıcılığı məşrutə dövrünün Cənubi Azərbaycandan olan deputatı, görkəmli ictimai-siyasi xadim Seyid Həsən Tağızadəyə böyük təsir göstərmişdir [23, s.183]. Mütəfəkkirin maarifçilik fəaliyyəti M.F.Axundzadə, C.Məmmədquluzadə kimi azərbaycanlı ziyalılar tərəfindən təqdir edilmişdir. C.Məmmədquluzadə "Həmsəri", "Göz yaşları", "Bizim işlərimiz", "Keçi" və s. felyetonlarında Mirzə Mülküm xana, onun "Qanun" qəzetinə müraciət etmişdir [24]. Mirzə Mülküm xanın əsərlərinin tədqiqi XIX əsr – XX əsrin əvvəlləri Yaxın Şərq tarixinin öyrənilməsi baxımından xeyli əhəmiyyətə malikdir.

Qaynaqlar

- 1.Həsənzadə T. XVIII-XIX əsrlərdə İranda yaşamış azərbaycanlı ictimai-siyasi xadimlər (Mehdi Bamedadın "Tarixi-ricali-İran" əsəri əsasında). Bakı: Nurlan, 2007, 319 səh.
- 2.Devebakan M. İranın modernləşmə və məşrutəyə keçiş sürecində önəmli bir aktör: Mirza Malkum Han (1833–1908). Tokat: Gaziosmanpaşa Üniversitesi, 2008, 135 s.
- 3.Algar H. Mirza Melkum han // TDV İslam Ansiklopedisi, XXX cild, İstanbul, 2005, s.164-166.
- 4.Kəsrəvi Ə. İranın məşrutə inqilabının tarixi. I cild. Tərc: A.Ə.Haşimi (Cavanşir). Essen, 2003, 528 s.
- 5.Uyar M. İranda modernləşmə və din adamları. İstanbul, Emre yay., 2008, 336 s.
- 6.Algar H. Religion and the State in Iran, 1785–1906: The Role of the Ulama in the Qajar Period. California: University of California Press, 1980, 286 p.
- 7.Algar H. Ahundzade Mirza Feth Ali // TDV İslam Ansiklopedisi, II cild, İstanbul, 1989, s.186-190.
- 8.Axundzadə M.F. Əsərləri. Üç cild. II cild. Tərtib edən: H.Məmmədzadə. Bakı: Şərq-Qərb, 2005, 376 s.
9. Kəsrəvi Ə. Tarixə-məşrutəyə-İran. Tehran: Müəssəseye-intişarə-Əmir Kəbir, 1343, 906 s.
- 10.Alam T.A. Aydınların, dini liderlər və esnafın İranın yakın dönmə toplumsal hərəketlərindəki və devrimlərindəki rollərinin incelenməsi. Ankara: Ankara Üniversitesi, 2004, 256 p.
11. Məmmədquluzadə C. Əsərləri. II cild. Bakı: Öndər nəşr., 2004, 584 s.
12. Tərbiyət M. Danişməndane-Azərbaycan. Tehran, 1314, 414 s.
13. Tərbiyət M. Danişməndani-Azərbaycan. Bakı: Elm və təhsil, 2012, 129 s.
14. Məmmədquluzadə C. Əsərləri. IV cild. Bakı: Öndər nəşr., 2004, 472 s.

15. Algar H. Mirza Malkum Khan. A Biographical Study in Iranian Modernism. California: University Press of California, 1973, 337 p.
16. Pzayev A.K. Muxammed Ali Mirza Kazem-Bek. Moskva: Nauka, 1989, 199 s.
17. Hüseyinzadə Ə. Seçilmiş əsərləri. II cild. Bakı: Çaşıoğlu, 2008, 579 s.
18. Kurtuluş R. Ahter // TDV İslam Ansiklopedisi, Ek-1-ci cild, İstanbul, 2016, s.56-57.
19. Əkinçi. 1875-1877. Tam mətni. Bakı: Avrasiya, 2005, 496 s.
20. İmamoglu O. Mirza Malkum hanın risalelerinde İran modernləşməsi. Van: Van Yüzüncü Yıl Üniversitesi, 2019, 105 s.
21. Karadeniz Y. İran Batılılaşma Hareketinde Mirza Malkum Han'ın Rolü (1833-1908) // SDÜ Fen Edebiyat Fakültesi Sosyal Bilimler Dergisi , 2011, Sayı: 23, s.103-111.
22. Kurtuluş R. Kurtuluş R. Tütün // TDV İslam Ansiklopedisi. 42-ci cild. İstanbul, 2012, s.4-5.
23. Şəfiyeva Ə. S.H. Tağızadənin elmi-pedaqoji fəaliyyəti // Tarix və onun problemləri, 2009, №3, s.182-185.
24. Mülküm xan // Cəlil Məmmədquluzadə Ensiklopediyası // http://calilbook.musigidunya.az/m/mulkum_xan.html?fbclid=IwAR2YZdCQdadt1BeREjBLRrpHM9MoYJKAYtAL5TJ_5HIZ6Oj2S9wfPPyqXIU



MODERN DÜNYADA DEĞİŞEN DEĞERLER VE AİLE

FAMILY AND CHANGING VALUES IN THE MODERN WORLD

Dr. Öğr. Üyesi Yılmaz CEYLAN

Muş Alparslan Üni. İslami İlimler Fak. Din Sosyolojisi

ÖZET

Modernizmin geleneğe ait olan her ne varsa onu geride bırakıp “yeni” olanın tercih edilmesi noktasında hareket etmekte olduğu söylenebilir. Bu bağlamda geçmişte oluşturduğumuz neredeyse her şey bir bağlamda değişime ve dönüşüme tabi tutulmak istenmektedir. Bu noktada bir ilke ve prensipten bahsetmek zor gibidir. Ancak farklı modernleşme serüvenleri çerçevesinde toplumların kendine has bazı yaklaşımlarından söz etmek mümkün olabilir. Devletler ve toplumlar kültürlerinin gereği olarak kendi geçmişlerinden getirdikleri ve değişmesini istemedikleri şeyleri farklı toplumsal kurumlar aracılığıyla koruma altına almaya çalışmışlardır. Bütün toplumların korumaya çalıştıkları en önemli toplumsal kurumun başında ailenin geldiği söylenebilir. Aile toplumun en küçük yapı taşıdır. Onun korunması ve gelecek nesillere miras olarak bırakılması toplum açısından önem arz etmektedir. Aile kurumunun devamı olarak ifade edilen olgu aslında aileye ait değerlerin devamı şeklindedir. Yani aileyi devam ettiren şey değerler olduğu gibi ailenin değişmesi dediğimiz şey de değerlerin değişmesinden başka bir şey değildir. Değerler değişmek durumunda kalırken aile de bu değişimden üzerine düşen payı almaktadır. Aile üzerinden olabilecek bütün değişimler doğal olarak toplumu da değiştirmek durumunda bırakacaktır.

Anahtar kelimeler: modern, değişim, değerler, aile

ABSTRACT

It can be said that modernism is moving away from whatever belongs to tradition and moving to the preference of the “new”. In this context, almost everything we have created in the past is intended to be subject to change and transformation in a context. At this point, it is difficult to speak of a principle and principle. However, it may be possible to talk about some unique approaches of societies within the framework of different adventures of modernization. As a requirement of their culture, states and societies have tried to protect what they have brought from their own past and do not want to change through different social institutions. It can be said that the family is the most important social institution that all societies are trying to protect. Family is the smallest building block of society. Its preservation and inheritance to future generations is important for society. What is expressed as the continuation of the family institution is actually the continuation of the family values. In other words, what keep the family going are the values as well as the values that change the family. While the values have to change, the family receives the share of this change. All the changes that may be made through the family will naturally change the society. In this study, in the context of the changes in the modern world, the system of values will be evaluated through the Turkish family structure and some conclusions and interpretations about values and family will be made as the results.

Key words: Modern, family, values, changing

Giriş

Modern bir dönemde yaşadığımız herkesin kabul ettiği bir süreçtir. Tabii bu noktada post-modernizm söylemleri ve küreselleşme modernizm ötesi bir süreç olarak işlense de at başı giden kavramlar olduğu söylenebilir. Ancak bunların üzerinde durulmasının en önemli nedeni birinin bize sunduğu hayat şartlarının

ve standartların değişime uğraması olarak açıklanabilir. Bizim de modern dönemde değerler ve aileyi tartışırken dikkat çektiğimiz husus değişim ve dönüşümdür.

Değişim kavramı başlı başına bir olumluluk ya da olumsuzluk içermeyen nötr bir kavramdır. Değişimin neticesinde ortaya çıkan durum, değişimin müspet ya da menfi olduğuna sonucuna ulaştırabilir bizi. Değişim kaçınılmaz bir sonuç olursa, ki öyledir, olması gereken değişimin önüne geçmek değil, müspet yönde olmasını sağlamak olmalıdır. Aile noktasında değerler merkezi rol oynamaktadır. Aileyi ve toplumu ayakta tutan ve toplumun kültürünü oluşturan bütün maddi ve manevi değerler aslında aile aracılığıyla bir sonraki nesillere aktarılan en önemli mirastır. Bireyin toplumsal değerlerle ilk karşılaştığı ve bu anlamda ilk toplumsallaştığı yer ailedir. Hem değerlerin taşıyıcısı hem de aktarıcısı olma görevi taşıyan ailenin bu anlamıyla başlı başına bir değerler manzumesi olduğu söylenebilir.

Değerler sınıflanırken, ailevi değerler türünden bir değerden bahsetmek zor olsa da bu türden bir değerler kategorisi oluşturmak gayet mümkün ve gerekli gibi durmaktadır. Değerleri maddi-manevi, geleneksel-modern, evrensel-yerel değerler şeklinde pek çok kategorik sınıflamaya ayırmak mümkündür. Ancak toplumların kendi tarihsellikleri ve kültürelilikleri gereği değerlerin sınırları ve sınıfları noktasında kesin bir şey söylemek oldukça güçtür. Asıl olan kurmak ve kurgulamak istediğimiz bir dünya, devlet ve toplumun geçtiği yer aile kurumu ve değerler sistemi olacaktır.

Geleneksellikten modernliğe geçiş, keskin kırılmalara neden olmuş ve en kısa şekliyle modernlik gelenek karşıtlığı şeklinde okunabilmektedir. Geleneğe ait olan değerler de modern dönemde kendine yer bulmakta zorlanmış ve onlara çoğu zaman evrimini tamamlamamış geçici değerler olarak bakılmıştır. Bireyselleşmenin bencilliğe, özgürlük ve bağımsızlığın heyecan verici bir hayat isteğine dönüşmesi özellikle aile özelinde köklü değişim ve dönüşümlere neden olmuştur. Ancak aynı modernlik kendi değerlerini ve bu bağlamda kendi geleneğini üretmiştir. Geleneğin aileye, cemaate olan vurgusu ve bu bağlamda ortaya çıkan değerler yerine birey merkezli oluşturulan değerler, normlar noktasında sıkıntılara neden olmuştur denilebilir (Bayer, 2013). Aile bağlamında oluşan tartışmaların da kaynağının bu olduğu söylenebilir.

Birey, aile ve toplum sosyal gerçekliğin vazgeçilmez bileşenleridir. Hangisinin daha önemli olduğuna dair kısır döngüye girmeden ailenin hem birey hem de toplum açısından vazgeçilemez bir öneme sahip olduğu söylenebilir. Bu çalışmanın konusu ailedir. Toplum ayakta tutan önemli kurumlardan olan aile, modernlik bağlamında ortaya çıkan değişimlerin vitrini olarak görülebilir. Çünkü aile üzerinden ortaya çıkan değişimler hem bireyi hem de toplumu etkileyen değişimlerdir. Bu çalışmada, modern dünyada ortaya çıkan değişimler bağlamında değerler sistemini Türk aile yapısı üzerinden değerlendirmeye çalışacak ve çıkan sonuçlar neticesinde değerler ve aileyi dair bazı çıkarım ve yorumlamalarda bulunulacaktır.

Modern Dünyada Aile

Modernlik en yalın haliyle “yeni” olanın makbul olduğu ve gelenek karşıtlığı olarak tarif edilebilir. Batı Avrupa’da ortaya çıkıp daha sonra bütün dünyaya yayılan modernlik köklü değişim ve dönüşümlere kaynaklık etmiştir. Bu anlamda tarihsel süreç içerisinde değişimin nirengi noktasının modernlik olduğu söylenebilir. Modernliğin temel dinamikleri olarak sayabileceğimiz kentlilik, sanayi, ulus-devlet, laiklik ve demokrasi bütün toplumları, kültürleri, aileleri toptan bir değişim ve dönüşüme tabi tutmuştur. Kısacası modernlik devrimci bir süreç olarak okunabilir. Neticede hem ailenin hem bireylerin rolleri farklılaşmak durumunda kalmış ve aileden beklenen işlev de payına düşeni almıştır.

Aile, en bilinen şekliyle birbirlerine doğrudan akrabalık bağları ile bağlı olan, erişkin üyelerin çocuklara bakma sorumluluğunu üstlendiği bir insan topluluğudur. En azından yakın zamana kadar aile kurumu genellikle bu haliyle bilinir (Berger, 2017). Bu bağlamda sosyolojik olarak aile en dar örgütlenme biçimidir. Yani aile, sosyalizasyonun temel birimidir (Wach, 1995: 93). Aile aynı zamanda birey ile toplum arasındaki bağı kuran ve bu açıdan toplumun devamı noktasında önemli roller oynayan sosyal kurumlardan biri olma özelliği de sergiler (Dikeçligil, 2014: 16). “Aile toplumun yapı taşıdır” şeklinde diğer sosyal kurumları ve bireyi önemsiz kılan iddialı bir cümle kurmaktan çekinsek de hem bireyin toplum hayatına kazandırılması hem de toplumu ayakta tutan değerleri bir sonraki nesillere aktarma noktasında merkezi öneme sahiptir denebilir.

Aile tarih boyunca her toplumda farklı şekillerde var olmuş ve varlığını korumuştur. Bunu da sahip olduğu değerleri korumasına borçlu olduğu söylenebilir. Bu bağlamda aile için şöyle bir tanım yapmak mümkündür: Aile, kuşaktan kuşağa aktarılan değerler ve normlar olarak ifade edilebilen bir kurumdur (Dikeçligil, 2014: 23). Aile değerlerin bireylere aktarıldığı ilk okul olma özelliği de sergilemektedir. Değerler ilk olarak ailede öğretilir ve öğrenilir.

Aileye dair hem tanımlamalar hem de ailenin nitelikleri dinsel, politik ve ekonomik bakış açısında göre şekillenebilmektedir. Dini açıdan aile, kutsal bir birlik olarak tasvir edilmiştir. Bu bakış açısıyla moderleşen ve giderek seküler hale gelen bir dünyada aile kurumunun altındaki toprak çekilmektedir. Dini bakış açısında öyle duruma gelinmiştir ki aile üzerinde ortaya çıkan eleştiriler ile “din” konulu tartışmaları birbirinden ayırmak neredeyse imkânsız hale gelmiştir (Subaşı, 2014: 104). Seküler geleneğin dini eleştirirken aileyi de içine kattığı gibi, Marksist gelenek de mülkiyet ilişkilerini eleştirirken yine aileyi işin içine katmış ve onu da devlet gibi sonlu görmüştür (Aktay, 2010).

Farklı bakış açılarının yanı sıra ailenin de farklı özellikleri bağlamında aile çeşitli sınıflamalara tabi tutulmuştur. Ancak en çok karşılaşılan büyük (geniş) aile ve küçük (çekirdek) aile ayrımıdır. Bu ayrım genellikle sanayileşmeyle ilişkilendirilir ve pek çok kişi tarafından geniş aile düzeninin sona erdiği sanayileşme ve beraberinde ortaya çıkan kent düzeninde çekirdek aile düzeni esas olarak kabul edilmiştir. Özellikle Amerikan sosyolojisinin önemli adamlarından Parsons geniş aile yapısının sanayileşmiş demokratik toplum yapısıyla çatışacağını ifade eder. Ancak buna çeşitli çalışmalarla karşı çıkan Litwak, sanayi ekonomilerinde de geniş aile düzenin geleneksel dönemdeki kadar olmasa da “değişikliğe uğramış” şeklinin devam ettiğini ifade etmiştir (Litwak, 1960).

Aileyi geleneksel ve modern süreçler eşliğinde ele almak, aile odak noktasında olmak kaydıyla pek çok değişimin anlaşılması için bize elverişli kaynaklar sunabilmektedir (Subaşı, 2014: 104). Çünkü bir değişimden bahsedilecekse modernlik zaten değişim ve dönüşüme kaynaklık yapmaktadır. Modernliğe kaynaklık eden belli başlı bazı devrimlerden bahsedilebilir. Her ne kadar bunların üzerinde tam bir uzlaşma olmasa da kentlilik, sanayileşme, ulus-devlet, laiklik ve demokrasi modernlik için olmazsa olmaz unsurlardır. Bunların ortaya çıkardıkları devrimsel dönüşümler pek çok sosyal kurumu, kuruma ait kişileri ve onların rollerini temelden değiştirmiş ve dönüştürmüştür. Şartlar ve koşullar değiştikçe toplumlar, kültürler ve değerler de değişmek durumunda kalmıştır. Ancak her durumda değişen ve dönüşen toplumsal gerçeklik kendini yeniden üretmiştir. Bu bağlamda tarihin her döneminde olduğu gibi aile kurumu kendi ürettiği değerler bakımından kendini devam ettirebilmiştir. Yeni toplumsal ilişkiler ve yeni toplumsallık aileyi yeniden üretirken ailede bireye ve topluma yeni formlar kazandırmaya devam etmiş ve etmektedir.

Değerler sistemi birer ölçüt olarak alındığında karşılanması gereken ve karşılanan ihtiyaçlar hiyerarşisi önem arz etmektedir. Bu anlamda daha tanımlaması yapılırken işlevlerine vurgu yapılan aile kurumunun bazı işlevleri mevcuttur. Dediğimiz gibi ihtiyaçlara göre toplumdan topluma, dönemden döneme, kültürden kültüre farklılık arz etse de aile kurumunun belli başlı işlevlerinden söz edilebilir:

1. Biyo/psikik işlev: Ailenin varlığını koruyan ve devamını sağlayan özelliğidir. Genellikle bireyin erişkinliğe kadar ki sürecini kapsar.
2. Ekonomik işlev: Ailenin finansal ihtiyaçlarını karşılama işlevidir. Bu işlevin yerine getirilme noktasında aile fertleri farklı rollere sahiptir. Özellikle modern dönemde bu rollerde değişikliğe gidilmiştir. Rollerin değişmesiyle statülerde de değişikliğin olduğunu söylemek gerekir.
3. Eğitim işlevi: Normlara ve kültüre kaynaklık eden değerlerin öğretildiği ve öğrenildiği ilk okul olma işlevidir. Sosyalizasyon sürecinin ilk aşamasıdır denebilir.
4. Dini işlevi: Aslında eğitim işlevinin devamı niteliğinde sayılabilir. Çocuğa değerler kazandırılırken dini değerler de kazandırılır.
5. Boş zamanları değerlendirme işlevi: Boş zamanı değerlendirme sürecinde eğlenme ve dinlenme etkinliğinin öğrenilmesidir (Aydın, 2000).

Bu işlevler yerine getirilirken aile, bireyin sosyalizasyon sürecini desteklemektedir ve sosyalizasyonun en etkili dinamiklerinden biridir (BASGM, 2010: 27; Akın, 2012). Bu haliyle de bireysel ve toplumsal yaşamın en önemli dinamiklerinden toplumsal yaşamın küçük bir temsilcisi sayılabilmektedir (Çağan, 2013: 83).

Kentlilik bağlamında kırdan şehre göç eden insanlar, daha sınırlı ve ataerkil bir toplum yapısından, ilişkilerin daha yüzeysel olduğu ve eşitlikçi roller beklenen bir sürece geçmiştir. Sanayi üretim ve tüketim noktasında devrim niteliğinde bir dönüşüme öncülük etmiştir. Erkeği evin dışına, kadını evin merkezine konumlayan kırsal üretim tarzı ya da doğru ifadeyle ev merkezli üretim, ev dışı üretime geçmiştir. Burada karşımıza çıkan en önemli ayrımın geniş-çekirdek aile ayrımı olduğu söylenebilir. Parsons, mesleki hareketliliği engellediği için geleneksel aileyi, sanayi toplumlarına ters düşen bir yapılanma olarak görür (Dikeçligil, 2014: 27). Böylece aile noktasında en ciddi değişikliklere neden olan nesnel gerçekliğin sanayileşme olduğu söylenebilir (Aktay, 2010). Bu sayede roller ciddi bir değişime tabi tutulmuştur. Ulus-devlet daha merkezîyetçi, daha denetim ve kontrolün sağlandığı birlik ve beraberliği dinde değil ortak kader birliğinde arayan bir yaklaşımdır ve özellikle eğitim aracılığıyla çocuğun devletin denetime geçiyor olması, bazı sorunlara neden olmuştur. Bütün bunların neticesinde ortaya çıkan yeni toplumsal ilişkiler, ailenin de içinde olduğu sosyal kurumu etkilemiştir.

Modernizmin ortaya koyduğu değişimlerden doğrudan etkilenen kurumlardan biri aile olmuştur. Anne-babanın, çocuğun geleneksel dönemdeki rolleriyle, modern dönemdeki rolleri şartlar gereği değişikliğe uğramış, hiyerarşik düzende buna bağlı olarak farklılaşmıştır. Modern toplumun ekonomi-politiği olarak ifade edilebilecek olan kapitalizm aileyi keline yeten bir ekonomi anlayışından bütün aile bireylerini tüketim ekonomisine dahil etmiştir. Böylece aile bireylerinin neredeyse zamanının tamamı dışarda geçmekte ve aile kamusal hayata kaymaktadır. Bu da ailede bir *mahremiyet dönüşümü*ne neden olmaktadır (Aydın, 2014: 95; Can, 2014).

Ailede dönüşüm sadece bununla sınırlı kalmamıştır. Geleneksel kadın ve erkek rollerinin değişmesi, nikahsız birlikteliklerdeki artış, eşcinsel evlilikler, boşanma oranındaki artış, tek ebeveynli aileler, evliliğe karşı çıkış, aile içi şiddet gibi unsurlar modern dönemde aile kurumunun karşılaştığı temel riskler arasında sayılabilir. Ancak şunu da ifade etmek gerekir ki modernizm aile üzerinde bazı olumsuz sonuçlar doğursa da bireyin bir özne olarak ön plana çıkmasında katkıları olmuştur.

Değişen kalıp yargılarına karşı oluşmuş bir bakış açısından bahsedilebilir. Muhafazakâr bir bakış açısı modernleşmeyle birlikte ortaya çıkan durumu olumsuz şekilde okuyabilir. Çünkü isminden de anlaşılacağı gibi muhafazakarlık siyasal bir ideoloji olarak Aydınlanmanın ve sosyalizmin karşısında, devrimci değişimlerin karşısında durmuştur. Aileyle ilişkilendirildiğinde “Muhafazakarlığın kendisinden hareketle bir ideoloji olarak inşa edildiği en küçük ontolojik varlığın aile olduğunu söylemek abartı sayılmaz” (Özipek, 2004: 84). Muhafazakarlık açısından modernlik, genellikle bir çözülme ve yozlaşma alanı olarak tasvir edilebilir. Bütün bunların neticesinde çözüm “öze” dönmekte aranmakta ve geleneği sürekli hale getirme bir ideolojiye dönüşebilmektedir. Modernliğin her yeniyi iyi görme alışkanlığına karşılık gelenekçilerin yaklaşımı bunun tam tersine; her yeniye olumsuz bakmak şeklinde tezahür etmekte olduğu söylenebilir. Bu, modernist pozitivist dikotomik bakış açısının ürünü olarak açıklanabilir: Her bir şeyin karşısına onun zıttını yerleştirmek ve ona ait olanı tamamen çürütmeye çalışmak. Yani sosyal gerçekliği tek kabul edip buna gidecek yolları da kendi usul ve esasları bağlamında belirlemektir. Bu durum maalesef çoğulculuğa ve alternatif olana imkân tanıma noktasında pek çok soruna neden olmaktadır.

Modern Dünyada Değerler

Değerler bir grubun üyelerinin güçlü duygusal bağlıklarıyla oluşturulmuş soyut, genelleştirilmiş insanların tavır, tutum ve davranışlarına kaynaklık eden ölçütlerdir (Aydın, 2004: 185; Asagem, 2010: 50). İnsanların yapıp ettiklerinin nasıl davrandıklarının değerlerle yakından ilişkili olduğu söylenebilir. Bu bağlamda değerlerle ilgili en çok gündeme gelen kavramlar genellikle inançlar, eğilimler, normatif standartlar ve tutumlardır.

Değerin taşıyıcısı ve aktarıcısı konumunda olan aile, toplumu ve bireyi ayakta tutan en önemli sosyal kurumlardan bir tanesidir. Sosyal kurum (aile, din, siyaset, ekonomi, eğitim vb.): Toplumda belirli ihtiyaçları karşılamak üzere kuşaktan kuşağa aktarılan davranış normları ve bu normların dayandığı değerlerdir

(Dikeçligil, 2014: 38). Aslında sosyal kurum toplumsal ihtiyaçları karşılamak için kolektivite tarafından inşa edilmiş tüm inanç ve davranış biçimleridir. Yani sosyal kurumların her biri toplumsal bazı işlevleri yerine getirmek üzere oluşturulmuştur.

Hem normların ve hem de bu bağlamda ortaya çıkan tutum ve davranışların temelinde yatan şey değerlerdir denilebilir. Değerler bağlamında kesin bir yargıda bulunmak açıkçası zordur. Çünkü değerler sınıflandırılırken geleneksel-modern, evrensel-yerel, maddi-manevi türünden pek çok ayrıma gidilmiş ve bunların altını nelerin dolduracağına dair kesin ifadelerden kaçınılmıştır. Bütün bu ayrımların keskin ve tartışmasız olduğunu söylemek zordur. Çünkü sosyal gerçeklik içerisinde bunların çoğu iç içe geçmiş şeyler olabilir. Mesela aile kurumu hem maddi (barınma, beslenme, giyim, eğitim) olan pek çok şeyi kapsadığı gibi manevi olan (iyi-kötü, güzel-çirkin, doğru-yanlış) olan pek çok değeri de kapsamaktadır.

Değerler için homojen bir durumdan söz edilemeyeceği gibi, bu değerler bağlamında oluşan aile için de böyle bir durumdan söz edilemez. Dahası aynı aile içindeki bireylerin farklı değerler dünyasından olması muhtemeldir. Ancak her şeye rağmen bir ailenin sağlıklı olup olmadığı o ailenin sahip olduğu değerler/anlam kodları (bilişsel boyut) ile açıklanabilir (Dikeçligil, 2014: 36). Bu nedenle kaybedilmiş ya da kazanılmış bazı değerler bağlamında bir tarafın anlam dünyasının yok olduğunu söylemek reeli dikkate almamak şeklinde okunabilir. Değerler görelidir ve inanç ve ahlak bağlamında toplumdaki bireyden bireye farklılık arz etmesi normaldir.

Değerler sosyal gerçekliğin bir ürünüdür ve insan ve toplum değiştiği o da değişim ve dönüşüme tabi olmak durumundadır. Değerler, toplumlar ve kültürler değiştiği aile de zaman içinde bu süreçten nasibini almıştır. Bütün bunlara rağmen aile varlığını öyle ya da böyle korumuştur ve kuvvetle muhtemeldir ki korumaya da devam edecektir. Değilsen değişen dünyaya göre düzenlenemeyen ailelerin ve toplumların, yani değişen şartlara göre ortadan kalkan değerlerin yerine yenilerini oluşturamayanların ortadan kalkması muhtemeldir (Poyraz, 2006; Sevinç, 2006).

“Aile doğası gereği, insanları ve değerleri yeniden üretir” (Todd, 1985: 12; akt. Dikeçligil, 2014: 44). Çünkü hem bireyin sosyalizasyonuna hem de toplumun gelişmesine yardımcı olması açısından önem arz etmektedir. Bu anlamda aile “bireyin kendisi gerçekleştireceği anahtar mekandır”. Sosyalleşme sürecinde değerler aile bireylerine öğretilir ve aile bireyleri bu değerler sayesinde toplum tarafından kabul görür. Bu noktada şu yanlışlıktan uzak durmak gerekir: Birey mi daha önemli yoksa aile mi? Sosyal gerçeklik içerisinde tek bir doğrudan tek bir nedenden ya da sadece siyahtan ya da sadece beyazdan bahsetmek açıkçası zordur. Özellikle değerler üzerinden konuşacaksak nihai değerlerden bahsetmek daha da zor olacaktır.

Tarih boyunca değerler, iyiye ve kötüye kaynaklık etmeleri açısından toplumsal düzenin temeli olan hukukun, örflerin ve törenin de belirleyicisi konumunda olmuşlardır (Asegem, 2010: 81). Geleneksel dönemde kıymet atfedilen ve iyi olduğu düşünülen pek çok değer şu an önemini kaybetmiş bulunmaktadır. Bu bağlamda toplumsallık ve sosyal gerçeklik yeni formlar kazanmak durumunda kalmıştır.

Geleneksel ve modern değerler bağlamında bir değerler ayrışmasına gidildiğinde aileyi ilgilendiren şekliyle karşımıza çıkan değerler olarak şunlardan bahsedilebilir: Sadakat, sevgi, dostluk, şeref, maneviyat, dindarlık, ebeveyn ve yaşlılara saygı, ait olma hissi, aileye bağlılık, tutumlu olmak, iyiliğe müteşekkir olmak, alçak gönüllü olmak, mutedil olmak ve sorumluluk taşımak. Bunların karşısında modern değerler ise; sosyal itibar, bağımsızlık, refah içinde olmak, sağlık, zenginlik, heyecan verici bir hayat, iyi bir imaj, özgürlük, evrensellik ve eşitlik sayılabilir (Aydın, 2003: 8). Ancak nihai noktada değer olarak aile bağları ve akrabalık ilişkilerini temel almak, her durumda ailenin devamlılığı noktasında önem arz edebilir. Ya da aile noktasında nihai ve evrensel bir değerden bahsedilecekse bunun şefkat olduğu söylenebilir (Aydın, 2004: 186).

Modern Değerlerin Türkiye Yansımaları

Türkiye’de modernlik bir Batılılaşma hedefi doğrultusunda “medenileştirme” projesi olarak karşılık bulmuştur. Bu aslında Osmanlı modernleşme anlayışı çerçevesinde Fransa’dan ithal “uygarlaştırma işlevi” güden anlayıştır (Göle, 2008: 115; Gencer, 2009: 68). Neticede ortaya çıkan süreç üniter ulus-devlet olma yolunda daha merkezi bir devlet inşası şeklinde tezahür etmiştir. Yani modernliğin etkilerinden pek çok kurum gibi aile de etkilenmiştir. Modernliğin temel devrimleri olarak kabul edebileceğimiz kentlilik, sanayileşme,

ulus-devlet, demokrasi ve laiklik bütün avantajları ve dezavantajlarıyla Türk aile yapısında karşılık bulmuştur. Modernist bakış açısından özellikle ulus-devlet ve laiklik, gelenekten kalma cemaatçi oluşumları ve unsurları bertaraf edebilecek, toplumun yeni birleştirici unsuru olma görevini üstleneceklerdir. Modern bir devlet olma yolunda hareket eden Türkiye Cumhuriyeti'nde özgür ve eşit bireyler oluşturma bu yolla gerçekleştirilecektir. Ancak muhafazakârlar açısından durumun aksine işlediğini ifade etmek gerekir. Onlara göre avantajlı ve dezavantajlı yönleri belirtilen modernleşmenin dezavantajlı durumun onlar için daha baskın olduğunu söylemek mümkündür (Akin, 2012). Çünkü modernizmin Türkiye versiyonunun Batılılaşma ve sekülerleşme şeklinde tezahür ettiği söylenebilir (Ateş, 2011: 18).

Bu bağlamda bütün geleneği inkâr üzere kurulu bir modernlik daha önceki değerlerin çoğunu ötelemiş ve yerine “yeni”lerini üretmiştir. Böylece “iyi”liği ve “kötü”lüğü noktasında üzerinde yeterince kafa yorulmamış pek çok “yeni”ye modernizm değer atfetmiştir. Muhafazakâr bakış açısıyla modernist zihniyet yeni yurttaş üretme noktasında hedef olarak aileyi ve birey olarak kadını seçmiştir (Göle, 2000). Onlara göre bundan kurtulmanın yolu da tekrardan aile üzerine eğilmekle olacaktır. Gelenek toplumsal anlamda aile, millet ve ümmet çizgisinde hareket eden bir düzen kurgularken, modernizm bunun karşısında birey, toplum ve ulus çizgisinde bir toplumsallaşma hedefiyle hareket etmektedir.

Özellikle 1950 sonrası oluşan göç hareketliliği kırsal alandaki nüfusun kentlere kaymasına neden olmuş ve bu bağlamda sanayileşme ve kentlilik aile kurumunu etkileyen önemli unsurlar arasına girmiştir. Aile bireylerinin rollerinin değişmesi, geniş aile birliğinin yerini çekirdek aileye bırakması, aile içindeki hiyerarşinin bozulması, ailenin kamuya açılması, mahremiyet sıkıntıları gibi modernleşmeyle birlikte ortaya çıkan pek çok problem, Türk aile yapısında da tezahür etmiştir. Bütün bunların neticesinde kendi örfünden, kültüründen ve değerlerinden uzaklaşmış yeni değerler üretmek durumunda kalmış bir Türk aile yapısından söz etmek mümkün hale gelmiştir. Bazı noktalar açısından bir çözümlenmeden bahsedilebilse de modernleşmenin bu olumsuzluklarla beraber, getirilerinin olduğuna değinilmeden geçilemez. Özellikle bireyin aile ve cemaat karşısındaki pasif konumu değişmiş ve birey hem toplumun hem de sosyal bilimlerin önem arz ettiği bir konuma yükselmiştir.

Hedef genellikle bir sonraki nesil olmuştur. “Bir millet her nesilde yeniden doğar” sözü gereği gelecek nesiller üzerinden değişimi başlatmaya çalışanlar, devletin aygıtlarını da kullanarak değişim ve dönüşüme aileden başlamak istemişlerdir. Bu da kaçınılmaz olarak nesiller arası çatışmayı beraberinde getirmiştir. Daha doğrusu aile içerisinde dini ve siyasal sosyalizasyon sürecini gerçekleştirmesi beklenen çocuk, ulus-devlet ideolojisinin gereği devletin denetim ve gözetimi altına daha küçük yaştan itibaren girmek durumunda kalmıştır. Bu yaklaşımın halkla devletin, aileyle bireyin, muhafazakarlar modernistin arasının açılmasına neden olduğu söylenebilir. Bu durumda değişen iktidarlar yeni ideolojiler demek olmuş ve bu bağlamda yeni değerler de gündeme getirilmiştir. “Cumhuriyetçi değerler”i önceleyenler ya da “dini değerler”i önceleyenler gibi bir sonuç ortaya çıkmış; her yeni nesil inşa etme şeklindeki yaklaşımlar, gruplar arasındaki çekişmeyi de derinleştirmiştir. Böylece devletin ideolojik aygıtları diyebileceğimiz pek çok unsur da bu duruma katkı sağlamaktan geri kalmamıştır.

Bu durum aile kurumu üzerinde de ciddi değişimlere neden olmuştur. Modernleşme bağlamında kadına yüklenen rol ve misyon pek çok açıdan merkezi konuma yerleştirilmiştir. Türkiye özelinden bakıldığında özellikle muhafazakârlar bunun bilinçli bir şekilde yapıldığını ve aile kurumunun bundan zararlı çıktığını ifade etmişlerdir (Karakaya, 2017). Ancak her türlü değişimden bütün bir toplumun, kültürün, örfün, adetlerin ve özellikle değerlerin etkilendiği herkes tarafından bilinmelidir.

Sonuç

Sosyal dünyada hiçbir şey pozitivist yaklaşımın ifade ettiği şekilde ‘tek’lerle ifade edilemeyecek kadar karmaşıktır. Sosyal gerçeklik hem siyahın hem de beyazın kendine yer bulduğu bir durum olabilme imkanına sahiptir. Bu bağlamda ne aileye muhafazakar açıdan bakanlar gibi ailenin gelenekleri kaybettiği için yok olduğu ne de modernistler gibi bireyselleşen birey ve devamında çekirdek ailenin idealize edildiği bir dünya yerine “değişikliğe uğramış aile”den bahsetmek sanki daha doğruymuş gibi durmaktadır. Çünkü ilk insandan itibaren her birey bir ailenin içinde doğmuş ve bu zamana kadar bir şekilde bu haliyle devam etmiştir. Aile

kurumunun bu dönemde dahil bazı zamanlarda ciddi sıkıntılarla yüz yüze geldiği olmuştur. Ancak toplumların kendi tarihsellikleri ve kültürelilikleri bağlamında ürettikleri değerler çerçevesinde toplumlar bu zorlukların üstesinden gelebilmeyi becerebilmişlerdir. Bu çerçevede değerlerin taşıyıcısı ve aktarıcısı olan aile, o değerler sayesinde de ayakta kalabilmiştir. Modernlik geleneği dışlamış bu da pek çok değer değişmesine neden olmuştur ancak görünen o ki, bunların yerine yeni değerler üretilmiş ve üretilmeye de devam edecektir. Aile de yeni işlevler ve formlarla sürekliliğini sağlayacaktır.

Kaynakça

- Akın, M. H. (2012). *Türkiye’de Muhafazakarlığın Direnme Odağı Olarak Aile*, Muhafazakâr Düşünce, s. 31. ss. 3-18.
- Aktay, Y. (2010). “Modern Dünyada Ailenin Dönüşümü ve Muhtemel Geleceği Üzerine Mülâhazalar ve Geleneğe Dayalı Problemler”, *Küreselleşen Dünyada Aile 2009 Yılı Kutlu Doğum Sempozyumu Tebliğ ve Müzakereleri*, Ankara: Diyanet Vakfı Yayınları.
- Ateş, K. (2011). *Yurttaşlığın Kıyısında Aleviler-“Öz Türkler ve Heretik Ötekiler”*, Ankara: Phoenix Yayınları.
- Aydın, M. (2000). *Kurumlar Sosyolojisi*, 2. Baskı, Ankara: Vadi Yayınları.
- Aydın, M. (2003). “Gençliğin Değer Algısı: Konya Örneği”, *Değerler Eğitimi Dergisi*, 1 (3), 121-144.
- Aydın, M. (2004). *Bilgi Sosyolojisi*, İstanbul: Açılım Kitap.
- BASGM (2010). *Aile Yapısı Araştırması 2006*, Ed. Mustafa Turgut, Ankara: Başbakanlık Kadının Statüsü Genel Müdürlüğü Yayınları.
- Başbakanlık Asagem. (2010). *Türkiye’de Aile Değerleri Araştırması*, Ankara: Başbakanlık Aile ve Sosyal Araştırmalar Genel Müdürlüğü Yayınları.
- Bayer, A. (2013). “Değişen Toplumsal Yapıda Aile”, *Şırnak Üniversitesi İlahiyat Fakültesi Dergisi*, cilt 4, s. 8, ss. 101-129.
- Berger, B. (2017). *The Family in the Modern Age-More Than a Lifestyle Choice*, Newyork: Routledge.
- Can, İ. (2014). “Moderniteden Postmoderniteye Ailenin Ontolojisi ya da Modern Çekirdek Aile Çerezleşiyor mu?”. *Aile Sosyolojisi Yazıları*, Ed. Mustafa Aydın, Açılım Kitap, ss. 51-83.
- Çağan, K. (2013). “Ailenin İşlevleri”. *Aile Sosyolojisi*, Ed. Kadir Canatan, Ergün Yıldırım, İstanbul: Açılım Kitap, ss. 83-93.
- Dikeçligil, F.B. (2014). “Aileye Dair Kabullerin Ezber Bozumu”. *Aile Sosyolojisi Yazıları*, Ed. Mustafa Aydın, Açılım Kitap, ss.13-50.
- Gencer, M. (2009). “Geç Osmanlı İmparatorluğunun Modernleşmesi Çerçevesinde Kimlik Sorunsalı”. *Kimlikler Lütfen: Türkiye Cumhuriyeti’nde Kültürel Kimlik Arayışı ve Temsil*, Der. Gönül Pultar, Ankara: ODTÜ Yayınları.
- Göle, N. (2008). *Melez Desenler İslam ve Modernlik Üzerine*. İstanbul: Metis Yayınları.
- Göle, N. (2000). *İslam’ın Kamusal Yüzleri*, İstanbul: Metis Yayınları.
- Karakaya, H. (2017). “Türkiye’de Ulusalçılık, İslamcılık ve Modernizm Açısından Kadın”. *Fırat Üniversitesi Sosyal Bilimler Dergisi*, cilt, 27, s. 2, ss. 155-166.
- Litwak, E. (1960). “Occupational Mobility and Extended Family Cohension”, *American Sociological Review*, Vol. 25, pp. 9-21.
- Özipek, B. B. (2004). *Muhafazakârlar*, Ankara: Liberte yayınları.
- Poyraz, H. (2006). *Ahlakın Dikotomisi_Ahlak/Dış Ahlak. Küreselleşme, Ahlak ve Değerler*. (Ed.Mehmetoğlu&Mehmetoğlu). İstanbul: Litera Yayıncılık.

Sevinç, M. (2006). Evrensel ve Yerel Değerlerin Eğitime Yansımaları, Ahlak ve Değerler. (Ed.Mehmetoğlu&Mehmetoğlu). İstanbul: Litera Yayıncılık.

Subaşı, N. (2014). "Toplumsal Değişme, Aile ve Yeni Risk Alanları". *Aile Sosyolojisi Yazıları*, Ed. Mustafa Aydın, Açılım Kitap, ss. 101-119.

Wach, J. (1995). *Din Sosyolojisi*. Çev. Ünver Günay, İstanbul: İfav yayınları.



EUROASIA SUMMIT

Congress on Scientific Researches and Recent Trends-6

18-20 May 2020/ Baku Euroasian University, Azerbaijan

Book of Full Texts / Volume-1



AZERBAIJAN'LA İLGİLİ RİVÂYETLERİN TESPİT VE TAHRİCİ

DETERMINATION AND DISCOVERY OF NARRATIVES ABOUT AZERBAIJAN

Abdulvehhab GÖZÜN

Dr. Öğretim Üyesi/Gümüşhane Üniversitesi İlahiyat Fakültesi/Hadis Anabilim Dalı

ÖZET

Azerbaycan toprakları, Hz. Ömer'in devlet başkanlığında güney kısmının, Hz. Osman'ın hilâfet döneminde ise tamamının fethedilmesiyle beraber hicrî birinci yüzyılın başlarından itibaren İslâm'la tanışmaya ve müslümanlarla irtibat kurmaya başlamıştır. Öyle ki bazı hadis rivayetlerinde dahi farklı münasebetlerle Azerbaycan'dan bahsedilmektedir. Dolayısıyla İslâm'ın, Kur'an'dan sonra ikincil kaynağı olarak görülen Sünnet'te bir vesileyle Azerbaycan'dan söz edilmesi bu bölgenin İslâm tarihindeki önceliğine ve önemine işaret eden hususlardan biridir. Hatta bazı rivayetlere göre Azerbaycan emîri Hz. Peygamber'e (s.a.v.) ipekten çizgileri olan bir tür kıyafet hediye etmiştir. Dolayısıyla bu durum o coğrafyanın İslâm ve Müslümanlarla ilişkisinin aslında asr-ı saadetle başladığını göstermektedir.

Binâenaleyh bu tebliğde kütüb-i tis'a başta olmak üzere temel hadis kaynakları taranarak öncelikle Azerbaycan'la ilgili rivayetlerin tespit ve tahrîci amaçlanmaktadır. Bu gayelerle yapılacak olan araştırma, Azerbaycan'dan bir münasebetle bahseden rivayetlerin yer aldığı hadis kaynakları üzerinden kronolojik olarak başlıklandırılacaktır. Sonuç olarak bu bildiride birtakım hadis rivayetlerinden hareketle Azerbaycan'ın İslâm tarihindeki yerine ve ehemmiyetine bir nebze de olsa ışık tutulmaya çalışılacaktır.

Anahtar Kelimeler: Hadis, Azerbaycan, Rivayet, Tahrîç.

ABSTRACT

Islam reached the territory of Azerbaijan at the beginning of the first Hijri century, with the conquest of the southern part of Azerbaijan that took place under the presidency of Hz. Ömer and later on the entire territory of Azerbaijan conquered under the period of Hz. Osman's caliphate. The territory of Azerbaijan mentioned in some hadith narrations. Mentioning the territory of Azerbaijan in the Sunnah, which is seen as the secondary source of Islam after the Qur'an, is one of the ways that points out the priority and importance of this region in the history of Islam. In fact, according to some narratives, the Azerbaijani emir gave a kind of garment with silk lines as a present to the Prophet (PBUH). This incident shows that the territory of Azerbaijan's connection with Islam and Muslims began with Asr-i Saadet.

Therefore, this statement aimed to determine the narrations related to Azerbaijan by looking into the basic hadith sources, especially the kütüb-i tis. As a result, this report will attempt to shed some light on the place and importance of Azerbaijan in the history of Islam based on some hadith narrations.

Keywords: Hadith, Azerbaijan, Narrative, Discovery.

Giriş

Azerbaycan bölgesi, İslâm'ın ilk yıllarında coğrafi anlamda hilâfetin bir parçası haline gelip İslâm medeniyetinin organik bir parçasına dönüştükten sonra hem bu uygarlığın zenginliklerinden istifade etmiş hem de İslâm kültürüne önemli katkılar sağlamıştır.

Bu toprakların İslâm medeniyetindeki yerini ve önemini gösteren birçok husustan biri de İslâm dininin Kur'an'dan sonra ikinci kaynağı olarak görülen sünnetin taşıyıcısı komunundaki bazı hadis rivayetlerinde farklı

bağlamlarda da olsa Azerbaycan'dan söz edilmesidir. Şüphesiz bu durum İslâm coğrafyasının tamamı için geçerli olmayan bir ayrıcalıktır.

Bu gerçekten hareketle araştırmada Azerbaycanla ilgili temel hadis kaynaklarında yer alan rivayetlerin tespit ve tahrîci amaçlanmıştır. Araştırmalar sonucunda Azerbaycan'la ilgili Buhârî ve Müslim başta olmak üzere on hadis imamının eserlerinde kaydettiği tespit edilen rivayetler aşağıda senedleriyle beraber kronolojik bir tertiple ele alınıp incelenecektir. Böylelikle bu bölgenin İslâm tarihindeki yerine ve önemine kısmen de olsa ışık tutulmuş olacaktır.

1. Abdurrezzâk es-San'ânî (ö. 211/826/27) Rivayetleri

Hicrî üçüncü asır muhaddislerinden Abdurrezzâk es-San'ânî'nin *el-Musannef* adlı eserinde Azerbaycan'la ilgili üç rivayet kaydettiği tespit edilmiştir. Bunlar aşağıda zikredilecektir.

Abdurrezzâk es-San'ânî'nin, Ma'mer >Yezîd b. Ebû Ziyâd > Zeyd b. Vehb el-Cühenî kanalıyla naklettiği bir rivayette Zeyd b. Vehb el-Cühenî şöyle anlatmaktadır: “*Ezrabîcân'da idik. Hz. Ömer bize, yolculuğa çıktığımız zaman üç gün, mukîm olduğumuz zaman ise bir gün mestler üzerine mesh yapabileceğimize dair bir mektup yazdı*”¹

Yine Abdurrezzâk es-San'ânî'nin, İbn Uyeyne > Mansûr > İbrahim kanalıyla kaydettiği bir rivayette İbrahim şöyle anlatmaktadır: “*Alkame'nin üzerinde yıkandığı halde üstündeki kan izi gitmemiş olan bir yelek/kıyafet vardı. Onunla namaz kılardı. Kendisine 'Onu bırakıp başka bir kıyafet giyinsen!' denilince o şöyle karşılık verdi: 'Bu elbiseyle namaz kılmamın bana sevdirmesinin sebebi onda Mi'dad'ın kanının izi bulunmasıdır. Ezrabîcân'da bir kale kuşatmasında idik. Taş atıldı. Ona isabet edip başını yardı ve kanı yüzüne aktı. Yemin ederek (Allah aşkına) ondan yeleğimi almasını istedim. O da alıp bir tarafını başına sarıp diğer tarafıyla da kanını silerken 'Vallahi! Şüphesiz bu küçük bir yara! Ancak Allah (c.c.) bu küçük yarayı bereketli kılacaktır.' diyordu. Ardından o yara yüzünden şehit oldu.*”²

Yine Abdurrezzâk es-San'ânî'nin, zikrettiği bir rivayete göre Nâfi' Abdullah b. Ömer'in Ezrabîcân'da altı ay kaldığı süre zarfında namazlarını kısaltarak kıldığını ve “*İkamete kesin karar verdiğin zaman namazlarını tam kıl!*” dediğini nakletmiştir.³

2. İbn Ebû Şeybe (ö. 235/849) Rivayetleri

Hicrî üçüncü asır muhaddislerinden bir diğeri olan İbn Ebû Şeybe'nin, *el-Musannef* adlı eserinde Azerbaycan'la ilgili dört rivayet kaydettiği tespit edilmiştir. Bunlar da aşağıda zikredilecektir.

İbn Ebû Şeybe'nin, Ebû Muâviye > Âsım > Ebû Osman kanalıyla naklettiği bir rivayette Ebû Osman şunu anlatmaktadır: “*Utbe, Ezrabîcân'a geldiğinde un, hurma ve yağla yapılan bir çeşit tatlıyı (habîs) tattı. Onu tatlı (lezzetli) bulunca Müminlerin emîrine de bundan yapsanız, dedi ve onun için iki büyük sepet bu tatlıdan yaptırdı. Ardından onları bir deveye yükleyip iki adamla beraber ona gönderdi. Hz. Ömer'in yanına geldiklerinde onlara bunun ne olduğunu sordu. Habîs tatlısı olduğunu söylediler. O da bundan tattı ve onu tatlı (lezzetli) buldu. Ardından onlara 'Bütün Müslümanlar evinde bundan doyuyor mu?' diye sorunca onlar 'Hayır!' diye cevap verdiler. Bunun üzerine onlara 'Bunları geri götürün!' talimatı verdi ve sonrasında Utbe'ye şunları yazdı: : 'Amma bundan sonra! Muhakkak bu (bol nimetler), ne senin ne babanın ne de annenin çalışıp yorulmasından elde edilen şeydir. Kendi meskeninde doyduğun şeyden Müslümanları da doyur!'”⁴*

¹Ebû Bekir Abdurrezzâk b. Hemmâm b. Nâfi' el-Himyerî el-Yemânî es-San'ânî, *el-Musannef*, thk. Habîburrahmân el-Azamî 11 Cilt. (Beyrut: el-Mektebû'l-İslâmî, 1403), 1/206.

²Abdurrezzâk, *el-Musannef*, 1/374.

³Abdurrezzâk, *el-Musannef*, 2/533.

⁴Ebû Bekir Abdullah b. Muhammed b. İbrahim İbn Ebî Şeybe el-Absî, *Musannef*, thk. Kemal Yusuf el-Hût (Riyad: Mektebetü'r-rüşd, 1409), 6/460.

Yine İbn Ebû Şeybe'nin, Affân > Ebû Avâne > Husayn > Ebû Vâil kanalıyla kaydettiği ve Sa'd b. Ebû Vakkâs komutasında yürütülen Kâdisiyye Savaşı'nın anlatıldığı rivayette Husayn, müşriklerin başlarındaki Rüstüm adlı kişinin Azerbaycanlı olduğunu ifade etmektedir.⁵

Yine İbn Ebû Şeybe'nin, Şu'be > Sâbirî'nin arkadaşı Ammâr > Saîd b. Cübeyr kanalıyla Ammâr'ın şunu anlattığı nakletmiştir: "Saîd b. Cübeyr, kendisine hayvanlarda selem alış veriş sorulduğunda bundan nehyetti. Ben ona 'İki sene Ezrabîcân'da kaldım. Oradaki insanların bunu yaptığını görüyorduk, fakat onları bundan alıkoymuyorduk.' dedim. O bana, 'Tohumumu onu istemeyen kişinin yanında saçıyorum! Huzeyfe b. el-Yemân bundan nehyediyordu.' diye karşılık verdi."⁶

Yine İbn Ebû Şeybe'nin, Vekî' > Süfyân > Hammâd > İbrahim kanalıyla İbrahim'in şöyle dediğini nakletmiştir: "Hz. Ömer'e bir topluluğun Ezrabîcân'da öldürülünceye kadar sabrettiklerinin haberi ulaşınca 'Bana katılsalardı onlar için (koruyucu) bir grup olurum.' dedi."⁷

3. Ahmed b. Hanbel (ö. 241/855) Rivayetleri

Ahmed b. Hanbel'in, Hasan b. Musa > Züheyr > Âsım el-Ahvel > Ebû Osman ve Muhammed b. Ca'fer > Şube ile Haccâc > Katâde > Ebû Osman en-Nehdî kanallarıyla naklettiği bir rivayette Ebû Osman şöyle anlatmaktadır: Biz Ezrabîcân'da iken bize Hz. Ömer'in şu içerikli mekteubu geldi: Ey Utbe b. Ferkad! Rahata düşkünlükten, şirk ehlinin kıyafetinden ve ipek giymekten sakının! Zira Resûlullah (s.a.v.) iki parmağını kaldırarak şu kadarı hariç deyip ipek giymekten nehyetmiştir.⁸

Yine Ahmed b. Hanbel'in, Muhammed b. Bekr > Yahya b. Kays el-Me'ribî > Sümâme b. Şerâhîl kanalıyla kaydettiği bir rivayette Sümâme b. Şerâhîl şöyle anlatmaktadır: "İbn Ömer'in yanına çıktım ve ona 'Yolcunun namazı ne şekildedir?' diye sordu. Bana akşam namazı hariç iki rekat olduğunu söyleyince ben ona 'Zü'l-mecâz'da olursak nasıl kılacağız?' dedim. O, 'Zü'l-mecâz nedir?' dedi. Ben, bir araya toplanıp alışveriş yaptığımız ve on beş yahut yirmi gece kaldığımız bir yerin adı olduğunu söyledim. Bunun üzerine o şöyle karşılık verdi: 'Be adam! Ezrabîcân'da idim. İki ay mı yoksa dört ay mı kaldığımı tam bilmiyorum. Bu süre zarfında onların (ashâbın) namazlarının ikişer rekat olarak kıldıklarını gördüm. Aynı şekilde (bu tür yolculuklarda) Resûlullah'ın da (s.a.v.) namazını ikişer rekat olarak kıldığını iki gözümle gördüm.' Sonra bana, 'Yemin olsun ki; muhakkak sizler için Resûlullah'da (s.a.v.) güzel örneklik vardır...' ⁹ ayetini (delil olarak) getirdi."¹⁰

4. Buhârî (ö. 256/870) Rivayetleri

Buhârî'nin, Adem > Şu'be > Katâde > Ebû Osmân en-Nehdî kanalıyla naklettiği bir rivayette Ebû Osmân en-Nehdî şöyle anlatmaktadır: "Biz Utbe b. Ferkad ile beraber Ezrabîcân'da iken Hz. Ömer'in, Resûlullah'ın (s.a.v.) baş parmağını takip eden iki parmağıyla (şehadet ve orta parmağıyla) işaret ederek şöylesi hariç ipekten nehyettiğine dair mektubu bize geldi. Bildiğimize göre o elbisedeki çizgileri kast ediyordu."¹¹ Bu rivayetin Buhârî'nin kaydettiği üç senedinden Ahmed b. Yunus > Züheyr > Âsım > Ebû Osman yoluyla gelen formatında da Azerbaycan ifadesi geçmektedir.¹² Müsedded > Yahya > Teymî > Ebû Osman senediyle gelen varyantında ise buldukları yeri ifade eden Azerbaycan sözcüğü bulunmamaktadır.¹³ Ancak bu rivayette de aynı olay anlatıldığı için Hz. Ömer'in zikredilen mektubu geldiğinde Ebû Osman'ın ve Utbe b. Ferkad'ın her üç rivayete göre de Azerbaycan'da oldukları anlaşılmaktadır.

⁵ İbn Ebû Şeybe, *el-Musannef*, 6/460.

⁶ İbn Ebû Şeybe, *el-Musannef*, 4/419.

⁷ İbn Ebû Şeybe, *el-Musannef*, 6/541.

⁸ Birincisi için bk. Ahmed b. Hanbel, *el-Müsned*, 1/15. İkinci senedin metninde buldukları yerin Azerbaycan mı yoksa Şam mı olduğu hususunda tereddüt söz konusudur. Bk. Ahmed b. Hanbel, *el-Müsned*, 1/50.

⁹ el-Ahzâb,

¹⁰ Ahmed b. Hanbel, *el-Müsned*, 2/83; 2/154.

¹¹ Buhârî, "Libâs", 25.

¹² Buhârî, "Libâs", 25.

¹³ Buhârî, "Libâs", 25.

5. Müslim (ö. 261/875) Rivayetleri

Müslim'in, Ahmed b. Abdullah b. Yunus > Zühayr > Âsım el-Ahvel > Ebû Osman kanalıyla naklettiği rivayette ise yukarıda zikredilen hâdise daha detaylı olarak şu şekilde anlatılmaktadır: "Biz Ezrabîcân'da iken Hz. Ömer bize şunu yazdı: 'Ey Utbe b. Ferkad! Muhakkak bu, ne senin ne babanın ne de annenin çalışıp yorulmasından elde edilen şeydir. Kendi meskeninde doydüğün şeyden meskenlerindeki Müslümanları da doyur! Rahat ve feraha düşmekten, şirk ehlinin giyim tarzından ve ipek giyinmekten sakının! Zira Resûlullah (s.a.v.) ipek giyinmekten alıkoymuştur. Ancak şahadet ve orta parmağını kaldırıp birleştirerek *'Şöylesi hariç!'* buyurmuştur."¹⁴

Müslim'in, Muhammed b. el-Müsennâ ve İbn Beşşâr > Muhammed b. Cafer > Şube > Katâde > Ebû Osman en-Nehdî kanalıyla kaydettiği rivayet ise şöyledir: "Biz Utbe b. Ferkad ile beraber Ezrabîcân veya Şam'da iken bize Hz. Ömer'in şu mektubu geldi: 'Ammâ bundan sonra! Şüphesiz resûlullah (s.a.v.) şöylesi (iki parmak) hariç ipekten nehyetmiştir.' Ebû Osman 'Onun, elbisedeki çizgileri kast ettiğini anlamakta gecikmedik.' demiştir."¹⁵ Görüldüğü gibi bu rivayette, buldukları yerin Azerbaycan mı yoksa Şam mı olduğunda bir tereddüt ifade edilmiştir.

Yine Müslim'in İbn Ebî Şeybe ve İshak b. İbrahim el-Hanzalî > Cerîr > Süleyman et-Teymî > Ebû Osman kanalıyla naklettiği rivayetin üçüncü formatına gelince bunda Hz. Ömer'in mektubu geldiğinde buldukları yerden hiç bahsedilmemiştir. Nitekim rivayet şöyledir: 'Utbe b. Ferkad ile beraber idik. Hz. Ömer'in şu içerikli mektubu bize geldi: 'Resûlullah (s.a.v.), *'İpeği ancak ahirette kendisi için ondan hiçbir şey olmayacak olan kişi giyer. Ancak şöylesi hariç.'* buyurmuştur.' Ebû Osman, taylesân denilen şalları gördüğümde baş parmağı takip eden iki parmağıyla yaptığı işareten taylesânların düğmelerinin kast edildiğini anladım, demiştir."¹⁶

6. Tahâvî (ö. 321/933) Rivayeti

Tahâvî'nin Ahmed b. Dâvûd > Yakûb b. Humejd > İmrân b. Uyeyne > Yezîd b. Ebû Ziyâd > Ebû Fâhite > Ca'de > Ali kanalıyla naklettiği bir rivayette Hz. Ali şöyle anlatmaktadır: "Ezrabîcân emîri Hz. Peygamber'e (s.a.v.) ya uzunca ya da genişçe ipekten çizgileri olan bir tür kıyafet hediye etti. O da bana gönderdi. Ben kendisine gelip 'Yâ Resûlellah! Onu giyeyim mi?' dedim. 'Hayır! Kendim için kerîh bulduğum şeyi senin için de kerîh bulurum. Sen ondan başörtüleri yapıp Fâtıma'lara dağıt.' buyurdu. Ben de ondan dört başörtüsü yaptım. Birini annem Fâtıma bint Esed b. Hâşim'e, birini Resûlullah'ın (s.a.v.) kızı Fâtıma'ya, birini Hamza b. Abdulmuttalib'in kızı Fâtıma'ya, diğerini de kim olduğunu unuttuğum başka bir Fâtıma'ya verdim."¹⁷

7. İbn Hibbân (ö. 354/965) Rivayeti

İbn Hibbân'ın naklettiğine göre İbn Şihâb, Enes b. Mâlik'in kendisine şu haberi verdiğini anlatmıştır: "Ezrabîcân ve Ermîniye gazvesi için Şamlılar ve Iraklılar toplandı. Kur'an'ı müzakere ettiler. Ancak ihtilafa düştüler. Neredeyse aralarında savaş olacaktı. Huzeyfe b. el-Yemân onların Kur'an'da ihtilafa düştüklerini görünce hemen yola koyulup Osman b. Affân'a gitti ve şöyle dedi: 'Kuşkusuz insanlar Kur'an'da ihtilafa düştüler. Öyle ki vallahi ben, yahûdi ve hıristiyanların başına gelen ihtilafın onların da başına gelmesinden korkuyorum.' Bunun üzerine Osman bu durumdan fazlasıyla ürkü ve hemen Hafsa'ya adam gönderip Ebû Bekir'in Zeyd'e toplamasını emrettiği mushafı getirtti ve ondan başka mushaflar kopyalayıp çoğalttı. Ardından onları belli başlı şehirlere gönderdi."¹⁸

¹⁴ Müslim, "el-Libâs ve'z-Zîne", 12.

¹⁵ Müslim, "el-Libâs ve'z-Zîne", 14.

¹⁶ Müslim, "el-Libâs ve'z-zîne", 13.

¹⁷ Ebû Ca'fer Ahmed b. Muhammed b. Selâme et-Tahâvî el-Ezdî el-Mısırî, *Şerhu meâni'l-âsâr*, thk. Muhammed Zührî en-Neccâr-Muhammed Seyyid Câdü'l-hakk 5 Cilt. (Beyrut: Âlemü'l-kütüb, 1414/1994), 4/253.

¹⁸ Ebû Hâtim Muhammed b. Hibbân b. Ahmed İbn Hibbân ed-Dârimî el-Büstî, *Sahîh*, thk. Şuayb el-Arnâût (Beyrut: Müessesetü'r-risâle, 1414/1993), 10/365.

8. Taberânî (ö. 360/971) Rivayeti

Taberânî, Muhammed b. Ebû Zür'a Hişâm b. Ammâr Amr b. Vâkıd Musa b. Yesâr Makhûl Cünâde b. Ebî Ümeyye kanalıyla Cünâde'nin şöyle anlattığını nakletmiştir: Dâbık'a indik. Başımızda Ebû Ubeyde b. el-Cerrâh vardı. Habîb b. Mesleme'ye Kıbrıs'ın sahibinin (yöneticisinin) Ezrabîcân yolunu kast ederek çıktığı ve beraberinde zümrüt, yâkut, inci, altın ve ipek olduğu haberi ulaştı. O da bir grup atlı süvari ile yola çıktı, onu öldürdü ve beraberindekileri alıp getirdi. Ebû Ubeyde onları tahmîs etmeyi irade edince Habîb, 'Allah'ın (c.c.) bana verdiği rızıktan beni mahrum etme!' Zira Resûlullah'ın (s.a.v.) selebi (öldürülenin üzerindeki ganimeti) öldüren kişiye verdiğini işittim.' dedi. Bunun üzerine Muâz, 'Ey Habîb! Yavaş ol! Zira Resûlullah'ın (s.a.v.) 'Kişi için ancak imaminin hoş gördüğü şey vardır.' Buyurduğunu işittim.' dedi."¹⁹

9. Ebû Nuaym el-İsfahânî (ö. 430/1038) Rivayetleri

Ebû Nuaym el-İsfahânî'nin, Ebû Bekir b. Mâlik Abdullah b. Ahmed Zekerıyya b. Yahya b. Zahmeveyh el-heysem b. Adiyy Abdullah b. Amr b. Mürra Amr b. Mürra Abdullah b. Seleme kanalıyla naklettiği bir rivayette Abdullah b. Seleme şöyle anlatmaktadır: "Ömer b. el-Hattâb zamanında Ezrabîcân'ın fethi için savaştık. Beraberimizde Üveys el-Karanî de vardı. Dönüş yolunda hastalanınca (bir süre) onu taşıdık. Ancak (hayata) tutunamayıp vefat etti. (Gömmek için bir yere) indiğimizde kazılmış bir kabir, (kaba) dökülmüş bir su, kefen ve kâfûr kokusu bulduk. Onu yıkayıp kefenledik ve üzerine namaz kılıp defnettik. Ayrıldıktan sonra birbirimize 'Geri dönüp kabrine bir işaret koysak.' dedik. Geri döndük ki ne kabir var ne de bir iz var."²⁰

Yine Ebû Nuaym el-İsfahânî'nin, Ebû Bekir Muhammed b. Ahmed b. Muhammed el-Hasan b. Muhammed Ebû Zür'a İbrahim b. el-Alâ b. ed-Dahhâk el-Velîd b. Müslim İbn Câbir kanalıyla naklettiği uzunca bir rivayette İbn Câbir, Dımaşk'ın en zenginlerinden Ebû Abdırabb adında bir şahsın ticaret amacıyla Azerbaycan'a gittiğini ve orada karşılaştığı zâhid bir insandan etkilenerek geri dönüp kendisine sadece kefen parası kalıncaya dek tüm malını Allah (c.c.) yolunda infak ettiğini anlatmaktadır.²¹

10. Beyhakî (ö. 458/1066) Rivayeti

Beyhakî'nin, Ebû Abdullah el-Hâfız İsmail b. Ahmed el-Cürçânî Ebû Ya'lâ el-Mevsilî Ebû Hayseme Cerîr Âsım el-Ahvel Ebû Osman kanalıyla naklettiği rivayette Ebû Osman şöyle anlatmaktadır: "Utbe b. Ferkad kölesiyle beraber Ezrabîcân'dan Hz. Ömer'e üzeri keçeli/yamalı seleler içerisinde un, hurma ve yağla yapılan habîs adındaki güzel bir tatlı gönderdi. Hz. Ömer kendisine bu tatlı ulaşınca onu açtı ve 'Müslümanlar evlerinde bundan doyuyor mu?' dedi. Elçi hayır, deyince Hz. Ömer, istemiyorum, dedi ve Utbe'ye şunu yazdı: 'Ammâ bundan sonra! Muhakkak bu (bol nimetler), ne senin ne babanın ne de annenin çalışıp yorulmasından elde edilen şeydir. Kendi meskeninde doyduğun şeyden yanındaki Müslümanları da doyur! İzâr, ridâ ve papuç giyin! Pantolonları ve ayakkabıları atın! (Babanız İsmail'in kıyafetini giyin!) (Elbisenin) Dizlerden aşağısını kesin! Şahş çıkarları bir kenara bırakın! Tüm bunlardan sıyrılıp kurtulun! Me'adî (Me'add b. Adnan'a nisbet edilen sert ve basit kıyafet) ve arabî kıyafetler giyinin. Rahata düşmekten ve acem kıyafetinden sakının! (Güneşe çıkın! Zira o arapların banyosudur.) Ayrıca ipek giyinmekten sakının! Zira Resûlullah (s.a.v.) şehadet parmağı ve orta parmağıyla işaret ederek şöylesi hariç ipek giyinmekten nehyetmiştir."²²

¹⁹ Taberânî, Ebû'l-Kâsım Süleyman b. Ahmed b. Eyyüb el-Lahmî eş-Şâmî, *el-Mu'cemu'l-evsat*, thk. Târik b. İvazillah b. Muhammed-Abdulmuhsin b. İbrahim el-Hüseynî (Kahire: Dâru'l-haremeyn, ts.), 7/23; a.mlf., *el-Mu'cemu'l-kebîr*, thk. Hamdî b. Abdilmeccid es-Selefi (Kahire: Mektebetü İbn Teymiyye, 1415/1994), 4/20; a.mlf., *Müsnedü's-şâmiyyîn*, thk. Hamdî b. Abdilmeccid es-Selefi (Beyrut: Müessesetü'r-Risâle, 1405/1984), 4/366. Tâberânî bu rivayetin isnâdında Amr b. Vâkıd'ın teferrüd ettiğini söylemiştir.

²⁰ Ebû Nuaym Ahmed b. Abdillâh b. Ahmed b. İshak b. Musa b. Mehrân el-İsbehânî, *Hilyetü'l-evliyâ ve tabakâtü'l-esfiyâ* 10 Cilt. (Beyrut: Dâru'l-kütübî'l-ilmîyye, 1409), 2/83. Ayrıca bk. Ebû'l-fidâ İsmail b. Ömer b. Kesîr el-Kuraşî el-Basrî ed-Dımaşkî, *Müsnedü'l-Fârûk*, thk. Abdulmu'tî Kal'acî 2 Cilt. (el-Mansûra: Dâru'l-vefâ, 1411/1991), 2/691.

²¹ Ebû Nuaym el-İsfahânî, *a.g.e.*, 5/160.

²² Ebû Bekir Ahmed b. el-Hüseyn b. Ali b. Musa el-Horasânî el-Beyhakî, *es-Sünenü'l-kübrâ*, thk. Muhammed Abdulkâdir Atâ 10 Cilt. (Beyrut: Dâru'l-kütübî'l-ilmîyye, 1424/2003), 10/217, 9/73. Parantez aralarındaki ilaveler için bk. Ebû Avâne Yakûb b. İshak b. İbrahim en-Neysâbü'rî el-İsferâyînî, *el-Müstahrec*, thk. Eymen b. Ârif ed-Dımaşkî 5 Cilt. (Beyrut: Dâru'l-mâ'rife, 1419/1998), 5/231; Ali b. el-Ca'd b. Ubeyd el-Cevherî el-Bağdâdî, *el-Müsned*, thk. Âmir Ahmed Haydar (Beyrut: Müessesetü Nâdir, 1410/1990), 156.

Sonuç

Azerbaycan'la ilgili araştırmada ele alınan temel hadis kaynaklarında yirmi bir rivayet olduğu tespit edilmiştir. Bunlardan üçü Abdurrezzâk'ın *el-Musannef*'inde; dördü İbn Ebû Şeybe'nin *el-Musannef*'inde; ikisi Ahmed b. Hanbel'in *el-Müsned*'inde; üçü Buhârî'nin *Sahîh*'inde; üçü Müslim'in *Sahîh*'inde; biri Tahâvî'nin *Şerhu me'âni'l-âsâr*'ında; biri İbn Hibbân'ın *Sahîh*'inde; biri Taberânî'nin *el-Mu'cemu'l-evsat*'ında, *el-Mu'cemu'l-kebîr*'inde ve *Müsnedü's-şâmiyyîn*'inde; ikisi Ebû Nuaym'ın *Hilyetü'l-evliyâ*'sında; biri de Beyhakî'nin *es-Sünenü'l-kübrâ*'sında yer almaktadır.

Bu rivayetlerde ele alınan konular farklılık göstermektedir. Başta Buhârî ve Müslim rivayetleri olmak üzere bunların bir kısmında Hz. Ömer'in Azerbaycan'daki emîri Utbe b. Ferkad'e ve onunla beraber olan Müslümanlara gönderdiği mektubundan söz edilmektedir. Beyhakî rivayeti gibi bazılarında bu mektup uzun haliyle yer alırken diğer bir kısmında bazı kesitleri kısaca verilmiştir. Bunlar içerisinde en çok dikkat çeken ise Tahâvî rivayetidir. Zira bu rivayette Azerbaycan emîrinin Hz. Peygamber'e (s.a.v.) ipekten bir tür kıyafet hediye ettiği anlatılmaktadır. Bu ise o topraklara İslâm'ın ve peygamberinin haberinin henüz Hz. Peygamber'in (s.a.v.) hayatında ulaştığı ve bir şekilde Azerbaycan bölgesinin onunla irtibata geçtiğini göstermektedir.

Geriye kalan rivayetlerde ise bu bölgenin fethi sırasında şehit düşen bazı sahâbîlerden, türk toplumunda Veysel Karanî diye tanınan Üveys el-Karanî'nin fetih dönüşü yolda hastalanıp vefat edişinden, mestler üzerine, yolcu iken üç gün üç gece; mukîm iken ise bir gün bir gece mesh edileceğinden, İbn Ömer'in orada bulunduğu uzun süre zarfında ikâmete niyet etmediği için namazlarını hep kısaltarak kıldığından, hayvanlarda selem alışverişinin caiz olmayışından v.b. konulardan bahsedilmektedir. Sonuç olarak farklı münasebetlerle de olsa hadis rivayetlerinde Azerbaycan'dan bahsedilmesi o bölgenin İslâm tarihinde önemli bir yer tuttuğuna işaret etmektedir.

Kaynakça

Abdurrezzâk, Ebû Bekir Abdurrezzâk b. Hemmâm b. Nâfi' el-Himyerî el-Yemânî es-San'ânî. *el-Musannef*. Thk. Habîburrahmân el-Azamî. 11 Cilt. Beyrut: el-Mektebül-İslâmî, 1403.

Beyhakî, Ebû Bekir Ahmed b. el-Hüseyn b. Ali b. Musa el-Horasânî. *es-Sünenü'l-kübrâ*. Thk. Muhammed Abdulkâdir Atâ. 10 Cilt. Beyrut: Dâru'l-kütübî'l-ilmîyye, 1424/2003.

Buhârî, Ebû Abdillâh Muhammed b. İsmail b. İbrahim b. el-Muğîra. *Sahîhu'l-Buhârî*. 8 Cilt. İstanbul: Çağrı Yayınları., 1413/1992.

Ebû Avâne, Yakûb b. İshak b. İbrahim en-Neysâbûrî el-İsferâyînî. *el-Müstahrec*. Thk. Eymen b. Ârif ed-Dımaşkî. 5 Cilt. Beyrut: Dâru'l-ma'rife, 1419/1998.

İbn Ca'd, Ali b. el-Ca'd b. Ubeyd el-Cevherî el-Bağdâdî. *el-Müsned*. Thk. Âmir Ahmed Haydar. Beyrut: Müessesetü Nâdir, 1410/1990.

İbn Ebî Şeybe, Ebû Bekr Abdullah b. Muhammed b. İbrahim el-Absî. *el-Musannef*. Thk. Kemal Yusuf el-Hût. 7 Cilt. Riyad: Mektebetü'r-rüşd, 1409.

İbn Hibbân, Ebû Hâtim Muhammed b. Hibbân b. Ahmed ed-Dârimî el-Büstî. *Sahîh*. Thk. Şuayb el-Arnâvut. 18 Cilt. Beyrut: Müessesetü'r-risâle, 1414/1993.

İsbehânî, Ebû Nuaym Ahmed b. Abdillâh b. Ahmed b. İshak b. Musa b. Mehrân. *Hilyetü'l-evliyâ ve tabakâtü'l-esfiyâ*. 10 Cilt. Beyrut: Dâru'l-kütübî'l-ilmîyye, 1409.

İbn Kesîr, Ebû'l-fidâ İsmail b. Ömer b. Kesîr el-Kuraşî el-Basrî ed-Dımaşkî. *Müsnedü'l-Fârûk*. Thk. Abdulmu'tî Kal'acî. 2 Cilt. el-Mansûra: Dâru'l-vefâ, 1411/1991.

Müslim, Ebû'l-Hüseyn Müslim b. el-Haccâc. *Sahîhu Müslim*. 3 Cilt. İstanbul: Çağrı Yayınları., 1413/1992.

Şeybânî, Ebû Abdillâh Ahmed b. Muhammed b. Hanbel. *Müsned*. 6 Cilt. İstanbul: Çağrı Yayınları., 1413/1992.

Taberânî, Ebû'l-Kâsım Süleyman b. Ahmed b. Eyyüb el-Lahmî. *el-Mu'cemu'l-evsat*. Thk. Târik b. İvazıllah b. Muhammed-Abdulmuhsin b. İbrahim el-Hüseynî. 10 Cilt. Kahire: Dâru'l-haremeyn, ts.

Taberânî, Ebü'l-Kâsım Süleyman b. Ahmed b. Eyyüb el-Lahmî eş-Şâmî. *el-Mu'cemu'l-kebîr*. Thk. Hamdî b. Abdülmecîd es-Selefî. 25 Cilt. Kahire: Mektebetü İbn Teymiyye, 1415/1994.

Taberânî, Ebü'l-Kâsım Süleyman b. Ahmed b. Eyyüb el-Lahmî eş-Şâmî. *Müsnedü's-şâmiyyîn*. Thk. Hamdî b. Abdülmecîd es-Selefî. 4 Cilt. Beyrut: Müessesetü'r-Risâle, 1405/1984.

Tahâvî, Ebû Ca'fer Ahmed b. Muhammed b. Selâme el-Ezdî el-Mısırî. *Şerhu meâni'l-âsâr*. Thk. Muhammed Zührî en-Neccâr - Muhammed Seyyid Câdü'l-hakk. 5 Cilt. Beyrut: Âlemü'l-kütüb, 1414/1994.



EUROASIA SUMMIT

Congress on Scientific Researches and Recent Trends-6

18-20 May 2020/ Baku Euroasian University, Azerbaijan

Book of Full Texts / Volume-1



AZERBAIJANLI MUHADDİSLERDEN BERDİCÎ VE HADİS İLMİNDEKİ YERİ

AZERBAIJANI HADITH SCHOLAR BERDİCÎ AND HIS PLACE IN HADITH SCIENCE

Abdulvehhab GÖZÜN

Dr. Öğretim Üyesi/Gümüşhane Üniversitesi İlahiyat Fakültesi/Hadis Anabilim Dalı

ÖZET

Hız. Peygamber'in (s.a.v.) risâletinden itibaren tarih boyunca İslâm'ın girdiği ve yerleştiği bölgelerden ve şehirlerden herbirinin İslâm medeniyetinin oluşumunda ve İslâmî disiplinlerin teşekkülünde kendi çapında bir rolü olmuştur. İşin doğası gereği ilmi yönden bu tür bir katkı, daha çok o topraklarda yaşayan ve yetişen bazı müslüman entelektüellerin eliyle gerçekleşmiştir. Fethedildikten sonra Azerbaycan bölgesi ve sahip olduğu şehirleri de yetiştirdiği bazı âlimler sayesinde zikredilen açıdan İslâm uygarlığının şekillenmesinde tarihteki yerlerini almışlardır.

Araştırmalara göre bu tür şehirlerden biri de Güney Azerbaycan topraklarında bulunan Berze'a şehridir. İslâm tarihinde bu şehirde doğup büyüyen ve farklı sahalarda kendini yetiştiren birçok âlim olduğu gibi hadis ilminde önemli eserler telif edecek düzeyde eğitim görmüş birtakım muhaddisler de bulunmaktadır. Bu tür şahsiyetlerin en ileri gelenlerinden biri hiç şüphesiz daha çok Berze'a şehri yakınlarındaki küçük yerleşim merkezlerinden olan Berdic kasabasına nispetle, Berdic diye tanınan el-Hâfız el-İmâm el-Hüccce Ebû Bekir Ahmed b. Hârûn b. Ravh el-Berdicî el-Berze'î en-Nîsâbûrî'dir.

Binâenaleyh bu tebliğde biyografisi ve eserleri üzerinden zikredilen muhaddisin hadis ilmindeki yerini ve önemini tespit etmek amaçlanmaktadır. Bu vesileyle araştırmada öncelikle ilgili tabakât kitabları üzerinden Berdicî'nin hayatı, çalışmanın sınırlarına riayet edilerek kısaca ele alınacaktır. Ardından günümüze ulaşan bazı eserleri metodolojik açıdan incelenip değerlendirilecektir. Sonuç olarak bu bildiriye hadis ilmine önemli katkıları olduğu düşünülen Berdicî'nin hadisçiliği ortaya konulmaya çalışılacaktır.

Anahtar Kelimeler: Hadis, Azerbaycan, Berdicî

ABSTRACT

Since the prophet (PBUH) prophethood, throughout history, each of the regions and cities where Islam entered and settled has played a role in the formation of Islamic civilization and the formation of Islamic disciplines. By the nature of work, this kind of contribution was made mostly by the hands of some Muslim intellectuals who lived and grew up in those lands. After its conquest, the Azerbaijan region and some of the cities have cultivated many scholars who took their place in history in the shaping of Islamic civilization.

According to researches, one such city is the city of Berze'a, located in the territory of South Azerbaijan. Many scholars were born and grew up in this city in the history of Islam and improved themselves in different fields, and some scholars have been trained to write important works in hadith science. One of the most prominent personality is undoubtedly Hârûn b. Ravh el-Berdicî el-Berze'î is en-Nîsâbûrî known as Berdici who lived the town of Berdic, where is one of the small town near the city of Berze'a.

Therefore, it is aimed to determine the location and importance of the mentioned hadith scholar through his biography and works in hadith science. On this occasion, Berdicî's life will be discussed briefly through the relevant books, following the limits of this study. Then some of the surviving works will be examined and evaluated methodologically. As a result, in this communique, it will be tried to be put forward how good was Berdici as a hadith scholar who is thought to have significant contributions to the hadith since.

Keywords: Hadith, Azerbaijan, Berdicî.

Giriş

Azerbaycan toprakları hicrî birinci asırdan itibaren İslâm'la iç içedir. Zira Hz. Peygamber'in (s.a.v.) vefatından sonra kısa sayılabilecek bir zaman diliminde sahâbenin başında bulunduğu İslâm orduları tarafından fethedilmiştir.¹ Ardından kardeşleri gibi İslâm medeniyetinin teşekkül etmesine ve gelişmesine katkı sunmaya başlamıştır. Bu bölgenin islâmlaşan şehirlerinden her birinin bu büyük uygarlıkta kendi imkânlarına göre payı olmakla birlikte bazıları muhtelif ilimlerde daha fazla bilgin ve entellektüel yetiştirmek suretiyle diğerlerine nispetle daha ön plana çıkmıştır.

Özellikle yetiştirdiği bazı muhaddislerle hadis ilminin gelişimine katkıları bulunan bu şehirlerden biri, günümüzde de Azerbaycan sınırları içerisinde kalan ve "Berde Rayonu" olarak bilinen bölgenin merkezi konumundaki Berde'a/Berze'a şehridir. Ortaçağda Doğu Kafkasya'da yer alan Arrân bölgesinin başşehri olan bu şehir, Hz. Osman'ın devlet başkanlığı döneminde (24/645) Habîb b. Mesleme ile Selmân b. Rabî'a el-Bâhilî komutasındaki İslâm orduları tarafından fethedilmiştir. Bu tarihten sonra müslümanların o bölgedeki en müstahkem şehri olma özelliğini daima korumuştur.²

Ebû Ali el-Hüseyin b. Safvân el-Berze'î, Galib b. Muhammed el-Berze'î, Ebû Osman Saîd b. Amr el-Berze'î, Ebû Saîd Ahmed b. el-Hüseyin el-Berze'î, Ebû Bekir Abdülazîz b. el-Hasan el-Berze'î, Ebû Bekir Muhammed b. Abdullah el-Berze'î ve Muhammed b. Ahmed el-Berze'î gibi bazı muhaddisler zikredilen şehre nispet edilen muhaddislerden bazılarıdır.³ Bunların içerisinde hadis ilminde kaleme aldığı bazı eserlerle daha çok şöhret bulan muhaddis ise, biyografisi ile hadis ilmindeki yeri araştırmının konusu olan ve kısaca Berdîcî diye tanınan âlimdir. Öncelikle kısaca biyografisi ele alınacaktır.

1. Biyografisi

Hicrî üçüncü asrın yetiştirdiği hadis âlimlerinden biri olan Berdîcî'nin tam künyesi; Ebû Bekir Ahmed b. Hârûn b. Ravh el-Berdîcî el-Berze'î en-Nîsâbü'rî'dir. Berde'a şehri yakınlarında doğduğu yer olan Berdîc kasabasına nispetle daha çok Berdîcî diye bilinmekle beraber şehrine nispetle Berde'î yahut Berze'î olarak da anılmaktadır.⁴ Tarihçilerden Sem'ânî (öl. 562/1166) ile coğrafyacılarından Yâkût el-Hamevî'nin (öl. 626/1229) kaydettiğine göre doğduğu kasaba olan Berdîc, Azerbaycan'da bulunan ve Bağdat'taki Dicle nehri kadar büyük olan Kura (Kür) nehrinin kıyısında yer almaktadır. Bu kasaba ile Berde'a şehri arasında 12 fersahlık⁵ bir mesafe bulunmaktadır.⁶ Doğum tarihiyle ilgili kaynaklarda kesin bir bilgi bulunmamaktadır.

Belli bir yaştan sonra eğitim için Bağdat'a yerleşmiştir. Kendilerinden hadis rivayet ettiği hocaları arasında Ebû Zür'a er-Râzî, Ebû Saîd el-Eşecc, Nasr b. Ali el-Cehdamî, el-Fadl er-Ruhâmî, Rebî b. Süleyman, Süleyman b. Seyf el-Harrânî, Abbâs b. Velîd el-Beyrûtî, Muhammed b. Abdilmelik ed-Dakîkî, Muhammed b. Avf et-Tâî, Yezîd b. Abdussamed, Hârûn b. Sihak el-Hemedânî, Yusuf b. Saîd b. Müslim, Amr b. Abdullah el-Evdî, Muhammed b. Hamdûn el-Kirmânî, Ali b. el-Hüseyin b. el-İşkâb, Muhammed b. İshak es-Sâğânî, Bahr b. Nasr el-Misrî, Yahyâ b. Abdullah el-Kerâbîsî, İshak b. Seyyâr en-Nusaybî ile Mekke, Medine, Şam, Acem, Mısır, Irak ve Cezîre'de bu tabakada bulunan başka kişiler yer almaktadır. Kendisinden de Ebû'l-Kâsım et-Taberânî, Ebû Bekir eş-Şâfiî, Ebû Ali b. es-Savvâf, Ebû Ahmed el-Assâl, Ebû Ahmed İbn Adıyy, Ca'fer b. Sinân b. el-Kattân, Ali

¹ Azerbaycan isminin kökeni, bu bölgenin fethi ve tarihiyle ilgili detaylı bilgi için bk. Ziya Musa Bunyatov, "Azerbaycan", *Türkiye Diyanet Vakfı İslâm Ansiklopedisi* (Ankara: TDV Yayınları, 1991), 4/322-324.

² Bk. Abdülkerim Özyayın, "Arrân", *Türkiye Diyanet Vakfı İslâm Ansiklopedisi* (Ankara: TDV Yayınları, 1991), 3/394-395.

³ Hem bu hadisçilerle hem de Azerbaycan'lı başka muhaddislerle ilgili detaylı bilgi için bk. Goşgar Selimli, *Hicrî I-IX. Asırlarda Azerbaycanlı Muhaddisler*, Doktora Tezi (İstanbul: Marmara Üniversitesi Sosyal Bilimler Enstitüsü, 2005), 54-147.

⁴ Ebû Bekir Ahmed b. Ali b. Sâbit b. Ahmed b. Mehdî el-Hatîb el-Bağdâdî, *Târîhu Bağdâd ve Züyûlüh*, thk. Mustafa Abdulkâdir Atâ 24 Cilt. (Beyrut: Dâru'l-Kütübî'l-İlmiyye, 1417), 5/404; Ebû Abdillâh Şemsüddîn Muhammed b. Ahmed b. Osman b. Kaymaz ez-Zehabî, *Siyeru 'alâmi'n-nübelâ*, thk. Şuayb el-Arnaût (Beyrut: Müessesetü'r-risâle, 1405/1985), 11/77; a.mlf., *Tezkiratü'l-huffâz*, 4 Cilt. (Beyrut: Dâru'l-Kütübî'l-İlmiyye, 1419/1998), 2/223; a. mlf., *Târîhu'l-İslâm ve vefeyâtü'l-meşâhîr ve'l-a'lâm*, thk. Ömer Abdüsselâm et-Tedmürî 52 Cilt. (Beyrut: Dâru'l-Kitâbî'l-Arabî, 1413/1993), 23/54.

⁵ Bir fersah üç yahut altı mildir. Bk. Ebû'l-Fadl Cemâlüddîn Muahmed b. Mükerrrem b. Ali İbn Manzûr el-Ensârî er-Ruveyfî el-İfrîkî, *Lisânü'l-Arab* 15 Cilt. (Beyrut: Dâru Sâdir, 1414), 3/44.

⁶ Ebû Sa'd Abdülkerîm b. Muhammed b. Mansûr et-Temîmî es-Sem'ânî el-Mervezî, *el-Ensâb*, thk. Abdurrahman b. Yahya el-Muallimî el-Yemânî 13 Cilt. (Haydarabâd: Meclisü Dâirati'l-Ma'ârifî'l-Osmâniyye, 1382/1962), 2/148; Ebû Abdillâh Şihâbüddîn Yâkût b. Abdillâh er-Rûmî el-Hamevî, *Mu'cemü'l-büldân* 7 Cilt. (Beyrut: Dâru Sâdir, 1995), 1/378.

b. Muhammed b. Lü'lü' gibi hadisçiler rivayette bulunmuşlardır.⁷ 301/914 senesinin Ramazan ayında yaklaşık yetmiş yaşlarındayken Bağdat'ta vefat etmiştir.⁸

2. Hadis İlimindeki Yeri

Hatîb el-Bağdâdî'nin ifadesine göre o sika, sadûk, fazilet sahibi, kavrayışı güçlü bir şahsiyet olup ezberi ve anlayışıyla anılan hadis hâfızlarından istikâmetini hiç bozmayan biridir.⁹ Dârekutnî de Zehebî'nin naklettiğine göre onunla ilgili yüksek düzeyde güvenilirlik anlamı taşıyan sika, me'mûn ve "cebel" kavramlarını kullanmıştır.¹⁰ Yine başka âlimler onun hakkında *hadis rûkunlarından biri*¹¹ ve *sebt*¹² gibi hadis ilminde ciddi anlamda tevsik ifade eden kavramlar kullanmışlardır. Ayrıca Zehebî, Hâkim'in onunla ilgili şu ifadeleri dile getirdiğini aktarmıştır: "Muhammed b. Yahya ez-Zühî'nin (öl. 258/872) yanına gelmiş, hem ona faydalı olmuş hem de ondan istifade etmiştir. Hadis imamlarından Ebû Amr Ahmed b. el-Mübârek el-Müstemlî de (öl. 284) ondan hadis işitmiştir. Asrının hadis imamlarından herbirinin ondan istifade ettiği bir şey vardır."¹³ Ebü's-Şeyh el-İsbehânî'nin naklettiğine göre ise o hadis büyüklerinden ve hâfızlarından olup İsbehân'a da iki defa ilim yolculuğu yapmıştır. Ancak daha sonra Bağdat'a dönmüş ve orada kalmıştır.¹⁴ Ayrıca o hadis rihleleri yapmış (rehhâle) ve bu ilimde telifde bulunmuş kişilerdendir.¹⁵ Eserlerinden günümüze ulaşmış olan iki eseri aşağıda metodolojik olarak ele alınıp incelenecektir.

2.1. Tabakâtü'l-Esmâi'l-Müfred mine's-Sahâbe ve't-Tâbiîn ve Ashâbi'l-Hadîs Adlı Eseri

Öncelikle bu kitabın Berdîcî'ye ait bir eser olduğunu Babanzâde İsmail Paşa gibi bazı biyografi yazarları açıkça ifade etmişlerdir.¹⁶ Ayrıca eserin başında yazarına nisbetini sarâhaten gösteren bir sened yer almaktadır. Kitap, Sekîne eş-Şihâbî adındaki hanım efendi tarafından tahkik edilmiş olup 1987 yılında Şam'da bulunan Tallâs yayınevi marifetiyle basılmıştır.¹⁷

Berdîcî, bu eserinde başta sahâbe ve tâbiîn olmak üzere hadis râvilerinden ismi müfred olanları tespit etmeye çalışmıştır. Zikrettiği isimlere bakıldığında müfred kavramının burada *eşsiz/benzersiz* anlamında kullanıldığı anlaşılmaktadır. Yani başkalarının ortak olmadığı tek bir kişiye özgü olan isimler kast edilmektedir. Yazar tespit edilebildiği kadarıyla tarihte hadis râvileriyle ilgili bu tür bir biyografik eser kaleme alan ilk kişidir.

Bu şekilde kitabında 425 hadis râvisi tespit etmiştir. Bu kişileri kendi aralarında kronolojik olarak beş tabakaya ayırmıştır. Sahâbeden oluşan birinci tabakada 104 müfred isme yer vermiştir. Tâbiînin oluşturduğu ikinci tabakada 118 müfred isim zikretmiştir. Daha sonra gelen râvilerden üçüncü tabakada 135 müfred isim ; dördüncü tabakada 55 müfred isim; beşinci tabakada ise 12 müfred isim kaydetmektedir.

⁷ Hatîb el-Bağdâdî, *Târîhu Bağdâd*, 5/404; Zehebî, *Siyeru 'alâmi'n-nübelâ*, 11/77; a.mlf., *Tezkiratü'l-huffâz*, 2/223; a. mlf., *Târîhu'l-İslâm*, 23/54.

⁸ Zikredilen eserlerle beraber ayrıca bk. Salâhuddîn Halîl b. Eybek b. Abdillâh es-Safedî, *el-Vâfi bi'l-vefeyât*, thk. Ahmed el-Arnâût – Türkî Mustafa 29 Cilt. (Beyrut: Dâru İhyâi't-Türâs, 1420/2000), 8/145.

⁹ Hatîb el-Bağdâdî, *Târîhu Bağdâd*, 5/405.

¹⁰ Zehebî, *Târîhu'l-İslâm*, 23/55.

¹¹ Yâkût el-Hamevî, *Mu'cemü'l-büldân*, 1/378.

¹² Ebû Abdillâh Muhammed b. Ahmed b. Abdilhâdî ed-Dımaşkî es-Sâlihî, *Tabakâtü ulemâi'l-hadîs*, thk. Ekrem el-Bûşî – İbrahim ez-Zeybak 4 Cilt. (Beyrut: Müessesetü'r-Risâle, 1417/1996), 2/463.

¹³ Zehebî, *Siyeru 'alâmi'n-nübelâ*, 11/77.

¹⁴ Ebü's-Şeyh Abdullâh b. Muhammed b. Ca'fer b. Hayyân el-Ensârî el-İsbehânî, *Tabakâtü'l-muhaddisîn bi İsbehân ve'l-vâridîn aleyhâ*, thk. Abdülgafîr Abdülhakk Hüseyin el-Belûşî 4 Cilt. (Beyrut: Müessesetü'r-Risâle, 1412/1992), 4/84.

¹⁵ Zehebî, *Tezkiratü'l-huffâz*, 2/223.

¹⁶ İsmail b. Muhammed Emîn b. Mîr Selîm el-Bâbânî el-Bağdâdî, *Hediyyetü'l-ârifîn: Esmâü'l-müellifin ve âsârü'l-musannifin* 2 Cilt. (İstanbul: Matba'atü'l-Ma'ârif, 1951), 1/56.

¹⁷ Bk. Ebû Bekir Ahmed b. Hârûn b. Ravh el-Berdîcî el-Berze'î, *Kitâbün fîhi tabakâtü'l-esmâi'l-müfred mine's-sahâbe ve't-tâbiîn ve ashâbi'l-Hadîs*, thk. Sekîne eş-Şihâbî (Dımaşk: Dâru Tallâs li'd-Dirâsât ve't-Terceme ve'n-Neşr, 1987).

2.2. el-Kebâir Adlı Eseri

Tam adı, *Cüz'ün fîhi Men Revâ anî'n-Nebîyyi mine's-Sahâbe fi'l-Kebâir*¹⁸ olan bu kitap Berdîcî'nin kaleme aldığı ve günümüze ulaşan iki eserinden ikincisidir. Muhammed b. Türkî et-Türkî tarafından tahkik edilmiştir. Kitabın müellife ait olduğu eserin içeriğinden anlaşılmaktadır. Öncelikle birinci eserde olduğu gibi bu eserin başında da bunu gösteren bir sened zikredilmektedir. Kitapta geçen bazı semâ kayıtlarında yazarın adının açıkça zikredilmesi de eserin yazara nisbetini gösteren başka bir durumdur.

Bu da bir önceki kitabı gibi türünde ilk olan bir kitaptır. Zira öncesinde sadece büyük günahlarla ilgili rivayetleri derleyen başka bir eser telif edilmemiştir. Kendisinden yaklaşık dört asır sonra Zehebî'nin kaleme aldığı eser başta olmak üzere¹⁹ bu konuda yazılan diğer tüm *Kebâir* adını taşıyan²⁰ yahut bu konuya tahsis edilen başka isimdeki kitaplar Berdîcî'nin bu eserinden sonra kaleme alınmıştır.

Küçük hacimli olan eserde yazar metodolojik olarak kendi döneminin rivayet usûlüne uygun bir şekilde hadisleri senedleriyle birlikte zikretmektedir. Konusuyla ilgili seçtiği hadislere bakıldığında içeriğinde kebîre/büyük günah olduğu açıkça ifade edilen hadisleri seçtiği, dolaylı olarak kebîre olduğuna işaret edilen hadislere yer vermediği anlaşılmaktadır. Ayrıca başka târiklere de sahip olsa ihtisar düşüncesiyle her hadis için sadece bir târik kaydettiği görülmektedir. Sırasıyla sahâbeden şu on bir kişiden bu hadisleri rivayet etmektedir: Abdullah b. Mes'ûd, İbn Abbâs, Abdullah b. Amr, Ebû Bekre, Ebû Hüreyre, Enes b. Mâlik, İmrân b. Husayn, Hureym b. Fâtik, İbn Ömer, Ebû Eyyûb, Abdullah b. Üneys.

Sonuç

Azerbaycan toprakları erken dönemde fethedilişinden itibaren tarih boyunca havzasında yer alan birçok şehriyle beraber İslâm medeniyetinin oluşmasına ve gelişmesine katkı vermiştir. Ancak her İslâm bölgesinde olduğu gibi bu kara parçasında da bazı şehirler diğer şehirlere nispetle bu hususta daha belirgin bir konum üstlenmiştir. Şüphesiz bunlardan biri çalışmada konu edilen Berdîcî'nin de şehri olan Berze'a yahut Berde'a adındaki şehirdir.

İslâm tarihinde bazı muhaddisler başta olmak üzere bu şehirden birçok ilim adamı yetişmiştir. Araştırmalar sonucunda o muhaddislerden birinin de hicrî üçüncü asrın yetiştirdiği âlimlerden biri olan ve kaynaklarda kısaca Berdîcî diye tanınan Ebû Bekir Ahmed b. Hârûn b. Ravh el-Berdîcî el-Berze'î olduğu tespit edilmiştir.

Bağdat'a yerleşmiş ve orada yetişmiş olan bu âlim ile Ebû Zür'a er-Râzî, İbn Adıyy ve Taberânî gibi döneminin en önemli hadisçileri arasında öğrencilik-hocalık ilişkisi olmuştur. Bu da onun hadis ilmindeki yerinin ehemmiyetine işaret eden hususlardan biridir. Cerh-tadîl âlimlerinin onunla ilgili yüksek güvenirlilik ifade eden kavramları kullanması da onun bu ilimdeki konumuna işaret eden ayrı bir husustur.

Berdîcî'nin bu alandaki önemini gösteren meselelerden biri de kaleme aldığı birtakım eserleridir. Araştırmada bunlardan günümüze ulaşan iki eseri ele alınıp metodolojik olarak incelenmiş ve her iki eserinin de nevi şahsına münhasır, daha önce benzeri telif edilmemiş orijinal çalışmalar olduğu tespit edilmiştir. Zira bunlardan ilki olan *Tabakâtü'l-Esmâi'l-Müfreda mine's-Sahâbe ve't-Tâbiîn ve Ashâbi'l-Hadîs'* de yazar, özel bir biyografik çalışma çerçevesinde sadece, başkasıyla isim ortaklığı bulunmayan hadis râvîlerini tespit etmiştir. Diğer olan *Cüz'ün fîhi Men Revâ anî'n-Nebîyyi mine's-Sahâbe fi'l-Kebâir* adlı eseri ise *Kebâir* konusunda ilk olarak kaleme alınan ve Zehebî'nin *el-Kebâir* adındaki kitabı başta olmak üzere türünde yazılan eserlere öncülük ve örneklik etmiştir.

¹⁸ Ebû Bekir Ahmed b. Hârûn b. Ravh el-Berdîcî, *el-Kebâir*, thk. Muhammed b. Türkî et-Türkî (Medine: el-Câmî'atü'l-İslâmiyye, 1434).

¹⁹ Ebû Abdillâh Şemsüddîn Muhammed b. Ahmed b. Osman b. Kaymaz ez-Zehebî, *el-Kebâir* (Beyrut: Dâru'n-Nedveti'l-Cedîde, ts.)

²⁰ Örnek olarak İbn Hacer el-Heytemî'nin şu eserine bk. Ebû'l-Abbâs Şihâbüddîn Ahmed b. Muhammed b. Ali b. Hacer el-Heytemî, *ez-Zevâcîr an iktirâfi'l-kebâir* (Beyrut: Dâru'l-Fikr, 1407/1987).

Kaynakça

- Bâbânî, İsmail b. Muhammed Emîn b. Mîr Selîm el-Bağdâdî. *Hediyyetü'l-ârifin: Esmâ'ül-müellifin ve âsârü'l-musannifin*. 2 Cilt. (İstanbul: Matba'atü'l-Ma'ârif, 1951), 1/56.
- Berdîcî, Ebû Bekir Ahmed b. Hârûn b. Ravh *el-Kebâir*. Thk. Muhammed b. Türkî et-Türkî. Medine: el-Câmî'atü'l-İslâmiyye, 1434.
- Berdîcî, Ebû Bekir Ahmed b. Hârûn b. Ravh el-Berze'î. *Kitâbün fîhi tabakâtü'l-esmâ'ül-müfrede mine's-sahâbe ve't-tâbiîn ve ashâbi'l-Hadîs*. Thk. Sekîne eş-Şihâbî. Dimaşk: Dâru Tallâs li'd-Dirâsât ve't-Terceme ve'n-Neşr, 1987.
- Buniatov, Ziya Musa. "Azerbaycan". *Türkiye Diyanet Vakfı İslâm Ansiklopedisi*. 4/322-324. Ankara: TDV Yayınları, 1991.
- Hamevî, Ebû Abdillâh Şihâbüddîn Yâkût b. Abdillâh er-Rûmî. *Mu'cemü'l-büldân*. 7 Cilt. Beyrut: Dâru Sâdir, 1995.
- Hatîb el-Bağdâdî, Ebû Bekir Ahmed b. Ali b. Sâbit b. Ahmed b. Mehdî. *Târîhu Bağdâd ve Züyûlüh*. Thk. Mustafa Abdulkâdir Atâ. 24 Cilt. Beyrut: Dâru'l-Kütübü'l-İlmiyye, 1417.
- İbn Hacer el-Heytemî, Ebü'l-Abbâs Şihâbüddîn Ahmed b. Muhammed b. Ali. *ez-Zevâcir an iktirâfi'l-kebâir*. Beyrut: Dâru'l-Fikr, 1407/1987.
- İbn Manzûr, Ebü'l-Fadl Cemâlüddîn Muahmmmed b. Mükerrrem b. Ali el-Ensârî er-Ruveyfî el-İfrîkî. *Lisânü'l-Arab*. 15 Cilt. Beyrut: Dâru Sâdir, 1414.
- İsbehânî, Ebü's-Şeyh Abdullah b. Muhammed b. Ca'fer b. Hayyân el-Ensârî. *Tabakâtü'l-muhaddisîn bi İsbehân ve'l-vâridîn aleyhâ*. Thk. Abdulgafîr Abdulhakk Hüseyin el-Belûşî. 4 Cit. Beyrut: Müessesetü'r-Risâle, 1412/1992.
- Mervezî, Ebû Sa'd Abdülkerîm b. Muhammed b. Mansûr et-Temîmî es-Sem'ânî. *el-Ensâb*. Thk. Abdurrahman b. Yahya el-Muallimî el-Yemânî. 13 Cilt. Haydarabâd: Meclisü Dâirati'l-Ma'ârifî'l-Osmâniyye, 1382/1962.
- Özaydın, Abdülkerim. "Arrân". *Türkiye Diyanet Vakfı İslâm Ansiklopedisi*. 3/394-395. Ankara: TDV Yayınları, 1991.
- Safedî, Salâhuddîn Halîl b. Eybek b. Abdillâh. *el-Vâfi bi'l-vefeyât*. Thk. Ahmed el-Arnâût – Türkî Mustafa. 29 Cilt. Beyrut: Dâru İhyâi't-Türâs, 1420/2000.
- Sâlihî, Ebû Abdillâh Muhammed b. Ahmed b. Abdilhâdî ed-Dimaşkî. *Tabakâtü ulemâi'l-hadîs*. Thk. Ekrem el-Bûşî – İbrahim ez-Zeybak. 4 Cilt. Beyrut: Müessesetü'r-Risâle, 1417/1996.
- Selimli, Goşgar. *Hicrî I-IX. Asırlarda Azerbaycanlı Muhaddisler*. Doktora Tezi. İstanbul: Marmara Üniversitesi Sosyal Bilimler Enstitüsü, 2005.
- Zehebî, Ebû Abdillâh Şemsüddîn Muhammed b. Ahmed b. Osman b. Kaymaz. *Siyeru 'alâmi'n-nübelâ*. Thk. Şuayb el-Arnaût. 25 Cilt. Beyrut: Müessesetü'r-risâle, 1405/1985.
- Zehebî, Ebû Abdillâh Şemsüddîn Muhammed b. Ahmed b. Osman b. Kaymaz. *Tezkiratü'l-huffâz*. 4 Cilt. Beyrut: Dâru'l-Kütübü'l-İlmiyye, 1419/1998.
- Zehebî, Ebû Abdillâh Şemsüddîn Muhammed b. Ahmed b. Osman b. Kaymaz. *Târîhu'l-İslâm ve vefeyâtü'l-meşâhîr ve'l-a'lâm*. Thk. Ömer Abdüsselâm et-Tedmürî. 52 Cilt. Beyrut: Dâru'l-Kitâbi'l-Arabî, 1413/1993.
- Zehebî, Ebû Abdillâh Şemsüddîn Muhammed b. Ahmed b. Osman b. Kaymaz. *el-Kebâir*. Beyrut: Dâru'n-Nedveti'l-Cedîde, ts.



GENİŞLEMİŞ SPEKTRUMLU BETA-LAKTAMAZ ÜRETEN GRAM NEGATİF ENTEROBAKTERİLERDE *bla*CTX-M BETA-LAKTAMAZ DİRENÇ GENLERİNİN ARAŞTIRILMASI

İlkay BAHÇECİ

Dr. Öğretim Üyesi, Recep Tayyip Erdoğan Üniversitesi, Tıp Fakültesi, Tıbbi Mikrobiyoloji Anabilim Dalı, Orcid: 0000 0003 3662 1629

ÖZET

Amaç: Toplum ve nazokomiyal enfeksiyonların en sık sebebi olarak kabul edilen *Enterobacteriaceae* ailesinde ki Genişlemiş spektrumlu beta laktamaz (GSBL) üretme ve beta-laktam antibiyotiklere karşı direnç sürekli artıştadır. Bu nedenle son dönemde GSBL üreten *Enterobacteriaceae'* ler de en sık direnç geni olan ve pandemilere yol açan *bla*CTX-M enzimini epidemiyolojik verilere de katkıda bulunabilecek şekilde bölgemizde tespit etmek amaçlanmıştır.

Yöntem: Recep Tayyip Erdoğan Üniversitesi Eğitim Araştırma Hastanesi klinik mikrobiyoloji laboratuvarına poliklinik, servis ve yoğun bakım ünitelerinden gelen klinik örnekler çalışmaya dâhil edilmiştir. Bu çalışmadaki suşlar 27.10.2010 ile 28.02.2012 tarihleri arasında toplandı GSBL olarak tanımlanan 276 suş çalışmaya alındı. Antimikrobiyal hassasiyet testleri disk difüzyon yöntemiyle CLSI kriterlerine göre yapıldı. Klinik suşlarda *bla*CTX-M beta-laktamaz direnç genleri, iki farklı primer seti içeren, multipleks polimeraz zincir reaksiyonu ile araştırıldı.

Bulgular: Çalışmaya dâhil edilen 276 klinik izolatın 206 (%74,6)'ı *E.coli* iken ikinci sırada 61 suş (% 22,2) ile *Klebsiella* spp. idi. Çalışmaya dâhil izolatların poliklinik ve servis oranları birbirlerine eşit olarak saptandı. Antimikrobiyal duyarlılığında ise 3. Kuşak sefalosporinlere % 90 üzerinde direnç saptandı. Kinolonlardan siprofloksasin ve trimetoprim/sulfametaksazole direnci % 50' nin üzerinde saptandı. Bu suşlardan 194 tanesinde (% 70,2) tanesinde *bla*CTX-M beta-laktamaz direnç genleri saptanmıştır. En sık saptanan CTX-M grubu 155 suş (% 79,8) ile *bla*CTX-M -1 olurken *bla*CTX-M-8 grubuna hiç rastlanmamıştır.

Sonuç: Günümüzde; hem ülkemizde hem de dünyada artan GSBL pozitifliği üretimi ve bunlar içinde özellikle plazmid kökenli CTX-M direncinin yüksek oranda saptanması ve beta-laktam antibiyotiklere direncin dramatik boyutlara ulaşması bir takım önlemler almayı zorunlu kılmaktadır. Bu konuda daha çok çalışma yapılması ve eğitimlerin devamlılığı önemlidir.

Anahtar Kelimeler: Antimikrobiyal direnç, *bla*CTX-M, *Enterobacteriaceae*, Genişlemiş Spektrumlu Beta-laktamaz

ABSTRACT

Objective: The most frequently encountered causative agent of community and nosocomial infections is the extended spectrum beta lactamase (ESBL) producing bacteria belonging to the *Enterobacteriaceae* family. We decided to investigate the most frequently isolated resistance gene (*bla*CTX-M) bearing type, which has caused recent pandemics, in order to contribute to the regional epidemiological database.

Methods: Clinical isolates included in this study were Microbiology Laboratory of the Recep Tayyip Erdogan University Hospital, which receives specimens from polyclinics, wards and ICU cases. The 276 tests included in this study were isolates collected between 2010 and 2012, The antibiotic susceptibility tests were the criteria of CLSI (Clinical And Laboratory Standards for Antimicrobial Susceptibility Testing) The beta lactamase resistance *bla*CTX-M genes were amplified by multiplex PCR employing two different sets of primers.

Results: Of the 276 clinical isolates included in the study, 206 (74,6 %) were *E. coli* and 61 (22,2 %) were *Klebsiella* spp. The ward and polyclinic distribution of the isolates was found to be the same. 194 (70,2 %) of the isolates were found to contain *bla*CTX-M beta lactamase resistance genes. While the most frequent CTX-

M group was CTX-M-1 (79,8 %), there was none of the CTX-M-8 type. In the antibiotic sensitivity tests, > 90 % resistance to third generation cephalosporins was detected.

Conclusion: In Turkey and in the world, the increase in the ESBL production in general and that of CTX-M resistance of plasmid origin in particular, and the dramatic increase in the resistance to the beta lactam antibiotics have necessitated some preventative actions. In conclusion, more studies and continuous training in this subject are important requirements.

Key Words:Antimicrobial resistance,Extended Spectrum Beta lactamase, *bla*CTX-M, Enterobacteriaceae

GİRİŞ

Enterobacteriaceae'nin neden olduğu enfeksiyonların tedavisinde genişlemiş spektrumlu sefalosporinlerin artan oranda kullanımı, bir müddet sonra bunlara karşı oluşan yeni Beta-Laktamaz direnç gelişimine zemin hazırladı. Bu durum özellikle yoğun bakım üniteleri başta olmak üzere servis ve ayaktan hasta tedavisinde üçüncü kuşak sefalosporinlerin tercih edildiği tedavi protokollerinin işe yaramaması endişe gelişmesine neden oldu¹.Günümüzde yeni molekül antimikrobiklerin kullanıma girmediği gözönüne alındığında tedavide kullanılan antimikrobiyal direncini tanımlamak hem hastane kökenlilerde hem de toplum kökenli enfeksiyonlara yni zamanda asemptomatik birimler için oldukça önemlidir² .Genişlemiş spekturumlu beta laktamaz (GSBL) üretimi epidemiyolojik ve klinik bir acil olarak kabul edilmelidir³.Enfeksiyonların etkeninin belirlenmesi, duyarlılığın saptanması, epidemiyolojisi, fırsatçı enfeksiyonlara başlanacak tedavi içinde oldukça önemlidir. Direnç ve yayılmanın etkisini en aza indirmek için yerel, bölgesel ve ulusal düzeylerde ortaya çıkan ve / veya artan antimikrobiyal direnç oranlarının belirtilerini tespit edebilen bir sürveyans ve erken uyarı sistemine ihtiyaç vardır^{4,5}. Bu çalışmada planlanan bölgemizde poliklinik, servis ve yoğun bakım ünitelerinde enfeksiyon etkeni olarak kabul edilen GSBL üreten enterobakterileri ve bunların antimikrobiyal duyarlılığını ile birlikte Blactx-M Beta-Laktamaz Direnç genlerini tespit etmektir.

MATERYAL VE METOD

Bu çalışma Ekim 2010 ile Mart 2012 tarihleri arasında Recep Tayyip Erdoğan Üniversitesi (RTEÜ), Tıp Fakültesi, Eğitim ve Araştırma Hastanesi Mikrobiyoloji Anabilim Dalı'nda gerçekleştirilmiştir. RTEÜ 600 yataklı Eğitim Araştırma Hastanesidir. Yoğun bakım, servis ve poliklinik hastalarının çeşitli materyallerinden 27.10.2010 ile 29.02.2012 tarihleri arasında yaklaşık 16 ay boyunca Merkez Rutin Mikrobiyoloji Laboratuvarı'nda toplanan ardışık tekrarlamayan (her hastadan tek suş, toplamda 276) Enterobacteriaceae kökenleri çalışmaya dâhil edilmiştir. GSBL tanısı kombine disk difüzyon yöntemi ve çift disk sinerji testi ile birlikte gradient testi yaparak doğrulandı. Antimikrobiyal hassasiyet testleri disk difüzyon yöntemiyle CLSI(2010-2011-2012)kriterlerine göre yapıldı. Klinik suşlardablaCTX-M beta-laktamaz direnç genleri, iki farklı primer seti içeren, multipleks polimeraz zincir reaksiyonu ile araştırıldı.20.04.2012 tarihli ve 2012/62 sayılı etik kurul onayı alınarak çalışma yapılmıştır.

BULGULAR

Çalışmaya dâhil edilen 276 klinik izolatin 206 (%74,6)'ı E.coli iken ikinci sırada 61 suş (% 22,2) ile Klebsiella spp. idi. Çalışmaya dâhil izolatlardan poliklinik ve servis-yoğun bakım oranları birbirlerine eşit olarak saptandı. Antimikrobiyal duyarlılığında ise 3. Kuşak sefalosporinlere % 90 üzerinde direnç saptandı. Kinolonlardan siprofloksasin direnci ve trimetoprim/sulfametaksazole direnci % 50' nin üzerinde saptandı. Karbapenem dirençli izolata ise rastlanılmadı. Bu suşlardan 194 tanesinde (% 70,2) tanesinde *bla*CTX-M beta-laktamaz direnç genleri saptanmıştır. En sık saptanan CTX-M grubu 155 suş (% 79,8) ile *bla*CTX-M -1 olurken *bla*CTX-M-8 grubuna hiç rastlanmamıştır. Tablo 1,2,3 ' de klinik suş dağılımı, moleküler gen ve antibiyogram duyarlılığı dağılımı verilmiştir.

Tablo:1 Genişlemiş-spektrumlu beta-laktamaz üreten klinik suşların dağılımı.

Mikroorganizma	n	(%)
<i>Escherichia coli</i>	206	(74,6)
<i>Klebsiella pneumoniae spp. ozaenae</i>	1	(0,4)
<i>Kelbsiella oxytoca</i>	27	(9,8)
<i>Klebsiella pneumoniae</i>	33	(12,0)
<i>Enterobacter spp</i>	8	(2,9)
<i>Citrobacter</i>	1	(0,4)
Toplam	276	(100)

Tablo 2.Örneklerin izole edildiği kliniklere göre bla_{CTX-M} subgrup dağılımı

CTX-M Subgrupları	Poliklinik	Servis	Toplam
CTX-M-1	71(%46)	84 (%54)	155 (%100)
CTX-M-2	7 (%39)	23 (%61)	30 (%100)
CTX-M-8	0 (%0)	0 (%0)	0 (%0)
CTX-M-9	3 (%44,4)	6 (%55,6)	9 (%100)
TOPLAM	81 (%43,2)	113 (%55,8)	194 (%100)

Tablo 3. Antibiyotiklere dirençli suşların sayısı

Mikroorganizma	No	(%)	amp	amc	tzp	cxm	ctx	caz	cro	fep	atm	mem	ipm	fot	fox	gn	ak	cip	f	sxt
<i>E. coli</i>	206		206	65	47	206	206	84	198	191	194	0	0	5	8	74	13	104	31	130
	206		100	31,5	22,8	100	100	40,7	96	92,7	94	0	0	4	2,4	36	6,3	50,4	15	63
<i>K. pneumoniae1 spp.ozaenae</i>	1		1	1	1	1	1	1	1	1	0	0	0	0	0	1	0	0	1	1
	1		100	100	100	100	100	100	100	100	0	0	0	0	0	100	0	0	100	100
<i>K.oxytoca</i>	27		27	11	9	27	27	20	26	26	27	0	0	0	0	7	0	10	7	19
	27		100	40,7	33,3	100	100	74,5	96	96	100	0	0	0	0	26	0	37	26	70
<i>K. pneumoniae</i>	33		33	17	13	33	33	23	32	29	30	0	0	2	2	12	0	13	10	19
	33		100	51,3	48,7	100	100	78	96	87,7	90,3	0	0	3	3	36	0	39,3	30	57,5
<i>Enterobacterspp.</i>	8		8	8	8	8	8	8	8	8	8	0	0	1	8	3	0	3	2	5
	8		100	100	100	100	100	100	100	100	100	0	0	12,5	100	37,5	0	37,5	25	67,5
<i>C. freundii</i>	1		1	0	0	1	1	1	1	1	1	0	0	0	1	1	0	1	0	1
	1		100	0	0	100	100	100	100	100	100	0	0	0	100	100	0	100	0	100

AMP: Ampisilin, **AMC:** Amoksisilin/klavulonik asit, **TZP:** Piperasilin/tazobaktam, **CXM:**Sefuroksim, **CRO:**Seftriakson, **CAZ:**Seftazidim, **CTX:** Sefotaksim, **FEP:**Sefepim, **ATM:**Aztreonam, **MEM:**Meropenem, **IPM:**İmipenem, **FOX:**Sefoksitin, **FOT:**Fosfomycintremetamol, **GN:**Gentamisin, **AK:** Amikasin, **CIP:** ciprofloksasin **F:**Nitrofurontain, **SXT:**Trimetoprim/sulfametoksazol

Tartışma ve Sonuç: Çalışılan 276 enfeksiyon etkeni içinde E.colien fazla izole edilen mikroorganizma idi.2013 yılında Hindistan’da yapılan, ventilatöre bağlı gelişen enfeksiyonlarda ki GSBL sıklığı ve moleküler karakterizasyonu ile ilgili bir çalışmada GSBL sıklığı % 45’e varan oranlarda ve en fazla E.coli ve K.pneumoniaesuşlarında saptanmış ve bunların taşıdıkları beta-laktamaz enzimi % 50 oranında en fazla CTX-M enzimi olmuştur6,7.Ülkemizde yapılan çalışmalarda ise Ünver ve ark. genişlemiş spektrumlu beta-Laktamaz üreten Enterobacteriaceae üyelerinin prevalansının saptanması konulu çalışmalarında GSBL üreticisi 38 bakterinin 29’unu (%76,3) Escherichiacoli, yedisini (%18,4) Klebsiellapneumoniae, ikisini ise (%5,3)

Klebsiellaoxytocaolarak bildirmişlerdir⁸.Yapılan başka çalışmalarda da yine GSBL ve CTX-M üretimine en sık Klebsiellasp. veE. colisuşlarında rastlanmıştır^{9,10}.

Çalışmamızda yer alan 276 izolatın yaklaşık yarısı ayaktan tedavi verilen polikliniklerden kalan yarıda servis ve yoğun bakım ünitelerinden idi. Yapılan bir çalışma da nazokomiyal ve toplum kökenli idrar yolu enfeksiyonlarına neden olan suşların taşıdığı enzimlerin toplum kökenlilerde daha yüksek olduğu saptanmıştır¹¹.Başka bir çalışmada ise klinik izolatlarda tespit edilen CTX-M tipi GSBL'ların poliklinik ve servis oranları yaklaşık olarak % 46 ile % 54 arasında idi¹².Ülkemizde yapılan çok merkezli bir çalışmada servis ve yoğun bakımlardan elde edilen hastane suşlarında CTX-M tipi beta-laktamazlar oldukça yüksek oranlarda saptanmıştır¹³.CTX-M tipi beta-laktamazlar diğer beta-laktamaz tiplerinden farklı olarak ilk tanımlandığında sadece toplum kökenli suşlarda olduğu düşünülürken sonraki çalışmalar nazokomiyal kökenlerde de oldukça fazla olduğunu ortaya koymuştur^{9,14}. Nazokomiyal kökenlerde bulunmasının nedeni kullanılan antibiyotiklere bağlı olarak gelişen, plazmidler vasıtasıyla bakteriler arası aktarım, özellikle *K. pneumoniae* başta olmak üzere diğer enterikbakterilerde de bu yayılıma bağlı olarak yüksek oranlarda CTX-M tipi beta-laktamazların saptanması şeklindedir¹⁵.

Bölgede GSBL üreten suşlardaki CTX-M enzim direnci %70 ile yüksek olarak sayılabilecek bir oranda saptanmıştır. En fazla saptanan CTX-M grubu ise yaklaşık % 80 ile CTX-M-1 subgrubu olmuştur. CTX-M-8 subgrubuna hiç rastlanmamıştır. Bu sonuçlar ülkemizde ve ülkemizin dâhil olduğu Akdeniz bölgesindeki literatür sonuçlarıyla uyumluluk göstermektedir.

Bölgemiz dışında sonuçlara genel olarak baktığımızda ise son yıllarda GSBL' a olan ilgi daha çok karbapenamaz direnç genlerine karşı olmakla birlikte CTX-M grubu hala araştırmacılar için popülerliğini korumaktadır. Çünkü CTX-M enzimlerinin gelişmesi ve yayılması hatta bir pandemi olarak karşımıza çıkması olayın ilginçliğinin devam etmesine olanak sağlamaktadır. CTX-M grubunun yayılım şekli, dünyanın her yerinde görülmesi bu konuda daha çok çalışma yapılması ihtiyacını ve sağlam veri tabanları oluşturmayı zorunlu hale getirmiştir.

Referans

- 1.M.M. D'Andrea, F. Arena, L. Pallecchi, G.M. RossoliniCTX-M-type β -lactamases: a successful story of antibiotic resistanceInt J Med Microbiol, 303 (2013), pp. 305-317
- 2.S. Karanika, T. Karantanos, M. Arvanitis, C. Grigoras, E. MylonakisFecal colonization with extended-spectrum β -lactamase-producing *Enterobacteriaceae* and risk factors among healthy individuals: a systematic review and metaanalysisClin Infect Dis, 63 (3) (2016), pp. 310-318
- 3.S.J. Martin, R.J. YostInfectious diseases in the critically ill patientsJ Pharm Pract, 24 (2011), pp. 35-43
- 4.H.S. Sader, D.J. Farrell, R.K. Flamm, R.N. JonesAntimicrobial susceptibility of Gram-negative organisms isolated from patients hospitalised with pneumonia in US and European hospitals: results from the SENTRY Antimicrobial Surveillance Program, 2009–2012 Int J Antimicrob Agents, 43 (2014), pp. 328-334
- 5.N.P. Parajuli, S.P. Acharya, S.K. Mishra, K. Parajuli, B.P. Rijal, B.M. PokhrelHigh burden of antimicrobial resistance among gram negative bacteria causing healthcare associated infections in a critical care unit of NepalAntimicrob Resist Infect Control, 6 (2017), p. 67
- 6.X. Li, X. Xu, X. Yang, *et al.*Risk factors for infection and/or colonisation with extended-spectrum β -lactamase-producing bacteria in the neonatal intensive care unit: a meta-analysisInt J Antimicrob Agents, 50 (2017), pp. 622-628
- 7.Krishnamurthy V, Vijaykumar G.S., Sudeepa Kumar M., Prashanth H.V., Prakash R., and Nagaraj E.R. Phenotypic and Genotypic Methods for Detection of Extended Spectrum β Lactamase Producing *Escherichia coli* and *Klebsiella pneumoniae* Isolated from Ventilator Associated PneumoniaJ Clin Diagn Res. 2013 September; 7(9): 1975–1978.

8. Ünver D, Küçükbasmacı Ö, Salgın dışı durumlarda dışkıda genişlemiş spektrumlu Beta-Laktamaz üreten enterobacteriaceae üyelerinin prevalansının saptanması. *Türk Mikrobiyol Cem Derg*; 2008; 38 (3-4) : 126-131.
9. Cantón R, González-Alba J,M, and Galán J.C. CTX-M Enzymes: Origin and Diffusion front *microbiol* 2012; 3:110
10. Falagas ME, Karageorgopoulos DE. Extended-spectrum beta-lactamase-producing organisms. *J Hosp Infect.* (2009) Dec;73(4):345-54.
11. Han JH, Bilker WB, Nachamkin I, Zaoutis TE, Coffin SE, Linkin DR, Hu B, Tolomeo P, Fishman NO, Lautenbach E. The effect of a hospital-wide urine culture screening intervention on the incidence of extended-spectrum β -lactamase-producing *Escherichia coli* and *Klebsiella* species. *Infect Control Hosp Epidemiol.* 2013 Nov;34(11):1160
12. Kung CH, Ku WW, Lee CH, Fung CP, Kuo SH, Chen TL, Lee YT. Epidemiology and risk factors of community-onset urinary tract infection caused by extended-spectrum β -lactamase-producing Enterobacteriaceae in a medical center in Taiwan: A prospective cohort study. *J Microbiol Immunol Infect.* 2013 Sep 21. pii: S1684-1182(13)00151-5.
13. Gür D, Gülay Z, Arıkan Akan Ö, Aktaş Z, Bal Kayacan Ç, Çakıcı Ö, Eraç B, Gültekin M, Ögünç D, Söyletir G, Ünal N, Uysal S Resistance to Newer Beta-Lactams and Related ESBL Types in Gram-Negative Nosocomial Isolates in Turkish Hospitals: Results of the Multicentre Hitit Study (2008) *Mikrobiyoloji Bülteni* Cilt: 42 Sayı: 4
14. Coque, T.M., Baquero, F., and Cantón, R. (2008a). Increasing prevalence of ESBL-producing Enterobacteriaceae in Europe. *Euro Surveill.* 13, 19044.
15. Meglic, K.M., Koren, S., Palepou M.F.I., Karisik, E., Livermore, D.M., Pike, R. ve ark. (2009). Nationwide survey of CTX-M-Type extended-spectrum betalactamases among *Klebsiella pneumoniae* isolates in Slovenian hospitals. *Antimicrobial Agents and Chemotherapy*, 53(1), 287-291.



SAĞLIK EĞİTİMİ ALAN ÖĞRENCİLERİN HUMAN PAPILOMA VİRÜSÜ, TARAMA TESTLERİ VE HUMAN PAPILOMA VİRÜSÜ AŞISI HAKKINDAKİ BİLGİ DÜZEYLERİNİN BELİRLENMESİ

Öğr. Gör. Gülpınar ASLAN

Ağrı İbrahim Çeçen Üniversitesi, Sağlık Hizmetleri Meslek Yüksekokulu, Ağrı/Türkiye

Dr. Öğr. Üyesi Ayşe Berivan BAKAN

Ağrı İbrahim Çeçen Üniversitesi, Sağlık Yüksekokulu, Ağrı/Türkiye

ÖZET

Giriş ve Amaç: Serviks kanserinin en önemli etkeni insan papilloma virüsü olarak kabul edilmektedir. HPV enfeksiyonu, gelişmiş ülkelerde genç cinsel yönden aktif popülasyonlar da cinsel yolla bulaşan enfeksiyonlar içinde en yaygın olanıdır. Sağlık eğitimi alan öğrenciler, geleceğin sağlık personeli olmaları, HPV enfeksiyonu ve ilişkili komplikasyonlar açısından risk grubu oluşturmaları nedeniyle, HPV enfeksiyonu ve aşıları konusunda yeterli bilgiye sahip olması gereken önemli bir topluluğu oluşturmaktadırlar. Bu durum hem kendi sağlıkları hem de hizmet edecekleri toplumun sağlığı açısından önemlidir. Bu araştırma sağlık eğitimi alan öğrencilerin Human Papilloma Virüsü, Tarama Testleri ve Human Papilloma Virüsü Aşısı Hakkındaki Bilgi Düzeylerinin Belirlenmesi amacıyla yapılmıştır.

Yöntem: Tanımlayıcı tipte tasarlanmış olan bu çalışma, Türkiye'nin doğusunda yer alan bir üniversitenin Hemşirelik ve İlk ve Acil Yardım bölümlerinde Kasım- Aralık 2019 tarihleri arasında yürütüldü. Araştırmanın örneklemini 312 öğrenci oluşturdu. Verilerin toplanmasında Tanıtıcı Bilgi Formu ve Human Papilloma Virüsü Bilgi Ölçeği kullanıldı.

Bulgular: Öğrencilerin Human Papilloma Virüsü Bilgi Ölçeği toplam puan ortalamasının 5.86 ± 6.40 olduğu, HPV Bilgi Ölçeği toplam puan, Genel HPV Bilgisi ve Genel HPV Aşı Bilgisi alt boyut puan ortalamalarının kadınlarda, 3. sınıfta eğitim alanlarda, cinsel yolla bulaşan hastalıklar ve rahim ağzı kanseri hakkında bilgisi olanlarda istatistiksel açıdan anlamlı derecede yüksek olduğu saptandı. HPV Tarama Testi Bilgisi alt boyut puan ortalamasının ise, 3. sınıfta eğitim alanlarda, cinsel yolla bulaşan hastalıklar ve rahim ağzı kanseri hakkında bilgisi olanlarda istatistiksel açıdan anlamlı derecede yüksek olduğu bulundu ($p < 0.05$).

Sonuç ve öneriler: Çalışma sonuçlarına göre, cinsiyetin, sınıf derecesinin, rahim ağzı kanseri ve cinsel yolla bulaşan hastalıklar konusunda bilgi sahibi olmanın bilgi düzeyini etkilediği belirlendi. Daha büyük gruplarda benzer çalışmaların yapılması önerilmektedir.

Anahtar Kelimeler: Human Papilloma Virüsü, Bilgi düzeyi, Tarama testleri, Aşı, Öğrenci

GİRİŞ

Tüm dünyada, yılda 400.000'in üzerinde serviks kanseri olgusu görülmekte ve her yıl yaklaşık 250.000 hasta serviks kanserinden hayatını kaybetmektedir. Serviks kanseri, dünyada her iki dakikada bir kadın ölümüne neden olan ve kadınlarda meme kanserinden sonra en sık görülen ikinci kanser türüdür. Gelişmiş ülkelerde kadın kanserlerinin %3,6'sını, gelişmemiş ülkelerde ise %15'ini oluşturmaktadır. (Ege, 2014; Aydoğdu ve Özsoy, 2018). Serviks kanserinin en önemli etkeni insan papilloma virüsü (HPV) olarak kabul edilmektedir. (Guily et al, 2011). HPV enfeksiyonu, gelişmiş ülkelerde genç ve cinsel yönden aktif popülasyonlar da cinsel yolla bulaşan enfeksiyonlar (CYBE) içinde en yaygın olanıdır ve en fazla 15-24 yaş arası kadınlarda görülür. Tahminen dünyada her yıl 30 milyon yeni genital HPV vakası tanınmaktadır. Doğurgan yaştaki popülasyonun tahminen %75'i genital HPV ile enfektidir ve cinsel yönden aktif kadınların çoğu yaşamları sürecinde HPV enfeksiyonuna yakalanırlar. (Kurtoğlu et al, 2013; Dağ et al, 2015).

HPV 2012 yılında tahmini 266.000 ölüm ve 528.000 yeni vaka ile sonuçlanmıştır. Ayrıca dünya çapında HPV prevelansının %11.7 olduğu tahmin edilmektedir. Bununla birlikte, bu oranın ülkeden ülkeye değiştiği

bilinmektedir (%1.6- %41.9). Yaşa bağlı olarak ise HPV prevalansının 25 yaşın altındaki kadınlarda, orta yaş kadınlara göre daha fazla görüldüğü belirtilmektedir (World Health Organization, 2017).

İlk cinsel deneyim yaşının ortalama 16 ile 17 yaşları arasında olduğu ülkemizde HPV görülme sıklığı Avrupa ve Amerika gibi ülkelerdeki değerlerin altındadır. Ancak ilk cinsel ilişki yaşının gittikçe düşmesi, birden fazla cinsel eş, sigara içme, korunmasız cinsel ilişkide bulunma gibi risk etmenlerinin ergenlerde artması, bu yaş grubunda HPV görülme riskinin artmasına neden olmaktadır (Dağ, 2015; Başar et al 2019). Yapılan çalışmalarda bu yaş grubundaki gençlerin HPV ve aşısı ile ilgili bilgi düzeylerinin yetersiz olduğu görülmektedir. (Çetin et al, 2014; Yalaki et al, 2016). Yine sağlık eğitimi alan öğrenciler ile yürütülen çalışmalarda öğrencilerin human papilloma virüsü, tarama testleri ve human papilloma virüsü aşısı hakkındaki bilgi düzeylerinin düşük olduğu belirlenmiştir. (Önsüz et al, 2011; Dağ et al, 2015; İşgüder et al, 2017).

Sağlık eğitimi alan öğrenciler, geleceğin sağlık personeli olmaları, HPV enfeksiyonu ve ilişkili komplikasyonlar açısından risk grubu oluşturmaları nedeniyle, HPV enfeksiyonu ve aşıları konusunda yeterli bilgiye sahip olması gereken önemli bir topluluğu oluşturmaktadırlar. (İşgüder et al, 2017). Bu durum hem kendi sağlıkları hem de hizmet edecekleri toplumun sağlığı açısından önemlidir. (Başar et al 2019). Bu nedenle araştırma, sağlık eğitimi alan öğrencilerin human papilloma virüsü, tarama testleri ve human papilloma virüsü aşısı hakkındaki bilgi düzeylerini belirlemek amacıyla yapılmıştır.

GELİŞME

Tanımlayıcı tipte planlanmış olan bu çalışma Türkiye'nin doğusunda yer alan bir üniversitenin Hemşirelik ve İlk ve Acil Yardım bölümlerinde eğitim alan öğrencilerle Kasım-Aralık 2019 tarihleri arasında yürütüldü. Araştırma evrenini, belirtilen bölümlerde eğitim almakta olan 434 öğrenci oluşturmuştur. Örneklemeye yöntemine gidilmeksizin evrenin tamamına ulaşılması hedeflenmiş ancak çalışmanın yapıldığı dönemde okula devam etmeyen ya da çalışmaya katılmak istemeyen 122 öğrenci araştırmaya dahil edilememiş ve araştırmanın örneklemini 312 öğrenci oluşturmuştur.

Veri Toplama Araçları

Araştırma verilerinin toplanmasında Tanıtıcı Özellikler Bilgi Formu ve Human Papilloma Virüsü Bilgi Ölçeği (HPV-BÖ) kullanıldı. Veriler, sınıf ortamında, araştırmacılar tarafından araştırmaya katılmayı kabul eden öğrencilere verilen anket formlarının doldurulmasıyla toplandı. Her bir anketin doldurulması yaklaşık 10-15 dakika sürdü.

Tanıtıcı Bilgi Formu: Araştırmacılar tarafından oluşturulan ve öğrencilerin tanıtıcı özelliklerini içeren 12 sorudan oluşmaktadır.

Human Papilloma Virüsü Bilgi Ölçeği (HPV-BÖ): HPV-BÖ, bireylerin HPV, HPV aşısı ve tarama testleri hakkındaki bilgi seviyelerini ölçmek amacıyla Waller ve ark. tarafından geliştirilmiştir. Toplam 35 madde olan HPV-BÖ'de; 29 maddelik üç alt boyut ve altı maddelik bağımsız bir alt boyut yer almaktadır (Waller et al 2013). Bağımsız alt boyutu, ölçeğin uygulandığı üç farklı ülkede yürütülen HPV aşısı programına yönelik olarak üç farklı biçimde geliştirilmiştir. Ölçeğin Türkçe geçerlik ve güvenilirlik çalışması Demir tarafından yapılmıştır (Demir 2019). Ölçeğin değerlendirilmesinde; her bir doğru cevap bir puan, yanlış cevaplar ve bilmiyorum ifadeleri sıfır puan almaktadır. Ölçekten elde edilecek toplam puan 0-35 arasındadır ve puanın yüksek olması bilgi düzeyinin yüksek olduğunu göstermektedir. (Waller et al 2013; Demir 2019). Demir'in çalışmasında ölçeğin Cronbach alpha değeri 0.96, bu çalışmada ise 0.92 bulunmuştur.

Etik İlkeler

Çalışmaya başlamadan önce, çalışmanın yürütüldüğü üniversitenin Bilimsel Araştırmalar Etik Kurulu'ndan etik onam alındı (document date and number: 23/10/2019-E.23563). Araştırmaya katılmak isteyen öğrencilere çalışma hakkında bilgi verilerek sözlü ve yazılı onamları alındı.

Verilerin analizi

Veriler, SPSS paket programında, sayı, yüzde ve ortalama, Kolmogorov-Smirnov, bağımsız gruplarda t testi, ANOVA, Mann-Whitney U, Kruskal Wallis ve Spearman korelasyon analizleri ile değerlendirilmiştir. İstatistiki anlamlılık için sınır değer $p < 0.05$ olarak kabul edilmiştir.

SONUÇ

Çalışmaya katılan öğrencilerin yaş ortalamasının 20.24 ± 1.45 yıl olduğu, %60.6'sının kadın, %98.7'sinin bekar, %51.3'ünün gelirinin giderinden az olduğu, %58'inin İlk ve Acil Yardım bölümünde eğitim aldığı, %44.2'sinin 2. sınıfta olduğu saptandı. Öğrencilerin %87.8'inin ailesinde kanser tanısı almış birey bulunmadığı ve %79.5'inin rahim ağzı kanserini duyduğu belirlendi. Cinsel yolla bulaşan hastalıklar hakkında %49.6'sının yeterli bilgiye sahip olmadığı, %57.4'ünün bu konuda eğitim almaya ihtiyaç duyduğu, %88.8'inin cinsel bölge ve organlarla ilgili herhangi bir rahatsızlık/hastalığının olmadığı bulundu. Öğrencilerin %56.4'ünün rahim ağzı kanseri hakkında bilgisinin olduğu, bunlardan %42'sinin bilgi kaynağının okul dersleri olduğu, öğrencilerin %97.4'ünün HPV aşısı yaptırmadığı saptandı.

Öğrencilerin Human Papilloma Virüsü Bilgi Ölçeği toplam puan ortalamasının 5.86 ± 6.40 olduğu, ölçekten alınan en düşük puanın 0, en yüksek puanın ise 23 olduğu bulundu. Ölçeğin Genel HPV Bilgisi alt boyut puan ortalamasının 3.66 ± 3.90 , HPV Tarama Testi Bilgisi alt boyut puan ortalamasının $.82 \pm 1.39$, Genel HPV Aşı Bilgisi alt boyut puan ortalamasının ise $.94 \pm 1.34$ olduğu saptandı.

Öğrencilerin, HPV Bilgi Ölçeği toplam ve alt boyut puan ortalamaları tanıtıcı özelliklerine göre incelendiğinde, HPV Bilgi Ölçeği toplam puan, Genel HPV Bilgisi ve Genel HPV Aşı Bilgisi alt boyut puan ortalamalarının kadınlarda, 3. sınıfta eğitim alanlarda, cinsel yolla bulaşan hastalıklar ve rahim ağzı kanseri hakkında bilgisi olanlarda istatistiksel açıdan anlamlı derecede yüksek olduğu bulunmuştur ($p < 0.05$).

HPV Tarama Testi Bilgisi alt boyut puan ortalaması, 3. sınıfta eğitim alanlarda, cinsel yolla bulaşan hastalıklar ve rahim ağzı kanseri hakkında bilgisi olanlarda istatistiksel açıdan anlamlı derecede yüksek bulunmuştur ($p < 0.05$).

Çalışma sonuçlarına göre sağlık eğitimi alan öğrencilerin HPV ile ilgili bilgi düzeylerinin yeterli olmadığı, cinsiyetin, eğitim alınan sınıf derecesinin, cinsel yolla bulaşan hastalıklar ve rahim ağzı kanseri hakkında bilgi sahibi olmanın HPV, tarama testleri ve aşı ile ilgili bilgi düzeyini etkilediği bulunmuştur. Benzer çalışmaların daha büyük gruplarda yapılması ve bilgi düzeyini arttıracak çalışmaların planlanması önerilmektedir.

KAYNAKÇA

Aydoğdu, S. G. M, Özsoy, Ü. Serviks Kanseri Ve Hpv. Androl Bul, 2018; 20: 25-29.

Barnard M, George P, Perryman M.L, Wolff L.A. Human Papillomavirus (Hpv) Vaccine Knowledge, Attitudes, And Uptake In College Students: Implications From The Precaution Adoption Process Model. Plus One, 2017; 12(8): e0182266.

Başar F, Çiçek S, Sağlam H. Y. Hemşirelik Bölümü Öğrencilerinin Human Papilloma Virüsü ve Aşısına Yönelik Bilgi Düzeyleri. OPUS Uluslararası Toplum Araştırmaları Dergisi, 2019; 10(17): 123-138.

Başlı M, Aksu H, Toptaş B. Bir Üniversitede Öğrenim Gören Sağlık Yüksekokulu Öğrencilerinin Human Papilloma Virüsü Ve Hpv Aşisi Ile İlgili Bilgi Ve Görüşleri. Ankara Sağlık Bilimleri Dergisi, 2019; 8(1): 1-17.

Çetin O, Verit F, Keskin S, Zebitay A. G, Deregözü A, Usta T, Yücel, O. Ergen Kızların Human Papilloma Virüsü ve Aşısı Hakkındaki Bilgi Düzeyleri. Türk Ped. Arş, 2014; 49:142-7.

Dağ H, Dönmez S, Sezer H, Şendağ F, Sevil Ü, Saruhan A. The Effects Of Two Different Teaching Techniques On The Knowledge Level Of Nursing Students About Hpv. Gaziantep Medical Journal, 2015; 21(2): 90-8.

- Demir F. Human Papilloma Virüsü (Hpv) Bilgi Ölçeği'nin Türkçe Geçerlik Ve Güvenirliği, Sağlık Bilimleri Üniversitesi, Gülhane Sağlık Bilimleri Enstitüsü, Halk Sağlığı Hemşireliği Anabilim Dalı. Yayınlanmamış Yüksek Lisans Tezi. 2019.
- Ege S. Gebe Kadınlarda Human Papilloma Virüs sıklığının araştırılması. Tıpta Uzmanlık Tezi. Zonguldak: Bülent Ecevit Üniversitesi Tıp Fakültesi, Kadın Hastalıkları ve Doğum Anabilim Dalı, 2014.
- Erbaydar N, Çilingiroğlu N, Keskin C, Altunbaş M, Arslanoğlu E, Aydın O, Çetin E, Gündüz G.G. Human Papilloma Virus Aşısı Bir Üniversite Hastanesi Hemşireleri İçin Ne İfade Ediyor? Hacettepe Üniversitesi Hemşirelik Fakültesi Dergisi, 2016; 3(3): 16–27.
- Gerend MA, Magloire ZF. Awareness, Knowledge, And Beliefs About Human Papillomavirus In A Racially Diverse Sample Of Young Adults. J Adolesc Health, 2008; 42: 237-42.
- Görkem Ü, Toğrul C, İnal H.A, Salman Özgü B, Güngör T. Üniversite Hastanesinde Çalışan Yardımcı Sağlık Personelinin Human Papilloma Virüs Ve Aşısı Hakkında Bilgi Düzeyleri Ve Tutumları. Turk Hij Den Biyol Derg, 2015; 72(4): 303 – 310.
- Guily JL, Jacquard AC, Pretet JL, Haesebaert J, Beby Defaux A, Clavel, et al. Humanp Genotype Distribution İn Oropharynx And Oral Cavity Cancer İn France-The Edith Vı Study. J Clin Virol. 2011; 51(2): 100-4.
- Güvenç G, Akyüz A, Seven M. Hemşirelik Yüksek Okulu Öğrencilerinin Human Papilloma Virüs Enfeksiyonu Ve Aşıları İle İlgili Bilgi Ve Tutumlarının Belirlenmesi. Gülhane Tıp Dergisi, 2012; 54: 104-10.
- İşgüder Ç.K, Oktay G, Doğru H.Y, Delibaş İ.B, Özsoy A.Z, Çeltak N.Y, Bulut Y.E. Sağlık Yüksek Okulu Öğrencilerinin HPV Aşısı Bilgi Düzeyinin Değerlendirilmesi. Çağdaş Tıp Dergisi, 2017; 7(1): 1-7.
- Kızılca Çakaloz D, Öztürk G, Çoban A, Karaçam Z. Ebelik Öğrencilerinin Servikal Kanser Ve Hpv Aşısı Hakkında Bilgi Ve Düşüncelerinin Belirlenmesi. Adnan Menderes Üniversitesi Sağlık Bilimleri Fakültesi Dergisi, 2017; 2(2): 8-17.
- Kim HW. Gender Differences In Knowledge And Health Beliefs Related To Behavioral Intentions To Prevent Human Papillomavirus Infection. Asia pac j public health, 2013; 25: 248-59.
- Kurtipek G.S, Cihan F.G, Ataseven A, Özer I, Turhan Z.C. On Sekiz Yas Üzeri Kadınların Genital Verru, Servikal Kanser ve Human Papilloma Virüs Asisi Hakkında Bilgi, Tutum ve Davranışları/The Knowledge, Attitude and Behaviours of Women above 18 Years Old about Genital Warts, Cervical Cancer and Human Papilloma Virus Vaccination. Turk Dermatoloji Dergisi, 2016; 10(3): 105.
- Kurtoğlu E, Arpacı H, Temür M. Family Physicians' Knowledge And Attitudes About Human Papilloma Virüs Vaccine. J Clin Anal Med, 2013; 4(2): 132-5.
- Önsüz M.F, Topuzoğlu A, Bilgi Z, Yılmaz M, Amuk N, Fahridin F. Bir Tıp Fakültesinde Kadın Hastalıkları ve Doğum Stajını Yapmış Öğrencilerin HPV Aşısı Hakkında Bilgi Düzeyleri ve Tutumlarının Değerlendirilmesi. TAF Prev Med Bull. 2011;10(5):557-564.
- Unutkan A, Yangın H. B. Üniversite Öğrencilerinin Human Papilloma Virüs Aşısına İlişkin Bilgi Ve Görüşlerinin Değerlendirilmesi. TAF Preventive Medicine Bulletin, 2016; 15(2): 151-8.
- Waller J, Ostini R, Marlow L, McCaffery K, Zimet G. Validation Of A Measure Of Knowledge About Human Papillomavirus (Hpv) Using İtem Response Theory And Classical Test Theory. Preventive Medicine, 2013;56(1):35-40. doi:10.1016/J.YPMED.2012.10.028
- WHO, World Health Organization. Human Papillomavirus vac-cines: WHO position paper. Weekly Epidemiological Record, 2017;19(92):241-68. <http://apps.who.int/iris/bitstream/handle/10665/255353/> (Erişim Tarihi: 25.09.2019).
- Wilson K.L, Lee Smith M, Rosen B.L, Pulczinski J.C, Ory M.G. HPV Vaccination Status And Mandate Support For School-Aged Adolescents Among College Females: A Descriptive Study. J Sch Nurs, 2017; 33(3): 232-245.

- Yalaki Z, Tasar M.A, Saç R.Ü, Göçmen S, Karadagli S, Akbas N, Dallar Y.B. The Levels of Knowledge of High School Students About Human Papilloma Virus Infection/Lisede Okuyan Öğrencilerin İnsan Papilloma Virüs Enfeksiyonu Hakkındaki Bilgi Düzeyleri. *Cocuk Enfeksiyon Dergisi*, 2016; 10(3): 86.
- Yilmazel G, Duman NB. Knowledge, Attitudes And Beliefs About Cervical Cancer And Human Papilloma Virus Vaccination With Related Factors In Turkish University Students. *Asian Pac J Cancer Prev*, 2014; 15: 3699-704.
- Yüksel K.B, Şencan H, Kucur S.K, Gözükara İ, Seven A, Polat M, Keskin N. Human Papilloma Virus HPV Enfeksiyonu ve HPV Aşısı Hakkında Bilgi Düzeyi ve Genel Eğilimler; Dumlupınar Üniversitesi-Evliya Çelebi Eğitim Ve Araştırma Hastanesi'ndeki Doktor, Hemşire ve Sağlık Personellerini İçeren Anket Taraması. *Jinekoloji Obstetrik ve Neonatoloji Tıp Dergisi*, 2015; 12(2): 64-67.



EUROASIA SUMMIT

Congress on Scientific Researches and Recent Trends-6

18-20 May 2020/ Baku Euroasian University, Azerbaijan

Book of Full Texts / Volume-1



MYTHOLOGICAL CREATURES IN URARTIAN RELIGIOUS RITUALS

Assist. Prof. Dr. Bilcan GÖKCE

Iğdir University, Faculty of Sciences and Letters, Department of Art History, ORCID NO: 0000-0003-1213-7752

ABSTRACT

The Urartian kingdom emerged as a powerful state in the Lake Van basin in the 1st millennium BC in Near East between 9th-7th century BC. As a result of expansion policy pursued by the Urartian kings, the borders of the state were not limited to the Van Lake basin but spread to the territory of Eastern Anatolia, Armenia, Nakhchivan, Iran and Iraq. In these geographic regions, where the Urartian kingdom ruled for almost two hundred years, important development occurred in terms of political, military, economic and religious. The rituals, which have an important place in the Urartian religious life, included people and gods as well as mythological creature figures. Rituals with mythological creatures can be seen in seals, seal impressions, clay bullae, horse chest pieces and at the Erzincan/Altintepe wall paintings. Among the main mythological creature's griffon; griffon-demon; sphinx; genii; winged bull; two-legged, winged, human-bodied, bull-headed creature; four-legged, bird-headed, horned, long-legged, fish-tailed creature and two-legged, eagle-headed, human-bodied, tailed, winged mythological creature. These were depicted in religious ceremonies such as the tree of life fertilization scenes, offering or worship to god and animal sacrifices. The available evidence indicates that the mythological creatures in question were religiously important and used as protective magic or as a religious element in religious ceremonies. In addition, mythological creatures, which did not perform the ritual in scenes, were most likely depicted as decoration.

Keywords: Urartu, Mythological Creatures, Religion, Seal, Tree of Life.

INTRODUCTION

Urartian Kingdom which was called as Urartian by Assyrians and as Bianili by themselves emerges as a powerful state in the 1st millenium in Near East. The Urartian Kingdom was founded as a state in Basin of Van Lake between 9th-7th centuries BC. However, as a result of expansion policy pursued by the Urartian kings, the borders of the state were not limited to Basin of Van Lake, but spread to the territory of Eastern Anatolia, Armenia, Nakhchivan, Iran and Iraq. The geography in which they dominated is divided by high mountains and strong streams and has a harsh climate. But, despite these difficult geographical conditions, the Urartu Kingdom has achieved success in such fields as politics, military and economy. We can see their success in many architectural structures such as fortress, palaces, temples, rock graves, irrigation channels, dams which they have built. Besides architectural buildings, the Urartians also manufactured artifacts from various materials (mine, stone, terracotta and bone). Rich decorations and cuneiform inscriptions on a large part of these works also show the mastership of manufacturing artifacts of the Urartian Kingdom.

The Urartian Kingdom presented important developments also in religious field as well as its political, military and economical superiority in the geography where it dominated for two hundred years. It is known by archaeological data that the communities in the Eastern Anatolia Region lived as beylics until the Urartian State was established and the Urartian Kingdom was founded by the combination of these principalities (Salvini 2006: 28-34.). The Urartian king Ispuini (830-810 BC) formed the pantheon of the gods including the gods of all communities and had it written in a rock niche called as Meher Kapi. On the inscription, 79 gods and goddesses and the animal species and numbers to be sacrificed to these gods and goddesses are mentioned (Piotrovskii 1965: 37;Çilingiroğlu 1997: 30-31). The important religious remains reflected from the Urartians to the present are temples, open-air worship areas and graves. We also obtain important information about religious beliefs of the Urartian society by written sources, archaeological remains and depicted arts.

The Urartians performed a number of rituals at certain times of the year for ascension to throne, harvest time (vintage), going to campaign and after military victories. These rituals were performed as animal sacrifice, libation (fluid presentation) or fertilization scenes of tree of life. The common point of all these ceremonies constitutes the animal sacrifice and banquet themes for god-goddesses (Baştürk 2006: 86-113). It is known by archaeological data that rituals practised in temples or open-air sanctuaries are performed by both male and female religious officials (Gökce 2017: 23-42). Also mythological creatures took part in rituals, which have an important place in Urartian religious life as well as human and gods. Rituals with mythological creatures have been depicted in several works such as seal and seal-impressed clay bullae, horse breastplate and wall paintings of Erzincan/Altıntepe.

A. Seal and Seal-Imprinted Clay Bullae

Seal No. 1: The seal found in Toprakkale, one of the important centers of Urartu, is cylindrical-formed (Ayvazian 2006: 1042). There is a cuneiform inscription inside the band at the top of the seal. A four-wheeled vehicle is depicted in the scene. The wheels of the vehicle are disc-shaped and the box protrudes from both sides. The wheeled vehicle has a single-centered draught pole. When the object in front of the draught pole in the scene on the seal was compared with the human figure behind the vehicle, it was stated that there was a similarity between them and hence, manpower was used to pull the vehicle (Gökce 2019: 46). A human figure is seen from the profile in praying position just behind the wheeled vehicle.



Figure 1. (Ayvazian 2006: 64).

There is a dress extending to the ankles on the figure. An object with three branches can be seen in the center of the box. This object was fixed to the box by tightrope or rope from both sides (Gökce 2019: 37). The three-branched object in the box is similar to the sample found in the hand of a figure in a relief fragment in Toprakkale and bronze tree of life uncovered during the excavations in Toprakkale (Wartke 1990: Taf. XXV / 1-2). Thus, it was suggested that this type of vehicle was used to take the sacred tree of life to the area where cult ceremonies would be held (Gökce 2019: 56-57). A mythological creature was engraved just behind the human figure in the scene on the seal. The mythological creature from the profile is a four-legged winged bull. Although the figure has been stylized, the horn and wing feathers are evident. The winged bull, of which neck is extended forward, is depicted with an open mouth.

Seal No. 2: Stamp-cylinder formed seal was found in storage room number 28 in Karmir-Blur, one of the Urartian sites (Piotrovskii 1952: Fig. 22/19). The stone seal is 3.5 cm high. There is an altar in the center of the scene on the seal. Ayvazian (2006: 772) stated that “*fire was burning in the altar based on the vertical parallel lines seen on the altar*”. There are mutual mythological creatures on both sides of the altar.

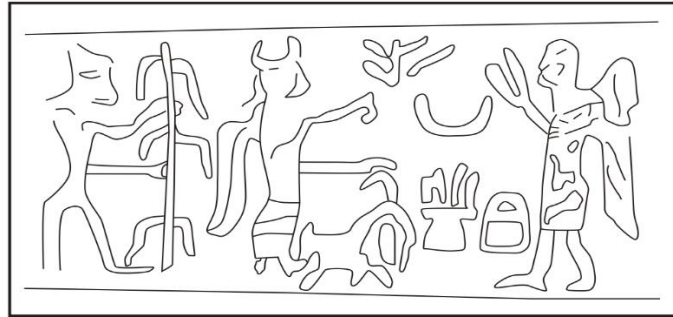

Figure 2. (Piotrovskii 1952: Fig. 22/19).

Among them, one on the left has two legs, wings, human body and bull head; one on the right is in the form of winged genie. The right arm of the bull-headed mythological creature is depicted upward and its left arm is on the horn of the mountain goat. The right arm of the winged genie is depicted upwards. There is a bucket in front of this figure. Just behind the bull-headed winged mythological creature, a human figure carrying a tree of life with three branches to the ritual area is seen. It is understood by available data that the scene is related to the cult of fire, fertilization of tree of life and animal sacrifice rituals.

Seal No. 3: Cylinder-formed seal exhibited in Van Archeology Museum is stone and is 2.0 cm high (Zengin 2000: 70-71, Plt. XXIV/81). There is seen a tree of life depicted on the left side of the scene. In front of this, the human figure is depicted in a holy greeting position sitting on a footstool. This figure has been identified as god (Zengin 2000: 70). Hence, the fact that the figure is in a holy greeting position supports this view of Zengin. There is a trestle in front of the god figure and an open bread on the trestle. A male figure was depicted standing in praying position in front of the trestle. Behind this, there is a mythological creature with four legs, bird-head, horns, long legs and a fish tail. On the rear part of the mythological creature is another male figure in holy greeting position. The clothes of these male figures are one-pieced tunic extending to the ankles. Based on the fact that both figures are in holy greeting position in the face of god, it can be said that they are religious officials. It can be argued by available data that the main theme of the depiction on the seal is the scene of worship to god.



Figure 3. (Zengin 2000: 70-71, Lev. XXIV/81).

Seal No. 4: The stamp-cylindrical seal was found in the storage room number 24 in Karmir-Blur, one of the Urartian sites (Ayvazian 2006: 692). The seal, which was made of black stone, is 4 cm high. At the center of the scene is the tree of life with spear-end shaped buds. Three of the branches were depicted as facing upwards and two of them were facing downwards. Mythological creatures standing on both sides of the tree of life are depicted. These have human body and wings. Although the head parts are not clearly visible, it is suggested that the creature depicted on the left side is bird-headed and the one on the right side is human-headed (Ayvazian 2006: 692). In both mythological creatures, the right arm is depicted above and the left arm is depicted below. An unidentified object is seen in the right hands of the figures. The main theme of this scene is the ritual of fertilizing the tree of life.

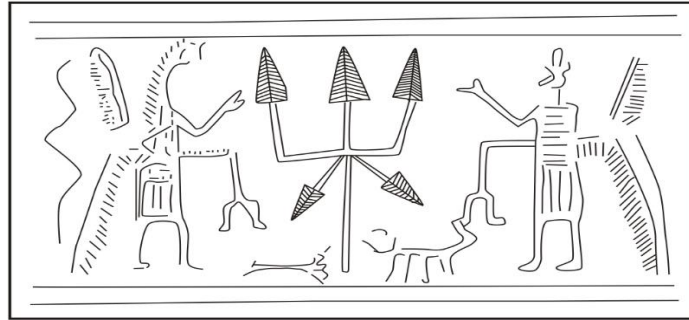

Figure 4. (Ayvazian 2006: 692).

Seal No. 5: The seal in the form of a stamp-cylinder was found in room number 5 of the building number 8 in the Lower City in Bastam, one of the Urartian sites (Seidl 1979: 137). The seal is 2.8 cm high. There is a cuneiform inscription between the two bands engraved on the upper part of the seal surface. A tree of life with pomegranate branches is seen in the center of the scene. On both sides of the tree of life are mythological creatures depicted reciprocally. The creature on the left is an eagle-headed with human body, a tail and wings. Although how the head of the creature on the right side is cannot be identified, it can be seen that it has wings, a human body and a tail. Both mythological creatures have a cone in one hand and a bucket in the other. It is understood by mentioned data that the main theme of the description on the seal is fertilization scene of the tree of life.

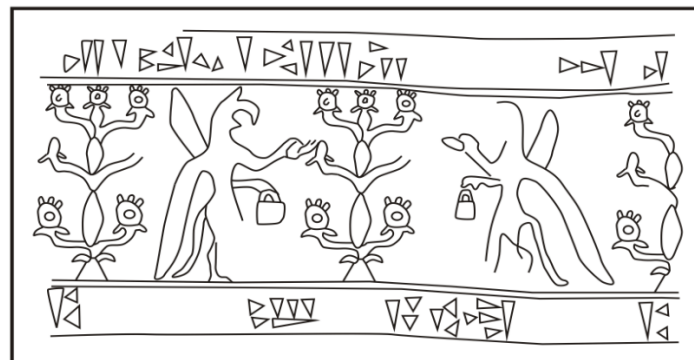

Figure 5. (Seidl 1979: 137).

Seal Impressed Clay Bulla No 6:

The piece was found just in front of the west wall of the store room numbered I of Ayanis Fortress (Abay 2001: 323, Fig. 1). The cylinder impression is 2.2 cm high and the diameter of the stamp impression is 1.5 cm (Abay 2001: 323, Fig. 1). Cuneiform inscription is inscribed on the bands on the lower and upper parts of the bulla. At the center of the scene is a tree of life with three branches. There are mutually depicted mythological creatures on both sides of the tree of life with bud-shaped branches. Of the mythological creatures, it is a griffon on the left. The mythological creature on the right is winged, human headed with a human body and tail. Both mythological creatures have cones in their right hand and bucket in their left hand. Thus, it can be said that the main theme of the scene on the bulla is fertilization scene of the tree of life.

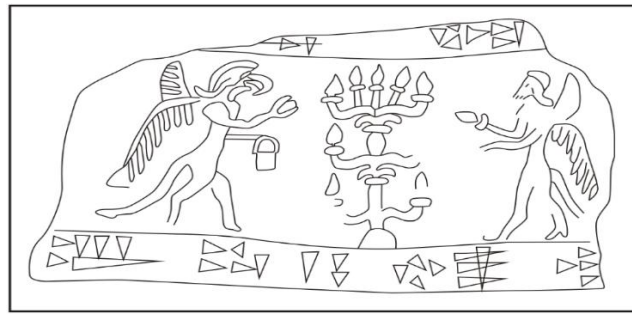

Figure 6. (Abay 2001: 323).

Seal Impressed Clay Bulla No 7: The bulla found in Area VI in Ayanis Fortress is 2.2 cm high and 1.5 cm. in diameter (Abay 2001: 324, Fig. 3). There is cuneiform inscription inside the bands on the lower and upper sides of the bulla. On the right side of the scene, a tree of life with branches which have buds is seen. There is a pitcher probably used to pour the liquid in front of the tree of life. On the front of the jug, a mythological creature with a human head, a human body, a tail and wings which turned its back to the tree of life is seen. Mythological creature has a cone in one hand and a bucket in the other. It is understood by available data that fertilization ritual of the tree of life has been depicted on the scene on the bulla.



Figure 7. (Abay 2001: 324).

B. Horse Breastplate

The horse breastplate dated to the Urartian Period is exhibited in Badisches Landesmuseum Department of Ancient Near East/Karlsruhe (Inventory No BLM 89.6/89.7) (Seidl 1991: 87, Fig. 44). Bronze breastplate is 34 cm in height and 40 cm in width. A four-winged god figure is seen in the center of the breastplate. He has a horned headdress on his head. It has a tunic going down to the knee cap and a mantle extending over it to the ankles as clothing. There is a male figure on the left and griffon-ifrit on the right of the god. The clothes of these figures are similar to the clothing of the god. Again, both figures have a cone in one hand and a bucket in the other hand. The griffon is just behind the human figure. Just behind the griffon-demon is the sphinx. In addition, hunting scene of the mountain goat is depicted at both ends of the breastplate. It can be said by these data that the rituals of offering fertility and gratitude to the god were performed on the breastplate.

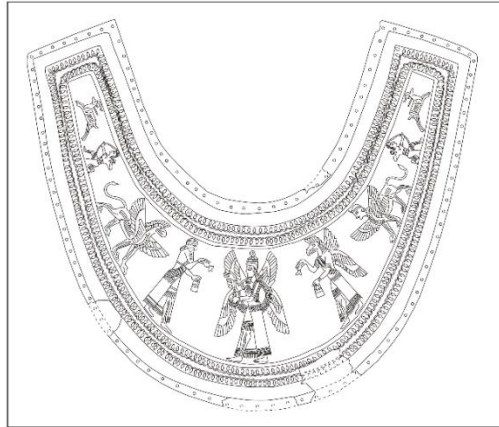

Figure 8. (Seidl 1991: 87, Fig. 44).

C. Wall Painting

In Erzincan/Altintepe, one of the sites of the Urartian Kingdom, sphinx was depicted in some of the wall paintings (Özgüç 1966: 24, Fig. 27). He has a horned headdress on his head and a rosette with eight-leaves on both wrists. The sphinx has a cone in one hand and a bucket in the other. In the scene, the sphinx is depicted alone. However, it can be said that the sphinx is probably depicted in fertilization scene of the tree of life based on cone and bucket.

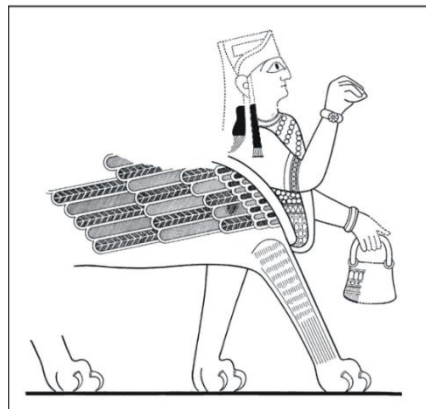

Figure 9. (Özgüç 1966: 24, Fig. 27).

CONCLUSION

A large number of mythological creatures in various types have been described in the Urartian art. However, based on the above data, it is seen that a limited number of mythological creatures have been depicted in the Urartian religious rituals for now. Among them, griffon, griffon–demon, sphinx and winged genie are mythological creatures that are also seen in the art of Near East. It is understood by these data that the Urartian artists developed by adding new additions to the mythological creatures they took from the surrounding cultures. Additionally, there are also mythological creatures peculiar to the Urartian art as style among the mythological creatures we have discussed. Among them, there are winged bull; creature with two legs, wings, human-body, bull head; four-legged, bird-headed, horned, long-legged, fish-tailed creature; mythological creatures with two legs, eagle head, human body, tail and wings. Thus, it can be said that the Urartians have a constantly developing and distinctive depicted art peculiar to themselves.

The mythological creatures depicted on some seal, bulla, horse breastplate and wall painting date to the Urartian Period have been depicted in religious ceremonies such as mainly fertilization scenes of tree of life,

offering to god or whorsipping and animal sacrifice. In some of the scenes, the mythological creatures were depicted during performing the rituals personally (Figure 2, 4-9), and in some others, they were depicted behind the human figures performing the ritual (Figure 1, 3). For now, there is no data about mythological creatures in the written sources of the period. Therefore, it is difficult to say for what purposes these are depicted in religious ceremonies. However, it can be thought by available data that these mythological creatures are religiously important and used as protective spells or as a religious element in religious ceremonies. Additionally, the mythological creatures that did not perform the ritual personally (Figure 1, 3) were most likely depicted as elements of decoration.

It is known that some mythological creatures depicted in the art of Near East and seen in Urartian religious ceremonies have a certain religious significance. Of these, the griffon is originated from Syria of IInd millennium BC and has been used throughout whole Near East, including also Mesopotamia since the 14th century BC (Black and Green 2003: 91). The griffon has been shown among the animals of the gods in Near East and in the art of burial in the West (Black and Green 2003: 91). Thus, it has been stated that this creature had a religious significance and might have a protective spell (Black and Green 2003: 91). Another mythological creature, griffon-demon was first seen on the seals dated to Middle Assyrian Period and became very popular in the art of New Assyria during the 9th century BC. After the 7th century BC, the figure was used less, but it remained on the seals dated to Seleucid Period (Black and Green 2003: 91-92). In Neo Assyrian Kingdom, it has been suggested that this figure could be used for the protection of the foundations of the newly built houses and palaces as well as in depicted arts (Black and Green 2003: 91-92). The sphinx is a mythological creature seen in art of Egypt and Mesopotamia towards the middle of the 3rd millennium BC (Temür 2014: 116). Apart from these, the sphinx has taken its place in the art of Iranian, Syrian and Anatolian cultures. It has been stated that the sphinxes were used as protective or worshipping elements in these cultures (Temür 2014: 118). Also the griffon, griffon-demon and sphinxes depicted in the Urartian religious rituals should be depicted in line with the same functions as in Near Eastern examples.

The mythological creatures are mostly seen in fertilization scene of the tree of life. Although the tree of life on which the ritual is practised has usually three branches, there is also a sample with two branches. While the ends of the branches on some of these are finished with bud (Figure 6-7), pomegranate (Figure 5) and spearhead (Figure 4), the remaining samples are naturally depicted. On both sides of the tree of life, there are often mythological creatures holding cones and bucket. In the publications, this ritual is mentioned as rubbing cone on or fertilization scene of the tree of life (Black and Green 2003: 191). It has been stated that the main purpose of such scenes depicted in art of Mesopotamian cultures could be protective rite, sanctification, fruit picking or purification (Black and Green 2003: 191). As we mentioned above, there are no data about this issue in the inscriptions of the Urartian Kingdom. Therefore, it is difficult to say for what purpose they were depicted. However, considering both the usage in Mesopotamian cultures and the characteristics of the scenes where the ritual takes place, it can be thought that fertilization scenes of the tree of life performed by mythological creatures in the Urartian Kingdom were practised for sanctification or purification. In addition, the mythological creature applies the ritual to the god in the scene depicted on the breastplate. In the scene, the mythological creature is seen immediately behind the god, with a cone in one hand and a bucket in the other hand. In the art of Neo Assyria, contemporary of Urartu, such scenes were interpreted as oiling ceremony of god or the king (Black and Green 2003: 191). In this context, it can be thought that the ritual depicted also in the scene on breastplate was probably performed for oiling the god or gratitude to the god. Black and Green (2003: 106) stated that *"there are supernatural creatures at levels between people and gods in various religions and through them good and evil are transmitted"*. In this context, it can be suggested that the mythological creatures seen in religious ceremonies, especially fertilization ceremonies of the tree of life, were used to send goodness at the level between man and god.

The mythological creatures have been depicted while using materials such as cones and bucket during religious rituals. Of these, the cones are held upwards in the right hand and the bucket is held downwards in the left hand. The bucket and cone are mostly associated with fertilization scenes of tree of life. Black and Green (2003: 128-129) stated that *"The cone is fir cone (pinus Brutia), masculine flower of palm tree or an object made of clay to imitate them"*. Again, Black and Green (2003: 128-129) have been interpreted as *"the bucket is an object made of metal or reeds used to wattle baskets and is used to carry both water and pollen"*.

(flower dust)". Although cone samples have not been found in the excavations carried out in the sites dated the Urartian Period, metal buckets have been found (Merhav 1991: 214-220; Gökce 2020: 253-255). These buckets are similar to the examples depicted in depicted arts in form. It has been suggested that the mentioned buckets were used in religious rituals in the Urartian Kingdom (Belli and Avcı 2004: 127-130). It can be said that the buckets we have discussed with in this context and depicted on various pieces are related to purification or fertility purposes functions in religious rituals.

BIBLIOGRAPHY

- Abay 2001 E. Abay, "Seals and Sealings", A. Çilingiroğlu – M. Salvini (Eds.), *Ayanis I/Ten Years' Excavations at Rusahinili Eiduru-kai 1989-1998*, 321-353, Roma.
- Ayvazian 2006 A. Ayvazian, *Urartian Glyptic*, Berkeley.
- Başturk 2006 M. B. Başturk, *Din ve Dini Ayinlerin Urartu Krallığı'ndaki Toplumsal ve Siyasal Rolü*, Ege University, Institute of Social Sciences, Unpublished Master's Thesis, İzmir.
- Belli and Avcı 2004 O. Belli – C. Avcı, "Torensel Urartu Bakracları", T. Korkut (Ed.), *60. Yaşında Fahri Işık'a Armağan Anadolu'da Doğdu Festschrift für Fahri Işık zum 60. Geburtstag*: 127-135, Ege Yayınları, İstanbul.
- Black and Green 2003 J. Black and A. Green, *Mezopotamya Mitolojisi Sözlüğü Tanrılar, ifritler, Semboller*, İstanbul, Aram Yayıncılık.
- Çilingiroğlu 1997 A. Çilingiroğlu, *Urartu Krallığı Tarihi ve Sanatı*, İzmir.
- Gökce 2017 B. Gökce, "Urartu Krallığı'nda Din Görevlileri", *Bellekten LXXXI/290*, 23-43.
- Gökce 2019 B. Gökce, *Urartu Krallığında Tekerlekli Taşıtlar/Wheeled Vehicles in the Urartian Kingdom*, Ankara, Bilgin Kültür Sanat Yayınları.
- Gökce 2020 B. Gökce, "Urartu Krallığı'nda Ritüel Kaplar", K. Serdar Girginer, Gonca Dardeniz, Ayca Gercek, Fatih Erhan, Elif Genc, İrfan Tuğcu, Ozlem Oyman-Girginer, M. Cem Fırat, Hakan Gercek, M. Furkan Tufan (Eds.), *Amanosların Gölgesinde Hayriye Akıl Anı Kitabı/MORS IMMATURA in the Shadow of Amanus in Memoriam Hayriye Akıl*, 251-275, Ege Yayınları, İstanbul.
- Merhav 1991 R. Merhav, "Ceramonial Buckets", R. Merhav (Ed.), *Urartu A Metalworking Center in the First Millenium B.C.E.*, 214-220. Tell Aviv: The Israel Museum Press.

- Özgüç 1966 T. Ozguc, *Altın-tepe I/Mimarlık Anıtları ve Duvar Resimleri*, Türk Tarih Kurumu Basımevi, Ankara.
- Piotrovskii 1952 B.B. Piotrovskii, *Karmir Blur II 1949-1950*, Jerewan.
- Piotrovskii 1965 B. B. Piotrovskii, "Urartu Dini", *Dil ve Tarih Coğrafya Fakültesi Dergisi* 23: 37-48.
- Salvini 2006 M. Salvini, *Urartu Tarihi ve Kültürü*, İstanbul, Arkeoloji ve Sanat Yayınları.
- Sedil 1979 U. Seidl, "Die Siegelbilder", W. Kleiss (Ed.), *Bastam I*, 137-149, Berlin.
- Seidl 1991 U. Seidl, "Horse Trappings", R. Merhav (Ed.), *Urartu. A Metalworking Center in the First Millennium BCE.*, 78-96. Tell Aviv: The Israel Museum Press.
- Temür 2014 A. Temür, *Grek Sanatında Karışık Yaratıklar*, Ankara, Gece Kitaplığı.
- Zengin 2000 O. Zengin, Van Müzesi'ne Satın Alma Yoluyla Gelen Urartu Mühürleri, İstanbul University, Institute of Social Sciences, Unpublished Master's Thesis, İstanbul.
- Wartke 1990 R. B., Wartke, *Toprakkale. Untersuchungen zu den Metallobjecten im Vorderasiatischen Museum zu Berlin* (=Schriften zur Geschichte und Kultur des Alten Orients 22), Berlin.



AZƏRBAYCAN MƏDƏNİYYƏTİ VƏ PANDEMİYA

Sehranə KASİMI

AMEA Memarlıq və İncəsənət institutu, aparıcı elmi işçi, sənətsünaslıq üzrə fəlsəfə doktoru, dosent

ÖZƏT

Dünyada koronavirus adlı bir kabus dolaşmaqdadır. 2020-ci il başlayar – başlamaz bu bəla qapını kəsdirdi. Bütün dünya təlatümdə. Şərq və qərb, Avropa, Amerika, bütün ölkələr gözəgörünməz virusun əlində acizdir...Ümumdünya Səhiyyə Təşkilatı (ÜST) martın 11-də bu virusun təsir imkanlarını məhz pandemiya kimi müəyyən etdi və “SOS” signalı verdi. Antarktida istisna olmaqla bütün qitələr bu pandemiyanın cəngindədir. Dünya koronavirusla müharibə vəziyyətindədir. Düşmən isə koronavirus adlı virusdur.O, gözə görünmür, o mövcuddur,o hücumdadır. Koronavirus sərhədlər tanımır.

Yanvarın 11-də ilk çinlinin koronavirusdan ölümündən sonra, bu virusa yoluxanların sayı dünyada bir milyon yarımı ötmüş, vəfat edənlərin sayı isə yüz minlərlədir.. Rəqəmlər hər an dəyişir. Ümumdünya Səhiyyə Təşkilatı həyəcan signalı verir, vurusun yayılma dinamikası isə durmadan artır...

Bəs görəsən müstəqil Azərbaycan Respublikasında bu pandemiya ilə əlaqədar hansı işlər görülür və bizi maraqlandıran sahə - mədəniyyət, incəsənət sahəsində nə kimi yeniliklər var. Təbii ki, Azərbaycanda gedən siyasi, iqtisadi proseslər haqqında fikir mübadiləsi aparmaq siyasətçilərin, dövlət strukturunda çalışan iqtisadçı və proqramatıqların öhdəsinə düşür. Bizim məqsədimiz isə Azərbaycanın bu çətin, ağır günlərində onun mədəniyyət sahəsindəki fəaliyyətindən söhbət açmaqdır.

Bildiyimiz kimi, vəziyyətlə bağlı Operativ Qərargah yaradılmışdır. Xüsusi relim-karantin vəziyyətində olan Azərbaycan vətəndaşları “Evdə qal” tələbinə əməl etmək məcburiyyətindədirlər. Bu çətin günlərdə kiçikdən böyüyə hamı evdə oturmali və həyat fəaliyyətlərini evdə davam etdirməlidirlər. Azərbaycan Respublikası Nazirlər Kabineti yanında Operativ Qərargah tərəfindən ölkə ərazisində xüsusi rejimlə əlaqədar olaraq Mədəniyyət Nazirliyi silsilə layihələrə start verdi!

Koronavirusun (COVID-19) dünyada yayılması bütün sahələrə öz təsirini göstərir.Bir sıra biznes nümayəndələri, fərdi sahibkarlar öz gəlirlərini itirməkdədir. Bu itkilər həmçinin yaradıcı sənayelər sahəsində fəaliyyət göstərən rəssamlar, sənətkarlar, yazıçılara təsir göstərmiş, onların bir çoxu üçün çətin maddi vəziyyət yaratmışdır.

Ölkəmizdə virusla bağlı çətinliklərin qarşısının alınması, insanların rifahının yaxşılaşdırılması üçün Hökumət və ayrı-ayrı təşkilatlar tərəfindən bir sıra addımlar atılır. Həmçinin fərdi şəkildə də xeyriyyə təşəbbüsləri mütəmadi olaraq baş tutur.

Açar sözlər: mədəniyyət, pandemiya,koronavirus, evdə qal, muzey,yarat.

Dünyada koronavirus adlı bir kabus dolaşmaqdadır. 2020-ci il başlayar – başlamaz bu bəla qapını kəsdirdi. Bütün dünya təlatümdə. Şərq və qərb, Avropa, Amerika, bütün ölkələr gözəgörünməz virusun əlində acizdir...Ümumdünya Səhiyyə Təşkilatı (ÜST) martın 11-də bu virusun təsir imkanlarını məhz pandemiya kimi müəyyən etdi və “SOS” signalı verdi. Antarktida istisna olmaqla bütün qitələr bu pandemiyanın cəngindədir. Dünya koronavirusla müharibə vəziyyətindədir. Düşmən isə koronavirus adlı virusdur.O, gözə görünmür, o mövcuddur,o hücumdadır. Koronavirus sərhədlər tanımır.

Yanvarın 11-də ilk çinlinin koronavirusdan ölümündən sonra, bu virusa yoluxanların sayı dünyada bir milyon yarımı ötmüş, vəfat edənlərin sayı isə yüz minlərlədir.. Rəqəmlər hər an dəyişir. Ümumdünya Səhiyyə Təşkilatı həyəcan signalı verir, vurusun yayılma dinamikası isə durmadan artır...

Bəs görəsən müstəqil Azərbaycan Respublikasında bu pandemiya ilə əlaqədar hansı işlər görülür və bizi maraqlandıran sahə - mədəniyyət, incəsənət sahəsində nə kimi yeniliklər var. Təbii ki, Azərbaycanda gedən siyasi, iqtisadi proseslər haqqında fikir mübadiləsi aparmaq siyasətçilərin, dövlət strukturunda çalışan iqtisadçı və proqramatiklərin öhdəsinə düşür. Bizim məqsədimiz isə Azərbaycanın bu çətin, ağır günlərində onun mədəniyyət sahəsindəki fəaliyyətindən söhbət açmaqdır.

Mədəniyyət Naziri Əbülfəs Qarayev rəsmi facebook səhifəsi vasitəsilə ictimaiyyətə müraciət etdi :

- "...Təbii ki, insanların sağlamlığı önəmlidir. Amma müasir texnologiyalar öz evimizdən həyat fəaliyyətimizi davam etdirməyə icazə verir. Sosial media, elektron poçt, onlayn və s. social şəbəkələr vasitəsi ilə biz bütün dünya ictimaiyyəti ilə ünsiyyət yarada bilirik. Bu gün ölkə başçısı cənab İlham Əliyevin diqqət və qayğısı sayəsində imzalanmış sərəncamlarda, digər sahələrdə olduğu kimi, mədəniyyətin ayrı-ayrı sahələrində- musiqi sənəti, teatr, kino, təsviri sənət, muzey, kitabxana işi, mədəni irs, xalq yaradıcılığı və s. bağlı mühüm layihələr həyata keçirilməkdədir".

Bildiyimiz kimi, vəziyyətlə bağlı Operativ Qərargah yaradılmışdır. Xüsusi relim-karantin vəziyyətində olan Azərbaycan vətəndaşları "Evdə qal" tələbinə əməl etmək məcburiyyətindədirlər. Bu çətin günlərdə kiçikdən böyüyə hamı evdə oturmali və həyat fəaliyyətlərini evdə davam etdirməlidirlər. Azərbaycan Respublikası Nazirlər Kabineti yanında Operativ Qərargah tərəfindən ölkə ərazisində xüsusi rejimlə əlaqədar olaraq Mədəniyyət Nazirliyi silsilə layihələrə start verdi!

Azərbaycan Respublikası Nazirlər Kabineti yanında Operativ Qərargah tərəfindən ölkə ərazisində xüsusi rejimlə əlaqədar olaraq Mədəniyyət Nazirliyinin ilk layihələrindən biri "*Yaradıcılığı öyrən- özünü kəşf et və bacarıqlarınla tanın*" adlı yeni layihədir. Bu layihə You toobe, İnstagram, Facebook social səhifələrində həyata keçirilir. Burada aşiq musiqisi, xalq yaradıcılığı, müxtəlif yaradıcı şəxslərin maarifləndirici çağırış çıxışları nümayiş etdirilir. Bu layihə gənclərin xüsusi marağına səbəb olmuşdur. Belə ki, məlum səbəblərə görə dərnək və kurslar dayandırılmış və gənclər, yeniyetmələr evdə vaxtlarını səmərəli keçirmək məqsədi ilə bacarıqlarını təkmilləşdirmək üçün bu layihəyə qoşulmuşlar.

Akademik Milli Dram Teatrı onlayn tamaşalara start vermişdir. Hər gün saat 12.00 və 19.00 da bu tamaşalar fb social şəbəkədə təqdim edilir. "Hamlet", "Ah, Paris, Paris", "Ölülər", "Qarabağnamə" və s. tamaşalar nəinki Azərbaycanda, eləcə də ölkəmizdən kənar - Türkiyə, Amerika, Rusiya, İsrail, İngiltərə, Almaniya və başqa ölkələrdə nümayiş etdirilir. Soydaşlarımız evdən çıxmadan bu tamaşaları seyr edə bilirlər. Aprel ayından etibarən Teatr 30 virtual tamaşa nümayiş etdirəcəkdir. "Almaz", "Cəhənnəm sakinləri", "Müfəttiş", "Özümüzsü kəsən qılınc", "Mənim ərim dəlidir", "Generalın son əmri", "Mesenat" və s. teatr tamaşaları virtual olaraq yayımlanacaqdır.

Bundan əlavə, "*Evdə qal, evdə yarat*" təşəbbüsü start verilmişdir. Hər bir vətəndaş öz yaradıcılığını "Kreativ Azərbaycan" Fb səhifələrində yerləşdirə bilər. Virtual ünsiyyət mədəniyyətinin başqa təşəbbüsləri - "*Yallı gedək*" video-paylaşma, "*Ölkəmizi tanıyaq*", "*Vətənimizə virtual səyahət*" və s. yeni layihələri bu siyahıdadır. Soydaşlarımız bu çətin günlərdə evdən çıxmadan bu təşəbbüslərə qoşula bilər.

Digər layihələr- Muzey sahəsində olan layihələri nəzərinizə çatdırım. "*Virtual muzey*", "*Muzey kolleksiyasının inciləri*", "*Muzey hamı üçün*", "*Bir eksponatın tarixi*" və s. virtual layihələrlə vətəndaşlarımız evdən çıxmadan muzey eksponatları ilə, müxtəlif sərgilər ilə tanış ola bilirlər.

Bütün bunlardan əlavə, Mərkəzi İncəsənət Məktəbi "*Koronavirusla mübarizə aparaq*" adlı onlayn sərgi keçirmişdir. Bu sərgidə 27 çağirdin 30 dan artıq əsəri nümayiş olunmuşdur.

Başqa bir layihə - "*Bizi birləşdirən mədəniyyət*" layihəsi isə Beynəlxalq Muğam Mərkəzində Aprelin 1-də saat 19.00-da Muğam konserti ilə öz işinə start verdi.

2020 -ci il aprelin 9-da Mədəniyyət Naziri Əbülfəs Qarayev videoqəbul keçirmişdir. Nazir bu günlərdə ölkəmizin mədəniyyət sahəsinin idarə olunması ilə bağlı görülən işləri, vətəndaşlara mədəni xidmətlərin göstərilməsi, videodərslərin keçirilməsi, muzeylərə və qoruqlara virtual turların, onlayn kitabxana xidmətlərinin təşkili, eləcə də digər mədəniyyət müəssisələrinin bu istiqamətdə həyata keçirdikləri tədbirləri yüksək qiymətləndirib. Əbülfəs Qarayev belə tədbirlərin daha da inkişaf etdirilərək gələcəkdə də davamlı həyata keçirilməsinin müasir dövrün tələbləri kimi dəyərləndirib. Eyni zamanda Mədəniyyət Nazirliyi

tərəfindən başlanılan layihə və təşəbbüslərin ictimaiyyət tərəfindən rəğbətlə qarşılandığı göz önündədir. Nazir mədəniyyət işçilərini yaranmış vəziyyətdən səmərəli istifadə edərək öz yaradıcılıqlarını inkişaf etdirməyə, bütövlükdə ölkəmizin mədəni həyatının daha da zənginləşməsinə töhfə verməyə çağırır. Videoqəbulda vətəndaşlar tərəfindən istedadlı uşaqlar üçün mədəniyyətin müxtəlif sahələri üzrə onlayn müsabiqələrin təşkili, ümumrespublika bədii qiraət müsabiqəsinin keçirilməsi, onlayn dərslərin genişləndirilməsi barədə müraciətlər səsləndirilib.

Azərbaycanda belə tədbirlərin keçirilməsi son dərəcə təqdirəlayiqdir. Müslüm Maqomayev adına Azərbaycan Dövlət Akademik Filarmoniyasının nəzdində fəaliyyət göstərən Azərbaycan Dövlət Xor Kapellasının iştirakı və Xalq Artisti Gülbacı İmanovanın dirijorluğu ilə maraqlı video-fləşmob hazırlanıb. Fləşmob “Mədəniyyət” kanalı və Mədəniyyət Nazirliyinin birgə “Bizi Birləşdirən Mədəniyyət” layihəsi çərçivəsində ərsəyə gəlib. “Azərbaycan Respublikasının Dövlət Himni” “Mədəniyyət” kanalının efirində hər gün səhər (4 aprel-dən etibarən) nümayiş olunmağa başlamışdır.

“Evdə qal, evdə yarat” təşəbbüsü çərçivəsində keçirilən tədbirlərin sırasına 9 aprel-dən etibarən Böyük Vətən müharibəsində Qələbənin 75 illiyinə həsr olunmuş vətənpərvərlik mahnısı müsabiqəsi elan olunmuşdur. Vətənpərvərlik ruhunda mahnı - seçim turundan ibarət müsabiqə aprelin 10-dan mayın 9-dək davam edəcək.

Müsabiqənin münisflər heyətinə Azərbaycan Bəstəkarlar İttifaqının sədri, Xalq artisti Firəngiz Əlizadə rəhbərlik edəcəkdir. Müsabiqədə Qran-Priyə layiq görüləcək bəstənin müəllifinə 2 min manat, ilk 3 yerin sahiblərinə isə müvafiq olaraq 1500, 1250 və 1000 manat məbləğində pul mükafatı verilməsi nəzərdə tutulmuşdur.

Yuxarıda qeyd etdiyimiz kimi, Azərbaycan Respublikası Mədəniyyət Nazirliyi və “Mədəniyyət” Kanalının birgə layihəsi əsasında “Bizi birləşdirən mədəniyyət” telelayihənin və eləcə də həmin layihə əsasında musiqi dərslərinin keçirilməsinə start verildi. Musiqi dərsləri həftə içi beş gün saat 18.30-da yayımlanır. Muğam və milli musiqi, xalq musiqisi telelayihəsi isə hər gün axşam saat 19.00- da yayımlanır, belə ki, hər bir kəs evində oturaraq bu gözəl muğam layihələrini seyr edə bilər.

Azərbaycan Respublikasının Mədəniyyət Nazirliyi və Azərbaycan Respublikasının Gənclər Fondu da ölkədə tətbiq edilən xüsusi karantin rejimi ilə bağlı insanların evdə asudə vaxtlarını səmərəli keçirməsi üçün 6 aprel 2020-ci il tarixindən etibarən maraqlı layihələrə start verdi.

“Evdə qal və evdə öyrən” çağırışı ilə həyata keçirilən bu layihələr ölkədə fəaliyyət göstərən muzeylərə virtual səyahət edərək vətəndaşların ölkəmizin tarixi, mədəniyyəti və incəsənəti ilə daha yaxından tanış olmasına imkan yaradır. Bu barədə yuxarıda məlumat verilmişdir. Belə ki, layihə çərçivəsində ilk virtual səyahət Heydər Əliyev Mərkəzində yerləşən muzeyə təşkil edilmişdir. Bu səyahətlər respublikamızın ən nüfuzlu və incəsənət sahəsində aparıcı muzey olan Azərbaycan Milli İncəsənət Muzeyinə olmuşdur. Virtual tur zamanı izləyicilərə muzeyin kolleksiyasında qorunub saxlanılan bir sıra nadir eksponatlar nümayiş etdirilərək, onlar haqqında ətraflı məlumat verilir.

Azərbaycanın bir sıra aparıcı muzeylərini əhatə edəcək bu layihə vətəndaşların və xüsusilə də gənclərin mənəvi cəhətdən zənginləşməsinə, fərdi inkişafına və biliklərini artırmasına xidmət göstərir.

Mədəniyyət Nazirliyi və Mədəniyyət kanalının birgə layihəsi olan "Bizi birləşdirən mədəniyyət" verilişi 8 aprel saat 17:45-də Xalq artisti, professor, Beynəlxalq müsabiqələr laureatı, pianoçu Murad Hüseynovun konsertini təqdim etmişdir.

Qeyd edək ki, bu layihələr təkcə Azərbaycanda deyil, onun hüdudlarından kənar da aparılır. Belə ki, Latviyanın Dövlət Filarmoniyasının böyük konsert salonunda Latviyanın simli kvarteti ilə birgə baş tutan konsert proqramı Riqa şəhərində lentə alınmışdır və bu layihədə Beynəlxalq Muğam Mərkəzi yaxından iştirak edərək dəstək olmuşdur.

Digər təşəbbüslərdən biri də, Milli kitabxana əməkdaşları tərəfindən hazırlanmış “*Aprel döyüşləri bizim şanlı qələbəmizdir*” adlı elektron məlumat bazası virtual rejimdə oxuculara təqdim edildi. Bakı Şəhər Mədəniyyət Baş İdarəsi Xəzər rayon Mərkəzləşdirilmiş Kitabxana Sisteminin 3 nömrəli filialı oxucuları virtual səyahətə dəvət etdi. Bu virtual səyahət Bakının qədim yaşayış məkanlarından olan Buzovna kəndinə idi. Qeyd etmək

lazımdır ki, XIX əsrin ortalarında əhalinin sayına görə yarımadada Maştağadan sonra 2-ci böyük yaşayış məntəqəsi də məhz Buzovna olmuşdur. Buzovna özünün qədim tarixi-memarlıq abidələri ilə də zəngindir. Bunlardan qədim qəbiristanlıq "Hun qəbiristanlığı"nı (e.ə.III əsrə), "Qara paltarlı piri"ni (1306-cı il), "Xəlifə Əli və Məhəmməd Mömin türbə"sini (1641-ci il), Seyid Qasım, Şeyx Cavad, Seyid Gülşan pirlərini, Sahibəz-Zaman məscidini (XVII əsr), Məşədi Qərib məscidini (XIX əsr), İmam Həsən məscidini (XIX əsr), məşhur Həzrət Əli qədəmgahını (Əli Ayağı), Mehdiqulubəyin evini (XIX əsr) qeyd etmək yerinə düşər.

"Kreativ Azərbaycan" portalının Azərbaycan Respublikasının Mədəniyyət Nazirliyinin dəstəyi ilə Facebook sosial şəbəkəsi vasitəsilə 21 martdan etibarən başladığı "Evdə qal evdə yarat" təşəbbüsü uğurla davam edir. Bu günə qədər, portalın Facebook səhifəsində ölkəmizin regionları da daxil olmaqla 1200-dən artıq istifadəçi yaratdıqları müxtəlif məhsullar, əl işləri, rəsm əsərləri, həmçinin ifaçılıq və bədii qiraət nümunələri ilə öz sosial şəbəkə səhifələrində paylaşımlar etməklə bu təşəbbüsə qoşulmuşlar. Sevindirici haldır ki, bir çox məşhurlar, sənət adamları, millət vəkilləri, həmçinin "Söz" ədəbi layihəsi də bu layihədə iştirak etmişdir. Əlavə olaraq, portalın Instagram səhifəsində də 1000-dən artıq istifadəçi tərəfindən müxtəlif paylaşımlarla təşəbbüs geniş marağa səbəb olmuşdur.

Koronavirusun (COVID-19) dünyada yayılması bütün sahələrə öz təsirini göstərir. Bir sıra biznes nümayəndələri, fərdi sahibkarlar öz gəlirlərini itirməkdədir. Bu itkilər həmçinin yaradıcı sənayelər sahəsində fəaliyyət göstərən rəssamlar, sənətkarlar, yazıçılara təsir göstərmiş, onların bir çoxu üçün çətin maddi vəziyyət yaratmışdır.

Ölkəmizdə virusla bağlı çətinliklərin qarşısının alınması, insanların rifahının yaxşılaşdırılması üçün Hökumət və ayrı-ayrı təşkilatlar tərəfindən bir sıra addımlar atılır. Həmçinin fərdi şəkildə də xeyriyyə təşəbbüsləri mütəmadi olaraq baş tutur.

"Kreativ Azərbaycan" portalı Azərbaycan Respublikasının Mədəniyyət Nazirliyinin dəstəyi və "Azəri Ekspress" şirkətinin tərəfdaşlığı ilə "Sənətə dəstək ol" adlı daha digər xeyriyyə aksiyasına da start verdi..

Biz bu aksiya və layihələrin müəyyən bir hissəsini nəzərinizə çatdırdıq. Beləliklə, əminliklə vurğulaya bilərik ki, Azərbaycan dövləti öz xalqının keşiyindədir. Gördüyümüz kimi, Azərbaycan mədəniyyəti, Azərbaycan incəsənəti bu gün də inkişafdadır. Hər bir azərbaycanlı "Evdə qal" şüarına riayət edir və birlik göstərərək cəsarətlə, əzmlə gözəgörməz kabusu dəf etməyə və qələbə çalmağa hazırdır.

"Euronews" televiziya kanalı Heydər Əliyev Mərkəzinin COVID-19 yayılan ölkələrlə həmrəyliyi nümayiş etdirib. Mərkəzin müxtəlif ölkələrin dövlət bayraqlarını əks etdirdiyi videoproeksiyalar kanalın "Şərhətsiz" bölümündə yayımlanıb. Qeyd edək ki, aprelin 3-dən başlayaraq hər gün virusdan zərərçəkən bir dövlətin bayrağı həmin ölkənin musiqisinin sədaları altında Mərkəzin binası üzərinə proyeksiya olunur. Videoproeksiya ölkələrin adlarının ingilis dilindəki əlifba ardıcılığına uyğun olaraq həyata keçirilir. Bununla Heydər Əliyev Mərkəzi "COVID-19"un geniş yayıldığı dövlətlərə və onların xalqlarına dəstəyini, hörmət və ehtiramını ifadə edir...

Sonda qeyd etməliyik ki, dövlət başçısı cənab İlham Əliyev Azərbaycan xalqının rifahı üçün yorulmadan çalışır və kütləvi informasiya vasitələri ilə hər gün hesabat xarakterli çıxışlar edir. Prezident deyir: "Qabaqlayıcı tədbirlərin görülməsi nəticəsində Azərbaycanda hazırda koronavirus xəstəliyinin yayılması geniş vüsət almayıb. Azərbaycanda qabaqlayıcı tədbirlərin görülməsi və vəziyyətə uyğun şəkildə bu addımların atılması bir məqsədi güdürdü ki, biz insanların həyatını, sağlamlığını qoruyaq və bu xəstəliyin Azərbaycanda geniş vüsət almasına imkan verməyək". Ölkə Prezidenti qeyd edir ki, bu günə qədər görülmüş bütün tədbirlər öz səmərəsini verib: "Operativ tədbirlərin görülməsi və vəziyyətə uyğun addımların atılması öz səmərəsini göstərmişdir. Aprelin 5-dən qüvvəyə minmiş yeni karantin qaydalarının bir məqsədi var ki, bu xəstəlik Azərbaycanda geniş yayılmasın. Aprelin 5-nə qədər vaxtaşırı qəbul edilmiş qərarlar və yeni qaydalar bu məqsədi daşıyır. Mən dəfələrlə bildirmişəm ki, biz həm milli birlik, həm həmrəylik nümayiş etdirmişik və məsuliyyət də nümayiş etdirməliyik. Əminəm ki, vətəndaşlar bu qaydalara tam əməl edəcəklər və beləliklə, xəstəlik geniş vüsət almayacaq, biz bu vəziyyətdən az itkilərlə çıxma biləcəyik".

Beləliklə, cəsarətlə deyə bilərik ki, Azərbaycan xalqının milli mənəvi dəyərləri əmin əllərdədir. Xalqın sağlamlığı, onun rifahı qorunur. Eləcə də, mədəniyyətimiz yerində saymayaraq, fəaliyyətini davam etdirir. Yuxarıda xronologiyasını verdiyimiz layihələrdən başqa, daha onlarla layihə vətəndaşlara xidmət edir. "Evdə

qal, musiqi dinlə”, “Evdə qal, idman et”, “Evdə qal, kitab oxu”, “Canlı kitab” və s. bu kimi təşəbbüslər xalqın ixtiyarındadır. Bunu da xatırlatmaq yerinə düşərdi ki, bir neçə ölkə istisna olmaqla, başqa ölkələrin mədəniyyət, incəsənət sahələrində belə virtual layihələr təşkil edilməmişdir. Vətənimizlə, dövlətimizin rəhbəri ilə, onun ziyalı təbəqəsi ilə, xalqımız ilə fəxr edirik! İnanırıq ki, bu qara buludlar ölkəmizin, bütün dünyanın üzərindən tez bir zamanda yox olacaqdır və yenidən hər şey öz ahənginə qovuşacaqdır. Biz buna varlığımız qədər inanırıq!!!

ƏDƏBİYYAT:

1. <http://mct.gov.az/az/umumi-xeberler/12478>
2. <https://www.bbc.com/azeri/51655420>

EPIGRAFININ AZERBAIJAN DEKORATIF-UYGULAMA SANATINDAKI YERİ (SENDUQELER)

Leyla Mammadkarimova

Mimarlık tarihi ve nazariyesi şubesi

XÜLASƏ

Azerbaycanda ortaçağ taş oymacılığı sanatı, anıtsal mimari yapıların, mezar taşlarının ve heykel figürlerinin dekorasyonunda yaygın idi. Eski kayıtlardan görülebileceği gibi, Azerbaycanda, yüzyıllardan beri oymacı-heykeltraşlar modelin özgüllüğü konusunda, çevreleyen dünyanın dekoratif ve resimsel bir haritası vardı. Taş oymacılığı, Azerbaycan halkının en eski sanatsal kültür biçimlerinden biri olmakla, süsleme sanatı ve mimari anıt ve mezar taşları üzerindeki yazıtların gelenekleri ile yakından bağlantılıdır. Taş oymacılar anıtların epigrafisinin dekorunda, aynı zamanda haşiyeler, frizler, dörtgenler, rozetlerin dekorunda butalar, yıldız ve s. şeklinde süsler kullanılıyordu.

Anahtar Kelimeler: Epigrafi, Sanat, Mezar taşı, Oyma, Yazıtlar

Keywords: Epigraphy, Art, Tombstone, Carving, inscriptions

XIV yüzyılın ikinci yarısında epigrafik yazıtlar, yapılarında çeşitli geometrik formları olan kufi yazı tipi ile icra olunmuştur. Epigrafide bu yazı tipi iki döneme ayrılır.

XI yüzyılın sonunu ve XIV yüzyılın birinci yarısını kapsayan ikinci dönem belli bir dekorasyona sahiptir. Ve yazıtın tarihi yoksa, o zam tasarım olarak tanına bilir. Azerbaycandaki ilkin İslam döneminde, hem de Doğunun seramik mimari anıtlarında, metal kaplarda, sanatsal nakış ve birçok ev eşyalarının üzerinde çeşitli şekillerde kufi yazıları kullanılmıştır.

Daha ilerki dönemlerde Azerbaycan ve bütün Kafkasyada özgün dikey olarak yazılmış mimari süslemelerde, friz ve yapıların çerçevesinde kufi harfleriyle geometrik öğeler iç-içe geçmiştir. Çiçeklenen kufi stili XI yüzyıldan başlayarak Azerbaycanın inşaat yazıtlarında geniş bir biçimde kullanılmıştır. Kufinin (الخط الكوفي) al-Ḥaṭṭ al-kufi) çarpıcı bir örneği, XII-XIV yüzyıllardaki Nahçıvan ve Tebriz mimarlık okulu temsilcileri tarafından yaratılan başyapıtlardır. O dönemlerde yazıtlardaki kufi dikey harflerin üst kısmında geometrik ve stilize süslemeler yer alırdı.

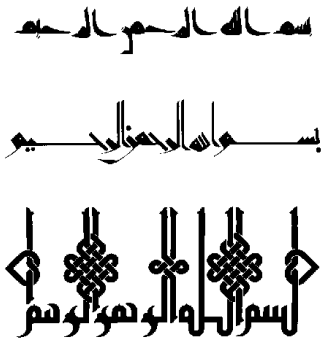

Besmele) çeşitli stili geleneksel Arapça el yazısından biridir (El-Aklam al-sitta).



Nash (Arapça نسخ) altı

Gelecekte, dekoratif motiflerdeki kufi yazıtlarını kuvvetli stilizasyonu nedeniyle ve ayrıca, kufi yazısını okuma zorluğundan dolayı, hattatlar, bir süre daha Kufi stilinin bireysel öğelerini koruyan, daha aydın okunan “nash (Arapça نسخ)” yazı tipine geçiş almışlar. Epigrafide sanatsal olarak geliştirilen bir sonraki hat, Suls (Arap. الخط الثلث al-Haṭṭ al-Ṭuluṭ "üçte biri", tur. Sülüs) olmuştur. “Nash” el yazısını aydınlatıyorsa, “suls” yazıya esneklik verir ve sanatsal-estetik manayı geliştiriyor. Bu iki hat birbirinden ayrılmıyor ve XVII yüzyıla kadar taş oymacılığı işlerinde kullanılıyordu. XVII yüzyıl, epigrafik yazıtlar için sanatsal anlamda en gelişmiş dönem olarak kabul edilebilir. (5).



نسلم ونزید السلام بمنزلة العز والاکرام ونوافج المساء الختام
 نسلم ونزید السلام بمنزلة العز والاکرام ونوافج المساء الختام
 نسلم ونزید السلام بمنزلة العز والاکرام ونوافج المساء الختام
 نسلم ونزید السلام بمنزلة العز والاکرام ونوافج المساء الختام
 نسلم ونزید السلام بمنزلة العز والاکرام ونوافج المساء الختام

Arapça yazıdaki beş ana el yazısı stili (el yazısı): 1. Naskh 2. Nastalik 3. Divani 4. Suls 5. El (5).

XIV-XIX yüzyılında mezar taşlarının heykel figürlerinde en iyi hat ustalarının eserleri ve isimleri kaydedildi. Bu da, Azerbaycanlı oyma-epigrafçı sanatçıların yaratıcı başarılarının gelişim yollarının canlı kanıtıdır. Bunların arasında Ustad Nacmi ad-Din ibn-Ustad Panah, Muhammed Arif, Derviş, Şeyh Sultan, Muhammed Ali, Veli, Naziri, Ustad Taha Bakui, Muhammed Saleh El Hüsayni, Ustad Ümmat ibi-Rahman, Şukri, Mirza Mehdi Tabib, Şeyh Abd al-Kerim, Muhammed Nağı Tebrizi, heykeltıraş Tahmaz ve diğerleri gösterilebilir. (1.s.4)

Ortaçağ Azerbaycanında mimarisinde mezar taşları, taş oyma sanatı ve onun epigrafisi yabancı seyyahların dikkatini çekmişti. Övliya Çelebi, Kornelius de Bruin, Streys, Adam Oliari ve b. XVII yüzyılında Bakü-Şemaxa karvan-ticarı yolu üzerinden mezarlıkları ziyaret ederek mezar taşlarının zengin ornamental yapıya malik olduklarını yazmışlar (4, s.265). Heykel gibi görünen bu resimde XVIII yüzyılda Azerbaycan bölgelerine seyahat eden Meşhur rus ressamı, arkeolog, V. Vereşagin 1865 senesinde Şuşa da Tatar mezarı (Tombeau tatar) farklı teknikte mezar taşını ve üzerinde işaretler olan at figüründe bir taş heykeli anıtı resimini çizmiştir.

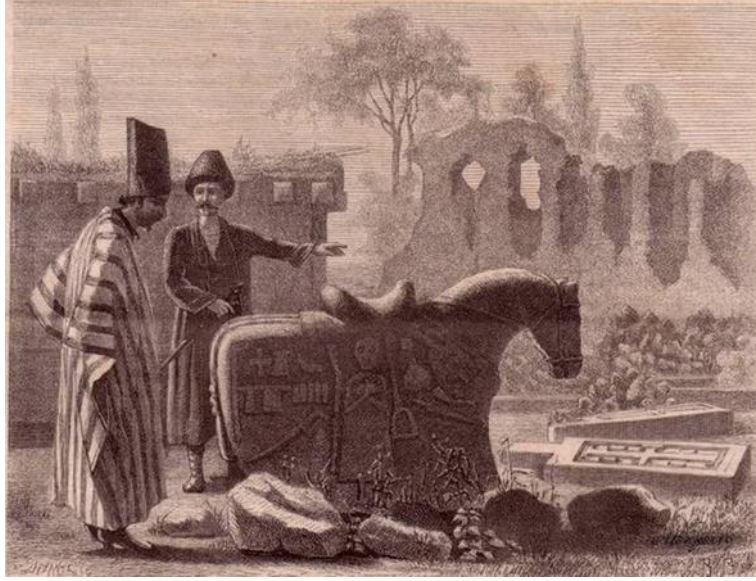

Şuşa. Tatar mezarı (Tombeau tatar) 1865. Rəssam V. Vereşagin

Taş oymacılarının yapıtları arasında lahitler, sandıklar şeklinde stela taşları, koyun ve at şeklinde taş heykelli mezar taşları ilgi çekicidir. Virtüöz ustaların ellerinde basit bir kireçtaşı veya parke taşı gerçek bir esnek sanat örneğine dönüşüyordu. Dekorasyonu, farklı türlerdeki Arapça yazı tiplerinde değerli olan yazıtlardan oluşan birçok mezar taşı vardır.

Ortaçağ Azerbaycanının mimarisinde Abşeron, Nahçıvan, Tebriz ana mektepler idi. Şirvan-Abşeron okullarından konuştuğunda, Şirvanın Şemaha, Bakü, Derbent gibi kültür merkezlerinde oluşturulan sanatsal eserlere atıfta bulunurdu. Bu okulların mezar taşları çoğunlukla sandık ve stela şeklinde idi. Sandık şeklindeki mezarlar bazen basamaklı veya paralel yüzlü gerçekleştirilir. Sandıklar yukarıdan genellikle düz olarak ve ya sarkofaj görünümünde, bazende onlarla yanaşı dikili taş (stela) yerleştirilmişti. Bu tür anıtlar, XIV-XIX yüzyıllara aiddir. Dikili taşlar (stela) yukarıdan dikdörtgen, sivri bir kemer görünümlü ve ya pürüzlü bir formada idiler. XII-XIII yüzyıllara ait lahitler zengin geometrik ve bitkisel nakışlı rölyef kufi yazıtlarla süslenmişlerdi.



Buzovna kentinde bəddi daş stelalar



Azərbaycan respublikasında Qobustan rayonu
bədi təsvirli müsəlman stelası



Urud abidələr kompleksi
ərazisində yerləşən stelalar

Azərbaycan bölgələrində bu kimi dini anıtların kendine has özellikləri vardır. Mesela Baku-Abşeron bölgəsində yumşaq beyaz daşlar istifadə edilirdi. Aynı bölgədə inşa edilən camilerin, pirlərin və başqa tikililərin ən rahat yerel-yumuşaq beyaz daşlar üzərində oyulmuş zərif yazıtlar sənət əsərlərini xatırlatırdı.

Sonuc

Müslüman anıtların epigrafik tədqiqatları ortaçağ Azərbaycanının mimarisində daş oyma sənəti olaraq əksətlənir. Bəzi yazıtlar ailə məzarından alındığı göstərilir. Daş oymaçı ustalarının etdikləri daşlar sandıq və stela şəklinədir. Bu da Ortaçağ Azərbaycanının Şirvan, Bakü, Derbent məktəplərinə aiddir.

KAYNAKCA

1. M.C. Нейматова Мемориальные памятники Азербайджана (XII-XIX века, Баку- 1981
2. Şamil Fatullayev-Fiqarov Abşeron memarlığı, Bakı-2013
3. F.Q. Məmmədov Orta əsrlər Azərbaycan memarlıq məktəblərinin əlaqələri AMİ-2013
4. Путешественники об Азербайджане, т. I.
5. https://wiki2.info/Арабская_каллиграфия



KOROĞLU VƏ ROBIN QUD OBRAZLARININ BƏDİİ XARAKTER TİPOLOGİYASI: DÖYÜŞÇÜ KODEKSI

ТИПОЛОГИЯ ХУДОЖЕСТВЕННОГО ХАРАКТЕРА ОБРАЗОВ КЕРОГЛЫ И РОБИН ГУДА: КОДЕКС БОЙЦА

THE TYPOLOGY OF ARTISTIC CHARACTER OF KOROGLU AND ROBIN HOOD IMAGES: FIGHTER CODE

Adilə Saleh Qızı İsmayılova

AMEA Folklor İnstitutu

XÜLASƏ

“Koroğlu” və “Robin Qud” dastanlarında qəhrəmanların eyni epik davranışları onların epik psixologiyalarındakı tipoloji eynilikdən qaynaqlanır. Bu cəhətdən Koroğlu və Robin Qud obrazlarının xarakterlərində də diqqət çəkən eyniliklər, yaxınlıqlar, səsləşmələr var. “Koroğlu” və “Robin Qud” dastanlarındakı qəhrəman obrazlarını bir-biri ilə müqayisə etdikdə görürük ki, bu qəhrəmanları birləşdirən bir əsas tipoloji cizgi də var. Bu, igidlik, qəhrəmanlıq, döyüşçü kodeksidir. Yəni hər iki dastandakı igidlər sadəcə əlinə silah götürmüş adi adamlar deyil. Bunlar peşəkar döyüşçülərdir. Döyüşçü kodeksi, silah kultu “Koroğlu” və “Robin Qud” dastanlarındakı qəhrəman obrazlarını bir-biri ilə birləşdirən, yaxınlaşdırən əsas tipoloji xətlərdən biridir. Hər iki dastanda zülmə, ədalətsizliyə qarşı mübarizə aparan igidlər, sadəcə, üsyançı insanlar deyil. Bu obrazlar qədim hərbi kultu ilə bağlıdır. İstər “Koroğlu” dastanında igidlərin xüsusi olaraq “dəli adlanması, yaxud “qoç igid” adı ilə tanınması, həmçinin “Robin Qud” dastanında qılınc kultunun mövcudluğu, Balaca Conun dəstəyə xüsusi mərasim vasitəsilə qəbul olunması qədim hərbi döyüş mərasimləri üçün xarakterik olan döyüşçü kodeksinin hər iki dastan üçün ümumi tipoloji xətt olmasını təsdiq edir.

Açar sözlər: “Koroğlu”, “Robin Qud”, folklor, epos, dastan, tipologiya, alp, qəhrəman, döyüşçü kodeksi

РЕЗЮМЕ

В эпосах «Кероглы» и «Робин Гуд» сходное эпическое поведение героев происходит от типологических сходств в их эпических психологиях. С этой стороны в характерах образов «Кероглы» и «Робин Гуда» есть привлекающие к себе внимание сходства, близость, перекликание. Сравнивая друг с другом, образы в эпосах «Кероглы» и «Робин Гуд» мы видим, что существует главная типологическая черта, связывающая этих героев. Это кодекс героизма, мужества, бойца. То есть в обоих эпосах эти смельчаки – это не просто люди, взявшие в руки оружие. Они профессиональные бойцы. Кодекс бойца, культ оружия является одной из основных линий, объединяющих образы героев в эпосах «Кероглы» и «Робин Гуд». В обоих эпосах смельчаки, борющиеся против зла, несправедливости – это не просто бунтари. Эти образы связаны с древним культом войны. Именование героев в эпосе «Кероглы» «безумцами» или же «отчаянными смельчаками», а также наличие в эпосе «Робин Гуд» культа меча, принятие маленького Джона в отряд посредством специальной церемонии подтверждает то, что кодекс бойца характерный для военных церемоний является для обоих эпосов общей типологической линией.

Ключевые слова: «Кероглы», «Робин Гуд», фольклор, эпос, дастан, типология, герой, кодекс бойца

ABSTRACT

The same epical manner of heroes in Koroglu and Robin Hood epos is stereotyped from the same typology in epic psychology. When we compare the hero characters which each other Koroglu and Robin Hood epos we can see the main typology image, which connect these heroes. It is bravery, heroism and fighter code. It means that both heroes in two epos are profesional fighters. Fighter code is one the main typology image

which connect and make close these two characters to each other. The heroes in both epos fought against tyranny and injustice but they are not rebellious.

Key words: Koroğlu , Robin Hood, hero, fighter code, typology, epos, saga

Məsələnin qoyuluşu: “Koroğlu” və “Robin Qud” dastanlarında eyni motivlər qəhrəmanların xarakterlərindəki tipoloji eynilikləri önə çıxarır. Yəni qəhrəmanların eyni epik davranışları onların epik psixologiyalarındakı tipoloji eynilikdən qaynaqlanır. Bu cəhətdən Koroğlu və Robin Qud obrazlarının xarakterlərində də diqqət çəkən eyniliklər, yaxınlıqlar, səsleşmələr var. Bu da həmin obrazlar arasında tipoloji paralellər aparmağa imkan verir. “Koroğlu” və “Robin Qud” dastanlarındakı qəhrəman obrazlarını bir-biri ilə müqayisə etdikdə görürük ki, bu qəhrəmanları birləşdirən bir əsas tipoloji cizgi də var. Bu, igidlik, qəhrəmanlıq, döyüşçü kodeksidir. Yəni hər iki dastandakı igidlər sadəcə əlinə silah götürmüş adi adamlar deyil. Bunlar peşəkar döyüşçülərdir. “Robin Qud”da Balaca Con yalnız qəhrəman olma mərasimindən keçəndən sonra, yəni özünü peşəkar döyüşçü kimi təsdiq etdikdən sonra igidlərin sırasına qəbul olunur. Koroğlunun dəlilləri də başıpozuq dəstə deyildir. Bunlar dastanda dəli adlanırlar. Dəli igidliyin, qəhrəmanlığın tipidir. Beləliklə, hər iki dastandakı qəhrəman obrazları bizə orta əsrlər alp, cəngavər tipini təqdim edir.

Tədqiqatın məqsədi: Tədqiqatın aparılmasında əsas məqsəd “Koroğlu” və “Robin Qud” dastanlarında döyüşçü tipini səciyyələndirən kodeksi araşdırmaqdır.

“Koroğlu” və “Robin Qud” dastanları üzərində apardığımız müşahidələr bizə burada Koroğlu və Robin Qud obrazlarını aşağıdakı xarakter göstəriciləri baxımından müqayisə etməyə imkan verir:

- 1. Qılınc və söz qəhrəmanı:** Koroğlu və Robin Qud qılınc qəhrəmanı olmaqla bərabər, həm də musiqini və söz yaradıcılığını birləşdirən obrazlardır.
- 2. Döyüşçü kodeksi:** Koroğlu və Robin Qud sadəcə əlinə silah götürmüş üsyançılar yox, həm də peşəkar cəngavər əxlaqına məlik döyüşçülərdir.
- 3. Xilaskarlıq:** Koroğlu və Robin Qud öz silahdaşlarını heç vaxt darda qoymurlar. Xilaskarlıq onların qəhrəmanlıq missiyasıdır.
- 4. Qəhrəman və onun düşməni (antiqəhrəman):** Hər iki dastanda qəhrəmanların əsas düşmənləri bədii xarakter tipologiyası baxımından sanki güzgdəki kimi onların əksidir.
- 5. Sevənlərin hamisi:** Koroğlu və Robin Qud sevənləri bir-birinə qovuşdurmaqla yer üzündə həyatın, ailə səadətinin qoruyucuları kimi çıxış edirlər.

“Koroğlu” dastanında bu alp, cəngavər tipi “qoç igid” adlanır. Hər adam qoç igid ola bilməz. Qoç igid olmağın on şərti var. Bu şərtləri Koroğlu dastanının “Həmzənin Qıratı qaçırması” qolunda belə bəyan edir:

“Hasan paşa dedi:

– Aşıq, dediyin haman o Qırat bu saat mənim tövləmdədi. İndi de görüm, mən ki onu Koroğlunun əlindən çıxartmışam, mən igidəm, Koroğlu?

Koroğlu dedi:

– Paşa, əgər doğrudan da belədirsə, onda sən igid adamsan. Ancaq paşam, igidlik ondu. Sən onun birini eləmişən. Qulaq as, o birilərini də sənə deyim:

Sənə deyim qoç igidin nişanın:

Aça yağılara meydan gərəkdi.

Nərə çəkib atılarda ortaya

Qaç qabağından düşman gərəkdi.

Təslim deyib qəniminə etməyə,
Əcəl çağı yoldaşından dönməyə,
Düşman qabağında heç vaxt sinməyə,
Meydanlarda qızmış aslan gərəkdi.

Qoç Koroğlu meydan açıb öyünü,
Namərd sinəsinə çəkər düyünü,
Ac qurdlardan saldırmağa qoyunu
Qurd ağızlı qoçaq oğlan gərəkdi” (3, 193-194).

Yeganə İsmayılova “qoş igid” olmağın bu şəirdə göstərilmiş on şərtini bütövlükdə “igidlik kodeksi” adlandıraraq, onları belə sıralamışdır: “Şeirdə igidliyin on şərti ifadə olunub. O şərtlər ki, Koroğlu bir igid olaraq həmin şərtlər – igidlik nişanələri ilə yaşayır. Fikrimizcə, bu, orta əsr Azərbaycan qəhrəmanının igidlik kodeksidir. Qoç igidliyin şərtlərinə görə:

- 1) Qoç igid yağılara meydan açmalıdır;
- 2) Qoç igid düşmən üstünə gedəndə dəli nəərə çəkməlidir;
- 3) Qoç igid düşməni qabağına qatıb qovmalıdır;
- 4) Qoç igid heç vaxt düşməyə təslim olmamalıdır;
- 5) Qoç igid ölüm təhlükəsi olsa belə, yoldaşını atmamalıdır;
- 6) Qoç igid düşmən qabağında heç vaxt əyilməməlidir;
- 7) Qoç igid meydanlarda qızmış aslan kimi döyüşməlidir.

Koroğlu igidliyin qalan üç şərtini şeirin sonuncu bəndində bilavasitə özü ilə əlaqələndirir. Yəni qoç igid:

- 8) Koroğlu tək özünü düşmən qabağında öyməlidir;
- 9) Koroğlu tək namərd sinəsinə düyün (dağ) çəkməlidir;
- 10) Koroğlu tək qurd ağızlı qoçaq oğlan olmalıdır (2, 109-110).

Dastanda bu şərtlərin hamısının parlaq şəkildə öz təcəssümünü tapdığı obraz Koroğlunun özüdür. O, dəli adlandırılan qoç igidlərin başçısıdır. Koroğlunu dəlisi olmaq üçün gərək qoç igid olmağın on şərtinə cavab verənsən. Yalnız bundan sonra Koroğlu dəliləri sırasına qatılmaq olar.

Beləliklə, dastandakı döyüşçü tipi həm “dəli”, həm də “qoş igid” adlandırılır. “Dəli” adını almaq üçün xüsusi döyüşçü kodeks var. Bu “qoç igid” olmağın kodeksi, yəni qayda-qanunları, şərtləridir.

Hər iki dastandakı igidlər xüsusi döyüşçü atributlarına malikdirlər. Bunlardan biri atdır. Digəri isə igidlərin döyüş silahlarıdır. “Koroğlu”da və “Robin Qud”da iki əsas döyüş silahı görürük: qılınc və ox-yay.

Lakin bu iki dastanda qılınc və ox-yay eyni dərəcədə aktiv deyildir. “Koroğlu” dastanında öndə gedən silah qılıncdır. Lakin dəlilər ox-yaydan da istifadə edirlər.

“Robin Qud” dastanında isə əsas silah ox-yaydır. Qılınc arxa planda verilib. Lakin bu dastanda bir sıra epizodlarda qılıncın adı silah olmadığı, xüsusi rola malik olduğu ortaya çıxır.

“Robin Hood Rescuing Will Statly” (“Uill Statlini xilas edən Robin Qud”) balladasında Uill Statli mərdliklə müqavimət göstərərək şerifə əsir düşür. Onu asmaq istəyirlər. Asılmağa gətirilən Vill Statli şerifdən rica edir ki, onu asmasınlar, ya qılınc versinlər, ya da əliyalın, fərqi yoxdur, qoy o, şerifin silahlıları ilə son nəfəsinə qədər döyüşsün və əsil döyüşçüyə layiq şəkildə qılınc ilə öldürülsün:

Now seeing that I needs must die,
Grant me one boon, says he;
For my noble master nere had man
That yet was hand on the tree.

Give me a sword all in my hand,
And let mee be unbound,
And with thee and thy men I 'le fight,
Vntill I lie dead on the ground (7).

*Görürəm ki, öldürüləcəyəm,
Mənə bir yaxşılıq edin:
Mənim kübar ağamın adamlarından
Hələ heç kəsi ağacdən asmayıblar.*

*Ya əlimə bir qılınc verin,
Ya da məni əliyalın buraxın.
Qoy onlarla cansız cəsədim
Torpağa düşənəcən döyüşüm.*

Buradan aydın olur ki, əsil döyüşçü əlində qılınc son nəfəsinədək döyüşməlidir. Döyüşdə qılınc ilə öldürülmək Robin Qudun döyüşçüləri üçün şərəf məsələsidir. Qılınc ilə öldürülməyin şərəf sayılması **“Robin Qud haqqında balaca nəğmələr”** silsiləsindən olan **“The Fyft and The Sixth Fytte”** (“Beşinci və altıncı nəğmə”) balladasında da var. Burada Balaca Con şerifin adamları ilə döyüşdə möhkəm yaralanır. O, düşmənlərin əlinə keçməkdənsə öz dostu Robin Qudun qılıncı ilə öldürülməyi şərəfli ölüm hesab edərək, ondan belə bir xahiş edir:

"And for the medes of my seruyce,
That I haue serued the,
Lete neuer the proude sheryf
Alyue now fynde me.

"But take out thy browne swerde,
And smyte all of my hede,
And gyue me woundes depe and wyde;
No lyfe on me be left" (7).

*Mənim ağam, birlikdə
Çox döyüşdə olmuşuq.
Qoyma ki, şerif
Məni diri ələ keçirsin.*

*Öz yenilməz qılıncını siyir
Və mənim başımı kəs.
Məni elə kəs ki,
Sağ qalmayım.*

Burada igidliyin iki şərti var:
Birincisi, düşmən əlinə keçməkdənsə, ölümü üstün tutmaq;
İkincisi, qılınc yarası ilə ölmək.

Göründüyü kimi, qılınc hər iki dastanda birləşdirici tipoloji obraz olaraq görünür. “Koroğlu” dastanında baş qəhrəmanın qılıncı “misri qılınc” adlanır. Bəzən Koroğlu öz dəlilərinə “çəkin misri qılıncı” deyərək müraciət edir. M.Təhmasib bu məsələ haqqında yazır ki, bir sıra dastanlarımızda qəhrəmanların qılıncı Misri qılınc adlanır. Lakin, ümumiyyətlə, bu qılınc Koroğluya məxsusdur. Koroğlunu hətta Misri qılıncsız təsvir etmək mümkün belə deyildir. Qıratsız, bir də Misri qılıncsız Koroğlu Koroğlu deyil, kor kişinin oğludur (5, 142).

V.Vəliyev yazır ki, ümumiyyətlə, “Koroğlu” dastanında Ərəbat, Ərəboğlu adlarının olması Misri qılıncın da Ərəbistanla bağlanması ehtimalını təsdiqləməyə imkan verir (6, 45).

Misri qılınc adı qılınc deyildir, göydən düşmüş ildırım daşından hazırlanmışdır. Behruz Həqqi də yazır ki, Koroğlunun qılıncı xeyir, bərəkət ruhuna malik olduğuna görə qəhrəmanların müdafiəçisi sayılaraq, döyüşün çətin anlarında daşlı qayaları şaqqalayıb hamının təəccübünə səbəb olurdu (1, 155)

Qılıncın hər iki dastanda xüsusi silah kimi qəbul edilməsi onun igidliyin xüsusi atributu olduğunu göstərir. Yəni hər bir igidin igid olmağı üçün onun silahı olmalıdır. B.N.Putilov yazır ki, “Bahadırlıq gücü öz əsası etibarilə üç göstəricinin vəhdətindən təşkil olunur: bahadırın özünün qabiliyyətləri, atının xüsusi keyfiyyətləri və silahının möcüzəli xüsusiyyətləri” (10, 68).

Qılınc təkcə “Koroğlu” dastanında deyil, “Kitabi-Dədə Qorqud” da da igidlərin əsas silahı hesab olunur. Əzizxan Tanrıverdi “Dədə Qorqud” da qılıncı ilə bağlı söz və ifadələri təhlil edərək yazır ki, oğuzlar belə hesab edirlər ki, əqidəsinə görə, iti qılınc müxənnətin, yaramazın əlində olmamalıdır. “Kitab” da düşmənin bayrağının qılıncı ilə yerə salınması xüsusi olaraq qəbul edilir. Müdriklər müdriki, el ağsaqqalı Dədəm Qorqud sayılıb-seçilən Oğuz igidlərinin belinə qılınc bağlayır. Xərac kimi göndərilmiş qılıncı tabe etməmək, döyüşə çağırış mənasını ifadə edir (4, 86-87).

“Koroğlu” dastanında qılıncın xüsusi əhəmiyyət verilməsini Koroğlunun qılıncının adının olması da təsdiq edir. Yəni bu qılınc adı qılınc deyil, onun adı var: Misri qılınc. Düzdür, “Robin Qud” dastanında qəhrəmanın qılıncının adı yoxdur. Ancaq daha qədim ingilis dastanı olan “Beowulf” dastanında adlı qılınc var. Dastanın baş qəhrəmanı Beowulfun qılıncı Naegling adlanır (9, 77-78). Dastanda Unferth adlı başqa bir cəngavərin qılıncı isə Hrunting adlanır (9, 70).

Göründüyü kimi, adlı qılınc orta əsrlər ingilis dastanı “Robin Qud” da olmasa da, daha qədim ingilis (anqlosaks) dastanı olan “Beowulf” da var. Lakin bunun özü də bir tipoloji səsləşmə yaradır. Orta əsrlər dastanı olan “Koroğlu” da adlı qılınc var, daha qədim dastan olan “Kitabi-Dədə Qorqud” da isə yoxdur.

Ümumiyyətlə, qılınc qəhrəmanlıq dastanlarında xüsusi yer tutur. “Robin Qud” dastanında ox-yay yarışları əsas yer tutsa da, qılınc burada daha müqəddəs sayılır. Daha qədim olan “Beowulf” dastanında adlı qılınc olmaqla bərabər, qılınc həm də tərənnüm olunur. T.A.Şippey bunun haqqında yazır ki, “Beowulf” da qılıncın özünəməxsus həyatının olması göz qabağındadır. Gənc vassal Uiflaf əjdahanın yuvasındakı hökmdarına köməyə gedərkən qılıncını sıyırır və şair həmin silahın əhəmiyyətini və vacibliyini nəzərə çatdırmaq üçün ona iyirmi misra həsr etmişdir (8, 21).

İşin elmi nəticəsi: Göründüyü kimi, döyüşçü kodeksi, silah kultu “Koroğlu” və “Robin Qud” dastanlarındakı qəhrəman obrazlarını bir-biri ilə birləşdirən, yaxınlaşdırən əsas tipoloji xətlərdən biridir. Hər iki dastanda zülmə, ədalətsizliyə qarşı mübarizə aparan igidlər, sadəcə, üsyançı insanlar deyil. Bu obrazlar qədim hərbi kultu ilə bağlıdır. İstər “Koroğlu” dastanında igidlərin xüsusi olaraq “dəli adlanması, yaxud “qoç igid” adı ilə tanınması, həmçinin “Robin Qud” dastanında qılınc kultunun mövcudluğu, Balaca Conun dəstəyə xüsusi mərasim vasitəsilə qəbul olunması qədim hərbi döyüş mərasimləri üçün xarakterik olan döyüşçü kodeksinin hər iki dastan üçün ümumi tipoloji xətt olmasını təsdiq edir.

İşin tətbiqi əhəmiyyəti: Bu əsər “Koroğlu” və Robin Qud” dastanlarının tədrisi zamanı praktiki, dastanların müqayisəli təhlili sahəsində isə nəzəri aktuallığa malik işdir.

Ədəbiyyat

1. Həqqi M. "Koroğlu" – tarixi-mifoloji gerçəklik. Bakı: Nurlan, 2003, 316 s.
2. İsmayılova Y. "Koroğlu" dastanında obrazlar sistemi. Bakı: Nurlan, 2003, 176 s.
3. Koroğlu dastanı / Azərbaycan dastanları. 5 cildə, IV c. Tərtib edəni M.H.Təhmasib. Yenidən işləyib nəşrə hazırlayanlar Ə.Cəfərli, H.İsmayılov, S.Axundova. Bakı: Çıraq, 2005, 544 s.
4. Tanrıverdi Ə. Çal qılıncını, xan Qazan! ("Dədə Qorqud kitabı"nda silah adları). Bakı: Elm və təhsil, 2015, 192s.
5. Təhmasib M.H. Azərbaycan xalq dastanları (orta əsrlər). Bakı: Elm, 1972, 400 s.
6. Vəliyev V. Azərbaycan qəhrəmanlıq dastanları. Bakı: ADU Nəşriyyatı, 1980, 75 s.
7. Ballads about Robin Hood – <http://www.gremlinimage.ru/medieval/robin.php>
8. Shippey T.A. Beowulf. London: 1978
9. The Adventures of Beowulf. By David Breeden. Minneapolis, Minnesota, USA. Publisher: Anhaga Press. 2010, 138 pages. – mass76meeting.wernekenesign.com/the-adventures-of-beowulf-bvbnfer.pdf
10. Путилов Б.Н. Героический эпос и действительность. Ленинград, "Наука", 1988



TÜRK MƏHƏBBƏT DASTANLARINDA SINAQ MOTİVİNİN VARIANTLARININ SİSTEMLƏŞDİRİLMƏSİ

Dr. Xalidə Mete

Filologiya üzrə fəlsəfə doktoru, AMEA, Folklor İnstitutunun elmlər doktoru hazırlığı üzrə doktorantı

XÜLASƏ

Türk məhəbbət dastanları adətən sufizm motivlərinin dastançılığa qədəm basması ilə meydana gəlmişdir. Təbii ki, bütün dastanlar mübarizələrdən, sınaqlardan ibarətdir. Lakin əgər qəhrəmanlıq dastanlarında sınaq qəhrəmanlıq, ad almaq, torpaq, vətən, xalq, ailə üçün sınaqlardırsa, məhəbbət dastanlarında mübarizələr eşq, buta yolundadır.

Məhəbbət dastanı üçün səciyyəvi cəhət olan “buta” əhvalatı dastanın qız qəhrəmanının ortaya çıxması ilə başlayır. Buta almaq qəhrəmanın daxili aləmini, onun bütün varlığını kökündən dəyişdirir, onu tamamilə yeni bir insana çevirir. Dastan qəhrəmanına müxtəlif yollarla “buta” verilir, qəhrəman buta uğrunda sınaqlara məruz qalır, təhlükəli səfərlərə çıxır, sevdiyi qızın atası, qardaşı, adaxlısı və ya talibləri ilə mübarizə aparmalı olur, söz savaşılarına, sınaq-müسابiqələrə girir, nə olursa-olsun, sonunda sevgilisinə qovuşur. İstər Türk, istər Azərbaycan, istər qazax, qırğız, türkmən, qaraqalpaq və digər türk məhəbbət dastanlarının, həmçinin eyni dastanların müxtəlif variantlarının təhlilə cəlb olunması göstərir ki, türk məhəbbət dastanları arasında sınaqlar öz rəngarəngliyi ilə yanaşı, xüsusi dəsti-xətti, sistemliyi ilə fərqlənir. Türk epik mədəniyyətinin zəngin tarixini, on min illik formalaşma və inkişaf mərhələlərini nəzərə alsaq, bütün türk məhəbbət dastanlarını bir tədqiqatda ümumiləşdirmək çətindir. Lakin türk mədəni həyatındakı, dünya duyumundakı, istək və arzularındakı, amal və ideallarındakı bənzərlik mütləq şəkildə dastanlara da təsir etmiş, demək olar ki, əksər türk dastanlarında xüsusi dəsti-xətt və ideyalar saxlanılmışdır. Bu baxımdan bir neçə dastanlar üzərində təhlil aparmaqla ümumtürk dastanları haqqında fikir ifadə etmək o qədər də çətin deyil. Tədqiqatda yalnız ən məşhur – “Tahir və Zöhrə”, “Əsli və Kərəm”, “Arzu və Qənbər”, “Aşiq Qərib” və digər məhəbbət dastanları araşdırılmış, ilk dəfə məhəbbət dastanlarındakı imtahan, mübarizə və sınaq növləri, sınaqda iştirak edən tərəflər, sınaqdan qalib çıxmanın yolları, sınaq motivinin variasiya problemləri tədqiqata cəlb olunmuş, sınağın növləri ümumiləşdirilmiş, sistemləşdirilmişdir.

Açar sözlər: dastan, məhəbbət, buta, sınaq, variasiya

Hər bir dastan müəyyən bir məqsəd uğrunda gedən vuruşmadan, mübarizədən, sınaqlardan danışır. Lakin bu mübarizə ayrı-ayrı dövrlərdə müxtəlif mənə və məzmunla malik olub, müxtəlif məqsəd daşdığı üçün hər bir dövrün əsas xarakteri ilə səsləşən əsərlərdə də özünü müxtəlif şəkildə göstərir. Qəhrəmanlıq dastanlarında qəhrəman vətən, ailə, torpaq, el, din, sevdiyi qız, at, ad almaq digər səbəblərdən qəhrəmanlıq sınaqlarına girir. Epik qəhrəman qəhrəmanlıq dastanlarında qol gücü, igidlik sınaqlarından keçirsə, məhəbbət dastanlarda eşq, məhəbbət, buta sınaqları önə çıxır.

Məhəbbət dastanlarında qəhrəman - əvvəlcədən doğuluğu ilahi varlıqlar, müqədəslik məqamına yüksəlmiş məbudlar tərəfindən müjdələnən, möcüzəvi doğuluşa malik olan, doğulduqdan sonra xüsusi təlim-təbiyə alan, öz həmyaşıdlarından fərqlənən, dastanın sonrakı mərhələlərində yenə ilahi varlıqlar tərəfindən buta verilib haqq aşığı olan obrazdır. O obraz ki, dastan boyunca macəradan macərəyə atılır, öz eşqi, butası üçün min bir əzaba qatlaşır, dəfələrlə ağır sınaqlardan keçir.

Məhəbbət dastanlarının süjetini, yəni öz butasına çatmaq uğrunda mübarizə aparan qəhrəmanın başına gələn macəranı, əhvalatı M.H.Təhmasib 4 hissəyə bölərək belə səciyyələndirir:

1. qəhrəmanın anadan olması və ilk təlim tərbiyəsi;
2. aşiq və məşuqənin buta almaları;

3. maneələr;
4. müsabiqə və qələbə (4, s.64).

Adətən məhəbbət dastanlarındakı eşq sınaqları qız qəhrəmanın ortaya çıxması ilə başlayır. Buta, başqa sözlə sevgi motivi dastanlarda çeşidli şəkildə təzahür edir:

1. Qəhrəman şəklini gördüyü qıza aşıq olur.
2. Qəhrəman qızın özünə vurulub aşıq olur.
3. Oğlan qızın sorağını eşidib onun arxasınca gedir.
4. Oğlan qızdan məktub və ya sifariş alıb onun arxasınca gedir.
5. Ən çox yayılmış variant – yuxuda hər iki qəhrəmana, oğlana və qıza bir şəxs tərəfindən buta verilir (4, s.67).

Məhəbbət dastanlarında buta sınağı əsas sınaq hesab olunur ki, buta verilməsi ilə daxili aləmi tamamilə dəyişən qəhrəmanın həyatının bütün qayəsi butasına qovuşmaq olur və qəhrəman buta üçün sınaqlardan keçir.

Bu sınaq 3 formada özünü göstərir.



Bu sınaqlarda qəhrəman a) ağılının gücü ilə, b) artıq qəlbinə ona verən butanın yardımı ilə, c) haqq aşığı olması ilə qələbə qazanır. Bu qələbələr təbii ki, qəhrəmanın qələbəsidir. Lakin bu işdə onun yardımçıları vardır.

Bəzi dastanlarımızda - Qurbani Saleh sövdəgərlə, Valeh Məsum əfəndi ilə, Tahir Xanverdi sövdəgərlə və başqaları ilə rastlaşırlar ki, bu alim, fazil, xeyirxah adamlar qəhrəmanı dərdinə şərik olur, ağıllı, kamallı olduğunu müəyyən etdikdən sonra getdiyi yoldan qayıtmağa çalışır, onu oğulluğa götürməyə, hətta öz qızını, yaxud bacısını ona verməyə hazır olduqlarını deyirlər. Bir sıra dastanlarımızın qəhrəmanları isə yolda həramilərə, qırx quldura, kəlləgözlərə rast gəlir, ölüm-dirim mübarizəsinə girirlər, bəzilərinə isə onlara aşıq olan gözəl, ağıllı, qeyri-adi bacarıqlara malik olan qızlarla dostlaşırlar. Lakin nə xeyirxah insanlar, nə onlara dost, sirdaş olan qızlar tərəfindən vəd olunan xoşbəxt həyat, nə də əzab əziyyətlər onlara öz sevgililərini unutturmur, ilk fürsətdə butalarının dalınca gedirlər.

Qəhrəmanın butanın yaşadığı yerə çatması ilə yeni maneələr, yeni mübarizələr başlayır. Bu mübarizəyə bəzən şah özü, bəzən vəziri, dağçası, baş pəhləvanı, baş aşığı və digərləri rəhbərlik edir. Abbas zəhər quyusuna salınır, Qurbaninin taleyi qumara qoyulur, Tahir sandığa qoyulub çaya atılır və sairə. Dastançı qəhrəmanın möhkəm, dönməz, basılmaz olduğunu nümayiş etdirmək üçün öz qəhrəmanını bütün girdablara salır, hamısından da qabiliyyətlə çıxardır. Bu sınaqlarda dostlaşmış olduğu çoban, naxırçı, keçəl, müflisləşmiş bəy, sövdəgər, bağban anası, qoca qarı, kəviz, nöker, yaxud qonaq düşdüyü qoca və buna bənzər sadə adamlar kömək edirlər. Nəhayət, onun haqq aşığı olub-olmadığını yoxlamaq qərarına gəlirlər ki, bununla da dastan süjetinin müsabiqə-qələbə hissəsi başlanır.

Məhəbbət dastanlarında qəhrəmanın əsas köməkçiləri ilahi mənşəli varlıqlardır ki, bu məbudlar adətən nurani qoca, ağsaqqal, ixtiyar, Xızır, Xıdır, İlyas, Xıdır Zində, Rəbiə Xatun, Qaracaoğlan, dərviş, Şahi-Mərdan, Əli, Məhəmməd peyğəmbər olaraq qarşımıza çıxır. Bu ilahi varlıqlar, haqqdan gələn xüsusi özəlliklərə sahib şəxslər həm qəhrəmanlıq, həm də məhəbbət dastanlarının qəhrəmanlarına müxtəlif sınaqlardan keçərkən yardım edir, darda, çətində qalan, köməyə ehtiyacı olan qəhrəmanlara həm məsləhətləriylə, həm də əməli yardımları ilə kömək edirlər.

Nəticə: Beləliklə, tədqiqat işində ilk dəfə ümumtürk dastanlarında qəhrəman və sınaq problemi ortaya qoyulmuş, sınağın növləri, variasiyaları, sınaqda iştirak edən tərəflər, sınaqda qəhrəmana yardım edən şəxslər və nəsnələri müəyyənləşdirməklə ümumtürk dastanlarında sınaq motivinin paradiqması müəyyənləşdirilmiş, bu mövzuya yeni elmi baxış nümayiş olunmuşdur.

Məhəbbət dastanlarımızda böyük eşq və məhəbbətlə təsvir edilən bu müsabiqələr müxtəlif inkişaf mərhələləri keçmişdir. Gəlinən nəticə budur ki, qəhrəman hər nə qədər buta uğrunda əzab-əziyyət çəksə də, məşəqqətlərə dözsə də, hətta bəzən dastançı onu "öldürüb-diriltse" də sonda onu sevgilisinə qovuşdurur və onlar xoşbəxt həyat sürürlər. Başqa sözlə desək, "Əsli-Kərəm", "Fatma xanım", "Qurbani"nin "Diri versiyası", "Yaxşı-Yaman" və bir neçə başqa dastanlar istisna olunmaqla əsas məhəbbət dastanlarımızda qəhrəman, müsabiqələrdə və ya sınaq-imtahan məclislərində qalib gələrək öz butasını alır, bununla dastanın əsas süjeti bitmiş olur.

Bununla da əsl məhəbbətə, haqqa, ədalətin bərpasına inanan xalq yaratdığı əsərlərdə sevginin qələbəsini təmtəraqla qeyd edir və cəmiyyətdə müsbət obraz və ideyaların təbliği ilə bir növ tərbiyələndirmə işi aparmış olur.

Ədəbiyyat:

Azərbaycan dilində:

1. Azərbaycan dastanları (2005). 5 Cildə. Bakı: Lider nəşriyyatı.
2. Quliyeva Ruziyə (1993). Azərbaycan məhəbbət dastanlarının bədii özünəməxsusluğu (dissertasiya işi). Bakı.
3. Pirsultanlı (Paşayev) Sədnik (2009). "Novruz-Qəndab" və digər məhəbbət dastanlarının müqayisəli tədqiqi". Bakı: Azərnəşr.
4. Təhmasib Məhəmməd Hüseyn (1972). Azərbaycan xalq dastanları /Orta əsrlər/. Bakı: Elm.

Türk dilində:

5. Acaloğlu Arif. (2005). "Türk Destan Geleneğinin Tarihi Kökenlerine Dair" // Modern Türklük Araştırmaları Dergisi, C. 2, S. 4.
6. Duymaz Ali (2001). Kerem ile Aslı Hikâyesi Üzerinde Mukayeseli Bir Araştırma. Ankara.
7. Şahin Halil İbrahim (2012). Türk destanlarındaki aile algisi üzerine bir değerlendirme //Karadeniz Araştırmaları, Sayı 33, s.117-138.
8. Türker Ferah (2010). Güney Sibiry Türk Destanlarında Kahramana Yardımcı Unsurlar. Yüksek Lisans Tezi. Ankara: Gazi Üniversitesi Sosyal Bilimler Enstitüsü Türk Edebiyatı Anabilim Dalı.
9. Yıldız Naciye (2009). "Türk Destancılık Geleneği" //Modern Türklük Araştırmaları Dergisi, Cilt 6, Sayı 1, s. 4-11.



EUROASIA SUMMIT

Congress on Scientific Researches and Recent Trends-6

18-20 May 2020/ Baku Euroasian University, Azerbaijan

Book of Full Texts / Volume-1



İDEOLOJİK AÇIDAN CUMHURİYET DEVRİ TÜRK ÇİNİSİ/ÇİNİCİLİĞİ: TÜRK'ÜN ÖZ MALI BİR SANATTAN İSLAM SANATININ BİR ŞUBESİNE

IDEOLOGICAL POINT OF REPUBLICAN PERIOD TURKISH ÇİNİ (CHINAWARE): FROM AN ART OF TURKISH PROPERTY TO A BRANCH OF ISLAMIC ART

Doç. Dr. Ersoy YILMAZ

Çankırı Karatekin Üniversitesi, Güzel Sanatlar Fakültesi, Seramik Bölümü

ÖZET

Çini, zirve dönemini 16. Yüzyılın ikinci yarısında saray destekli İznik atölyelerinde yaşayan geleneksel Türk seramiğinin adıdır. Bu dönemin çinileri, ana bileşenini kuvarsın oluşturduğu Orta Doğu menşeli seramik teknolojisinin en rafine hali ve o dönem itibarıyla gerçek porselenin en başarılı taklitlerinden biridir. 18.yüzyıla varıldığında İznik'teki çini üretimi yok olmaya yüz tutarken, üretim teknolojisindeki sırlar da unutulur. Cumhuriyet Türkiye'si, çiniye, Türk ulusunun sanat gücünü kanıtlayan, mazinin iftihar edilen bir unsuru gözüyle bakar. Bu doğrultuda onun "Türk'ün öz malı bir sanat" olduğu düşüncesi ısrarla vurgulanır. Bu bakış açısı, Cumhuriyetin kurucu ilkelerinden uzaklaşılması paralelinde zaman içinde aşınsa da, kabaca 1980 yılına kadar devam eder. Türkiye'nin 1980 sonrasında keskin biçimde değişen sosyo-ekonomik ve kültürel ortamında çiniciliği İslami bir sanat olarak görmek eğilimi gelişmeye ve yerleşmeye başlar. Türk çiniciliğinin kimliği ya da tarihsel bağlamının neresi olduğu dair yargılar, ayrı bir tartışma konusudur. Fakat Cumhuriyetin temelini oluşturan ulus-devlet fikrinin yıllar içinde, özellikle 80 sonrasında nasıl aşındığının çinicilik üzerinden bile izlenebileceği aşikârdır.

Anahtar kelimeler: Çini, seramik, Türk, ulus-devlet

ABSTRACT

"Çini" is the name of the traditional Turkish ceramics, whose peak period lived in the palace-supported Iznik workshops in the second half of the 16th century. The tiles of this period are the most refined form of the Middle East ceramic technology, the main component of which is quartz, and is one of the most successful imitations of true porcelain at that time.. When the 18th century reaches the disappearance of çini production in Iznik, the secrets in production technology are also forgotten. Republican Turkey considers china art as an item proving the artistic ability of the Turkish nation, and an element of pride in the past. In this direction, the idea that it is "an art of Turkish origin" is insistently emphasized. Although this perspective has eroded over time in line with the departure from the founding principles of the Republic, it continues roughly until 1980. In Turkey's socio-economic and cultural environment which is sharply changed after 1980, the tendency of considering çini art as an Islamic art began developing and establishing. Judgments about the identity or historical context of Turkish çini art are a subject of separate discussion. However, it is obvious that the idea of the nation-state that forms the basis of the Republic has been eroded over the years, especially after the 80's, can be seen even through the course of çini art.

Keywords: çini (chini), ceramics, Turkish, nation-state

Giriş

Kuruluşu 29 Ekim 1923'te ilan edilen yeni Türk devleti, kurucu önderi Mustafa Kemal Atatürk'ün mizacını yansıtan biçimde gerçekçi ve akılcı bir devlet karakteri gösterir. Bu yeni devlet, siyasi olduğu kadar ekonomik yönünü de ısrarla vurguladığı "tam bağımsızlık" olgusunu, temel amaç olarak belirler.

Bu sürecin önemle üzerinde durulması gereken bir yönü de, Türkiye Cumhuriyetinin bir ulus-devlet olarak tarih sahnesine çıktığı gerçeğidir. “Devlet varlığına özgü temel yapıların ulus esasına dayandırıldığı bir devlet biçimi”(Kartal, 2016, s.303) olarak ulus-devlet, “modernitenin siyasal alanının temel aktörüdür” (Akça, 2015, s.233). Devlet millet birlikteliğini merkeze alan ve kendini bu beraberlik üzerinden anlamlandıran ulus-devlet, doğal olarak yoğun bir şekilde milliyetçiliğe atıfta bulunan siyasal bir kurumdur (Aydın, 2018, s.233). Bu doğrultuda milliyetçilik, kendi ulus-devletini var etmeyi amaçlayan yeni Türk devleti için de birincil önemde, hatta hayati olmuş ve Erken Cumhuriyet Dönemi’nin yönetim kadroları, yurttaşlara milliyetçi bir bakış açısının kazandırılmasına yönelik çalışmalara ağırlık vermiştir (Akman, 2011, s.83).

Bu bağlamın önemli bir parçası ve yeni ulus devlet inşasının temel bileşenlerinden biri de, ilk adımı 1930’lu yıllarda bizzat Atatürk tarafından atılan Türk Tarih Tezi’dir. Türk Tarih Tezi, bir taraftan “Batı”nın “Türkler”e yönelik dışlama ve küçümsemesine aslında Türklerin tarih boyunca “uygarlıklar yaratan” bir ulus olduğu iddiasıyla karşılık verirken “Türk”ün kendi kimliğinden ve geçmişinden gurur duymasını sağlamayı da amaçlar (Akman, 2011, s.83). Bu doğrultuda tez, özü itibarıyla, Türklerin tarih öncesi dönemlerde Orta Asya’da büyük bir medeniyet yarattığı ve bu medeniyetin insanlık tarihindeki sonraki bütün medeniyetlerin kaynağı olduğu görüşünü savunur (Alakel, 2011, s.18). Ayrıca Anadolu’nun ilk önemli uygarlığı Hititlerin ve Mezopotamya’nın ilk büyük uygarlığı Sümerlerin Türk kökenli oldukları düşüncesi de (Meydan, 2017 s.194) tezin bir diğer önemli yanındır. Türk Tarih Tezi ve bu doğrultuda gerçekleştirilen tarih çalışmaları, ulusal onuru örselenmiş “imparatorluk kullarından” ulusal onuru güçlendirilmiş “cumhuriyet bireyleri” yaratmayı amaçlamıştır (Meydan, 2017, s.130).

Bu temel üzerinde gerçekleşen cumhuriyet devrimleri, Türklerin Müslüman bir topluluğun bir parçasından ibaret sayılıp hiçbir şekilde etnik bir kategori olarak görülmediği geçmişten kopuşu temin etmek suretiyle, devlette hâkim topluluk olarak Türklerin üstünlüğünü pekiştirir ve “Türk milleti”, “Türk hükümeti” gibi terimler sık sık kullanılmaya başlanır (Alakel, 2011, s.17). Böylelikle Osmanlı’nın kaçırmış olduğu aydınlanma ve sanayileşme treni yeni ulus-devlet tarafından kısa yoldan yakalanmaya çalışılır (Kongar’dan akt. Güldiken, 2006, s.161).

Ulus-Devlet, Sanat ve Seramik

Ulus-devlet inşası her şeyden önce bilişsel bir süreçtir ve kültürel alanla doğrudan ilişkilidir. Jusdanis (1997, s.156) Batı Avrupa burjuvazisinin ortak bir kültür inşa ederken edebiyata ayrıcalık tanıdığını belirtir ve “dil, edebiyat ve milletin bir tutulması Avrupa milliyetçi düşüncesinin alameti farikalarından biriydi” der (s.76). Harf devriminde (1928) ve Türk Dil Kurumu’nun kuruluşunda (1932) açıkça görünür olduğu üzere, ulusal birliği “dil” temelli üzerinde oluşturma yaklaşımı, genç Türk devleti için de aynıdır. Kültür ve sanat politikalarının geneline bakıldığında da, belirleyici olanın ulusal egemenlik anlayışı olduğu görülür (Tansuğ, 2008, s.157). Konuya görsel sanatlar özelinde yaklaşan sanat tarihçisi Zeynep Yasa Yaman, erken Cumhuriyet devri sanatının devrimlerin görselleştiği bir aygıt haline geldiğini, halka ulusal değerleri özümsetmenin bir aracı olduğunu, Art Déco sentezli geç kübizmin Türkiye’de Cumhuriyet dönemi modern sanatını inşa etmekte bilinçli olarak tercih edildiğini belirtir (Yasa Yaman, 2018).

Konuyu çini/seramik özelinde ele almak için bakılacak ilk yer, söz konusu sanat politikalarının hayata geçirilmesindeki merkez üs, o dönemdeki tek sanat eğitimi kurumu olan Güzel Sanatlar Akademisi’dir. Akademide seramik sanatına ev sahipliği yapan yer, 1924’teki yeniden yapılandırılmayla canlandırılan Tezyinat (Tezyini Sanatlar) Bölümüdür. Seramik atölyesi, Tezyinat Bölümü’nün altındaki uzmanlaşma alanlarından biri olarak 1929’da kurulur ve şubenin başına Paris’teki eğitimini tamamlayarak yurda dönen İsmail Hakkı Oygur (1907-1975) getirilir. Akademik kadro, 1931’de yurt dışı eğitimini yine Paris’te tamamlamış olan Vedat Ar (1907-2001)’in katılımıyla gelişir. Oygur ve Ar’ın Paris’teki eğitim süreçlerinin doğal bir sonucu olarak Art Deco’ya meyleden bir tarzı benimsedikleri söylenebilir. Sanat-zanaat ikiliğini reddeden bir anlayışla geometriyi, sadeliği ve işlevselliği öne çıkaran Bauhaus anlayışının da etkilerinden söz etmek mümkündür. Aynı tespit, 1934 yılında Gazi Eğitim Enstitüsü (Ankara) Resim-İş Bölümünde görevlendirilen ve Hakkı İzet (1909-1977) için de geçerlidir. Modern Türk seramik sanatının bu kurucu figürlerinin tarzı hangi akım ya da akımlarla anılırsa anılsın, tartışmasız olan bu tarzın geleneksel Türk çiniciliğinin süsleme-yoğun biçim dilinden farklılaştığı, erken yirminci yüzyılın makine estetiğine dayalı modern anlayışı çerçevesinde şekillendiğidir.

Eski/Yeni Karşıtlığı ve Çini/Seramik

Çini/çinicilik eğitimi ise Akademi bünyesinde 1936'da oluşturulan Türk Tezyini Sanatları Bölümü'nde gündeme gelir ve burada gelişir.

Bölüm kadrosu içinde Türk çiniliği üzerinde çalışan iki isim Ahmet Süheyl Ünver (1898-1986) ve H. Feyzullah Dayigil (1910-1949)'dir. Gerek çok yönlü bir bilim, sanat ve düşünce insanı olan Ünver'in, gerekse alanın bir geleneği olarak 1940'ların başında kendisine verilen icazetname ile "Türk Tezyinatı ile Çini Nakışları'ndan tâlime mezun kılınan" (F. Ç. Derman, 2016, s.313) Dayigil'in çalışmaları, geleneksel Türk çiniliğinin özellikle motif dağarcığına ilişkin birikimin açığa çıkarılmasına ve günümüze aktarılmasına odaklanmış bilimsel araştırmalardır. Her iki ismin, özellikle çalışmaları vefat ettiği 1986 yılına kadar aralıksız devam eden Ünver'in araştırmaları büyük önemde olmakla beraber, bu çalışmalar, doğal olarak, çini yapımıyla/üretimiyle doğrudan ilgili değildir. Zaten bu birimin adı "çini nakışları" olarak anılmaktadır. Dolayısıyla ister modern ister klasik olsun, Akademi'de yeni seramikler ortaya koyması beklenen yer, Tezyinat Bölümü altındaki seramik şubesi/atölyesidir.

Kuruluşunu takip eden birkaç on yıl boyunca öğrencisi olmadığı gibi, teçhizat olanakları da son derece zayıf olan bu şube, daha önce değinildiği gibi, "modern" seramikler üretmek amaç ve arzusundadır ve erken 20. yüzyıl sanat ve tasarım anlayışıyla/dönemin modern kavramıyla açıkça çelişen geleneksel çinicilikle arasına mesafe koymuştur. Örneğin İ. Hakkı Oygur, 1933'teki bir değerlendirmesinde "Bugünkü Kütahya çiniliği teknik, sanat itibarıyla dünyada mevcut çiniciliklerin en manasız ve zayıf bir kısmıdır. Hayatta hiç yeri olmayan bu çini ocakları İstanbul'a gelen birkaç seyyahın Türk işi diye hoşuna gidiyor ve sanattan haberi olmayan vatandaşların evlerini iç ve dıştan süslüyor" (Oygur, 1933, s.225-226) ifadelerini kullanır.¹

Dolayısıyla, yukarıda ifade edildiği gibi, ilki geleneksel ikincisi de modern olana işaret etmek üzere bir çini-seramik ikiliği oluşmaya başlar ve Akademi'nin seramik şubesi, dönemin koşul ve beklentileri gereği "modern" kavramına odaklanan bir anlayış doğrultusunda, çinicilikle pek de barışık olmayan bir yaklaşım içindedir.

Türk'ün Öz Malı Bir Sanat: Çini

Bu ikilik konunun bir yönüdür. Diğer tarafta Türk Tarih Tezi'ne paralellik göstermek isteyen sanat tarihi yazımının çiniyi yüksek mertebelere erişmiş bir Türk sanatı olarak ele alışı yatar. Sibel Bozdoğan, milliyetçi iklimin en manidar sonucunun Türk sanatı ve mimarisi tarihi yazımında ortaya çıkan yeni bakış açıları, yeni yorumlamalar ve yeni akademik araştırmalar olduğunu belirterek "Türk sanatının ve mimarisinin köklerini tarihöncesi Orta Asya'ya ve Türk varlığının görüldüğü diğer bölgelere doğru uzatarak, sanat tarihçiler, Osmanlı döneminin paradigmanın kendisi olmaktan ziyade sadece bir evre olduğu çok daha geniş bir zamansal ve coğrafik süreci benimsediler" diye yazar (Bozdoğan, 2001, s.244). Ekin Akalın ise Türk sanatı hakkındaki milliyetçi söylemin ilk defa 20. yüzyılın başında Viyana ekolüne mensup bir grup sanat tarihçisi tarafından geliştirildiğini, bu anlayışın Celal Esad Arseven (1876-1971) ve daha sonra da Oktay Aslanapa (1914-2013) tarafından sürdürüldüğünü belirtir.

Bu yeni bakış açısı, yani Türk sanatının çok daha geniş bir zamansal ve coğrafik sürece yayılan tarihi içinde seramik sanatı, özellikle zirve dönemini yaşadığı 16. yüzyıldaki çehresiyle, her ne kadar eleştirilen Osmanlı dönemine ait güçlü çağrışımlara sahip olsa da, modern Türkiye'nin övünülecek bir mirası olarak belirir. Üstelik seramik sanatı, resim ve heykelden farklı olarak Türklerin birkaç binyıldan beri başarıyla yapageldikleri bir sanat olarak bu ulusun kadim sanat gücünün varlığına da işaret etmektedir.

Bu çerçevede erken Cumhuriyet döneminde çinicilik sanatının köklerini Orta Asya Türk uygarlıklarına kadar geri götüren, bu sanatı ulusal bir bilinçle kucaklayan ve Türk kelimesiyle çini sanatını bir şekilde yan yana getiren pek çok yorum, görüş ve değerlendirmelere rastlanır:

Mimar Şehabettin'in 1927'de *Milli Mecmua*'da yayınlanan "Selçuki ve Osmanlı Çinileri İşçiliği" başlıklı yazı dizisinde "Çini, Türklerden yalnız Selçukilerle Osmanlıların kullandığı bir şey değildir. Eskiden Şark illerinden

¹ A. Süheyl Ünver de 1966'da basımı yapılan bir kitabında benzeri bir tespitte bulunur: "Bu asra gelince; Türk tezyinatını bu işle meşgul olanlar tamamen bozmuşlardır. Bunda eski çini, tahta ve kitap süslerine bakılacağına, uydurmalarına saplanılmış ve soysuzlaşmalara süsleme ismi verilmiştir" (Ünver, 1966, s.xi).

Türkistan'da İran'da Selçukiler ve Moğollar tarafından abidelerde artık derecede çini sarf edildiği mütetebbilerce [uzman araştırmacılarca] malumdur" (Özlük, 2008, s.308) diyerek bu sanatın orta Asya köklerine değinir. Kütahya'daki Azim Çini adlı firmanın 1931'de Galatasaray Lisesi'nde gerçekleşen yerli mallar sergisinde sergilediği çini-şömine vesilesiyle, çinicilikten "Türklerin büyük ve taklidi gayri kabil bir muvaffakiyetle [taklit edilmesi mümkün olmayan bir başarıyla] asırlardan beri yaşattığı bu sanat" ifadesine yer verilir ("Yerli Mallar", 1931, s.1).

Nurettin Yatman, 1942 tarihli *Eski Türk Çinileri* adlı kitabında Batlıların İslam uygarlığını incelemeye başladıkları devirden beri Müslüman halkların sanatlarını birbirine karıştırdıklarını ve çiniciliğin tamamen Türklere özgü bir sanat olduğunu ispata çalışır (Librairie de Péra, 2016, s.213). Söz konusu kitapta Yatman (1942, s.10), "Çinicilik şarkta doğmuş ve Türklerin elinde harikalar yaratan bir sanat halini almıştır" ifadesini kullanır. Aynı yaklaşım, 1938'de çinicilik sektörünün muamele vergisinden muaf tutulmasına ilişkin Büyük Millet Meclisi'nde kabul edilen düzenlemenin konu edildiği bir gazete haberinde de görülür. "Türkün öz işi olan bir sanatın vergiden muaf tutularak korunmasının" sağlandığı belirtilen haberde "Türkiye'ye has bir sanat olan çinicilik bugün yalnız Kütahya'da bulunan bir fabrika tarafından temsil edilmektedir. Kütahya çini fabrikası, Türkün orta Asya'dan getirdiği ve azami derecede tekâmül ettirerek bugün sırrına kimsenin vasil olmadığı yüksek bir şahikaya getirdiği bu sanatın son tezgâhi halinde yaşamaktadır" ifadelerine yer verilir ("Türk Çiniciliğinin", 1938, s.2).

Aşınma Dönemi: 1950-1990

Türk Tarih Tezi'nden uzaklaşma, Atatürk'ün 1938'deki ölümünü takip eden yıllarda, henüz İnönü döneminde (1938-1950) başlar. Atatürk döneminde hazırlanan okul tarih kitaplarının bazı ciltleri, 1942 ve 1945 yıllarında müfredattan kaldırılır (Yıldırım, 2014). Fakat esas kırılma, 27 Aralık 1949'da Türkiye ve ABD hükümetleri arasında Eğitim Komisyonu kurulması ile başlar. Dört Türk ve dört ABD'li üyeden oluşan ve başkanlığını ABD'li bir üyenin üstlendiği kurul, Türkiye-ABD arasındaki yakınlaşmanın had safhada olduğu 1950'li yıllarda yerleşik ve etkin bir unsura dönüşür. Bu doğrultuda Türkiye'de okutulacak yeni ders kitapları/tarih anlayışı on yıllar içinde farklı yönde şekillendirir: Etrüskler, Sümerler ve Hititler gibi kadim uygarlıkların arka plana itildiği, antik Yunan uygarlığının öne çıkarıldığı, İslam öncesi Türk kültürünün küçümsendiği ve/ya da yok sayıldığı, dinsel öğelerin git gide arttığı, dolayısıyla Türk Tarih Tezi'nden ve ulus-devlet inşasına dönük kültür politikalarından uzaklaşan bir yaklaşım egemen olur.

Bu çerçevede geleneksel çiniciliğe bakış açısı, erken Cumhuriyet, özellikle Atatürk dönemindeki durumdan adım adım farklılaşmaya başlar ki bu yolun sonunda Türk çiniciliği İslam sanatı denen alanın bir ögesi haline gelecektir. Bu sürecin içinde kısmen istisnai gibi görünen dönem, 27 Mayıs 1960 İhtilalini izleyen on yıl gibi görünmektedir. Bildirinin kapsamı gereği konuya sınırlı sayıda örnek üzerinden bakılacaktır.

Modern Türk seramik sanatının öncü ve ikonik ismi, Türkiye'deki ilk özel seramik atölyesinin sahibesi Füreyâ Koral (1910-1997), "Ben seramiğe duvar çinisi yapmak üzere başladım" (Günalp, 1992, s. 81) diyerek modern yaklaşımının merkezine Türk çinisi yerleştirirken Rebiî Gorbon ve Hakkı İzet'in İznik çini teknolojisine/biçim diline yönelik araştırmaları kişisel sergilerindeki eserler yansır. Dönemin Türk sanat ortamındaki genel eğilimle aynı doğrultuda, seramik sanatçıları da Anadolu'nun kültürel birikiminin imge dağarcığına yönelmekte, çoğu yüzeysel (pano-trazi) çalışmalarında bunları soyut/soyutlamacı bir dille yorumlamaktadır. 1950'li yıllar Türk seramik sanatının genel görünümünde, Anadolu coğrafyasını öne çıkaran Anadoluculuk ve/ya da Mavi Anadoluculuk gibi düşünsel hareketlerin etkisi hissedilir ve Türklerin Asyalı kökenlerine ilişkin söylem tamamen unutulmuş gibidir. Öte yandan Eczacıbaşı'nın modern bir seramik fabrikasına dönüştürülen Kartal'daki tesislerinin 1958'deki açılışında, fabrikanın sofra eşyaları, sıhhi tesisat seramiği ve yer/duvar karosundan başka dördüncü bir unsur olarak çiniciliğin ihyasına da çalışacağı açıklanır ("Dün İki Yeni", 1958, s.1-5). Geleneksel çinicilik, ki en seçkin örnekleri 16.yüzyıl İznik üretimidir, kökeni nereye yerleştirilirse yerleştirilsin, hem sanatsal hem de endüstriyel boyutuyla modern Türk seramiği üzerinde erişilmesi, mümkünse aşılması gereken bir zirve kimliğindedir.

1960'larda seramik sanatı bağlamında "Türk'ün malı", "Türk'e has" gibi söylemlerin yeniden canlandığı, bununla birlikte tarihsel köken konusunda Anadolu'nun yegâne coğrafya olarak benimsenişinin yerleştiği

görülür. Dönemin “ulusallık/millî kültür” söylemleri, Türk çinçiliğine övünülecek, değerli bir miras olarak yaklaşan anlayışı pekiştirmiştir. Örneğin Nurullah Berk (1964, s.5) “Camilerimizi, saraylarımızı, eski evlerimizi süsleyen çinçilik sanatının Türk uygarlığındaki seçkin yerini bilmeyen yok” ifadelerini kullanır. Tatbiki Güzel Sanatlar Yüksek Okulu Seramik Bölümü’nün yılsonu sergileri vesilesiyle yazılanlar da konunun tipik örnekleri arasındadır: 1965’te *Yeni Gazete*, Tatbiki’nin yılsonu sergisi vesilesiyle “Bu seramiklerde Türk tarihinden ve Türk folklorundan alınmış motiflerin işlenmiş olması, eserlere çok daha başka bir mana veriyor” (Ak, 2008, s.161) diye yazar. Okulun 1966’daki sergisi içinse son yıllarda seramik alanındaki gelişmenin ardında büyük ölçüde Tatbiki’nin Seramik Bölümünün olduğu belirtilir ve seramiğin çağdaş anlamdaki gelişimi göz önünde bulundurulurken, onun, çok eskiden beri Türk’ün malı olduğunun hatırdaki tutulması gerektiği vurgulanır (Koç, 1966, s.16). Aynı çalışmalara değinen bir başka yazar da, çalışmaların acı, kirli ve gözleri tırmalayan sert renklerden sıyrıldığı, olgun renklere büründüğü tespitini yapar ve “Yine biz varız. Bizim, o asla tükenmeyecek olan sanat hazinelerimizin temelini görüyorsunuz bu çalışmalarda” (İslimyeli,1967, s.18) der.

Seramik sanatının ulusal kimliğin bir parçası olduğuna dair görüşler önceki on yıla göre seyrelemekle beraber 1970’li yıllarda da devam eder. Örneğin Nüvit Özdoğru (1972, s.8), bir Sadi Diren sergisi vesilesiyle seramikten “ulusal sanatımız” diyerek söz eder.

Çini sanatının algılanış biçimi açısından kırılma noktası, siyasal ve ekonomik alanlarda olduğu kadar sanatsal ve kültürel alanda da bir kırılmaya neden olduğu kabul edilen 12 Eylül 1980 askeri darbesidir. Neoliberal ekonomi politikalarının benimsendiği, toplumun depolitize olduğu, arabesk ve popüler kültürün yükselişe geçtiği bu dönemin bir özelliği de ulus-devlet kavramının süratle aşınmaya başlamasıdır. Ulus, uluslaşma ve ulus-devlet gibi kavramlar 1980’lerden sonra Türkiye’de tartışılan kavramlar arasındaki yerini alırken (Güldiken, 2006, s.157), 1982 Anayasasında devletin temel nitelikleri arasından “millî” kelimesi çıkartılır (Bulut, 2007). Türk- İslam sentezi, devletin resmi ideolojisi olarak 12 Eylül 1980 askeri müdahalesi sonrasında git gide yerleşir (Dursun, 2002, s.1).

Bu bağlam içinde dönemin Türk seramik kültürüne bakıldığında Türk çinçiliğinin ihyası/modernize edilmesi, Türk seramik endüstrisinin dünya standartlarına ulaşması ya da dünya sahnesine bir modern Türk seramiği çıkarmak gibi kolektif amaçların geride kaldığı görülür. Sanatsal çalışmaların genelinde soyut biçim arayışlarının egemen olduğu gözlemlenirken hemen her zaman Anadolu etnografyası ve folklorundun beslenen bezemeci öğelerden büyük ölçüde uzaklaşıldığı görülür. Çini sanatı ise Türk kimliğinden soyunarak git gide dini referanslarla kuşatılmakta, İslam sanatının bir şubesine dönüşmektedir.

Bu çerçevede 1980’li yılların en belirgin özelliği, Osmanlı, özellikle 16. yüzyıla tarihlenen beyaz-hamurlu (kuvars çini) İznik çinileri üzerinde bir ilgi yığılması oluşmasıdır: Prof. Dr. Ara Altun başkanlığındaki heyetin, 1981-84 yılları arasında gerçekleştirdikleri ikinci dönem² İznik çini fırınları kazısı, bu ürün grubuna yönelik ilgiyi tetikler. 1983’te ise “Yeryüzünün en ünlü özel İslam seramikleri koleksiyonu olan Godman Koleksiyonu” British Museum’un Oriental Galerisi’nde sürekli sergilenmeye başlanır (Börüteçene, 1984, s.5). Yine 1983’te Kültür Bakanlığı, Hicret’in 15. Yüzyılı kutlama programı kapsamında İstanbul’da bir “İslam Sanatları” sergisi düzenlemek kararı alır. Serginin alt kollarından biri de Çinili Köşk’te gerçekleşen “İslami Çini ve Seramik Sergisi”dir. Serginin adı geniş İslam coğrafyasından örneklerin yer alacağını düşündürse de durum böyle değildir ve sergi içeriği İran Selçuklularından başlayarak Çanakkale seramiklerine uzanacak şekilde Türk seramik sanatının örneklerini barındırır. Ayrıca Kültür ve Turizm Bakanlığı tarafından basılan katalogun giriş metninin Türkçe ve İngilizceden başka Arapça olarak da yer aldığı vurgulanmalıdır. Sergi, İznik, Kütahya ya da Anadolu Selçuklu çinilerine bir Arap kimliği giydirmek ister gibidir.

1986’da ise İzmir’de Türk-İslam Kültür Vakfı kurulur. Vakfın kurucuları arasında yer alan belediye başkanı Burhan Özfatura, Türk seramik, çini, hattatlık ve benzeri gerçekten ileri olduğumuz sanatlarla ilgili çalışmalar yapmak istediklerinden söz eder (“Türk İslam Kültür”, 1986, s.14). 1987’de “Kanuni Sultan Süleyman Çağı Sergisi”, ilk defa 25 Ocak 1987’de ABD’de Washington’daki National Gallery of Art’ta açılır. Çok sayıda İznik seramiği de içeren sergi ABD, İngiltere, Almanya ve Japonya’daki çeşitli kentleri gezer. Yine 1987 yılında Türkiye’nin tanıtım çalışmaları kapsamında Türk Tanıtma Vakfı tarafından düzenlenen İslam Ülkeleri Sanat Sergisi Atatürk Kültür Merkezi’nde (Ankara) açılır. “Sergide İslam sanatı içinde yer alan hat, yazma eserleri,

² İznik çini kazılarının ilki, Oktay Aslanapa başkanlığında 1964-69 yılları arasında yapılmıştır.

minyatürler, maden ve ağaç işleri, mimari yapıtların fotoğrafları, ibadet eserleri, çini seramik, halı ve kilim gibi el el sanatlarının..." yer alacağı bildirilir ("İslam Ülkeleri", 1987, s.4). 1988'de TRT'de yayınlanan bir programın adı "Türk-İslam Sanatları: Çini ve Seramik" adını taşır ("Televizyon", 1988, s.4). 1988'de Yıldız Saray Silahhane'de gerçekleşen 4. Uluslararası Antika ve Sanat Fuarı'daki en gözde eserlerden biri Momtaz Islamic Art Gallery standında yer alan ve 35 bin sterlin paha biçilen 16. yüzyıla ait bir İznik tabağıdır. Osmanlı, özellikle 16. Yüzyıl İznik seramikleri uluslararası müzayedelerin ve fuarların gözde emtialarından birine dönüşmüştür. Bu bağlamda John Carswell, ki küresel müzayede şirketi Sotheby's'in İslam Eserleri Bölümü başkanıdır, 20.yüzyılın ikinci yarısında Batıda İslam sanatına karşı git gide artan bir ilginin olduğunu, 1976'da Londra'da ilk kez "İslam Festivali" yapıldığını, son yıllarda da Muhteşem Süleyman sergisi nedeniyle herkesin Osmanlı sanatını izleme fırsatı bulduğunu, İslam sanatsal mirasına ilgi çerçevesinde Osmanlı-Türk sanatına ilgi duyulduğunu dile getirir (Öymen, 1989, s.15).

Sonuç

1980'li yıllardaki bu sürecin son ve önemli bir halkası 1989'un Işıl Akbaygil öncülüğünde düzenlenen ve İznik çiniciliğini yeniden gündeme taşımaya amaçlayan etkinliklerle "İznik Çini Yılı" olarak edilmesi ve bu kapsamda düzenlenen "14.-17. Yüzyıl İznik Çinileri" adlı sergidir. Sergiye ilişkin bir yazı kaleme alan İsmail Tunalı, sanat teorisi ve estetik alanlarındaki eserleriyle tanınır, Batıda Türk sanatının daima İslami bir arka planda ele alındığını, Türk sanatının özgünlüğünün İran ve Doğu örnekleriyle ilgi içinde bilinmezlikten geldiğini, ancak özgünlük ve değeriyle çini sanatının tartışma dışında kaldığını dile getirir. Oysa çini sanatı, "tartışma dışında kalmak" bir yana 80'li yıllar boyunca İslam sanatının ve/ya da Türk-İslam sanatının tam merkezine oturtulmuştur. Dolayısıyla söz konusu dönem boyunca çini sanatı, Türk-İslam sentezini dayatan yeni ideolojinin benimsetilmesi yolunda açıkça araçsallaştırılmıştır.

İznik çiniciliği üzerinde ilgi odaklayan her olay/etkinlik, örneğin Ara Altun başkanlığındaki kazılar ya da Işıl Akbaygil'in başını çektiği İznik Çini Yılı etkinlikleri, elbette sözü edilen ideolojik yaklaşımla doğrudan ilgili değildir. Fakat İznik çiniciliğinin gündeme hemen her geliş/getirilişi, bu seçkin seramiklerin zarafet ve kalitesi üzerinden Osmanlı hayranlığının pekiştirilmesine, buradan da Türk-İslam sentezinin inşasına malzeme yapılmış gibi görünmektedir. İznik çinilerinin, özellikle sert porselenle yarışan beyazlığıyla 16.yüzyıl kuvars çinilerinin, tüm dünyanın yüzyıllardır kabul edegeldiği söz konusu zarafet ve kaliteleriyle, böylesi bir amaç için araçsallaştırılmaya son derece uygun oldukları açıktır. Çünkü İznik çinisi, Osmanlı/ümme kültürünün diğer sanatsal üretimleri içinde açıkça öne çıkmakta ve örneğin bir müzayedede fahiş fiyatlara satılan bir tabak, söz konusu kültüre yapılacak olumlu göndermelere iyi bir zemin oluşturmaktadır. 80 sonrasında Çinicilik sanatının "Türkün öz malı bir sanat" olmaktan uzaklaştığı ve İslam ve/ya da Türk-İslam kültürüne ait bir öğeye dönüştürüldüğü kesindir. Daha yakın geçmişten tek bir örnekle yetinmek gerekirse çağdaş çini sanatının en önemli isimlerinden Sıtkı Olçar'ın bir sergisine değinilebilir: Sanatçının 2000 yılı Eylül ayında Türk ve İslam Eserleri Müzesi'nde gerçekleşen "Geçmişten Günümüze Ulaşan Soluk" adlı kişisel çini sergisinin bir gazetede tanııtım yazısı "Osmanlı sanatları denince akla gelen çiniden başka bir şey olmaz" cümlesiyle başlar ("Sergi: Çininin Çekiciliğini", 2000, s.13).

Türk çiniciliğinin kimliği ya da doğru tarihsel bağlamının neresi olduğu dair yargılar, ayrı bir tartışma konusudur. Fakat Cumhuriyetin temelini oluşturan ulus-devlet fikrinin yıllar içinde, özellikle 80 sonrasında nasıl aşındığının çini sanatının algılanışı üzerinden bile izlenebileceği aşikârdır. Konuya ilişkin örnekler hayli çoktur ve bunların ancak küçük bir kısmına yer verilebilmiştir. Örneğin sürecin sanat tarihi yazımına ilişkin örneklerine değinilmemiştir. Yine de bu araştırmanın bugüne değin yeterince üzerinde durulmamış bir konuya dikkat çektiği düşünülmemekte ve yeni araştırmaları tetiklemesi umulmaktadır.

Kaynakça

- Ak, B. (2008). Sanat ve Tasarım Eğitiminde Tatbiki Güzel Sanatlar Okulu Gerçeği. İstanbul: Marmara Üniversitesi Güzel Sanatlar Fakültesi.
- Akalın, E. (2015). "Türk sanatları": Sorunlu bir kavramın kısa öyküsü. Dipnot. <https://dipnot.hypotheses.org/1780> adresinden alındı.
- Akça, G. (2005). Postmodernite ve Ulus Devlet. *Afyon Kocatepe Üniversitesi Sosyal Bilimler Enstitüsü Sosyal Bilimler Dergisi*, 2 (7), 232-257.
- Alakel, M. (2011). İlk dönem Cumhuriyet Türkiye'si ulus inşası sürecinde milliyetçilik ve sivil-etnik ikilemine dair teorik tartışmalar. *Akademik Bakış*, 5(9), 1-30.
- Aydın, R. (2018). Ulus, Uluslaşma ve Devlet: Bir Modern Kavram Olarak Ulus Devlet. *Marmara Üniversitesi Siyasal Bilimler Dergisi*, 6 (1) , 229-256 . DOI: 10.14782/marusbd.412645
- Berk, N. (1964, 28 Aralık). Seramik sergileri. *Cumhuriyet*.
- Bozdoğan, S. (2001). *Modernism and nation building: Turkish architectural culture in the early republic*. University of Washington State.
- Börüteçene, H. (1984, 28 Ocak). En zengin İznik seramikleri koleksiyonu İngilizlere kaldı. *Cumhuriyet*.
- Bulut, A. (2007, 30 Ekim). *Hangi cumhuriyet?* Yeniçağ Gazetesi. <https://www.yenicaggazetesi.com.tr/hangi-cumhuriyet-1218yy.htm> adresinden alındı.
- Derman, F. Ç. (2016). Dayıgil, Hüseyin Feyzullah. *TDV İslam Ansiklopedisi (Cilt: Ek-1)* içinde 312-313.
- Dursun, Ç. (2002). *İdeoloji ve özne: Türk-İslam sentezi* (Doktora tezi). YÖK Tez Merkezi veri tabanından alındı.
- Dün iki yeni tesis açıldı. (1958, 3 Ekim). *Milliyet*.
- Güldiken, N. (2006). Ulus, ulus-devlet ve uluslaşma kavramlarına ilişkin tartışmalar ve Türkiye. *C.Ü. İktisadi ve İdari Bilimler Dergisi*, 7(2), 157-168.
- İslam ülkeleri sanat sergisi. (1987, 19 Ağustos). *Cumhuriyet*.
- İslimyeli, N. (1967). Tatbiki Güzel Sanatlar Yüksek Okulu sergisi başkentte. *Ankara Sanat*, (9),18-19.
- Jusdanis, G. (1997). Gecikmiş modernlik ve estetik kültür: Milli edebiyatın icat edilişi. İstanbul: Metis Yayınları.
- Kartal, Ç. (2016). Küreselleşme sürecinin devlet yapısı üzerine etkileri. *Ankara Barosu Dergisi* (2), (287-327).
- Koç, M. (1966). Seramik Bölümü. *Ankara Sanat*, (özel sayı), 16-17.
- Librairie de Péra: 75. Müzayede* [Müzayede Kataloğu]. (2016). İstanbul.
- Meydan, S. (2017). *Atatürk ve Türklerin saklı tarihi: Türk Tarih Tezi'nden Türk İslam sentezine* (9.bs.). İstanbul: İnkılâp Kitabevi.
- Oygar, İ. H. (1933). Seramik Atelyesi. *Arkitekt*, (31), 225-227.
- Özdoğru, N. (1972). Sadi Diren, sergisinde çağdaş seramikçiliğin örneklerini veriyor. *Milliyet Sanat*, (10), 8-9.
- Öymen, E. E. (1989, 23 Temmuz). İznik çinisinin saltanatı 30 yıl. *Cumhuriyet*.
- Özlük, N. (Aktaran) (2008). Selçuki ve Osmanlı Çinileri İşçiliği. *Selçuk Üniversitesi Türkiyat Araştırmaları Dergisi*, (23),301-328. <https://dergipark.org.tr/tr/pub/sutad/issue/26267/276722>
- Sergi: Çininin çekiciliğini görmeye gidin. (2000, 22 Temmuz). *Milliyet*.
- Tansuğ, S. (2008). *Çağdaş Türk sanatı* (8.bs.). İstanbul: Remzi Kitabevi.
- Televizyon. (1988, 18 Nisan). *Cumhuriyet*.
- Tunalı, İ. (1989, Eylül 18). Türkve İslam Eserleri Müzesi'nde İznik Çinileri Sergisi: AT yolunda kültür varlığı. *Cumhuriyet*.

Türk çinçiliğinin himayesi. (1938, 19 Haziran). *Cumhuriyet*.

Türk İslam Kültür Vakfı kuruldu. (1986, 6 Ağustos). *Cumhuriyet*.

Ünver, A. S. (1966). *50 Türk motifi*. İstanbul: Doğan Kardeş Yayınları.

Yasa Yaman, Z. (1993). Demokrasi ve sanat. *Anadolu Sanat* , 183-196.

Yasa Yaman, Z. (2018, 22 Kasım). Sanat tarihi yazımı ve ulus-devlet ilişkisi. Aksanat'ta (İstanbul) Başka bir sanat tarihi mümkün mü? adlı seminerde sunuldu. <https://www.akbanksanat.com/etkinlik/sanat-tarihi-yazimi-ve-ulus-devlet-iliskisi>

Yatman, N. (1942). *Eski Türk çinileri*. Ankara: Çankaya Matbaası.

Yerli mallar sergisinde en çok beğenilen eşya. (1931, 14 Ağustos). *Cumhuriyet*.

Yıldırım, E. E. (2014). Atatürk Döneminde Basılan Tarih Kitapları Ne Zaman ve Neden Kaldırıldı? – 1942. İnönü Vakfı. <http://www.ismetinonu.org.tr/ataturk-doneminde-basilan-tarih-kitaplari-ne-zaman-ve-neden-kaldirildi-1942/> adresinden alındı.



ƏCƏMİ YARADICILIĞINDA ÇATMA TAĞ VƏ GÜNBƏZ KONSTRUKSIYALARININ EN KƏSİK PROFİLLƏRİ

Əsədov Heydər Bayram Oğlu

Naxçıvan Dövlət Universiteti, Magistratura Mərkəzi

XÜLASƏ

Əcəmi Əbubəkr oğlu Naxçıvanının həyatı haqqında dövrümüzə qədər geniş məlumat gəlib çatmamışdır. Amma onun inşa etdiyi əsərlərə nəzər yetirsək, görürük ki, Memar Əcəmi həndəsə və riyaziyyat elmlərini çox dərindən bilirmiş. Müasir dövrdə bir çox alim Əcəmi yaradıcılığında həkk olmuş harmonik quruluş haqqında elmi-tədqiqat işləri aparmışdır.

Əcəmi yaradıcılığında istifadə olunan çatma tağ və günbəz konstruksiyaları haqqında fikir yürütməzdən əvvəl həmin konstruksiyaları əmələ gətirən əyrilər üzərində tədqiqat aparmaq vacibdir. Aparılan tədqiqat nəticəsində biz həmin konstruksiyalar haqqında geniş fikirlər irəli sürə bilərik.

Açar sözlər: günbəz, çatma tağ, əyrilik radiusu, bişmiş kərpic, həndəsə, deformasiya.

ABSTRACT

Architect Ajami knew geometry and mathematics sciences very well. He has not used the cross section profile of that circle the constructions in his own works architecture. Burnt bricks are used in domes and arches of the buildings of Nakhchivan Autonomous Republics territory. Curves used in works of Ajami ellipse was formed from the merger of two. These curves is a pointed arches and domes.

Key words: dome, pointed arch, radius of curvature, baked bricks, geometry, deformation.

РЕЗЮМЕ

Зодчий Аджами имел глубокие знания по геометрии и математики. Он не использовал в архитектурных памятниках профил поперечного сечения из полукруглых конструкций. Запеченный кирпич использовался при возведении арок и куполов на территории Нахчыванской Автономной Республики. Арочные и купольные конструкции образующие кривые профиль поперечного сечения, использованные в творчестве Аджами, состоит из комбинации двух эллипсов. Эти кривые образует стрельчатые арки и куполы.

Ключевые слова: купол, стрельчатая арка, радиус кривизны, запеченный кирпич, геометрия, деформация.

Memar Əcəmi inşa etdiyi abidələrdə profil kəsiyi yarımçevrə olan heç bir konstruksiyadan istifadə etməmişdir, çünki Əcəmi Naxçıvani öz həndəsi biliklərindən məharətlə istifadə etmişdir.

Naxçıvan Muxtar Respublikası ərazisində mövcud olan çatma tağ və günbəz konstruksiyalarının inşasında bişmiş kərpicdən istifadə olunmuşdur. Bilirik ki, bişmiş kərpic sıxılmaya yaxşı işləyir, dartılmaya isə tab gətirmir, deformasiyaya uğrayır və dağılır. Memar Əcəmi bütün inşa etdiyi əsərlərdə bişmiş kərpicdən istifadə etmişdir. Onun istifadə etdiyi kərpicin tərkibi digər bişmiş kərpiclərin tərkibindən fərqlənir. Lakin, onun istifadə etdiyi kərpiclər də sıxılmaya dayanıqlı, dartılmaya isə dayanıqsız idi. Bizə məlumdur ki, günbəzlərdə və çatma tağ əyrilərində şaquli və üfüqi qüvvələrin təsiri nəticəsində həm sıxılma, həm də dartılma deformasiyaları yaranır. Kərpicin dağılmaması üçün konstruksiyaya təsir göstərən dartılma qüvvəsi

konstruksiyanın oxuna toxunan istiqamətdə təsir etməlidir. Bu hadisəni sübut etmək üçün yarımçevrənin ikidə bir hissəsini araşdıraq.

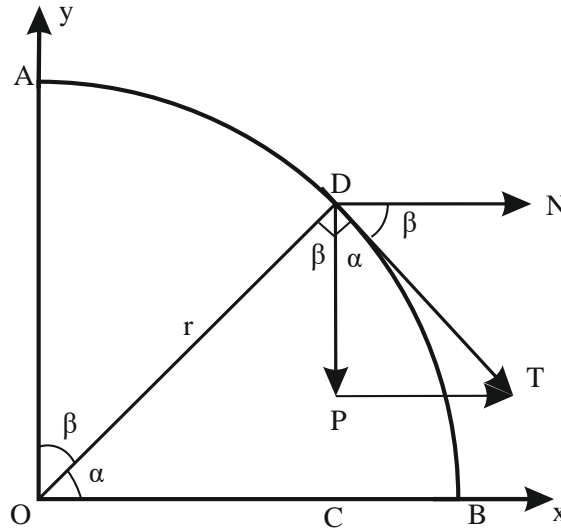

Şəkil 1.

Şəkil 1-də yarımçevrənin ikidə bir hissəsi Dekard koordinat sistemində təsvir olunmuşdur. D nöqtəsində şaquli istiqamətdə P və üfüqi istiqamətdə N yükləri təsir edir. Uyğun olaraq yönələn P vektoru Y oxuna, N vektoru isə X oxuna paraleldir. $\angle PDT = \alpha$ -dır. [2.s 36.]

DT xətti toxunan olduğundan TDO bucağı 90° -ə bərabərdir. Çevrənin həndəsi quruluşunu nəzərə alaraq $\angle BOD = \alpha$ olarsa, onda $\angle ODP = \beta$ olar.

PT vektoru N qüvvəsinə paralel və DP vektoru P qüvvəsinə paraleldir. DPT düzbucaqlı üçbucağında triqonometrik əlaqələrdən istifadə edərək D nöqtəsinə təsir edən qüvvələri əlaqələndirək: [2.s 37.]

$$\tan \alpha = \frac{N}{P}$$

Buradan belə nəticəyə gəlmək olar ki, çevrə uzunluğu üzərində olan hər hansı bir nöqtəyə təsir edən üfüqi yükün şaquli yükə olan nisbəti həmin çevrənin həmin nöqtədə r radiusunun mərkəz ilə əmələ gətirdiyi bucağın tangensinə bərabərdir. Bu, o deməkdir ki, çevrə uzunluğunda hər hansı bir nöqtədə $\tan \alpha = \frac{N}{P}$ olarsa, N və P qüvvələrinin vektorial cəmi çevrəyə toxunan istiqamətdə olacaq. Belə olduğu halda həmin nöqtədə yerləşdirilmiş bışmış kərpic dartılma deformasiyasına tab gətirəcək və dağılmayacaq. $\tan \alpha = \frac{N}{P}$ şərti çevrənin uzunluğu boyu bütün nöqtələrdə ödənmirmi? Bu sualı cavablaşdırmaq üçün şəkil 1-ə baxaq:

B nöqtəsi üçün $\tan \alpha = \frac{N}{P}$ ifadəsini tətbiq edək: [2.s 38.]

$$\tan 0^\circ = \frac{N}{P}$$

Buradan $N = P \tan 0^\circ = P \times 0 = 0$ olar.

$\frac{N}{P} = 0$ şərtinin ödənilməsi üçün $N=0$ və ya $P=\infty$ şərti ödənilməlidir. Bu şərtin ödənilməsi qeyri-mümkündür.

Çünki B nöqtəsində $N=0$ və ya $P=\infty$ olması vəziyyəti yaradıla bilməz. Bu, o deməkdir ki X oxunda $\tan 0^\circ = \frac{N}{P}$ şərti ödənilmir. Şərtin ödənilməməsi o deməkdir ki, B nöqtəsində N və P qüvvələrinin vektorial cəmi həmin nöqtəyə toxunan olmaz.

BOD bucağının 45° -ə bərabər olduğunu fərz edək və D nöqtəsi üçün $\tan \alpha = \frac{N}{P}$ ifadəsini tətbiq edək: [2.s 40.]

$$\tan 45^{\circ} = \frac{N}{P}$$

Buradan $N = P \tan 45^{\circ} = P \times 1 = P$

45° -li bucaq altında $P=N$ bərabərliyi ödənilir. Bu isə onu sübut edir ki, B nöqtəsində N və P qüvvələrinin vektorial cəmi həmin nöqtəyə toxunan istiqamətdə yönəlir. B nöqtəsində əyici moment sıfır bərabər olur.

A nöqtəsi üçün $\tan \alpha = \frac{N}{P}$ ifadəsini tətbiq edək: [2.s 42.]

$$\tan 90^{\circ} = \frac{N}{P}$$

Buradan $N = P \tan 90^{\circ}$ olar. $\tan 90^{\circ} = \infty$ olduğundan ifadənin qiymətini nəzəri olaraq tapmaq mümkün deyil. Bu isə onu sübut edir ki, çevrənin təpə nöqtəsində qeyri-müəyyənlik mövcuddur. Bu qeyri-müəyyənlik nəticəsində N və P qüvvələrinin vektorial cəminin A nöqtəsinə toxunan olduğunu təyin etmək qeyri-mümkündür.

Profil en kəsiyi yarımçevrə olan tağ və günbəz konstruksiyalarından istifadə etməyən Memar Əcəmi öz əsərlərində basıq çatma tağ və günbəzlərdən istifadə etmişdir. O, çevrəni araşdıraraq öz konstruktiv həllini hesablamışdır.

Şəkil 2-də Atabəylər Memarlıq Kompleksinə daxil olan və Memar Əcəminin şah əsəri Möminə Xatun türbəsinin en kəsik profili təsvir olunmuşdur. Hal-hazırda yer səthindən 25 metr yüksəkliyə malik olan türbə mürəkkəb günbəz konstruksiyası ilə inşa edilmişdir. 9 metr hündürlüyə malik olan xarici piramidal günbəz örtüyü dağlara qədər gəlib çatmamışdır. [1.s 102.] En kəsik profili çatma tağ əyrisi olan daxili günbəz örtüyü dövrümüzə qədər öz dayanıqlılığını qoruyub saxlamışdır. En kəsik profilləri təyin etmək üçün daxili günbəz örtüyünün en kəsik profil təsvirinə radiusu r olan çevrə yerləşdirək. Şəkildən məlum olur ki, daxili günbəzin en kəsik profili yarımçevrə deyil. Günbəzi əmələ gətirən əyri çevrə qövsünü əmələ gətirən 60° -li bucaqdan sonra sıvılaşır. Belə nəticə ortaya çıxır ki, Memar Əcəmi çevrəni mərkəzi bucaq 60° olmaqla C nöqtəsində kəsərək çevrədə 90° -li bucaq altında yaranan qeyri- müəyyənliyi aradan qaldırmışdır.

Çevrənin B nöqtəsində 0° -li bucaq altında yaranan qeyri-müəyyənliyi aradan qaldırmaq üçün B nöqtəsindən qövs A nöqtəsinə qədər uzadılaraq dayaq halqası ilə 0° -li bucaq altında yaranan qeyri-müəyyənlik aradan qaldırılmışdır.

Müasir günbəz tikililərində günbəzin 0° -li bucaq altında yaranan qeyri-müəyyənliyi aradan qaldırmaq üçün dayaq (dəstək) halqalarından istifadə olunur. Dayaq halqası günbəzdə yaranan meridional və paralel qüvvələri qəbul edərək günbəzdə yaranan deformasiyaların qarşısını alır. Məhz ilk dəfə Memar Əcəmi bu üsulu hələ X I I əsrdə öz memarlıq əsərlərində istifadə etmişdir. Şəkil 2-də dayaq halqası A və M nöqtələri arasında təsvir olunmuşdur.

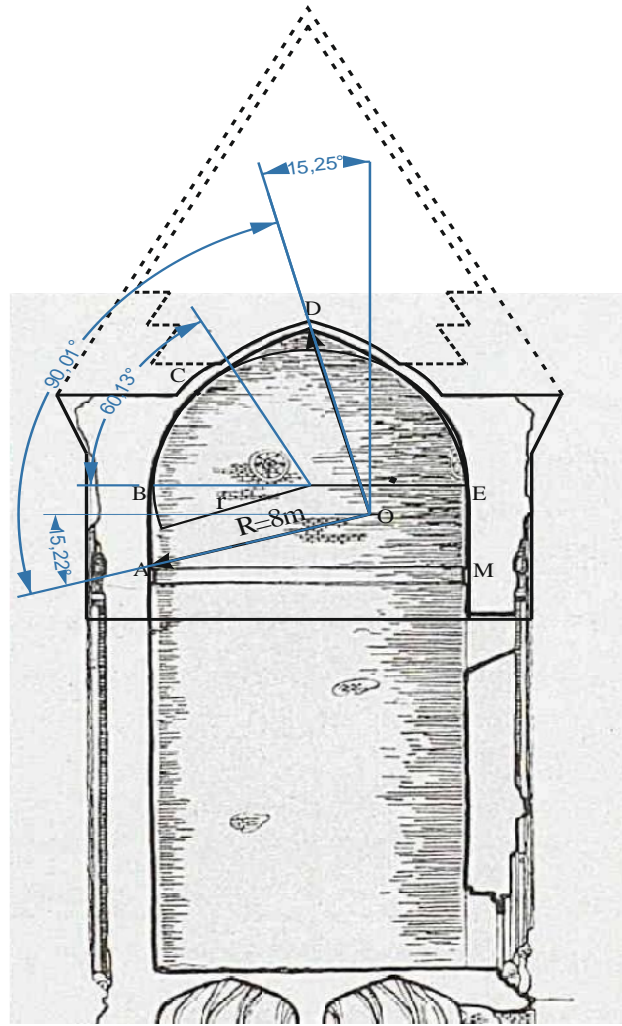

Şəkil 2.

Şəkil 2-yə nəzər yetirsək, görürük ki, Möminə Xatun türbəsinin daxili günbəzinin en kəsik profili ayrilik radiusu (R) 8 metr olan 90° -lik qövsün 15° -lik bucaq altında dönməsindən yaranan iki ədəd ayrinin birləşməsindən ibarətdir. İstifadə olunan çatma tağ əyrisi abidənin konstruktiv həllini əsaslı təmin edir. Çatma tağ ayrili günbəz xarici piramidal günbəz örtüyünün təsirindən abidəni qoruyaraq dağılmanın qarşısını almışdır. Möminə Xatun türbəsinin xarici piramidal örtüyü fiziki proseslər nəticəsində dağılmışdır. Memar Əcəminin inşa etdiyi Yusif Küseyr oğlu türbəsinin piramidal günbəz örtüyü Möminə Xatun türbəsinə 24 il əvvəl inşa olunmasına baxmayaraq hələ də öz dayanıqlılığını qoruyub saxlayır.

Çatma tağ ayrilərini əmələ gətirən qövsün ayrilik radiusunun (R) başlanğıc nöqtəsi tağın üzəngi səviyyəsinin aşağısında, yuxarisında və üzənginin öz səviyyəsində yerləşə bilər. Ayrinin ayrilik radiusu üzəngi səviyyəsinə yaxınlaşdıqca tağın təpə nöqtəsi sivriləşir, radius üzəngi səviyyəsindən uzaqlaşdıqca tağın təpə nöqtəsi öz sivriliyini itirərək tağın dabanları arasındakı məsafə artır.

Belə nəticəyə gəlmək olar ki, en kəsik profili çevrə kəsikli konstruksiyada yaranan qeyri-müəyyənlik aradan qaldırılmaqla bugün memarlıq və mühəndislikdə geniş istifadə olunan çatma tağ ayrili konstruksiyalar yarandı. Əcəmi yaradıcılığında istifadə olunan tağ və günbəz konstruksiyalarının en kəsik profilini təşkil edən ayrilər iki ədəd ellipsin birləşməsindən təşkil olunur. Şəkil 3.

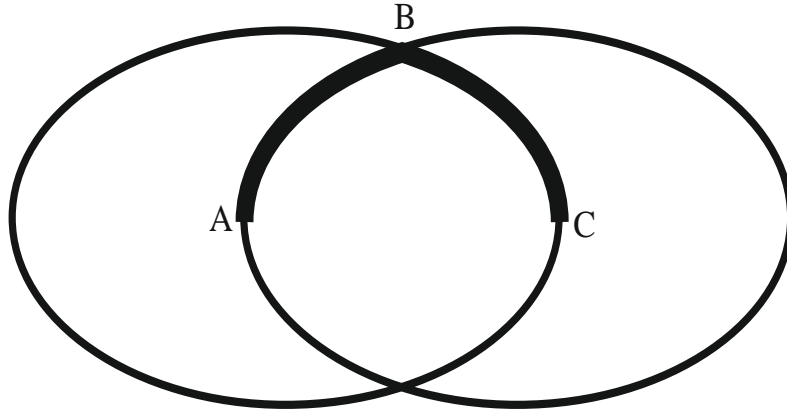

Şəkil 3.

Memar Əcəminin yaradıcılığında dəqiq elmlərin həkk etdiyi izlərdən savayı fəlsəfi anlam da gözə çarpır. Hər bir elm sahəsində o sahənin elmi biliklərindən savayı fəlsəfi bilikləri də mövcuddur.

Fəlsəfi anlamda günbəzlər göy qübbəni təmsil edir. Qədim dövrlərdən insanlar təbiətdən ilhamlanaraq təbiət təsvirlərini öz əsərlərinə tətbiq etmişlər. Bu ənənə bu gün də davam etdirilir. Müasir dövrdə kainatın yaranması haqda bir çox nəzəriyyələr mövcuddur. Bu nəzəriyyələrin ən məşhuru Big bang – Böyük partlayış nəzəriyyəsidir. Bu nəzəriyyəyə əsasən kainat yoxdan var olmuş və durmadan genişlənir. Nəzəriyyə hələ 14 əsr bundan öncə Qurani Kərimdə Zariyat sürəsi 47-ci ayədə belə bildirilmişdir Şəkil 1:

“Biz göyü qüdrətimizlə yaratdıq və Biz onu genişləndirməkdəyik”

Şəkil 2-də Möminə Xatun türbəsinin mürəkkəb günbəz örtüyünün en kəsik profil təsvirinə nəzər yetirsək görürük ki, piramidal və çatma günbəz örtükləri birgə olaraq Böyük partlayış nəzəriyyəsinə özündə əks etdirir. Piramidal günbəz örtüyün təpə nöqtəsi partlayışın başlanğıcını və ümumən piramidal örtük partlayışın gücünü özündə cəmləşdirir. En kəsik profili çatma tağ əyrisi olan günbəz isə partlayışdan sonra daima genişlənməkdə olan kainatın təsvirini öz üzərində əks etdirir.

Belə möhtəşəm, təbiət təsvirlərinə əsaslanan dayanıqlı günbəz konstruksiyaları müasir texnologiyaların olmadığı və göy üzünün dəqiq öyrənilə bilmədiyi bir dövrdə inşa olunmuşdur. Bu isə onu sübut edir ki, qədim dövrlərdə yaşamış insanlar müasir texnologiyalar olmasa belə öz üsul və metodları əsasında bu biliklərə yaxşı yiyələnmişlər.

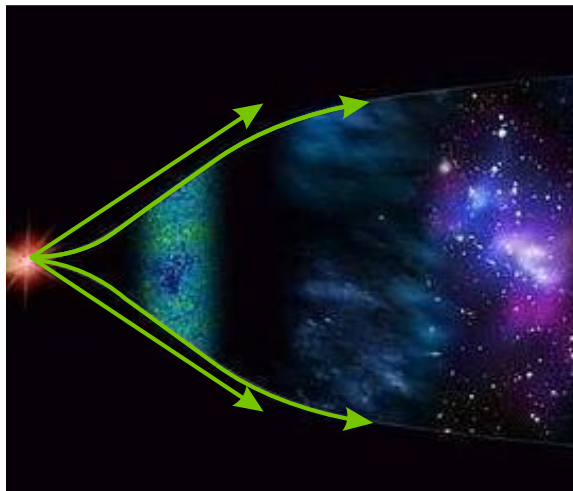

Şəkil 4.

Ədəbiyyat

1. Əliyev Q. "Memar Əcəmi Naxçıvani yaradıcılığında ahəngdarlıq". Bakı, Şərq-Qərb. 2007. 159 s.
2. Vahid Okumuş "Yığma yapılar ve kubbeler statığı". 2012. 200 s.
3. Salamzadə Ə. "Əcəmi Əbubəkr oğlu və Naxçıvan memarlıq abidələri". Bakı, Işıq. 1976.



MORE ON METHODS FOR DEALING WITH UNCERTAINTIES

Assist. Prof. Dr. Güzide ŞENEL

Amasya University, Department of Mathematics, Turkey

ABSTRACT

Some set theories such as theory of rough sets, vague sets, fuzzy sets, intuitionistic fuzzy sets, etc. can be deal with unclear notions. In some cases, these theories are not sufficient to solve some difficulties and complex problems. For example, there are some vague problems in economics, medical science, social science, finance etc. It is possible the insufficiency of the parametrization tool of the theories such as soft sets. Molodtsov (1999) propounded the concept of soft sets, parameterized family of subsets of the set of alternatives, to deal with uncertainties, and up to now, many researchers have conducted various applied and theoretical studies on that. The soft set operations have been improved and applied to a decision-making problem and so, fuzzy parameterized fuzzy soft sets (fpfs-sets) have been produced. The aim of this study is to introduce the methods for dealing with uncertainties. An obtuse angled definition of all these sets will be given and convenient examples will be presented.

Keywords: Rough sets, Vague sets, Fuzzy sets, Soft sets, Fuzzy parameterized fuzzy soft sets.

1. Introduction

Different theories exist in the literature regarding the obviation of uncertainties. The first serious discussions and analyses of uncertainties emerged during the 1960s with Lotfi A. Zadeh. In classical set theory, the membership of elements in a set is assessed in binary terms according to a bivalent condition - an element either belongs or does not belong to the set. By contrast, fuzzy set theory permits the gradual assessment of the membership of elements in a set; this is described with the aid of a membership function valued in the real unit interval $[0, 1]$. Fuzzy sets generalize classical sets, since the indicator functions (aka characteristic functions) of classical sets are special cases of the membership functions of fuzzy sets, if the latter only take values 0 or 1 (Wikipedia). In mathematics, vague sets are an extension of fuzzy sets. In a fuzzy set, each object is assigned a single value in the interval $[0,1]$ reflecting its grade of membership. This single value does not allow a separation of evidence for membership and evidence against membership. Awareness of vague sets is not recent, having possibly first been described in the 1993 by Gau et al. They proposed the notion of vague sets, where each object is characterized by two different membership functions: a true membership function and a false membership function. This kind of reasoning is also called interval membership, as opposed to point membership in the context of fuzzy sets. Publications that concentrate on uncertainties more frequently adopt a historical or chronological approach. In previous studies on uncertainties, different variables have been found to be related to fuzzy sets. The idea of rough set was proposed by Pawlak (1981) as a new mathematical tool to deal with vague concepts.

Comer, Grzymala-Busse, Iwinski, Nieminen, Novotny, Pawlak, Obtulowicz, and Pomykala have studied algebraic properties of rough sets. Different algebraic semantics have been developed by P. Pagliani, I. Duntsch, M. K. Chakraborty, M. Banerjee and A. Mani; these have been extended to more generalized rough sets by D. Cattaneo and A. Mani, in particular. Rough set theory was proposed firstly by Pawlak [12] for analyzing data and reasoning about it. The rough set theory can be considered as a tool to reduce the

input dimensionality and to deal with vagueness and uncertainty in data sets. Rough sets can be used to represent ambiguity, vagueness and general uncertainty. Since the development of rough sets, extensions and generalizations have continued to evolve. Initial developments focused on the relationship - both similarities and difference - with fuzzy sets. While some literature contends these concepts are different,

other literature considers that rough sets are a generalization of fuzzy sets - as represented through either fuzzy rough sets or rough fuzzy sets. Pawlak (1995) considered that fuzzy and rough sets should be treated as being complementary to each other, addressing different aspects of uncertainty and vagueness. There is a large number of published studies (e.g., [1-9]) that describe uncertainties. The most important one is researched by Maji et al. [10] and introduced fuzzy soft set theory. Afterwards, fuzzy parameterized fuzzy soft sets (*fpfs*-sets) defined in [11].

In this study, I study the theories of sets that are found for analyzing of uncertainties in consideration of the study [11].

2. Background in Soft Sets and Fuzzy Soft Sets

In this section, an overview of soft sets, fuzzy soft sets rough sets and fuzzy parameterized fuzzy soft sets (*fpfs*-sets) are studied which can be named as preliminaries is devoted to some main notions for each area, i.e., soft sets [2], fuzzy sets [1], fuzzy soft sets [10], rough sets [12] and fuzzy parameterized fuzzy soft sets (*fpfs*-sets) [11]. Apart from definitions and theorems are numbered, known concepts are mentioned in the text along with the reference [11,13]. I should note that this is a compilation work that's main work referenced by [11,13].

Definition 2.1. [2]

Definition Let U be an initial universe, $P(U)$ be the power set of U , E be the set of all parameters and $A \subseteq E$. Then, a soft set F_A over U is a set defined by a function f_A representing a mapping

$$f_A : E \rightarrow P(U) \text{ such that } f_A(x) = \emptyset \text{ if } x \notin A.$$

Here, f_A is called approximate function of the soft set F_A , and the value $f_A(x)$ is a set called x -element of the soft set for all $x \in E$. It is worth noting that the sets $f_A(x)$ may be arbitrary. Some of them may be empty, some may have nonempty intersection. Thus, a soft set F_A over U can be represented by the set of ordered pairs

$$F_A = \{(x, f_A(x)) : x \in E, f_A(x) \in P(U)\}$$

Note that the set of all soft sets over U will be denoted by $S(U)$.

Example Let $U = \{u_1, u_2, u_3, u_4, u_5\}$ be a universal set and $E = \{x_1, x_2, x_3, x_4\}$ be a set of parameters.

If $A = \{x_2, x_3, x_4\}$ and $f_A(x_2) = \{u_2, u_4\}$, $f_A(x_3) = \emptyset$, $f_A(x_4) = U$, then the soft set F_A is written by

$$F_A = \{(x_2, \{u_2, u_4\}), (x_4, U)\}$$

Definition 2.2. [1] (Fuzzy Sets)

In this subsection, we present the basic definitions of fuzzy set theory (Zadeh, 1965) that is useful for subsequent discussions. More detailed explanations related to this theory may be found in earlier studies (Dubois & Prade 1980, Klir & Folger 1988, Zimmermann 1991).

Definition Let U be a universe. A fuzzy set X over U is a set defined by a function μ_X representing a mapping

$$\mu_X : U \rightarrow [0,1]$$

Here, μ_X called membership function of X , and the value $\mu_X(u)$ is called the grade of membership of $u \in U$. The value represents the degree of u belonging to the fuzzy set X . Thus, a fuzzy set X over U can be represented as follows,

$$X = \{(\mu_X(u)/u) : u \in U, \mu_X(u) \in [0,1]\}$$

Note that the set of all the fuzzy sets over U will be denoted by $F(U)$.

Definition 2.3. [11] (Fuzzy Soft Sets)

By using fuzzy sets, Maji et al (2001a) defined fuzzy soft sets (*fs*-sets). In this subsection, by using the definition, given in (Çağman & Enginoglu 2010a), we redefine the *fs*-sets and their operations. More detailed theoretical study of this concept is given in (Çağman et al (2010a).

Definition Let U be an initial universe, E be the set of all parameters, $A \subseteq E$ and $\gamma_A(x)$ be a fuzzy set over U for all $x \in E$. Then, an *fs*-set Γ_A over U is a set defined by a function γ_A representing a mapping

$$\gamma_A : E \rightarrow F(U) \text{ such that } \gamma_A(x) = \emptyset \text{ if } x \notin A.$$

Here, γ_A is called fuzzy approximate function of the *fs*-set Γ_A , and the value $\gamma_A(x)$ is a fuzzy set called x -element of the *fs*-set for all $x \in E$. Thus, an *fs*-set Γ_A over U can be represented by the set of ordered pairs

$$\Gamma_A = \{(x, \gamma_A(x)) : x \in E, \gamma_A(x) \in F(U)\}$$

Note that from now on the sets of all *fs*-sets over U will be denoted by $FS(U)$.

Example Assume that $U = \{u_1, u_2, u_3, u_4, u_5\}$ is a universal set and $E = \{x_1, x_2, x_3, x_4\}$ is a set of all parameters.

If $A = \{x_2, x_3, x_4\}$, $\gamma_A(x_2) = \{0.5/u_2, 0.9/u_4\}$, $\gamma_A(x_3) = \emptyset$ and $\gamma_A(x_4) = U$, then the fs -set Γ_A is written by

$$\Gamma_A = \{(x_2, \{0.5/u_2, 0.9/u_4\}), (x_4, U)\}$$

In this subsection, by using the definition, given in (Çağman & Enginoglu, 2010a), we define the fuzzy parameterized soft sets (fps -sets) and their operations. More detailed theoretical study of this concept is given by Çağman et al (2010b). In subsection 2.1, the approximate function of a soft set is defined from a crisp parameters set to a crisp subsets of universal set. But the approximate functions of fps -sets are defined from fuzzy parameters set to the crisp subsets of universal set.

Through this subsection, the fuzzy subsets of parameters set are denoted by the letter X, Y, Z, \dots , to avoid confusion and complexity of the symbols.

Definition Let U be an initial universe, $P(U)$ be the power set of U , E be the set of all parameters and X be a fuzzy set over E with the membership function $\mu_X : E \rightarrow [0,1]$. Then, an fps -set F_X over U is a set defined by a function f_X representing a mapping

$$f_X : E \rightarrow P(U) \text{ such that } f_X(x) = \emptyset \text{ if } \mu_X(x) = 0.$$

Here, f_X is called approximate function of the fps -set F_X , and the value $f_X(x)$ is a set called x -element of the fps -set for all $x \in E$. Thus, an fps -set F_X over U can be represented by the set of ordered pairs

$$F_X = \{(\mu_X(x)/x, f_X(x)) : x \in E, f_X(x) \in P(U), \mu_X(x) \in [0,1]\}$$

Note that from now on the sets of all fps -sets over U will be denoted by $FPS(U)$.

Here is an example that is a quoted passage in [11]:

Example Let $U = \{u_1, u_2, u_3, u_4, u_5\}$ be a universal set and $E = \{x_1, x_2, x_3, x_4\}$ be a set of parameters.

If $X = \{0.2/x_2, 0.5/x_3, 1/x_4\}$ and $f_X(x_2) = \{u_2, u_4\}$, $f_X(x_3) = \emptyset$, $f_X(x_4) = U$, then the fps -set F_X is written by

$$F_X = \{(0.2/x_2, \{u_2, u_4\}), (1/x_4, U)\}$$

3. More On Methods for Dealing With Uncertainties

In this section, fuzzy parameterized fuzzy soft sets (fpfs-sets) and their properties are explained. There is a little difference in the definition of the approximate function of soft sets. The approximate function of soft set is defined from a crisp parameters set to crisp subsets of universal set. But in fpfs-sets, the approximate function is defined from fuzzy parameters set to the fuzzy subsets of universal set.

Throughout this paper, let E be a parameter set, $F(E)$ be the set of all fuzzy sets over E , and $\mu \in F(E)$.

Here, $\mu := \{ \mu(x) x : x \in E \}$.

Definition 3.1. [11,13] Let U be a universal set, $\mu \in F(E)$, and α be a function from μ to $F(U)$. Then the graphic of α , denoted by α , defined by

$$\alpha := \{ (\mu(x)x, \alpha(\mu(x)x)) : x \in E \}$$

that is called fuzzy parameterized fuzzy soft set (*fpfs-set*) parameterized via E over U (or briefly over U).

In the present paper, the set of all *fpfs*-sets over U is denoted by $FPFS_E(U)$.

Example 3.1. [13] Let $E = \{x_1, x_2, x_3, x_4\}$ and $U = \{u_1, u_2, u_3, u_4, u_5\}$. Then

$$\alpha = \{ ({}^{0.7}x_1, \{ {}^{0.8}u_1, {}^{0.4}u_4 \}), ({}^{0.1}x_2, \{ {}^{0.2}u_2, {}^{0.4}u_3 \}), ({}^0x_3, \{ {}^{0.6}u_1, {}^{0.7}u_3, {}^{0.5}u_4 \}), ({}^{0.9}x_4, \{ {}^{0.9}u_3, {}^{0.8}u_5 \}) \}$$

is an *fpfs-set* over U .

From now on, we will use definitions and operations about *fpfs*-sets which are more suitable for pure mathematics based on study of [11] can be defined as:

$$\gamma_x : E \rightarrow F(U) \text{ such that } \gamma_x(x) = \emptyset \text{ if } \mu_x(x) = 0.$$

Here, γ_x is called fuzzy approximate function of the *fpfs-set* Γ_x , and the value $\gamma_x(x)$ is a fuzzy set called x -element of the *fpfs-set* for all $x \in E$. Thus, an *fpfs-set* Γ_x over U can be represented by the set of ordered pairs

$$\Gamma_x = \{ (\mu_x(x)/x, \gamma_x(x)) : x \in E, \gamma_x(x) \in F(U), \mu_x(x) \in [0,1] \}$$

It must be noted that the sets of all *fpfs*-sets over U will be denoted by $FPFS(U)$.

Definition 3.2: Let $\Gamma_X \in FPFS(U)$. If $\gamma_X(x) = \emptyset$ for all $x \in E$, then Γ_X is called an X-empty *fdfs*-set, denoted by Γ_{Φ_X} .

If $X = \emptyset$, then the X-empty *fdfs*-set (Γ_{Φ_X}) is called empty *fdfs*-set, denoted by Γ_{Φ} .

Definition 3.3: Let $\Gamma_X \in FPFS(U)$. If $\mu_X(x) = 1$ and $\gamma_X(x) = U$ for all $x \in X$, then Γ_X is called X-universal *fdfs*-set, denoted by $\Gamma_{\bar{X}}$.

Definition 3.4: Let $\Gamma_X, \Gamma_Y \in FPFS(U)$. Then, Γ_X is an *fdfs*-subset of Γ_Y , denoted by $\Gamma_X \subseteq \Gamma_Y$, if $\mu_X(x) \leq \mu_Y(x)$ and $\gamma_X(x) \subseteq \gamma_Y(x)$ for all $x \in E$.

Definition 3.5: Let $\Gamma_X, \Gamma_Y \in FPFS(U)$. Then, Γ_X and Γ_Y are *fdfs*-equal, written as $\Gamma_X = \Gamma_Y$, if and only if $\mu_X(x) = \mu_Y(x)$ and $\gamma_X(x) = \gamma_Y(x)$ for all $x \in E$.

Definition 3.6: Let $\Gamma_X \in FPFS(U)$. Then, the complement of Γ_X , denoted by Γ_X^c , is defined by

$$\mu_{X^c}(x) = 1 - \mu_X(x) \text{ and } \gamma_{X^c}(x) = \gamma_X^c(x)$$

for all $x \in E$, where $\gamma_X^c(x)$ is complement of the set $\gamma_X(x)$, that is, $\gamma_X^c(x) = U \setminus \gamma_X(x)$ for every $x \in E$.

4. Conclusion

Aristotle, Ancient Greek Philosopher says "It is the mark of an instructed mind to rest satisfied with that degree of precision which the nature of the subject admits, and not to seek exactness where only an approximation of the truth is possible." This is the total of our experiments and observation. As we expect same effects from similar class of objects, we can expect the same in the data as well.

In this work, new aspects of soft sets were studied. Certainly, this research can go on and develop further. For example in further researchs, *fdfs*- set decision making method and *fdfs*-matrices can be worked. I presented here major research results in studies of new soft sets as fuzzy parameterized fuzzy soft sets (*fdfs*-sets) and their properties.

Acknowledgements: The author gratefully acknowledges the conference committee's helpful comments pertaining to the draft of this paper which have helped improve this paper significantly.

REFERENCES

- [1] Zadeh L. A., Fuzzy Sets, *Information and Control*, 8 (1965) 338-353.
- [2] Molodtsov D., Soft Set Theory-First Results, *Computers and Mathematics with Applications*, 37 (1999) 19-31.
- [3] Maji P. K., Biswas R. and Roy A.R., Fuzzy Soft Sets, *The Journal of Fuzzy Mathematics*, 9-3 (2001) 589-602.
- [4] Maji P.K., Roy A.R. and Biswas R., An Application of Soft Sets in A Decision Making Problem, *Computers and Mathematics with Applications*, 44 (2002) 1077-1083.
- [5] Maji P.K., Biswas R. and Roy A.R., Soft Set Theory, *Computers and Mathematics with Applications*, 45 (2003) 555-562.
- [6] Bazan, Jan; Szczuka, Marcin; Wojna, Arkadiusz; Wojnarski, Marcin (2004). *On the evolution of rough set exploration system. Proceedings of the RSCTC 2004. Lecture Notes in Computer Science. 3066. pp. 592–601. CiteSeerX 10.1.1.60.3957. doi:10.1007/978-3-540-25929-9_73. ISBN 978-3-540-22117-3.*
- [7] Dubois, D.; Prade, H. (1990). "Rough fuzzy sets and fuzzy rough sets". *International Journal of General Systems*. **17** (2–3): 191–209. doi:10.1080/03081079008935107.
- [8] Herbert, J. P.; Yao, J. T. (2011). "Game-theoretic Rough Sets". *Fundamenta Informaticae*. **108** (3–4): 267–286. doi:10.3233/FI-2011-423.
- [9] Greco, Salvatore; Matarazzo, Benedetto; Słowiński, Roman (2001). "Rough sets theory for multicriteria decision analysis". *European Journal of Operational Research*. **129** (1): 1–47. doi:10.1016/S0377-2217(00)00167-3.
- [10] P. K. Maji, R. Biswas and A. R. Roy, Fuzzy soft sets, *J. Fuzzy Math.* 9 (3) (2001) 589-602.
- [11] Çağman N., Çitak F. and Enginoğlu S., Fuzzy Parameterized Fuzzy Soft Set Theory and Its Applications, *Turkish Journal of Fuzzy Systems*, 1-1 (2010) 21-35.
- [12] Z. Pawlak, Rough sets, *International Journal of Computer and Information Science* 11 (1982) 341-356.
- [13] Enginoğlu, Memiş, *Cumhuriyet Sci. J.*, Vol.39-4 (2018) 871-881.



A STUDY ON NEUTROSOPHY

Assist. Prof. Dr. Güzide ŞENEL

Amasya University, Department of Mathematics, Turkey

ABSTRACT

A new scientific area called Neutrosophy is less-incomplete than many other systems. Neutrosophic sets, founded by Smarandache [11] has capability to deal with uncertainty, imprecise, incomplete and inconsistent information which exist in real world. Neutrosophic set theory is a powerful tool which generalizes the concept of the classic set, fuzzy set, interval-valued fuzzy set, intuitionistic fuzzy set, interval-valued intuitionistic fuzzy set, and so on. The comments presented here are an attempt to make Neutrosophy even less-incomplete. In this sense, absolute being and relative being are presented. Also, some problems as the "silly theorem problem" is posed, and its partial solution described.

Keywords: Neutrosophy, Neutrosophic Set, Absolute being, Relative being, Finite, Infinite.

2. Introduction

To deal with uncertainties, researchers have introduced different theories including, Fuzzy set (FS) [1] that comprises a mapping communicating the degree of association and intuitionistic fuzzy set (IFS) [9] that comprises a pair of mappings communicating the degree of association and the degree of non-association of members of the universe to the unit closed interval with the restriction that sum of degree of association and degree of non-association should not exceed one. Smarandache [8, 11, 12] introduced neutrosophic sets as an extension of IFSs. A neutrosophic object comprises three degrees, namely; degree of association(membership), indeterminacy, and the degree of non-association(non-membership values) to each alternative.

A neutrosophic set is a part of neutrosophy that studies the origin, nature and scope of neutralities as well as their interactions with different ideational spectra. In this paper, one first presents the evolution of sets from fuzzy set to neutrosophic set. Then one introduces the neutrosophic components T, I, F which represent the membership, indeterminacy, and non-membership values respectively, where] -0, 1 +[is the non-standard unit interval, and thus one defines the neutrosophic set. Finally, the distinctions between the neutrosophic set and the other set theories are obtained.

2. Short History

The fuzzy set (FS) was introduced by L. Zadeh [1] in 1965, where each element had a degree of membership (t). The intuitionistic fuzzy set (IFS) on a universe X was introduced by K. Atanassov [9] in 1986 as a generalization of FS, where besides the degree of membership $\mu_A(x) \in [0,1]$ of each element $x \in X$ to a set A there was considered a degree of non-membership $\nu_A(x) \in [0,1]$, but such that $\forall x \in X, \mu_A(x) + \nu_A(x) \leq 1$.

The neutrosophic set (NS) was introduced by F. Smarandache [11] who introduced the degree of indeterminacy (i) as independent component in his 1995 manuscript that was published in 1998. According to Deschrijver & Kerre (2003) the vague set defined by Gau and Buehrer (1993) was proven by Bustine & Burillo (1996) to be the same as IFS.

The contents of this paper were mainly sparse comments made to Florentin Smarandache, Carlos Gershenson are given in the references and while giving them the shape of an article, the continuity of ideas was not an entire success. My apologies to the sensible reader.

In this work, I proposed the term "neutrosophic" because "neutrosophic" etymologically comes from "neutrosophy" [French neutre < Latin neuter, neutral, and Greek sophia, skill/wisdom] which means knowledge of neutral thought, and this third/neutral represents the main distinction between "fuzzy"/"intuitionistic fuzzy" logic/set and „neutrosophic” logic/set, i.e. the included middle component (Lupasco-Niculescu’s logic in philosophy), i.e. the neutral/indeterminate/unknown part (besides the "truth"/"membership" and "falsehood"/"nonmembership" components that both appear in fuzzy logic/set).

See the Proceedings of the First International Conference on Neutrosophic Logic, The University of New Mexico, Gallup Campus, 1-3 December 2001, at:

<http://fs.gallup.unm.edu/FirstNeutConf.htm> .

Apart from definitions and theorems are numbered, known concepts are mentioned in the text along with the reference [6,8,11].

3. Definition of Neutrosophic Set.

Let T, I, F be real standard or non-standard subsets of $] -0, 1 +[$,

with $\sup T = t_sup, \inf T = t_inf,$

$\sup I = i_sup, \inf I = i_inf,$

$\sup F = f_sup, \inf F = f_inf,$

and

$n_sup = t_sup + i_sup + f_sup,$

$n_inf = t_inf + i_inf + f_inf.$

Then, T, I, F are called neutrosophic components.

Let U be a universe of discourse, and M a set included in U . An element x from U is noted with respect to the set M as $x(T, I, F)$ and belongs to M in the following way:

it is $t\%$ true in the set, $i\%$ indeterminate (unknown if it is) in the set, and $f\%$ false, where t varies in T , i varies in I , f varies in F .

4. Example of Neutrosophic Set.

Let A, B , and C be three neutrosophic sets. One can say, by language abuse, that any element neutrosophically belongs to any set, due to the percentages of truth/indeterminacy/falsity involved, which varies between 0 and 1, or even less than 0 or greater than 1.

Thus: $x(0.5, 0.2, 0.3)$ belongs to A (which means, with a probability of 50% x is in A , with a probability of 30% x is not in A , and the rest is undecidable); or $y(0, 0, 1)$ belongs to A (which normally means y is not for sure in A); or $z(0, 1, 0)$ belongs to A (which means one does know absolutely nothing about z 's affiliation with A); herein $0.5 + 0.2 + 0.3 = 1$; thus A is a NS and an IFS too.

More general, $y((0.20 - 0.30), (0.40 - 0.45) \cup [0.50 - 0.51], \{0.20, 0.24, 0.28\})$ belongs to the set B , which means:

1) with a probability in between 20-30% y is in B (one cannot find an exact approximation because of various sources used);

2) with a probability of 20% or 24% or 28% y is not in B;

3) the indeterminacy related to the appurtenance of y to B is in between 40-45% or between 50-51% (limits included).

The subsets representing the appurtenance, indeterminacy, and falsity may overlap, and $n_{sup} = 0.30 + 0.51 + 0.28 > 1$

in this case; then B is a NS but is not an IFS; we can call it paraconsistent set (from paraconsistent logic, which deals with paraconsistent information).

Or, another example, say the element $z(0.1, 0.3, 0.4)$ belongs to the set C, and here $0.1 + 0.3 + 0.4 < 1$; then B is a NS but is not an IFS; we can call it intuitionistic set (from intuitionistic logic, which deals with incomplete information).

5. A Good Application in the Flesh:

A cloud is a neutrosophic set, because its borders are ambiguous, and each element (water drop) belongs with a neutrosophic probability to the set (e.g. there are a kind of separated water drops, around a compact mass of water drops, that we don't know how to consider them: in or out of the cloud).

Also, we are not sure where the cloud ends nor where it begins, neither if some elements are or are not in the set.

That's why the percent of indeterminacy is required and the neutrosophic probability (using subsets - not numbers - as components)

6. The Terms of Absolute being, Relative being

When people speak about the **being**, since it is one of the most general things you can speak about, they often seem to speak about different things. I define two types of being: **absolute and relative**. The absolute being (a-being) is independent of the observer, infinite. The relative being (re-being) is dependant of the observer, therefore finite, and different in each individual.

The **being** would be the conjunction of re-being and a-being. This is, without the distinction we are drawing between them. But isn't it confusing to speak about something which is absolute and relative at the same time? Yes, precisely. But that is what we do every day.

Reason cannot prove itself. It would be as if a theorem would like to prove the axioms it is based upon. Reason, as all systems based in axioms, is incomplete (in the sense of Gödel (1931) and Turing (1936)). Beliefs are the axioms of reason and thought. Reason cannot prove the beliefs it is based upon.

7. The silly theorem problem

For any silly theorem T_s , we can find at least one set of axioms such that T_s is consistent with the system defined by the axioms. How do we know a theorem is not silly? Or how do we know if the axioms are not silly?

Contexts which support silly ideas, even when they re-are not silly in their own context, will not be able to contend with the contexts which are able to describe more closely (less-incompletely) what things a-are [6].

In formal systems a similar evolutionary (tending to pragmatic) criterium could be seen: the axioms which support silly theorems are not useful, and that is why we then call them silly. If the axioms and the theorems derived from them are useful in a context, we do not consider them silly. But this is not a complete solution for the silly theorem problem. There is no complete solution for the silly theorem problem. But silly ideas (for our context) are useful as well, because our ideas become stronger when they neutralize them, and become

less-incomplete if they contain them. On the other hand, the silliness is also relative to the context of the one who judges the idea.

8. Conclusion

Compared with all other types of sets, in the neutrosophic set each element has three components which are subsets (not numbers as in fuzzy set) and considers a subset, similarly to intuitionistic fuzzy set, of "indeterminacy" - due to unexpected parameters hidden in some sets, and let the superior limits of the components to even boil over 1 (overflowed) and the inferior limits of the components to even freeze under 0 (underdried).

Our limits are the ones we set to ourselves. We need only to take the blindfolding of our prejudices and Neutrosophy bravely does this.

There will be some studies for future research in this direction that are listed below:

1. A Geometric Interpretation of the Neutrosophic Set,
2. Connections between Extension Logic and Refined Neutrosophic Logic,
3. Distance and Similarity Measures of Interval Neutrosophic Soft Sets,
4. Interval Neutrosophic Rough Set,
5. Intuitionistic Neutrosophic Soft Set,
6. Intuitionistic Neutrosophic Soft Set Over Rings,
7. Neutrosophic Crisp Sets & Neutrosophic Crisp Topological Spaces,
8. Neutrosophic Refined Relations and Their Properties.

Acknowledgement : The author thank sincerely the conference committee and participants for their most valuable comments and helpful suggestions.

REFERENCES

- [1] Zadeh L. A., Fuzzy Sets, Information and Control, 8 (1965) 338-353.
- [2] Molodtsov D., Soft Set Theory-First Results, Computers and Mathematics with Applications, 37 (1999) 19-31.
- [3] Maji P. K., Biswas R. and Roy A.R., Fuzzy Soft Sets, The Journal of Fuzzy Mathematics, 9-3 (2001) 589-602.
- [4] Maji P.K., Roy A.R. and Biswas R., An Application of Soft Sets in A Decision Making Problem, Computers and Mathematics with Applications, 44 (2002) 1077-1083.
- [5] Maji P.K., Biswas R. and Roy A.R., Soft Set Theory, Computers and Mathematics with Applications, 45 (2003) 555-562.
- [6] Carlos Gershenson, Comments to Neutrosophy, School of Cognitive and Computer Sciences University of Sussex, Brighton, BN1 9QN, U. K., 8 pages.
- [7] Saha, Abhijit; Said Broumi; and Florentin Smarandache. "Neutrosophic Soft Sets Applied on Incomplete Data." Neutrosophic Sets and Systems 32, 1 (2020). https://digitalrepository.unm.edu/nss_journal/vol32/iss1/17.

- [8] F. Smarandache, Neutrosophic set- a generalisation of the intuitionistic fuzzy sets, *Int. J. Pure Appl. Math.* 24 (2005) 287–297.
- [9] K. Atanassov, Intuitionistic fuzzy sets, *Fuzzy Sets and Systems*, 20(1986), 87-96.
- [10] Saha, Abhijit and Said Broumi. "Parameter Reduction of Neutrosophic Soft Sets and Their Applications." *Neutrosophic Sets and Systems* 32, 1 (2020). https://digitalrepository.unm.edu/nss_journal/vol32/iss1/1.
- [11] F. Smarandache, Neutrosophy. Neutrosophic Probability, Set, and Logic. Amer. Res. Press, Rehoboth, USA, 105 p., 1998, 2000, 2002, 2005, 2006.
- [12] Florentin Smarandache, Neutrosophic Set, A Generalization of the Intuitionistic Fuzzy Set, *International Journal of Pure and Applied Mathematics*, Vol. 24, No. 3, 287-297, 2005.
- [13] H. Bustince, P. Burillo (1996), Vague Sets are Intuitionistic Fuzzy Sets, *Fuzzy Sets and Systems*, 79, 403-405.
- [14] F. Smarandache (2003), Definition of Neutrosophic Logic – A Generalization of the Intuitionistic Fuzzy Logic, *Proceedings of the Third Conference of the European Society for Fuzzy Logic and Technology, EUSFLAT 2003, September 10-12, 2003, Zittau, Germany; University of Applied Sciences at Zittau/Goerlitz*, 141-146.



NEUTROSOPHICATION FOR THE PROXIMITY SENSOR DATA AND THE FORCE SENSOR DATA

Assist. Prof. Dr. Güzide ŞENEL

Amasya University, Department of Mathematics, Turkey

ABSTRACT

In this paper, neutrosophication for the proximity sensor data and neutrosophication for the force sensor data will be presented. The findings will be illustrated by diagrams and tables. For the proximity sensor, the member function will be needed in which one can see the three low, medium and high values. This threshold will be chosen according to the application in which the neutrosophication logic is used. Knowing these facts, the neutrosophic switching block control will be developed. Also, a classic fuzzy control is used for comparing the results obtained to a very common and known switching design.

Keywords: Neutrosophy, Neutrosophication, Proximity sensor data, Force sensor data, Fuzzy control.

1. Introduction

Our principal interest is to model neutrosophication for the proximity sensor data and neutrosophication for the force sensor data which lead to the improving the neutrosophic switching block control. During the research, we will develop a member function which can see the three values; low, medium and high as well as proposed its mathematical formalization. Based on that mathematical formalization, a sequence of sensor datas, models are developed with increasing quality and computational efficiency.

This paper is important because this is the study of the effects that bring different types of membership functions, thus make this comparison help us to avoid an optimization of the types of membership functions, so we can focus on others optimizations.

Apart form definitions and theorems are numbered, known concepts are mentioned in the text along with the reference [2].

2. Background Knowledge

Smarandache [5] introduced the concept of neutrosophic set which is a mathematical tool for handling problems involving imprecise, indeterminacy and inconsistent data. Maji [11] introduced the concept of neutrosophic soft set and established some operations on these sets. Mukherjee et al [12] in-troduced the concept of interval valued neutrosophic soft sets and studied their basic properties. In 2013, Broumi and Smarandache combined the intuitionistic neutrosophic and soft set which lead to a new mathematical model called "intuitionistic neutrosophic soft set". They studied the notions of intuitionistic neutrosophic soft set union, intuitionistic neutrosophic soft set intersection, complement of intuitionistic neutrosophic soft set and several other properties of intuitionistic neutrosophic soft set along with examples and proofs of certain results.

Also, S. Broumi presented the concept of "generalized neutrosophic soft set" by combining the generalized neutrosophic sets and soft set models, studied some properties on it, and presented an application of generalized neutrosophic soft set in decision making problem. Recently, İrfan Deli introduced the concept of interval valued neutrosophic soft set as a combination of interval neutrosophic set and soft set. In 2014, S. Broumi et al. initiated the concept of relations on interval valued neutrosophic soft sets. I. Deli proposed a new notation called expansion and reduc-tion of the neutrosophic classical soft sets that are based on the linguistic modifiers. Saha et al. proposed the concept of data filling of neutrosophic soft sets having

incomplete/missing data. Few more works on neutrosophic soft sets can be found in [7,8]. Other background knowledge can be found in [7].

In [2], a new method for deciding how to switch between several control laws, and in particular between a kinematic control law and a dynamic control law is obtained. All these types of control mentioned are very good for certain applications. Neutrosophication for the proximity sensor data and neutrosophication for the force sensor data is presented in the work [2]. These applications open a new field of study on robotics and these approaches applied to "RABOT" real time control. I should note that the contents of this paper were mainly sparse comments made to Alexandru Gal, Luige Vladareanu, Florentin Smarandache, Hongnian Yu and Mincong Deng are given in the references.

3. Neutrosophication For Datas: The proximity sensor data and The Force Sensor Data

A neutrosophic object comprises three degrees, namely; degree of association(membership), indeterminacy, and the degree of non-association(non-membership values) to each alternative. The neutrosophic components T, I, F; where T is Truth, I is Indeterminacy and F is Falsity.

Definition of Neutrosophic Set:

Let T, I, F be real standard or non-standard subsets of $] -0, 1 +[$,

with $\sup T = t_sup, \inf T = t_inf,$

$\sup I = i_sup, \inf I = i_inf,$

$\sup F = f_sup, \inf F = f_inf,$

and

$n_sup = t_sup + i_sup + f_sup,$

$n_inf = t_inf + i_inf + f_inf.$

Then, T, I, F are called neutrosophic components.

Let U be a universe of discourse, and M a set included in U. An element x from U is noted with respect to the set M as $x(T, I, F)$ and belongs to M in the following way:

it is $t\%$ true in the set, $i\%$ indeterminate (unknown if it is) in the set, and $f\%$ false, where t varies in T, i varies in I, f varies in F.

Definition of Neutrosophic Logic:

In a similar way we define the Neutrosophic Logic: A logic in which each proposition x is $T\%$ true, $I\%$ indeterminate, and $F\%$ false, and we write it $x(T, I, F)$, where T, I, F are defined above.

Now, we can start to define neutrosophication for the proximity sensor data and neutrosophication for the force sensor data in the sense of the work [2]. For this we have similar to a fuzzification graph, three signals of Low, Medium and High areas, which are attributed to the percentages of Truth, Indeterminacy and Falsity according to a specific statement for each sensor.

For the proximity sensor, we have the member function in which one can see the three Low, Medium and

High values. These three values correspond to the percentage values of truth, indeterminacy/unknown and falsity for the dynamic and kinematic control in the following manner (table 1) [2]:

TABLE I. NEUTROSPHICATION CORRESPONDENCE OF FUZZY VALUES FOR THE PROXIMITY SENSOR

Control type	Low	Medium	High
Dynamic Control	Truth percentage	Indeterminacy/unknown percentage	Falsity percentage
Kinematic Control	Falsity percentage	Indeterminacy/unknown percentage	Truth percentage

For the force sensor diagram, we'll have a slightly different correspondence (table 2):

TABLE II. NEUTROSPHICATION CORRESPONDENCE OF FUZZY VALUES FOR THE FORCE SENSOR

Control type	Low	Medium	High
Dynamic Control	Falsity percentage	Indeterminacy/unknown percentage	Truth percentage
Kinematic Control	Truth percentage	Indeterminacy/unknown percentage	Falsity percentage

In these tables it can be easily seen that we have a threshold for the sensor values when the values of the neutrosophication are directly influenced. This threshold is chosen according to the application in which the neutrosophication logic is used and is also adjusted by trial and error after seeing the experimental data. For a detailed examination we should show the threshold by figures [2]:

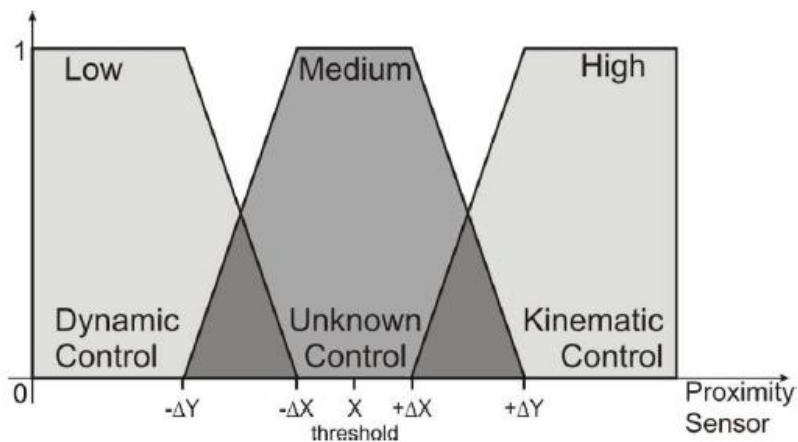

Fig.2 Neutrosophication for the Proximity sensor data

We will show the figure of the neutrosophication for the force sensor data in Figure 3. In figure 3, the dynamic control and the kinematic control will be replaced [2]:

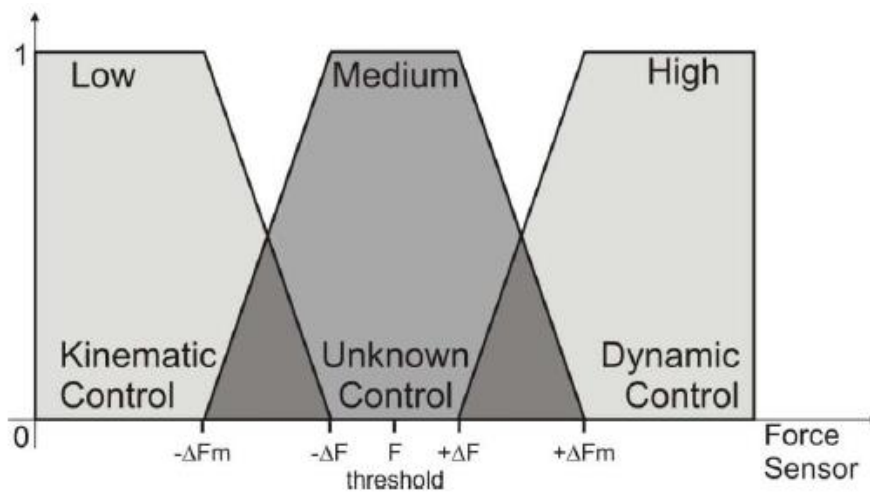

Fig. 3 Neutrosophication for the Force sensor data

It means that the proximity sensor will provide a 0 value or one very close to it in the dynamic control. On the other hand, the force transducer provides a value higher than the set threshold.

4. Results and Discussions

Knowing these facts the neutrosophic switching block control based on the theory can be developed and its results can be discussed. Also, a classic fuzzy control can be used for comparing the results obtained.

Further study would be done in this direction in order to develop a **robot neutrosophic control**. For the fusion of information received from various sensors, information that can be conflicting in a certain degree, the robot uses the fuzzy and neutrosophic logic or set. In a real time it is used a neutrosophic dynamic fusion, so an autonomous robot can take a decision at any moment.

Acknowledgement : The author thank sincerely the conference committee and participants for their most valuable comments and helpful suggestions.

References

- [1] Florentin Smarandache, Neutrosophic Theory and Its Applications. Collected Papers, I, Brussels, 2014, 481 pages.
- [2] Alexandru Gal, Luige Vladareanu, Florentin Smarandache, Hongnian Yu and Mincong Deng, Neutrosophic Theory and Its Applications. Collected Papers, I, Brussels, 2014, page 55-61.
- [3] Carlos Gershenson, Comments to Neutrosophy, School of Cognitive and Computer Sciences University of Sussex, Brighton, BN1 9QN, U. K., 8 pages.
- [4] Saha, Abhijit; Said Broumi; and Florentin Smarandache. "Neutrosophic Soft Sets Applied on Incomplete Data." Neutrosophic Sets and Systems 32, 1 (2020). https://digitalrepository.unm.edu/nss_journal/vol32/iss1/17.
- [5] F. Smarandache, Neutrosophic set- a generalisation of the intuitionistic fuzzy sets, Int. J. Pure Appl. Math. 24 (2005) 287–297.

- [6] K. Atanassov, Intuitionistic fuzzy sets, *Fuzzy Sets and Systems*, 20(1986), 87-96.
- [7] Saha, Abhijit and Said Broumi. "Parameter Reduction of Neutrosophic Soft Sets and Their Applications." *Neutrosophic Sets and Systems* 32, 1 (2020). https://digitalrepository.unm.edu/nss_journal/vol32/iss1/1.
- [8] F. Smarandache, *Neutrosophy. Neutrosophic Probability, Set, and Logic*. Amer. Res. Press, Rehoboth, USA, 105 p., 1998, 2000, 2002, 2005, 2006.
- [9] Florentin Smarandache, Neutrosophic Set, A Generalization of the Intuitionistic Fuzzy Set, *International Journal of Pure and Applied Mathematics*, Vol. 24, No. 3, 287-297, 2005.
- [10] F. Smarandache (2003), Definition of Neutrosophic Logic – A Generalization of the Intuitionistic Fuzzy Logic, *Proceedings of the Third Conference of the European Society for Fuzzy Logic and Technology, EUSFLAT 2003*, September 10-12, 2003, Zittau, Germany; University of Applied Sciences at Zittau/Goerlitz, 141-146.
- [11] Maji, P.K. Neutrosophic soft set. *Annals of Fuzzy Mathematics and Information*; 5(1), 2013, 157-168.
- [12] Mukherjee, A.; Dutta, M., Saha, A. Interval valued neutrosophic soft sets; *The Journal of Fuzzy Mathematics*. 23 (2015), 283-294.



ON SOME SOFT DECISION-MAKING ALGORITHMS

Assist. Prof. Dr. Güzide ŞENEL

Amasya University, Department of Mathematics, Turkey

ABSTRACT

The fuzzy soft max-min decision-making method denoted by FSMmDM founded by Çağman, N. and Enginoğlu, S. The soft max-min decision-making method SMmDM was defined in 2010. Lately, such methods cannot model decision-making problems, these methods have been configured with *fpfs*-matrices by Enginoğlu, S. and Çağman, N. However, the configured method has a drawback such as its incapability of processing a large number of parameters. The method EMC19a and the method EMC19o are defined by Serdar Enginoğlu, Samet Memiş and Naim Çağman in 2020. In this study, it will be studied that the method EMC19a, which is faster than CE12a and the method EMC19o, which is faster than CE12o. All the findings will be illustrated by tables. In this work, I studied on some decision making algorithms as an extension of [2].

Keywords: Fuzzy set, Soft set, Decision-making, Soft max-min decision-making, Fuzzy parameterized fuzzy soft sets, EMC19a, EMC19o.

3. Introduction

Making decisions is certainly the most important task of a manager, and it is often a very difficult one. It depends on two factors: the statement of the decision-making problem and the determinants of a decision maker. Nowadays, some decision-making algorithms have been configured by soft sets [5] which are based on fuzzy parameterized fuzzy soft matrices (*fpfs*-matrices) [1]. In the work [1], several soft decision-making algorithms are given and are applied to a decision-making problem in computer science such as image denoising and machine learning. In the other works [9,10], the soft max-min decision-making method SMmDM and the fuzzy soft max-min decision-making method FSMmDM are provided. The research data in this work is drawn from three main sources: First, fuzzy parameterized fuzzy soft sets (*fpfs*-sets) and their operations are obtained. Second, CE12a and CE12o decision making methods are worked. Third, EMC19a and EMC19o decision making methods are studied. Finally, taken together, these results suggest that the method EMC19a, which is faster than CE12a and the method EMC19o, which is faster than CE12o. Apart from definitions and theorems are numbered, known concepts are mentioned in the text along with the reference [2].

2. Preliminaries

In this section we recall the notions of fuzzy parameterized fuzzy soft sets (*fpfs*-sets) [3], *fpfs*-matrices [11,12], CE12a and CE12o decision making methods [1]. I should note that this is a compilation work that's main work referenced by [1,3].

Throughout this paper, let E be a parameter set, $F(E)$ be the set of all fuzzy sets over E , and $\mu \in F(E)$. Here, a fuzzy set is denoted by $\{\mu(x) x : x \in E\}$ instead of $\{(x, \mu(x)) : x \in E\}$.

Definition 2.1. [2,3] Let U be a universal set, $\mu \in F(E)$, and α be a function from μ to $F(U)$. Then the graphic of α , denoted by α , defined by

$$\alpha := \{(\mu(x)x, \alpha(\mu(x)x)) : x \in E\}$$

that is called fuzzy parameterized fuzzy soft set (*fpfs-set*) parameterized via E over U (or briefly over U).

In the present paper, the set of all *fpfs*-sets over U is denoted by $FPFS_E(U)$.

Example 2.1. [2] Let $E = \{x_1, x_2, x_3, x_4\}$ and $U = \{u_1, u_2, u_3, u_4, u_5\}$. Then

$$\alpha = \{(0.7x_1, \{0.8u_1, 0.4u_4\}), (0.1x_2, \{0.2u_2, 0.4u_3\}), (0x_3, \{0.6u_1, 0.7u_3, 0.5u_4\}), (0.9x_4, \{0.9u_3, 0.8u_5\})\}$$

is an *fpfs-set* over U .

From now on, we will use definitions and operations about *fpfs*-sets which are more suitable for pure mathematics based on study of [3] can be defined as:

$$\gamma_x : E \rightarrow F(U) \text{ such that } \gamma_x(x) = \emptyset \text{ if } \mu_x(x) = 0.$$

Here, γ_x is called fuzzy approximate function of the *fpfs-set* Γ_x , and the value $\gamma_x(x)$ is a fuzzy set called x -element of the *fpfs-set* for all $x \in E$. Thus, an *fpfs-set* Γ_x over U can be represented by the set of ordered pairs

$$\Gamma_x = \{(\mu_x(x)/x, \gamma_x(x)) : x \in E, \gamma_x(x) \in F(U), \mu_x(x) \in [0,1]\}$$

It must be noted that the sets of all *fpfs*-sets over U will be denoted by $FPFS(U)$.

Definition 2.2 [11,12] Let $\alpha \in FPFS_E(U)$. Then, $[a_{ij}]$ is called the matrix representation of α (or briefly *fpfs-matrix* of α) and is defined by

$$[a_{ij}] := \begin{bmatrix} a_{01} & a_{02} & a_{03} & \dots & a_{0n} & \dots \\ a_{11} & a_{12} & a_{13} & \dots & a_{1n} & \dots \\ \vdots & \vdots & \vdots & \ddots & \vdots & \vdots \\ a_{m1} & a_{m2} & a_{m3} & \dots & a_{mn} & \dots \\ \vdots & \vdots & \vdots & \ddots & \vdots & \vdots \end{bmatrix} \text{ for } i \in \{0,1,2, \dots\} \text{ and } j \in \{1,2, \dots\}$$

such that

$$a_{ij} := \begin{cases} \mu(x_j), & i = 0 \\ \alpha^{(\mu(x_j) x_j)}(u_i), & i \neq 0 \end{cases}$$

Here, if $|U| = m - 1$ and $|E| = n$, then $[a_{ij}]$ has order $m \times n$.

From now on, the set of all *fpps*-matrices parameterized via E over U is denoted by $FPFS_E[U]$.

Now, we present the algorithm CE12a [1,2].

Step 1. Construct two *fpps*-matrices $[a_{ij}]$ and $[b_{ik}]$

Step 2. Find and-product/or-product *fpps*-matrix $[c_{ip}]$ of $[a_{ij}]$ and $[b_{ik}]$

Step 3. Obtain $[s_{i1}]$ defined by

$$s_{i1} := \max_k \begin{cases} \min_{p \in I_k} \{c_{0p} c_{ip}\}, & I_k \neq \emptyset \\ 0, & I_k = \emptyset \end{cases}$$

such that $i \in \{1, 2, \dots, m - 1\}$ and $I_k := \{p \mid \exists i, c_{0p} c_{ip} \neq 0, (k - 1)n < p \leq kn\}$

Step 4. Obtain the set $\{u_k \mid s_{k1} = \max_i (s_{i1})\}$

Preferably, the set $\{^{s_{i1}} u_i \mid u_i \in U\}$ or $\{\mu^{(u_k)} u_k \mid u_k \in U\}$ can be attained such that $\mu(u_k) = \frac{s_{k1}}{\max_i s_{i1}}$

3. Soft Decision-Making Methods: EMC19a and EMC19o

In this part of the study, EMC19a and EMC19o decision making methods are studied. Finally, it will be shown that the method EMC19a, which is faster than CE12a and the method EMC19o, which is faster than CE12o. For this findings, MATLAB R2018b and a workstation with I(R) Xeon(R) CPU E5-1620 v4 @ 3.5 GHz and 64 GB RAM are used in [2] because the computer mentioned above is insufficient to run CE12o if the parameters are more than 5000. In this presentation I will only give the running times of the methods for objects and parameters. For a detailed study, The work of [2] can be examined.

Firstly, an algorithm denoted by EMC19a is proposed [2].

Step 1. Construct two *fpps*-matrices $[a_{ij}]$ and $[b_{ik}]$

Step 2. Obtain score matrix $[s_{i1}]$ defined by

Step 3.

$$s_{i1} := \begin{cases} \min \left\{ \max_{j \in I_a} \{a_{0j} a_{ij}\}, \min_{k \in I_b} \{b_{0k} b_{ik}\} \right\}, & I_a \neq \emptyset \text{ and } I_b \neq \emptyset \\ 0, & \text{otherwise} \end{cases}$$

such that $i \in \{1, 2, \dots, m - 1\}$, $I_a := \{j \mid \exists i, a_{0j} a_{ij} \neq 0\}$, and $I_b := \{k \mid \exists i, b_{0k} b_{ik} \neq 0\}$

Step 4. Obtain the decision set $\{^{s_{i1}} u_i \mid u_i \in U\}$

It is clear that the values s_{i1} give a ranking order over u_i . Therefore, the decision maker can choose the proper ones of the alternatives.

Secondly, an algorithm denoted by EMC19a is proposed [2].

Step 1. Construct two *fpfs*-matrices $[a_{ij}]$ and $[b_{ik}]$

Step 2. Obtain score matrix $[s_{i1}]$ defined by

$$s_{i1} := \begin{cases} \max \left\{ \max_{j \in I_a} \{a_{0j} a_{ij}\}, \min_{k \in I_b} \{b_{0k} b_{ik}\} \right\}, & I_a \neq \emptyset \text{ and } I_b \neq \emptyset \\ 0, & \text{otherwise} \end{cases}$$

such that $i \in \{1, 2, \dots, m-1\}$, $I_a := \{j \mid \exists i, a_{0j} a_{ij} \neq 0\}$, and $I_b := \{k \mid \exists i, b_{0k} b_{ik} \neq 0\}$

Step 3. Obtain the decision set $\{^{s_{i1}} u_i \mid u_i \in U\}$

It is clear that the values s_{i1} give a ranking order over u_i . Therefore, the decision maker can choose the proper ones of the alternatives.

4. Results

In this section, the running times of CE12a and EMC19a by using MATLAB R2018b are compared. 2.6 GHz i5 Dual Core CPU and 4 GB RAM is used in [2] to compare the methods. Afterwards, a workstation is used with I(R) Xeon(R) CPU E5-1620 v4 @ 3.5 GHz and 64 GB RAM because the computer is insufficient to run CE12a if the parameters are more than 5000.

Firstly in Table 1, the running times of CE12a and EMC19a is presented and Fig. 1 for 10 objects and the parameters ranging from 10 to 100 is procured.

Table 1. The running times of the methods for 10 objects and 10-100 parameters (In Second)

Parameter Count	10	20	30	40	50	60	70	80	90	100
CE12a	0.01811	0.00548	0.00166	0.00273	0.00604	0.00780	0.00941	0.00839	0.01225	0.01640
EMC19a	0.00789	0.00237	0.00039	0.00038	0.00211	0.00081	0.00042	0.00019	0.00032	0.00024
Difference	0.0102	0.0031	0.0013	0.0024	0.0039	0.0070	0.0090	0.0082	0.0119	0.0162
Advantage (%)	56.4254	56.6633	76.2652	86.2857	65.0508	89.6560	95.5149	97.7886	97.4096	98.5428

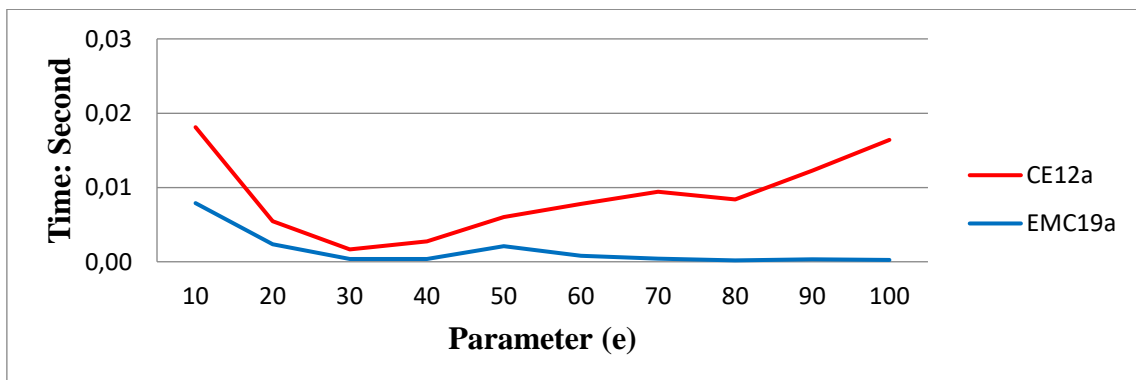

Fig. 1. The figure for Table 1

It can be seen that, even though the difference of running times between these methods is low, EMC19a is about 70 times faster than CE12a in 100 parameters and 10 objects [2].

Table 2. The running times of the methods for 10 objects and 1000-10000 parameters (In Second)

Parameter Count	1000	2000	3000	4000	5000	6000	7000	8000	9000	10000
CE12a	0.7436	3.3679	9.9886	22.4843	40.8677	66.2469	102.8899	147.6173	202.8367	278.8861
EMC19a	0.0080	0.0027	0.0013	0.0015	0.0034	0.0026	0.0019	0.0024	0.0041	0.0026
Difference	0.7356	3.3652	9.9873	22.4828	40.8642	66.2443	102.8880	147.6149	202.8326	278.8835
Advantage (%)	98.9276	99.9201	99.9867	99.9933	99.9916	99.9960	99.9981	99.9984	99.9980	99.9991

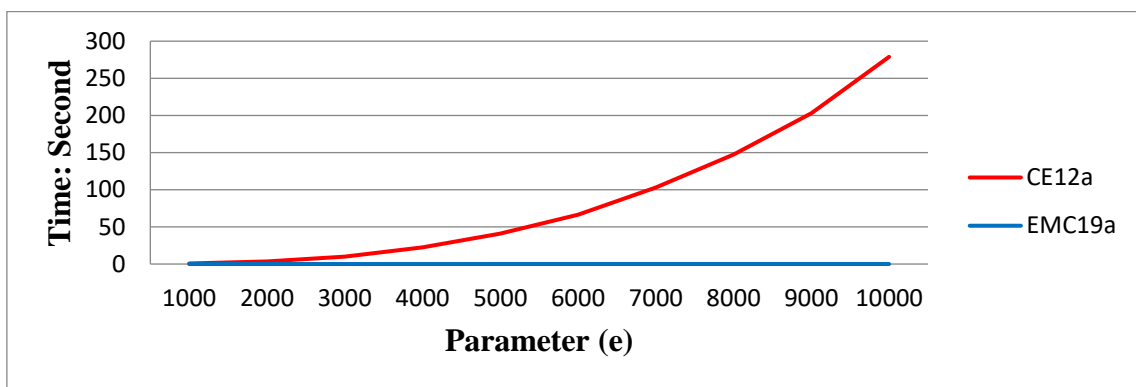

Fig. 2. The figure for Table 2

It can be seen in Table 2 that the difference in running times between these methods is increasing seriously. 278-second running time shows CE12a is not appropriate for any real-time software processing a large amount of data [2].

After using running times in six time, we can get the Table 6:

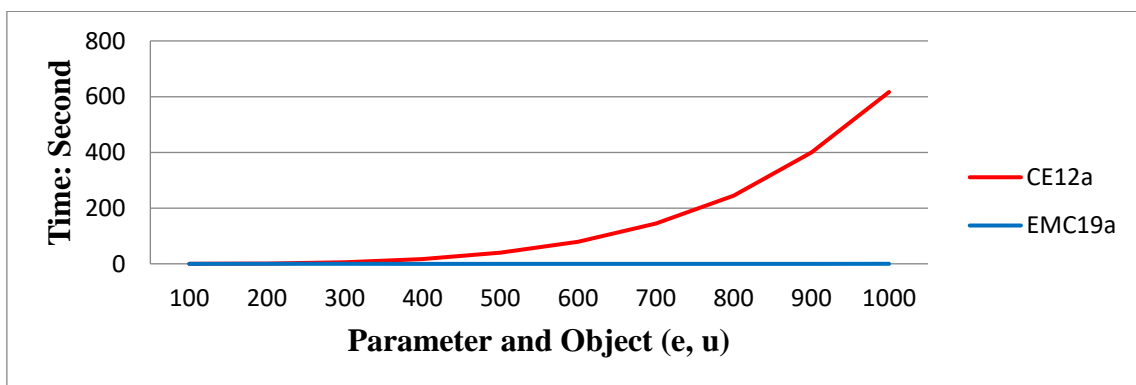

Fig. 6. The figure for Table 6

It can be explained as EMC19a outperforms than CE12a in any number of data.

Now it's time for comparing the running times of CE12o and EMC19o by using MATLAB R2018b and a workstation with I(R) Xeon(R) CPU E5-1620 v4 @ 3.5 GHz and 64 GB RAM in the view of reference [2].

Table 7. The running times of the methods for 10 objects and 10-100 parameters (In Second)

Parameter Count	10	20	30	40	50	60	70	80	90	100
CE12o	0.0117	0.0054	0.0023	0.0030	0.0085	0.0086	0.0112	0.0143	0.0162	0.0203
EMC19o	0.0066	0.0024	0.0004	0.0003	0.0025	0.0005	0.0001	0.0002	0.0002	0.0002
Difference	0.0052	0.0030	0.0019	0.0026	0.0061	0.0081	0.0111	0.0140	0.0159	0.0200
Advantage (%)	43.9452	55.0417	82.2197	88.7153	70.9732	94.4846	98.7038	98.4619	98.6299	98.8234

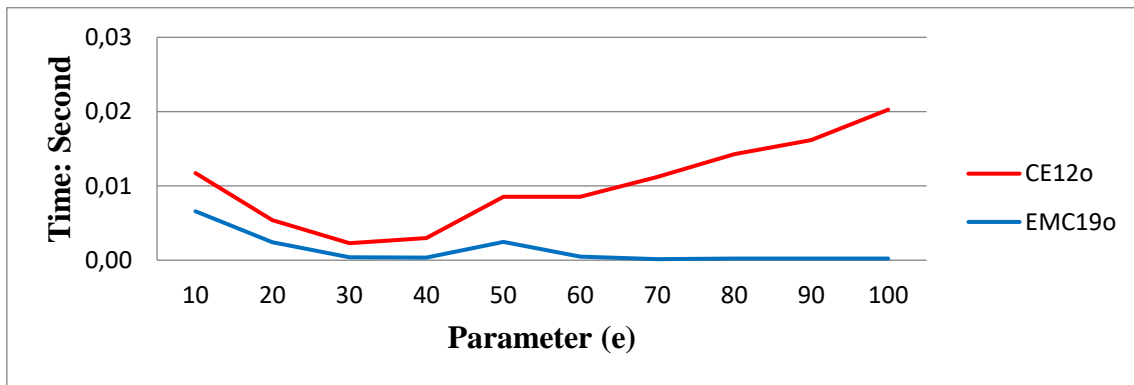

Fig. 7. The figure for Table 7

We then give the running times of CE12o and EMC19o in Table 8 and Fig. 8 for 10 objects and the parameters ranging from 1000 to 10000. It must be noted that the difference in running times between these methods is increasing seriously. 515-second running time shows CE12o is not appropriate for any real-time software processing a large amount of data.

Table 8. The running times of the methods for 10 objects and 1000-10000 parameters (In Second)

Parameter Count	1000	2000	3000	4000	5000	6000	7000	8000	9000	10000
CE12o	0.8761	6.0139	18.1107	39.1060	72.1961	117.6709	184.9469	271.8735	373.6522	515.0063
EMC19o	0.0074	0.0028	0.0014	0.0016	0.0034	0.0027	0.0020	0.0023	0.0025	0.0027
Difference	0.8687	6.0111	18.1093	39.1044	72.1927	117.6682	184.9449	271.8712	373.6497	515.0036
Advantage (%)	99.1569	99.9539	99.9923	99.9959	99.9952	99.9977	99.9989	99.9991	99.9993	99.9995

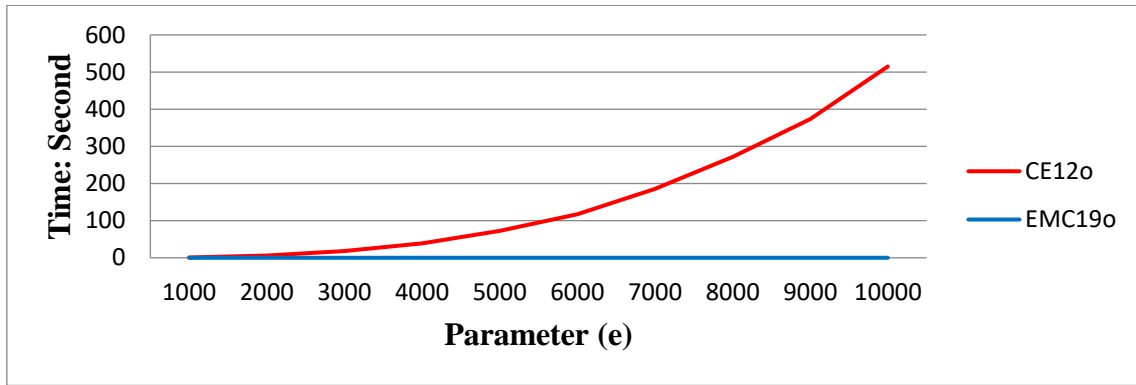

Fig. 8. The figure for Table 8

If we use running times for 12. Times, we get Table 12 and Fig. 12 for the parameters and the objects ranging from 100 to 1000. 0.0201-second and 637-second running times. It is showed that EMC19o is more appropriate than CE12o for any real-time software

Table 12. The running times of the methods for 100-1000 objects and parameters (In Second)

Parameter Count	100	200	300	400	500	600	700	800	900	1000
CE12o	0.1635	1.4368	6.5425	18.5807	42.0813	83.9797	151.8452	257.2460	415.8905	637.8363
EMC19o	0.0071	0.0037	0.0034	0.0048	0.0083	0.0089	0.0113	0.0137	0.0162	0.0201
Difference	0.1564	1.4331	6.5392	18.5760	42.0731	83.9708	151.8339	257.2323	415.8743	637.8162
Advantage (%)	95.6327	99.7408	99.9485	99.9744	99.9804	99.9894	99.9925	99.9947	99.9961	99.9969

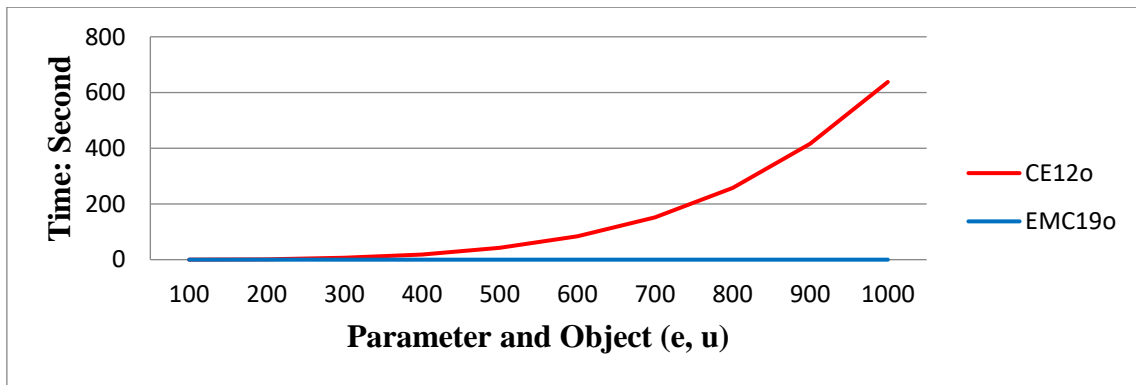

Fig. 12. The figure for Table 12

The results show that EMC19o outperforms than CE12o in any number of data.

4. Results and Discussions

The main result of this study is that the method EMC19a, which is faster than CE12a and the method EMC19o, which is faster than CE12o.

There will be some studies for future research in this direction that are listed below:

1. An application of EMC19a and EMC19o can be made in different situations and these cases may be discussed.
2. These methods can be constructed by minimum-maximum (min-max), max-max, and min-min decision functions.

Acknowledgement : The author thank sincerely the conference committee and participants for their most valuable comments and helpful suggestions.

References

- [1] Enginoğlu, S., Memiş, S. A configuration of some soft decision-making algorithms via *fpfs*-matrices, Cumhuriyet Science Journal, 2018, 39(4), 871-881.
- [2] Enginoğlu, S., Memiş, S., Çağman, N., A generalisation of fuzzy soft max-min decision-making method and its application to a performance-based value assignment in image denoising, El-Cezerî Journal of Science and Engineering, 2019, Vol(No), pages.
- [3] Çağman N., Çıtak F. and Enginoğlu S., Fuzzy Parameterized Fuzzy Soft Set Theory and Its Applications, Turkish Journal of Fuzzy Systems, 1-1 (2010) 21-35.
- [4] Zadeh L. A., Fuzzy Sets, Information and Control, 8 (1965) 338-353.
- [5] Molodtsov D., Soft Set Theory-First Results, Computers and Mathematics with Applications, 37 (1999) 19-31.
- [6] Maji P. K., Biswas R. and Roy A.R., Fuzzy Soft Sets, The Journal of Fuzzy Mathematics, 9-3 (2001) 589-602.
- [7] Maji P.K., Roy A.R. and Biswas R., An Application of Soft Sets in A Decision Making Problem, Computers and Mathematics with Applications, 44 (2002) 1077-1083.
- [8] Maji P.K., Biswas R. and Roy A.R., Soft Set Theory, Computers and Mathematics with Applications, 45 (2003) 555-562.
- [9] Çağman, N., Enginoğlu, S., Soft matrix theory and its decision making, Computer and Mathematics with Applications, 2010, 59(10), 3308-3314.
- [10] Çağman, N., Enginoğlu, S., Fuzzy soft matrix theory and its application in decision making, Iranian Journal of Fuzzy Systems, 2012, 9(1), 109-119.
- [11] Enginoğlu, S., Soft matrices, Doctoral Dissertation, Gaziosmanpaşa University, Tokat, Turkey 2012.
- [12] Enginoğlu, S., Çağman, N., Fuzzy parameterized fuzzy soft matrices and their application in decision-making, TWMS Journal of Applied and Engineering Mathematics, In Press.

UÇQUN VƏ UFANTILARIN COĞRAFİ YAYILMA QANUNAUYĞUNLUĞU VƏ LANDŞAFTLARA VURDUĞU ZİYANIN QIYMƏTLƏNDİRİLMƏSİ

Əli Həsənov
Naxçıvan Dövlət Universiteti

XÜLASƏ

Məqalədə qeyd edilir ki, ufantı və uçqunlar qravitasion relyef forması olub, kəskin kontinental iqlim şəraitində suxurların aşınması nəticəsində yaranır. Naxçıvan MR ərazisində arid və denidasion relyef formaları daha çox orta dağlıq zonada yaranmışdır. Bu proseslər daha çox arid-denudasion relyef formalarında yaranır. Muxtar respublika ərazisində uçqun və ufantılar daha çox Zəngəzur və Dərələyəz silsilələrindən ayrılmış dik, sıldırım yamaclı ərazilərdə yayılmışdır. Uçqun və ufantıların sürüşmə səbəblərinin müəyyən edilməsi üçün toplanmış qırıntıların dağ ətəklərinə doğru sürüşməsinin nəticələri müəyyən edilmişdir. Sürüşmə riskinin müəyyən edilməsi üçün $F=mg \cdot \sin \alpha$ disturuna əsasən onların sürüşmə riski hesablanmışdır. Müəyyən olunmuşdur ki, 0° -də sürüşmə riski 0-a bərabərdir. 45° -də $\cos \alpha$ sıxma qüvvəsi, $\sin \alpha$ sürüşmə qüvvəsi ilə üst-üstə düşür, uçqun və ufantı materialları dərələrin dibinə toplanılır.

Düşmə bucağı çoxaldıqca landşaftlara dəyən ziyan da artır. Hətta belə vəziyyətdə hərəkətə başlayan ufantı və uçqun materialları bütöv torpaq layını aşağıya sürüşdürür. Bütün bucaqlar üzrə sürüşmə riskinin artması hesablanmış və qrafikləri tərtib edilmişdir. Landşaftlara dəyən ziyan ufantı və uçqun materiallarının kütləsi ilə düz mütənəsbdir. İşin nəticəsi olaraq dəyən ziyanlar balla qiymətləndirilmişdir.

Sinα	Kütlə m ³	Sürüşmə riskinin dərəcəsi	Landşaftlara dəyən ziyan balla
0 -10	100	0-1 Yox	0-1
10-20	100	2 Çox zəif	2
20-30	100	3 Zəif	3
30-40	100	4 Güclü	4
40-dən çox	100	5 Dağıdıcı	5

Tövsiyyə olunur ki, ufantı və uçqun materialları toplanan ərazilərin pasportlaşdırılması aparılmalı, onların üzərində daim nəzarət edilməli və həmin ərazilərdə yaşayan insanlar arasında maarifləndirmə işləri aparılmalıdır.

Açar sözlər: Uçqun, ufantı, qravitasion relyef, ağırlıq qüvvəsi, sürüşmə qüvvəsi, landşaft, qiymətləndirmə

İşin aktuallığı. Sahəsi 5.5 min km², 3 dövlətlə həmsərhəd, orta yüksəkliyi 1400 m olan Naxçıvan MR ərazisi özünəməxsus xüsusiyyətləri ilə səciyələnilir. Nisbi hündürlükləri 3155 m-ə çatan Zəngəzur və Dərələyəz silsilələri və onlardan ayrılan qollar kontinental iqlim şəraitində fiziki aşınma, qravitasiya, eroziya və digər proseslərin təsiri altında intensiv parçalanmış, dağılmış və demək olar ki, başdan-başa çılpaqlaşmışdır. Bu proseslər nəticəsində dağ ətəklərində, dağ yamaclarında çoxlu uçqun materialları və ufantılar toplanmışdır. Bu proseslərin öyrənilməsi, təhlili və xəritələşdirilməsi onların landşaftlara vurduqları ziyanların qiymətləndirilməsi aktualıq kəsb edir.

Ərazinin geomorfoloji xüsusiyyətləri haqqında məlumatlara Q.Abixin, A.L.Reynqardın, S.Kuznetsovun, S.A.Zaxarovun, B.A. Paffenqolsun, B.A.Antonovun, Ş.Ə.Əzizbəyovun, B.Ə.Budaqovun M.Abbasovun S.Y Babayevin və d. tədqiqatçıların işlərində rast gəlinir (3 səh.15). Son dövrlərdə Naxçıvan MR coğrafiyasının

öyrənilməsində Ə.G.Quluyevin, S.Ə.Hacıyevin Ə.M.Həsənovyn, N.S.Bababəylinin, L.M.Novruzovanın və b. tədqiqatçıların rolu böyük olmuşdur.

Ufantı və uçqunlar qravitasion relyef forması olub ətəkdən zirvəyədək müxtəlif təsirlərə məruz qalan dağlarda yaranır. Dağların aşınmasına təsir edən amillərdən biridə yerin cazibə qüvvəsidir. Qravitasion relyef formalarını ilk dəfə olaraq Azərbaycanda və xüsusən Nax. MR ərazisində B.Ə.Budaqov(1960,1995) , N.Şirinov, M.Müseiyibov (1962-1965), M.A.Abbasov (1950), S.Y.Babayev (1960, 1966, 1967,1999), V.Ə.Quluzadə, R.S.Abdullayev, A.İ.Əliyev,T.B.Bayramov (2000) və digər tədqiqatçılar öyrənmişlər.

Uçqunlar adətən sıldırım yamaclarda, aşınma eroziya proseslərinin təsiri altında suxurların müvazinətini və yaxud da ilişənliyini itirməsi nəticəsində baş verir. Uçqun prosesinin baş verməsində aşınma, eroziya, abraziya və zəlzələ mühüm rol oynayır.. Bu prosesin və müvafiq relyef formalarının inkişaf etdiyi ərazi kiçik Qafqazın cənub, Zəngəzur silsiləsinin cənub-qərb yamacında, Dərələyəz silsiləsində, Küküdağ, Keçəldağ, Salvattı, Qazangöldağ, Qapıcıq,



Yağlıdərə, Ayıçınqıllı və s. dağların yamaclarında müşahidə edilir. Uçqunlar onların yaranmasına şərait yaradan amillərin mövcud olduğu bütün yüksəklik qurşaqlarında inkişaf etmişdir. (2)

Gündüzlər günəş istiliyinin təsiri ilə genişlənən, axşamlar isə soyuyaraq yığılan daşlar deformasiyaya məruz qalaraq parçalanıb dağılırlar. Sutkanlıq temperatur amplitudasının böyük olması yamaclarda aşınma materiallarının çoxalmasına səbəb olur (1 səh.203). Şaxta aşınması , buzlaq və qarların fəaliyyəti, yağışlar axar sular , az da olsa kimyəvi aşınma və başqa proseslər dağ yamaclarını parçalayır.Aşınma materialları yamacları qəcirliklərlə örtür, əlverişli olan yerlərdə ufantı və qırıntı konusu şəklində toplanılır(1 səh.203).

Yamacların meyilli olması aşınma məhsullarının Yerın cazibə qüvvəsi nəticəsində daha sürətlə hərəkət etməsinə zəmin yaradır. Qeyd etmək lazımdır ki, aşınma materiallarının aşağıya doğru hərəkətinin səbəbi toplanmış materialların ağırlıq və sürüşmə qüvvəsidir.



Dağ yamaclarında üzə çıxan qayaların parçalanması dähşətli uçqunlar yaradır. Uçqun zamanı qopan qaya parçaları hərəkət edərkən digər qayaların, daşların parçalanmasına landşaftların məhv olmasına şərait yaradır. Uçqun materiallarının denudasiyası zamanı bəzən dağ çaylarının qarşısını kəsərək göllərin yaranmasına səbəb olur.

Ərazidə iqlimin hündürlük qanuna uyğun olaraq dəyişməsi relyefin müxtəlif genetik formalarını yaradan formalar yaratmışdır. Yüksək dağlıq zonada buzlaq və müasir nival proseslərlə yanaşı fiziki aşınmanın yamaclarda intensiv qravitasiya prosesləri, alcaq dağlıq və dağətəyi zonada isə arid denudasiya prosesləri inkişaf etmişdir (2 səh 118).

Sular vasitəsi ilə ağırlıq qüvvəsi nəticəsində dərələrə toplanılan aşınma məhsulları bəzən dağ ətəklərinə doğru hərəkətə başlayır ki, bu da “daş seli” adlanır. “Daş seli” ən qorxulu təbiət hadisəsidir. Onun baş verdiyi ərazidə landşaftlar tam məhv olur, həmçinin yığıldığı ərazilərdə bütün landşaftlar onun altında qalaraq öz funksiyasını itirir. Çay dərələrinə toplanan daş qırıntılarının bir hissəsi çay vasitəsi ilə aparılır, bir hissəsi isə ufantı şəklində qalır (1 səh. 204). Yüksək dağlarda şaxta aşınmasından da qırıntı və yfantılar toplanılır. Landşaftlara daha çox ziyan vuran uçqunlardan biri də qar uçqunlarıdır. Qar uçqunları 2 yerə bölünür: quru qar uçqunları- ilin soyuq, şaxtalı dövründə və nəm qar uçqunları – fön küləkləri əsən dövrdə baş verir. Qar uçqunu zamanı hər metr kvadrat sahəyə 60-100 ton ağırlığında zərbə dəyir. Bu isə landşaftlara daha çox ziyan vurur. Xüsusən meşələrin tamamilə məhv olmasına səbəb olur (1 səh.205).

Uçqunlar və ufantılar təsərrüfatlara böyük ziyan vurur. Ona görə də bu ziyanların azaldılması üçün uçqunlar və ufantıların cay dərələrinə axıb dolması məsələsi diqqət mərkəzində olmalıdır. Uçqun baş verə biləcək ehtimalı olan ərazilər və ufantılar toplanan sahələr daim nəzarətdə saxlanılmalıdır. Ufantıların dərələrə dolması onların kütləsindən və meyillilik dərəcəsindən asılıdır. Ufantıların axımının baş verməsi və onun sürəti ufantı və uçqun materiallarının toplandığı ərazinin meyilliyindən və onların kütlələrindən asılıdır. Meyilliyin müəyyən edilməsi üçün $F = Mg \times \sin\alpha$ (5) formulasından istifadə edirik. Müəyyən olunmuşdur ki, $\sin\alpha$ – nın bütün qiymətlərində uçqun və ufantı materiallarının sürüşmələri baş verir artıq 20° bucaq qiymətindən başlayaraq materialların aşağıya doğru axım riski artır. 30° bucaq altında sürüşmə riski daha çox, 40° bucaq altında sürüşmə riski daha yüksək olur. . Meyilliyin 40° –dən çox olması riskin daha çox və sürətli olmasına səbəb olur.(6 səh.21) Dağ yamaclarının 45° dərəcədən çox olduğu ərazilərdə landşaftlara ziyanın nisbətən az ziyan dəyməsi qənaətinə gəlmişik. Daha çox ziyan meyilliyi $25-45^\circ$ bucaq arasında olduqda dəyir. Çünki bu bucaqlar altında meyilliyə malik olan yamaclarda qırıntıların diyirlənməsi yox sürüşməsi prosesi gedirki, bu da bütün landşaft tipinin sıradan çıxmasına torpaq qatının dağ ətəyinə doğru sürüşməsinə səbəb olur.



Ufantı və uçqun materiallarının kütləsi çoxaldıqca ətraf mühitə ,xüsusən torpaq örtüyünə və landşaftlara dəyən ziyn çoxalır. Biz dəyən ziyanı 5 balla qiymətləndirmişik. 0⁰ bucaq altında 0 baldır. Ümumi kütləni şərti olaraq 100 m³ qəbul etmişik

Ufantı və uçqun materiallarının yuvarlanmasının meyillilik bucağından (Sinα) asılılığı və landşaftlara dəyən ziyanın qiymətləndirilməsi şkalası

(Tərtib edən Ə.M.Həsənov)

Sinα	Kütlə m ³	Sürüşmə riskinin dərəcəsi	Landşaftlara dəyən ziyan balla	
0 -10	100	Yox 0-1	0-1	
10-20	100	Çox zəif 2	2	
20-30	100	Zəif 3	3	
30-40	100	Güclü 4	4	
40-dən çox	100	Dağıdıcı 5	5	

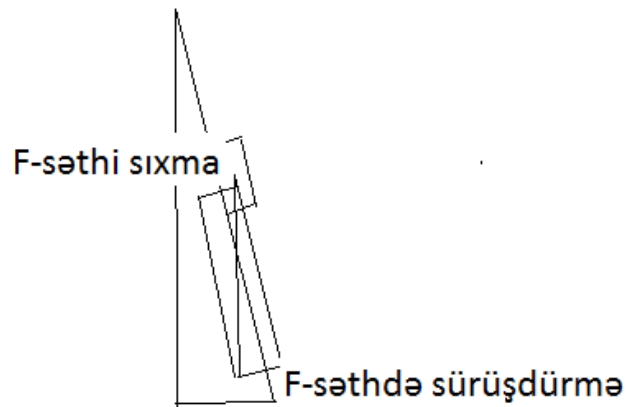
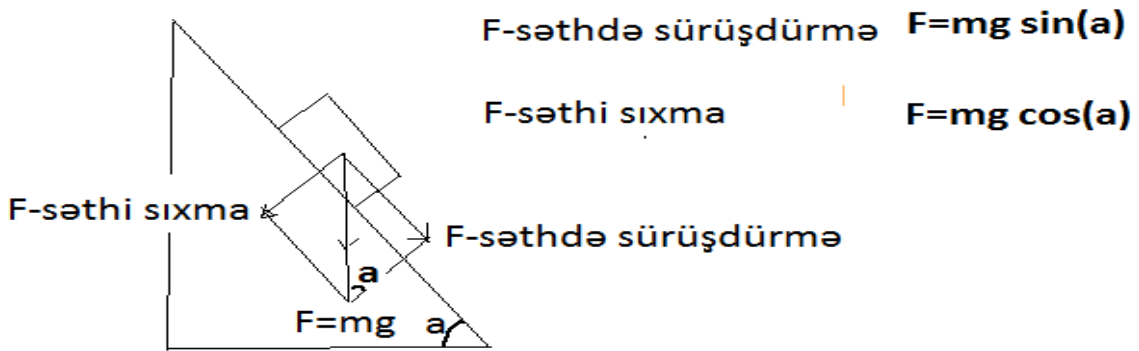
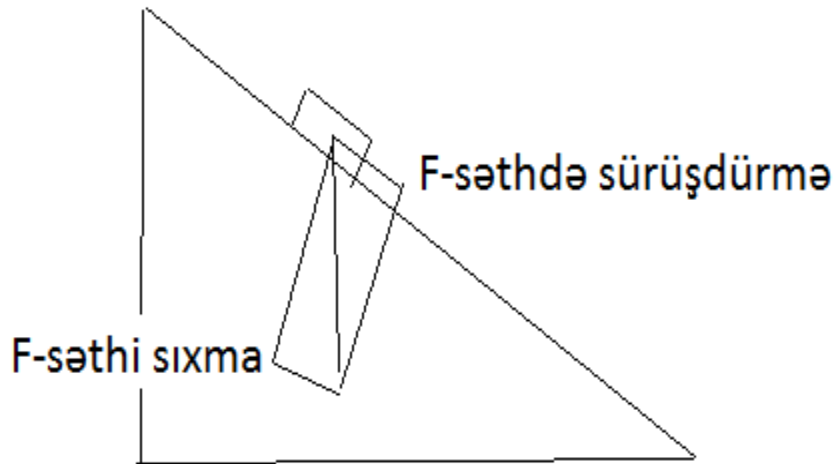

F – Sixma qüvvəsi F – Sürüşmə qüvvəsi

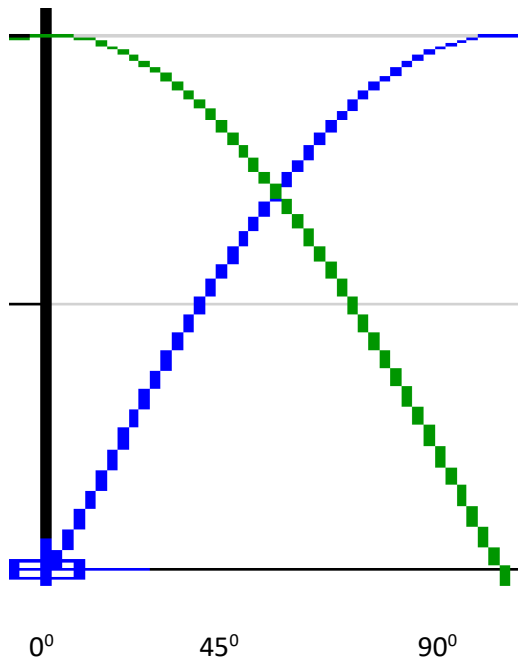

Meyl buc	sin(a)	cos(a)
0	0	1
1	0,017452406	0,999847695
2	0,034899497	0,999390827
3	0,052335956	0,998629535
4	0,069756474	0,99756405
5	0,087155743	0,996194698
6	0,104528463	0,994521895
7	0,121869343	0,992546152
8	0,139173101	0,990268069
9	0,156434465	0,987688341
10	0,173648178	0,984807753
11	0,190808995	0,981627183
12	0,207911691	0,978147601
13	0,224951054	0,974370065
14	0,241921896	0,970295726
15	0,258819045	0,965925826
16	0,275637356	0,961261696
17	0,292371705	0,956304756
18	0,309016994	0,951056516
19	0,325568154	0,945518576
20	0,342020143	0,939692621
21	0,35836795	0,933580426
22	0,374606593	0,927183855
23	0,390731128	0,920504853
24	0,406736643	0,913545458
25	0,422618262	0,906307787
26	0,438371147	0,898794046
27	0,4539905	0,891006524
28	0,469471563	0,882947593
29	0,48480962	0,874619707
30	0,5	0,866025404
31	0,515038075	0,857167301
32	0,529919264	0,848048096
33	0,544639035	0,838670568
34	0,559192903	0,829037573

35	0,573576436	0,819152044
36	0,587785252	0,809016994
37	0,601815023	0,79863551
38	0,615661475	0,788010754
39	0,629320391	0,777145961
40	0,64278761	0,766044443
41	0,656059029	0,75470958
42	0,669130606	0,743144825
43	0,68199836	0,731353702
44	0,69465837	0,7193398
45	0,707106781	0,707106781
46	0,7193398	0,69465837
47	0,731353702	0,68199836
48	0,743144825	0,669130606
49	0,75470958	0,656059029
50	0,766044443	0,64278761
51	0,777145961	0,629320391
52	0,788010754	0,615661475
53	0,79863551	0,601815023
54	0,809016994	0,587785252
55	0,819152044	0,573576436
56	0,829037573	0,559192903
57	0,838670568	0,544639035
58	0,848048096	0,529919264
59	0,857167301	0,515038075
60	0,866025404	0,5
61	0,874619707	0,48480962
62	0,882947593	0,469471563
63	0,891006524	0,4539905
64	0,898794046	0,438371147
65	0,906307787	0,422618262
66	0,913545458	0,406736643
67	0,920504853	0,390731128
68	0,927183855	0,374606593
69	0,933580426	0,35836795
70	0,939692621	0,342020143
71	0,945518576	0,325568154
72	0,951056516	0,309016994
73	0,956304756	0,292371705
74	0,961261696	0,275637356
75	0,965925826	0,258819045
76	0,970295726	0,241921896
77	0,974370065	0,224951054
78	0,978147601	0,207911691
79	0,981627183	0,190808995
80	0,984807753	0,173648178
81	0,987688341	0,156434465
82	0,990268069	0,139173101
83	0,992546152	0,121869343
84	0,994521895	0,104528463
85	0,996194698	0,087155743
86	0,99756405	0,069756474
87	0,998629535	0,052335956
88	0,999390827	0,034899497
89	0,999847695	0,017452406
90	1	0

Ədəbiyyat

1. M. Müseyibov, Nəşirinov, B. Budaqov. Ümumi geomorfologiya. Bakı-1967, 230 səh.
2. V. Ə. Quluzadə, R. S. Abdullayev, A. İ. Əliyev, T. B. Bayramov. Naхçıvan MR-in dağlıq geosistemində müasirekzomorfo genez proseslərin əsas xüsusiyyətləri və onların ətraf mühitə təsiri. Bakı Universitetinin xəbərləri-2014, №-4, səh. 118-126
3. B. A. Antonov "Zəngəzur silsiləsinin cənub-qərb yamaclarının geomorfologiyasına dair" 1949
4. M. A. Abbasov " Naхçıvan MSSR-in şimal-qərb hissələrinin geomorfologiyası" 1950
5. X. Кухлинг. Справочник по физике. Из-во МИР-1985, 520 стр.
6. А. Ф. Лехин, Б. Е. Бызов, И. М. Прищепа. Военная топография. Москва-1973, 223 стр.



YAŞMA YARIMADASININ FİZİKİ-COĞRAFI SƏCİYYƏSİ

Elsevər Cəlilov

Azərbaycan Dövlət Pedaqoji Universiteti

XÜLASƏ

Yaşma yarımadası Azərbaycan respublikası ərazisində, Xəzər dənizinin qərb sahilində əlverişli-strateji-coğrafi mövqeydə yerləşir. Xəzər dənizində Azərbaycan Respublikasına məxsus olan ada və yarımadalar haqqında elmi məlumatların olması çox vacib məsələlərdən biridir. Amma hələki bu məlumatlar çox azdır.

Yaşma yarımadası təxminən yarım əsr bundan əvvəl ada olarkən onun sahəsi təxminən 2-3 ha idi. Lakin daha sonradan Xəzər dənizinin səviyyəsinin aşağı düşməsi nəticəsində xeyli quru sahə su altından çıxdı. Hal-hazırda Xəzər dənizinin səviyyəsinin aşağı düşməsi müşahidə olunur. Buda Yaşma yarımadasının sahəsinin artmasına gətirib çıxarır. Nəticə olaraq Yaşma adası adadan yarımadaya transformasiya olundu. Amma hələ də bəzi mənbələrdə Yaşma ada kimi yazılır, lakin indiki dövrdə Yaşma bir yarımadadır.

Açar söz: Ada, yarımada, dəniz, vulkan, transqresiya, reqresiya, qəsəbə, sahil, miqrasiya

Yaşma yarımadası Xızı rayonu ərazisində Şuraabad kəndindən sonra Xəzər sahilində zonada mövqə tutur. Şuraabad kənd sakinlərinin dediklərinə əsasən təxminən yarım əsr bundan qabaq Yaşma yarımada deyil ada imiş və onun sahəsi təxminən 2-3 ha olmuşdur. Hal-hazırda isə Yaşma yarımadasının sahəsi əvvəlkindən daha böyükdür.. Yaşma yarımadası və Şuraabad kəndinin topaq sahəsinin əsasını demək olar ki, qumluq təşkil edir.

Yaşma yarımadasını tarixi-coğrafi baxımdan iki hissəyə ayırılır:

1. Keçmişdə ada olan hissə
2. Yaxın 25-50 ildə su altından çıxmış yarımadanın cənuba davamını təşkil edən hissə

Yaşma yarımadasının cənuba davamı olan hissəsinin su altından çıxması yaxın 25-50 ildə baş vermişdir. Yerli sakinlərin sözlərinə əsasən Xəzər dənizi müəyyən müddətdən bir geri çəkilir və yenidən bunun əksi müşahidə olunur. Yaşma yarımadasının Xəzər dənizi sahilinin turizm presüpektivi olduqca böyükdür. Təsadüf deyil ki, Yaşma yarımadasında müvəqqəti Kayt sörfinq istirahət məkzidə məhz buna görə burada yardılmışdır.

Yaşma yarımadasının cənuba davamı olan hissəsinin şərq sahilində boyu 25-30 metrlik qumluq sahəsi intensiv nəm olur. Bunun səbəbi isə Xəzər dənizinin dalğalarının sahilə təsiridir. Yaşma yarımadasının şərq sahilində bataqlıqlara rast gəlinmir. Yarımadanın şərq sahilində bütünlüklə Xəzər dənizi ilə əhatə olunur. Keçmişdə ada olan hissədə Xəzər dənizin göz yaşı kimi aydın suları sahilə güclü təsir göstərə bilmir. Çünki bu hissənin torpaq örtüyünün tərkibində qumla yanaşı daşlara da rast gəlinir. Bu hissədə Xəzər dənizi daşlara toxunsa da sahil relyefinin formalaşmasına güclü təsir göstərə bilmir. Uzun müddət ərzində təsir göstərməsi nəticəsində sual daşları yuyub, cilalayır. Yaşma yarımadasının cənuba davamı olan 2 km-lik hissəsinin şərq sahilində qərb sahilə nisbətən hündürdür. Yaşma yarımadasının cənuba davamı olan 2 km-lik şərq sahilin relyefi əsasən hamardır. Yaşma yarımadasının sahil xətləri qərb sahilində girintili-çixıntılıdır. Yarımadanın relyefi əsasən hamardır. Buna görə də Cənub ucqar nöqtədən baxdıca xeyli geniş ərazi görünür.

Yaşma yarımadasının cənuba davamı olan hissəsinin torpaq örtüyü tamamilə (bir sıra ərazilər istisna olmaqla) qumluqdur. Yarımadanın cənuba davamının şərq sahilində tamamilə qumluqdur. Şərq sahilində boyunda sayı təxminən 15-ə çatan, hündürlüyü 1 m olan qum təpəcikləri vardır. Bu hissədə Xəzər dənizi qum üzərində rəsm əsərləri çəkmişdir. Yaşma yarımadasının ən hündürdə yerləşən hissəsinin su altında qalması üçün Xəzər dənizinin təxminən 1-2 m qalxması lazımdır. Həmin hissə yarımadanın cənub ucqar nöqtəsindən 4 km şimalda

yerləşir. Yaşma yarımadasının cənuba davamı olan hissənin sahəsi 2 km kvadrattır. Yarımadaının şərq 4 km-lik hissəsini Xəzər dənizin suları intensiv yuyur.

Yaşma yarımadasının bitki örtüyü olduqca kasıbdır. Yarımadaının torpaq örtüyü qumluq olduğundan burada qumda bitən bitkilərin bir neçəsi bitir. Yarımadaada azda olsa ağac növünə rast gəlinir. Burada ağac növləri barmaqla sayılacaq qədərdir. Burada 10 ədəd cır iydə ağacı vardır ki, onların 3-ü hündür, digərləri isə alçaqboyludur. Yarımadaının cənuba davamında olan cır iydə ağacları onun mərkəz və şimal hissəsindədir. Yarımadaının cənub hissəsi isə azsaylı ot bitkiləri ilə örtülüdür. Cənub ucqar nöqtəsi isə bitki örtüyündən məhrumdur. Və bu hissə ilə Xəzər dənizinin suları arasında olan məsafə 1-2 sm-dir. Buradan məlum olur ki, Xəzər dənizinin suları Yarımadaının cənub ucqar nöqtəsinə müəyyən vaxtdan bir təsir göstərir və bu hissə su altında qalır. Xəzər dənizində baş verən transqresiya və reqresiya nəticəsində cənub və cənub-qərb hissə gah su altında qalır gah da quruya çevrilir.

Yaşma yarımadasının cənub ucqar nöqtəsinin eni 6 m-dir. Yarımadaının ən ensiz yeri cənub ucqar nöqtədən 5 m şimaldadır. Bu hissənin eni 3 metrdir. Cənub ucaq nöqtədə güclü əsən Xəzri küləyində təsiri ilə Xəzər dənizi yarımadaının 10 m içərisinə girmiş və burada çox dayaz olan körfər əmələ gətirmişdir. Qeyd edək ki, Yaşma yarımadasının cənuba davamının qərb sahilində bir neçə körfəzciklər vardır. Onların ən böyüyü cənub ucqar nöqtədən 1 km şimalda yerləşir. Yaşma yarımadasının cənuba davamının qərb sahilində Xəzər dənizin təsiri ilə yarımadaadan ayrılmış kiçik quru parçaları vardır ki, onların sayı 5-ə yaxındır. Bu hissədə Köçəri quşlar dincəlidir. Yaşma yarımadasının qərb sahili şərq sahilə nisbətən daha alçaqdır. Yəni Xəzər dənizinin səviyyəsi qalxarkən ilk qərb sahil su altında qalır. Xəzər dənizində qabarma-çəkilmə olarkən su daha çox qərb sahilə təsir göstərir. Və təxminən eni 25-30 m, uzunluğu 2 km-dən artıq olan sahil zolağı su altında qalır. Xəzər dənizində qabarma mart ayının 15-ində saat 15-16:00 radələrində baş vermişdir. Qeyd edək ki, qabarma-çəkilmə hadisələri baş verən günlər arasında 50-60 dəq və daha fərqli zaman fərqi olur. Qərb sahilin daha çox girintili-çixıntılı olma səbəblərindən bir isə buradan əsən güclü küləklərdir. Yarımadaının Xəzər dənizinin sularından azad olan qərb sahili hələ də bataqlıqdır. Hətta geniş qumluq sahədə bataqlıqlar əmələ gəlmiş və kiçik gölməçələr formalaşmışdır. Yaşma hələ yarımada olmazdan əvvəl ada olarkən burada palçıq vulkanları olduğu deyilir. Elə indidə burada Qobustan-Abşeron zonası palçıq vulkanlarından heç də geri qalmayan 10-a yaxın irili-xırdalı palçıq vulkanı vardır.

Palçıq vulkanı təbiətin yaratdığı maraqlı təbiət abidələrindən biridir. Palçıq vulkanları əsasən neftli-qazlı sahələrdə çıxır. Dünyada olan palçıq vulkanlarının 200-dən çoxu Azərbaycan respublikasında. Bu yaxınlara qədər palçıq vulkanları qorunmur və insanları müəyyən məqsədlərinə görə məhv edilir və onların yerində evlər tikilirdi. Daha sonradan isə Azərbaycan Respublikası prezidentinin sərəncamıyla palçıq vulkanları xüsusi qorunmağa başlanmışdı. Abşeronda olan 57 palçıq vulkanı Ekologiya və Təbii Sərvətlər Nazirliyi tərəfindən qorunur.

Şuraabad kənd sakinlərinin dediklərinə görə vaxtilə burtadan xeyli neft daşınıb. Bu da burada olan palçıq vulkanlarının varlığına bir isbatdır. Burada olan palçıq vulkanlarının 4-ü bir xətt üzərinə yerləşir. Palçıq vulkanlarının dərinliyi 5 km-ə qədər olur. Bu palçıq vulkanlarından 3-ü kiçik və zəyif partlayışlı, digər 4-ü isə digər 3 palçıq vulkanına nisbətən böyük və güclü partlayışlıdır. Bu palçıq vulkanının hündürlüyü 30 sm, diametdi 20 sm-ə bərabərdir. Palçıq vulkanı püskürdükdən sonra onun "lavası" 5 m-lik sahəni əhatə etmişdir.

Bu 4 palçıq vulkanından 2.70 km uzaqda buranın ən böyük palçıq vulkanları yerləşir. Burada iki böyük palçıq vulkanı və onların kiçik vulkancıqları vardır. Bu iki palçıq vulkanı arasında olan məsafə 200 m-dir.



Şəkil 1. Yaşma yarımadasının palçıq vulkanı

Yarımadada olan ən böyük palçıq vulkanı tarixən ada olan ərazidədir. Onun hündürlüyü təxminən 1 m, diametri 1 m-ə yaxındır. Ümumiyyətlə bu palçıq vulkanı və onun yanındakı digər vulkanların sahəsi birgə 320,10 m -dir. Digər palçıq vulkanı isə ölçülərinə görə bu palçıq vulkanından kiçikdir. Qeyd edək ki, bu biki böyük palçıq vulkanı Yaşma yarımadasının qərb sahilində yerləşir.

Əgər Xəzər dənizin səviyyəsi 10 sm qalxarsa Yaşma yarımadasının cənub davmının qərb sahili bütünlüklə, şərq sahilində isə təxminən 100-lik hissə Xəzər suları altında qalcaq. Xəzər dəniznin səviyyəsinin 1-2 metr qalması isə Yaşma yarımadasının təkrar yaşma adasına çevrilməsinə səbəb ola bilər.



Şəkil 2. Yaşma yarımadasının cənub ucqar nöqtəsi (40,753 şm en, 49,526 ş u)

Yaşma yarımadasının cənub davamının qərb ucqar nöqtəsində Xəzər dəninin ən dar və dayaz olan hissəsi nəzərə çarpır. Bu hissədə Xəzər dənizi lal axan çaya bənzəyir. Xəzər dəninin eni burada 25-30 m-dir.

Yaşma yarımadasının qərb ucaq nöqtəsi 40.763003 şm e, 49.531403 ş u

Yaşma yarımadasının tranzit əhəmiyyəti də böyükdür. Şimal bölgəsindən köç edən köçəri quşların əsas nəqliyat dəhlizi Yaşma yarımadasının üzərindən keçir. Demək olar ki, şimal bölgəsindən (Rusiya və s) cənub bölgəsinə "miqrasiya" edən bütün növ köçəri quşlar buradan keçir. Quşlardan qaz (ağ qaz, boz qaz, qızıl qaz), qu quşu (fısıldayan, fit çalan), ördək, qaşqaldaq, cüllütün əksər növləri buradan cənub bölgəsinə uçub gedirlər. Həmçinin Yaşma yarımadasında əsasən qərb sahilində yerləşən körfəzliklərdə dincəllirlər. Yaşma ərazisində Azərbaycan Respublikası Ekologiya və Təbii Sərvətlər Nazirliyinin nəzarəti altında fəaliyyət göstərən mövsümi Yaşma ovçuluq təsərrüfatı (Ministry of Ecology and Natural Resources of Azerbaijan Republic Yashma-Huntinc Place) fəaliyyət göstərir. ETSN-nin ovçuluq təsərrüfatının müfəttişinin sözlərinə əsasən yarımada sürünənlərdən su ilan, gürzə və digər ilanlar olur. Yay aylarında yarımada sürünənlər üçün unikal şəraitli mərkəzə çevrilir. Yarımada ərazisinin qumluq və Xəzər sahili mövqeydə olması əsasən su ilanları üçün əlverişli şərait yaradır. Yarımada kənarında Şuraabad kənd sakinlərinin adlandırdığı at ilan kimi tanınan sürünən, qırmızı ilan, koramal məskunlaşır.

Nəticə: Mavi Xəzərin üzərində şəfiq saçıq günəş şüaları ecəskar mənzərə yaradır. Xəzər dənizinin Yaşma yarımadası sahili ekoloji cəhətdən təmizdir. Bir tərəfdən Xəzər dənizi, bir tərəfdən Xızı dağları, digər tərəfdən Yaşma yarımadasının göz oxşadıqca uzanan ərazisi bir sözlə ecəskardır. Xəzərin Yaşma yarımadası sahillərinin turizm prespektivi olduqca böyükdür. Gələcəkdə burada mövsümi turizm mərkəzlərinin açılması məqsədəuyğundur.

Ədəbiyyat:

1. M.A.Müseyyibov. Azərbaycanın fiziki coğrafiyası. "Maarif nəşriyyatı" Bakı-1998
2. İ.S.Quliyev, A.Əliyev, Ə.Ə.Feyzullayev . Palçıq vulkanları haqqında nə bilirik? Bakı-2012



EUROASIA SUMMIT

Congress on Scientific Researches and Recent Trends-6

18-20 May 2020/ Baku Euroasian University, Azerbaijan

Book of Full Texts / Volume-1



ACTIVITIES OF THE PKK DURING THE 2015 PARLIAMENTARY ELECTIONS IN TURKEY AND ITS RESULTS

Dr. Namig Mammadov

Azerbaijan National Academy of Sciences

ABSTRACT

The 2015 parliamentary elections may be considered one of the most significant events in modern Turkey's history.

The elections to the Turkish Parliament on June 7, 2015 were not as successful as expected for the JDP. The JDP gain - 258 (with 40.9 percent of the votes), the RPP - 132 (25 percent), NMP - 80 (16.3 percent), and the PDP – 80 seats (13.1 percent).

Conflicts started in Turkey in June 2015 after the parliamentary elections. The fact that PDP gained more than expected votes on June 7, 2015 elections has caused the PKK to panic. As a result, they again resorted to violence try to prevent legal policies. Members of the YDG-H, organized in cities as the PKK's youth organizations, dug trenches in some neighborhoods, set up barricades and started fighting with security forces mainly in seven provinces of Turkey (Hakkari, Sirnak, Mardin, Diyarbakir, Mush, Batman, Elazig).

Protracted street protests, PKK boycotts, the socio-economic life in the region have been paralyzed. The “peace process” that has been going on for nearly three years ended with a trench policy. It also affected the pro-Kurdish political party, PDP which can be seen in the decline of PDP votes in the second round of elections.

Despite various meetings and negotiations, ideological and political differences made it difficult for coalitions to be formed, which eventually led to the decision to hold new elections.

The November 1, 2015 elections ended with the victory of the JDP. The JDP gain – 317 (with 49.5 percent of the votes) , the RPP - 134 (25.3 percent), NMP - 40 (11.9 percent), and PDP - 59 seats (10.8 percent). The JDP won a record number of votes (23.7 millions). Thus, again the JDP's single-party government was established in Turkey.

Keywords: Turkey, parliamentary elections, PDP, PKK, YDG-H, trench policy

Introduction

In modern democracies, issues of interest to elections and their outcomes are important. Turkey, as one of the developed countries of parliamentary democracy, has an exceptional place in this area. In Turkey, elections have always been the essence of power, its duration, form, character and so on has influenced and continues to influence issues. That is why elections are in the spotlight, efforts are being made to organize high-level election campaigns. Political parties and leaders are trying to do their best to win. All this contributes to a significant increase in its impact by putting the issue of political advertising in the forefront. The aforementioned issues sometimes lead to the registration of events and facts that are considered negative in election campaigns. In general, there are no cases that can seriously negatively affect the positive results of the election campaign and people's choice, and the value of the elections not only diminishes, but is even more valuable by increasing voter activity. While this may be due to the political power of stakeholders, on the other hand, it may also be due to the fact that the population expects more from the election results and the resulting government.

1. Preparation for the elections

The 2015 parliamentary elections may be considered one of the most significant events in modern Turkey's history. Voters' participation in voting is also a reason to say this. The fact that more than 80 per cent of voters participated in both campaigns during the year is a clear indication. These elections can also be considered a trial for the Justice and Development Party (JDP, Adalet ve Kalkınma Partisi-AK Parti). The elections took place in two stages. The first phase took place on June 7 and the second one on November 1.

Preparations for the elections, which will take place in June 2015, began in April. Firstly, the list of candidates for election was defined and submitted to the Supreme Electoral Council (SEC, Yüksek Seçim Kurulu- YSK) on 7 April. During the month of April, election declarations of parties were also announced. After the list of the JDP's candidate nominees was announced, on April 15, a meeting chaired by Prime Minister Ahmet Davutoglu was held in Ankara, and the JDP's 378-page election declaration was announced. The JDP's election declaration consisted of six main titles (Gümüş, Haziran 2015: 7). These included democratization and a new constitutional system, human development and society, a stable and strong economy, knowledge, technology and modern manufacturing, viable cities and a clean environment, and powerful state. One of the headlines that the JDP has promised to carry out after the election was foreign policy and the other five were related to domestic politics. The Declaration, which sets itself the target of 2023, also aims to achieve the creation of a more powerful, selective, democratic Turkey, to be an exemplary country with its economy, level of knowledge and technology, politics, social and cultural life. In other words, the JDP's election declaration is a document that underlies the 13-year rule of power and is intended to be implemented by 2023 (İşte AK Parti'nin 7 Haziran seçim beyannamesi, erişim tarihi: 24.07.2019).

In addition to the JDP's declaration, another document "New Turkey Dialogue 2023" was prepared and presented to the public on April 15 (Yeni Türkiye sözleşmesi 2023, erişim tarihi: 24.07.2019). This document, which was prepared by Prime Minister Ahmet Davutoglu, points to important details in the adoption of a new constitution, as well as ideas, beliefs, expressions, etc. was regarded as a key element of human freedom, and repeated the condemnation of all coup attempts (2015'te Türkiye, 2015:19). However, no specific promises have been made to improve the socio-economic status of the population, which has been implemented by the JDP in its time to implement the major outreach program and the implementation of major projects by 2023. It should be noted that these issues are one of the main factors affecting the behavior of the population during the voting, which has affected the results of the elections.

On April 19, 2015, an election declaration of the Republican People's Party (RPP, Cumhuriyet Halk Partisi-CHP) was announced. This declaration is the most detailed and comprehensive election document of the RPP in recent years. The 203-page declaration can be regarded as the most important indicator of an economy-oriented election strategy by defining the power of the RPP. The RPP Secretary-General Kemal Kılıçdaroglu said in his statement that the election would provide a wide range of social benefits and financial support for the disabled, women, soldiers, the elderly and mothers (Özkan, Ocak 2016:17). Other key elements of the election declaration are pledges to eliminate the existing pressures. The RPP's election declaration states that interest rates will be written off, the oil will be 1.5 TL and so on. There were some other economic-oriented promises in that document. In general, the core of the RPP's election campaign was economic issues and voters were trying to attract with economic promises.

Although the Nationalist Movement Party (NMP, Milliyetçi Hareket Partisi- MHP) submitted its candidate list to the SEC in April, the election declaration was announced late on May 3, compared to the other parties, and this was not rated positively. The Declaration outlines the economic interests of the electorate. The NMP election declaration is based on five major projects (Çetin, Haziran 2015:19). These include public and administrative reform during the period of public repairs, the production economy program, the project against poverty, the project on combating terrorism and national unity, the fight against bribery, the establishment of morals and quality. The NMP has also criticized the government's policy on the Kurdish issue, in addition to disclosing the economic promises set out in the election campaign statement, and criticized R. T. Erdogan, A. Davutoglu, and the JDP in general.

The Kurdish oriented Peoples' Democratic Party (PDP, Halkların Demokratik Partisi-HDP) election declaration was presented to the public on April 21, 2015 under the slogan "We are to Parliament". The election

declaration includes democracy, democratic constitution, political parties and electoral law, judicial reform, democratic autonomy and territorial democracy, the Kurdish problem and settlement process, equal, independent and peaceful foreign policy, human rights, freedom of religion and equality, and so on consisting of the main titles. Analyzing PDP's election declaration, Professor Haluk Alkan (Haziran 2015:24-25) notes that the Declaration has a centralist-hierarchical and generalist Marxist-modernist approach to economic and social policy, as well as other issues, it is possible to say that was included as a declaration. The election declaration, in addition to the Kurdish voters who voted for the PDP, appealed to the JDP and R. T. Erdogan's opponents, the Alawites and the secular masses. The Declaration emphasized the importance of strengthening the parliamentary system. Although the election declaration contained promises of democracy and fundamental rights, the failure of the PDP to maintain ties with the PKK terrorist organization posed a risk that Turkey would again face violence if PDP did not pass the barrier (2015'te Türkiye, 2015:66).

In the pre-election campaign, the parties increased their activity. This can be seen in rallies organized by them. The rallies started in April and lasted until June 6. The JDP was ahead of the rallies. JDP Secretary General and Prime Minister A. Davutoglu organized 110 rallies in 81 provinces of Turkey. For comparison, RPP Secretary General K. Kılırdaroglu 78, NMP Secretary General D. Bahjeli 54, and HDP Co-Chairmen S. Demirtash and F. Yuksekdağ held 66 rallies (2015'te Türkiye, 2015: 20).

2. First phase of election

The next elections to the Grand National Assembly of Turkey (Parliament) on June 7, 2015 were not as successful as expected for the JDP. In total, there were only four political parties that passed a 10 per cent threshold in the election, which was attended by 21 political parties and 166 independent candidates. Of these, the JDP gained 258 seats, with 40.9 percent (compared to 49.83 percent in the 2011 election), the RPP – 132, with 25 percent, the NMP – 80, with 16.3 percent, the PDP gained 80 seats, with 13.1 per cent (2015 seçim sonuçları açıklandı!, erişim tarihi:03.04.2019). Voter turnout was 83.3 per cent. According to the results of the June 7, 2015 elections, the JDP failed to win seats in 5, RPP in 38, NMP in 34, and PDP in 55 provinces. The provinces where the JDP did not win seats were Tunceli, Aghri, Hakkari, Sirnak and Ighdir. However, a significant decrease in the number of MPs in the three major provinces has been reported. Thus, the number of MPs in Ankara dropped to 15 (in 2011 election it was 17), 39 in Istanbul, where there are 85 seats at all (in 2011 it was 46), and 8 in Izmir (in 2011 it was 11). A significant decrease in the number of MPs in the eastern and southeastern Anatolia may be explained by an increase in the number of MPs of the PDP in the region. The same can be said for Istanbul. Thus, PDP was the third party to win the most votes in Istanbul, leaving behind the NMP. Of the 11 seats in Diyarbakir, the PDP won 10 seats, only 1 remaining seat the JDP, in Van the PDP won 7 seats out of the 8 seats and the JDP only 1 seat. In Mardin, the 3 seats of the JDP in 2011 have also dropped to 1. Overall, 53 per cent of the votes earned by the PDP were recorded at the expense of voters who voted for the JDP in the 2011 election (2015'te Türkiye, 2015:21).

The failure of the JDP in these elections is also reflected in the press of the leading world countries, which have shown great interest in the parliamentary elections in Turkey. CNN, BBC, Reuters, New York Times, The Associated Press, The Guardian, The Wall Street Journal, Der Spiegel, Bild, Die Welt, Die Zeit, El Pais covering the election results in Turkey and regarded it as a failure for the JDP and R. T. Erdogan, who intends to make changes to the constitution in the country, while at the same time, the election of the pro-Kurdish PDP exceeds the 10 per cent threshold as a surprise of the election (Dış basından seçim sonuçları hakkında ilk yorum, erişim tarihi: 25.07.2016). Spain's El Pais newspaper, striving to draw particular attention to the violations committed during the elections, noted that political polarization and interference in the elections were growing in the face of the increasing pressure of R. T. Erdogan and the JDP (Seçim Sonuçları Dış Basında Nasıl Yer Aldı?, erişim tarihi: 25.07.2016).

The reasons for the failure of the JDP's research have been related to a number of stagnation in party organizations, problems in the political language of the JDP members, and the impact of opposition parties on populist declarations (Aslan, Ekim 2015:29). Although the JDP won first place in the polls but failed to gain 50 per cent of seats in the Parliament, it was impossible to establish a single-party government for the first time in 13 years. Therefore, the issue of forming a coalition government came to the fore. In this case, if the

opposition parties had agreed, the JDP would not have been able to elect the speaker of parliament alone. However, in the first round of the June 30 parliamentary elections, the opposition parties came to a common denominator and failed to identify a single candidate. One of the main reasons for this was that the NMP did not continue its pre-election policies against R. T. Erdogan and the JDP in general after the election. As a result, Ismet Yilmaz, the JDP's candidate, was elected chairman of the parliament. Then, on July 9, President R. T. Erdogan was tasked with establishing the 63rd government, Secretary General of the JDP, he instructed A. Davutoglu. Thus began the approximately 45-day period when the constitutionally-defined coalitions were being held.

3. Attempts to form a coalition government

A special delegation of the JDP has been set up to conduct the coalition talks. Ahmed Davutoglu, the party's leader, also began talks with the other three party leaders to form a coalition government, and the process continued until mid-August. The possible coalition could have come about as a result of the merger of the JDP with any other party because of its dominance in the number of MPs. Negotiations and discussions were held first with the RPP and later with the other two parties. On July 14, A. Davutoglu held a coalition talks with the Secretary General of the NMP, D. Bahjeli (Davutoğlu açıkladı: İşte Bahçeli'nin kararı, erişim tarihi 18.08.2019). But it later became clear that the NMP would not join the coalition with the JDP. However, the commission which created for the coalition continued its work. Meetings, negotiations and discussions of this type were also held with representatives of the RPP and the PDP. However, they did not change the PDP's policy against the JDP. Thus, the emergence of any coalition with NMP and PDP emerged. The only way to form a coalition was to negotiate with the RPP. The RPP has prepared the 14 principles for the talks and the JDP has 10 principles. From July 13 to early August, various meetings were held to establish a coalition between the two parties. The last such meeting took place on August 13 between A. Davutoglu and K. Kılırdaroglu. At a press conference following the meeting, it was announced the impossibility of forming a coalition (Erken seçim ne zaman? erişim tarihi: 12.05.2018) The main difference between these parties was the issue of presidential elections. The RPP wanted to return to the previous system and called for the president to be elected by parliament. During a meeting with the NMP leader on August 17, Davutoglu said it was impossible to establish a coalition and announced his resignation on August 18. Thus, despite various meetings and negotiations, ideological and political differences made it difficult for coalitions to be formed, which eventually led to the decision to hold new elections.

4. Kurdish problem and "solution process".

On the eve of the 2015 elections, Turkey faced a number of problems waiting to be resolved. Kurdish nationalism and the Kurdistan Workers' Party - PKK (Kurdish - Partiya Karkerên Kurdistan) occupy a special place among them. PKK founded in November 1978 and in August 1984 announced Kurdish uprising. Kurdish problem is a complex problem with ethnic, political, legal, socio-cultural and socio-psychological dimensions. The Kurdish issue and the PKK Kurdish ethnic movements fed, once in Turkey, organized in neighboring countries and in Europe and has become an international terrorist organization engaged in actions. It is more correct to consider the Kurdish problem as a political problem between the Kurds and the State. By making use of this political problem, the PKK aims to eliminate the coexistence of Turks and Kurds.

PKK terror organisation is one of the biggest obstacles of to the advancement of Turkey's economy, social and political aspects and also solving Kurdish problem. Turkey has continued since thirty six years-the spiritual and material cost is too high had to finish the PKK. The number of civil servants martyred due to terrorism is 7918, the number of PKK members killed 22101, the number of civilians killed 5557. The number of internal executions and other perpetrators of PKK is unknown. Except for deaths not reflected in the statistics, 35576 people have lost their lives in the last thirty years due to terrorism. In addition, 386360 people voluntarily or compulsorily migrated from their places of residence. The total cost to Turkey of PKK terrorism is claimed to be about \$ 400 billion (Bahar, 2013:75).

It is also complicating efforts to stage Syrian peace talks. "The international community should call on both the Turkish government and the PKK for a ceasefire and a return to healthy negotiations, and they must make this call repeatedly," S. Demirtash, co-leader of the pro-Kurdish Peoples' Democratic Party (HDP), told Reuters. "Turkey's domestic peace is not an issue for Turkey alone. It is directly related to the resolution of the Syrian conflict and to the migration problem in Europe," he said in an interview on Wednesday in Brussels, where he was participating in a Kurdish conference in the European parliament, January 27, 2016 (Knutson, erişim tarihi: 30.05.2020). According to the article of Hanna Knutson, the conflict with the PKK, after the breakdown of a two-and-a-half-year ceasefire, has complicated efforts by a U.S.-led international coalition, of which Turkey is a member, to fight Islamic State. Turkey, the United States and European Union all classify the PKK - which says it is fighting for Kurdish autonomy - as a terrorist organization. But Washington sees the Syrian Kurdish Democratic Union Party - PYD (Kurdish - Partiya Yekîtiya Demokrat, founded in September 2003 in northern Syria), which has links to the PKK, as a useful ally. Ankara views it as a terrorist group and does not want it making territorial gains that could stoke Kurdish separatism at home (Knutson, erişim tarihi: 30.05.2020).

As World Views noted earlier, the territorial gains made by Syrian Kurdish militias over the past two years had ripple effects across the border. The Turkish government, which has spent decades attempting to subdue Kurdish separatist ambitions, looked on with horror as the PYD, a Syrian Kurdish faction historically linked to the PKK, emerged as a key player in northern Syria. The PYD's role on the front lines of the war against the Islamic State endeared it to the West, including the United States, which gave it aid. "Ankara's real fear is that the PYD's success in Syria will dangerously strengthen the PKK in its fight against Turkey," writes Nicholas Danforth, a Turkey scholar at the Bipartisan Policy Center (Tharoor, erişim tarihi: 30.05.2020).

Generally, a number of steps have been taken since the early days of the JDP government to address the Kurdish problem, and this process has been referred to as a "peace process" ("barış süreci") or "solution process" ("çözüm süreci") in the community. First step for this process made by Turkish government. The process started at the beginning of 2013. The operations of Turkish military forces against PKK might also cause to start this process. In 2012, approximately 1,500 terrorists, including those who were dead, injured and surrendered, were eliminated by carrying out operations in the PKK camps in Northern Iraq. This figure corresponds to approximately one third of the mountain staff of the PKK. In addition, the security forces' entry into caves that have not been entered for many years and the operations of drug raw material production and drug trafficking, which are an important source of income for the terrorist organization, have caused a serious blow to the organization's income sources, especially in the country (Bahar, 2013:92).

At the meeting of Prime Minister R. T. Erdogan with the NGOs and opinion leaders on Erciyes Mountain in Kayseri in 11th of February 2013, he said: "I will do whatever is necessary to end terrorism. I will drink poison to end terrorism. I will drink this poison if I know I'm going to die"(Zehir iç deseler içerim: 4, erişim tarihi: 30.05.2020). Finally, on 21 March 2013, after months of negotiations with the Turkish Government, Abdullah Ocalan's message to the people was read both in Turkish and Kurdish during the Nowruz celebrations in Diyarbakır. The letter called a cease-fire that included disarmament and withdrawal from Turkish soil and calling an end to armed struggle. PKK announced that they would obey, stating that the year of 2013 is the year of solution either through war or through peace. R.T. Erdogan welcomed the letter stating that concrete steps will follow PKK's withdrawal. On April 4, the government announced list of "wise men"- such a commission made up of intellectuals, writers and academics and well-liked public figures, the members of a seven-region commission tasked with explaining the ongoing settlement process with the PKK to the public and promoting the negotiations. The committee is comprised of 63 "wise men" from seven regions of Turkey (Wise men committee members announced, erişim tarihi: 28.05.2020).

Some political parties and politicians criticized the solution process and negotiations with PKK. Professor dr. Halil Ibrahim Bahar writes for this issue (Bahar, 2013:99): "The government does not only talk about the PKK problem with the PKK and its leaders. The government is also negotiating very important issues regarding the Kurdish issue with the PKK. This is also widely criticized.

The main reasons for criticism are:

-On the one hand, the government tries to end the PKK, on the other hand it strengthens the PKK. Because the PKK writes the steps taken regarding the rights of the Kurds as a profit for its own household.

-The rights of the Kurds are not an issue to negotiate with the PKK.

-The fact that only the PKK is in the process of solution increases the guardianship of the PKK over the Kurds.

-The fact that the PKK monopolizes Kurdish politics causes the Kurds, who were once oppressed under the pressure of the State, to be crushed under the pressure of the PKK.

- Although the PKK issue and the Kurdish issue are intertwined, both issues need to be addressed separately. The PKK issue is a result of the Kurdish issue.

-Talking about the Kurdish rights issue with the PKK or just the BDP prevents the involvement of large Kurdish masses in the process". The law on the solution process, which was sent from the Turkish Grand National Assembly to the President's approval on 11 July, was approved by President Abdullah Gül on 15 July 2014 and published in the Resmi Gazete under the name "Law on Ending Terrorism and Strengthening Social Integration" (Resmi Gazete, 16.07.2014). The government carries out the necessary work on the following issues within the scope of the solution process.

a) Determines the steps to be taken in the fields of political, legal, socioeconomic, psychological, culture, human rights, security and disarmament and related issues related to ending terrorism and strengthening social integration.

b) If deemed necessary, it decides to carry out contact, dialogue, negotiation and similar activities with individuals, institutions and organizations at home and abroad, and assigns individuals, institutions or organizations to carry out these studies.

c) Takes the necessary precautions to ensure the return of the members of the organizations who drop arms home and to participate in social life.

ç) It ensures that the public is informed accurately and timely regarding the actions taken within the scope of this Law.

d) It monitors the results of implementation regarding the measures taken and ensures coordination between the relevant institutions and organizations.

e) Makes the necessary legislative studies.

However, the PKK has begun to use this momentum to reinforce itself. The most important proof of this is the fact that the PKK does not expel its representatives from Turkey, except to formally send several groups to northern Iraq. The "peace process" that has been going on for nearly three years ended with a trench policy. According to some studies, the PDP won more than expected in the June 7, 2015 elections, causing the PKK to panic. Because they saw that their power and influence potential would be reduced. As a result, they again resorted to violence to try to prevent legal policy (Yanmış, 2016:27).

5. Trench policy and its implications

Due to these and other conditions, clashes broke out in Turkey in June 2015 after the first round of parliamentary elections. Members of the YDG-H (Patriotic Revolutionary Youth Movement), organized in cities such as the PKK's youth organizations, dug trenches in some neighborhoods, building barricades and fighting security forces (Yanmış, 2016:3). All that process started with Ceylanpinar incidents. These incidents happened on 22-24 July 2015 in Ceylanpinar Shanliurfa province (Turkey). Background of this incident was Suruc bombing in Shanliurfa province on 20th of July 2015, outside the Amara Culture Centre. 33 people were killed and 104 were reported injured in this bombing. Most victims were university students who were giving a press statement on their planned trip to reconstruct the Syrian border town of Kobani, which is

approximately 10 km from Suruc, was until January under siege by Islamic State of Iraq and the Levant (ISIL) forces. They had travelled from İstanbul to Suruc to participate in three to four days of rebuilding work in Kobani, and had been staying at Amara Cultural Centre while preparing to cross the border. The next day, ISIL claimed responsibility for the attack (Taylor, erişim tarihi: 28.05.2020). It has been argued that ISIS willfully wanted to put pressure on the Turkey-Kurdish peace process and succeeded in its aim to stir conflict between them. The Ceylanpinar incidents followed this, which were a series of events starting with an assassination on Turkish police, and which led to resuming the Turkey-PKK conflict. The attack was used by the Turkish government as *casus belli* to drop the otherwise largely successful 2013-2015 Solution process and resume war on PKK militants. The bombing resulted in a new escalation between Turkey and ISIL, with Turkish soldiers and ISIL militants directly engaging in the border town of Kilis on 24 July 2015. This led to Turkey launching a series of airstrikes against mostly Kurdish militant positions in Northern Iraq and Syria. The operation was named after Yalçın Nane ("Operation Martyr Yalçın"), a non-commissioned military officer who was killed during Turkish army's first gunfight with ISIL on the border in the province of Kilis on July 23 (Turkish airstrikes target ISIL in Syria, erişim tarihi: 30.05.2020).

More than 100 security officials and approximately the number of civilians in various provinces, over 250,000 people have been displaced or left their homes for a period of up to 5 months during these events, presented by the Kurds in the international community as "self-defense" has led to the destruction of more than 800 organization member. In addition, because of protracted street protests, PKK boycotts, and other types of conflicts the socio-economic life in the region have been paralyzed.

As of June 2015, trenches were dug, barricades were established, and local self-government was formed in 7 provinces in southern and southeastern Turkey (Hakkari, Shirkak, Mardin, Diyarbakir, Mush, Batman, Elazığ). In contrast, 58 commandant hours were announced in those provinces and 19 settlements, both short and long-term. (Yanmış, 2016:36-37).

However, the trench policy had a severe impact on the socio-economic status of the people. This policy did not affect positively to the pro-Kurdish political party, PDP. In those areas, PDP has already earned an average of more than 70 per cent of votes. The population of the areas affected by the trench policy is more than 1.3 million. The region's total population is more than 4.7 million people (Türkiye'nin il il nüfus sayıları açıklandı. İçte illerin nüfusu, erişim tarihi: 24.07.2019).

According to a report by the Turkish Human Rights Foundation on March 22, 2016, in total 63 commandant hours were announced, at least 310 civilians have been killed in 7 provinces and 22 districts (Hendek operasyonları, erişim tarihi: 02.04.2019). As a result of ongoing operations until mid-2016, the PKK was forced to withdraw from city centers.

6. Second phase of elections

On August 24, President R. T. Erdoğan announced the decision to hold a repeat election based on the constitution for the first time in Turkey's history. A. Davutoğlu was again entrusted to head the government to be set up to conduct the November 1 elections. The RPP and the NMP have not yet joined the government in advance, and the government began its operation on August 28, including the JDP, PDP and independent candidates. Meanwhile, the 5th Congress of the JDP was held on September 12. At the congress, A. Davutoğlu was re-elected general secretary by a majority of votes. In addition, there have been 3 major policy changes in Congress. These included the establishment of an ethical body, the involvement of new leaders, and the elimination of the third term. On September 18, the JDP announced a candidate list. Of the candidates, 312 were nominated in June and the rest were new. In addition, the number of female candidates was reduced from 99 to 69. In addition, candidates in several eastern and southeastern provinces were updated.

On October 4, the JDP's election declaration was announced, where economic promises were given priority. These were the essence of some kind of reply to the economic promises of opposition during first phase of elections. The rallies started on 5 October. However, the October 10 peace rally in Ankara and the deaths of 95 people caused some interruptions in the process. In general, the terrorist acts of Suruc on July 20 and Ankara on October 10, in some respects, have had some impact on the outcome of the elections. Thus, in the

opinion of the population, the absence of a stable government facilitated this activity (2015'te Türkiye, 2015:70).

The November 1, 2015 elections ended with the victory of the JDP. As a result of the vote, the JDP gain 317 seats with 49.5 per cent of the vote, the RPP - 134 with 25.3 per cent of the vote, the NMP - 59, with 11.9 per cent of the vote, and the PDP - 59 seats with 10.8 per cent of the vote (2015 Genel Seçim Sonuçları, erişim tarihi: 3.04.2019). Voter turnout increased by 87.6 percent. As a result of this election, the JDP won a record - 23.7 million votes. The JDP, which won first place in 62 provinces of Turkey, received all the deputy mandates in 17 provinces. A relative increase was recorded in the eastern and southeastern regions. The number of MPs rose from 39 to 46 in Istanbul on November 1, from 15 to 16 in Ankara, and from 1 to 2 in Van and Diyarbakir. As a result, in Turkey, the JDP won again with great advantage. According to the results of these elections, the total number of female deputies was 14.9 per cent of all MPs with 82 members. According to the UN, Turkey ranks 91st in the world in terms of female representation in parliament (Kadın vekil oranı düştü, erişim tarihi: 13.04.2019). On November 12, the SEC announced the official results and on November 17 President R. T. Erdogan instructed the JDP Secretary General A. Davutoglu to form the 64th government. Finally, on November 30, the 64th government was formed by gaining the confidence of the Parliament. Thus, the JDP's single-party government was again established in Turkey.

Conclusion

As can be seen from the aforementioned, the parliamentary elections and Kurdish problem are still one of the most pressing issues of modern Turkey's political life. The Turkish public still shows confidence and great interest in the elections and its results as an expression of their socio-economic and political interests. All this contributes to the positive development of parliamentary democracy in the country. In this regard, the 2015 elections can be considered unique. That year, for the first time in Turkey's history, elections were held again. The JDP's long-term sovereignty was under a threat. This issue has once again proved the relevance of the JDP's reassessment of its activities, as well as the analysis of other parties' relations and political activities. While the JDP's victory in the re-election results alone, it does not mean that the opposition has some shortcomings in its activities, but it should also be a guide for the JDP to draw certain conclusions. The results of the elections confirmed that the JDP was still a strong political party for the Turkish community, but showed that the population was not clearly aware of the constitutional changes. The elections confirmed that the population regarded the coalition government as a threat to political and economic stability. On the other hand, the representation of PDP, a pro-Kurdish political party in parliament, suggests that they act as an important political force and that the population is loyal to it. Finally, it is possible to note that although the opposition RPP has maintained its position in both elections, there have been significant reductions in the vote and the number of seats in the November elections, thanks to the NMP and PDP demonstrating a disproportionate and changing position.

Bibliography

1. Alkan H. (Haziran 2015) HDP Seçim Beyannamesinin Değerlendirilmesi // 7 Haziran 2015'e Doğru AK Parti, CHP, MHP ve HDP'nin Seçim Beyannamelerinin Değerlendirilmesi. Ankara: SDE Analiz, s.24-28
2. Aslan A. (Ekim 2015) 7 Haziran'dan 1 Kasım'a Türkiye'de Siyaset ve Seçimler. İstanbul: SETA Analiz (sayı-140).
3. Bahar H. İ. (Mart 2013) Çözüm süreci. Ankara: Ankara Strateji Enstitüsü
4. Çetin S. (Haziran 2015) MHP Seçim Beyannamesinin Değerlendirilmesi // 7 Haziran 2015'e Doğru AK Parti, CHP, MHP ve HDP'nin Seçim Beyannamelerinin Değerlendirilmesi. Ankara: SDE Analiz, s.19-24
5. Davutoğlu açıkladı: İşte Bahçeli'nin kararı. <http://www.hurriyet.com.tr/gundem/davutoglu-acikladi-iste-bahcelinin-karari-29550096> (erişim tarihi 18. 08. 2019)

6. Dış basından seçim sonuçları hakkında ilk yorum // www.gazetevatan.com/dis-basindan-secim-sonuclari-hakkinda-ilk-yorum-799386-dunya/ (erişim tarihi: 25.07.2016)
7. Erken seçim ne zaman? (2015 erken seçimleri). <http://www.aksam.com.tr/siyaset/erken-secim-ne-zaman-2015-erken-secimleri/haber-432082> (erişim tarihi: 12.05.2018)
8. Gümüş R. (Haziran 2015) AK Parti Seçim Beyannamesinin Değerlendirilmesi. 7 Haziran 2015'e Doğru AK Parti, CHP, MHP ve HDP'nin Seçim Beyannamelerinin Deylendirilmesi. Ankara: SDE Analiz. s.7-12
9. Hendek operasyonları. <https://ipfs.io/ipfs/QmT5NVUtoM5nWFfrQdVrFtvGfkmG7AHE8P34isapyhCxH/wiki/Hendek-operasyonu.html> (erişim tarihi: 2.04.2019)
10. Kadın vekil oranı düştü, 43 ilden sadece erkek vekil çıktı // <https://bianet.org/bianet/siyaset/168890-kadin-vekil-orani-dustu-43-ilden-sadece-erkek-vekil-cikti> (erişim tarihi: 13.04.2019)
11. Knutson H. Turkey's Kurdish conflict impacting Syria, migrant crises: Demirtas // <http://www.reuters.com/article/us-turkey-kurds-idUSKCN0V617A> (erişim tarihi: 30.05.2020)
12. İşte AK Parti'nin 7 Haziran seçim beyannamesi. <http://www.sabah.com.tr/gundem/2015/04/15/iste-ak-partinin-7-haziran-secim-beyannamesi> (erişim tarihi: 24.07.2019)
13. Özkan A. (Ocak 2016). 7 Haziran ve 1 Kasım Seçimlerinde Siyasal İletişim. (sayı 146). SETA Analiz
14. Seçim Sonuçları Dış Basında Nasıl Yer Aldı? // onedio.com/haber/dis-basinda-2015-genel-secimleri-523124 (erişim tarihi: 25.07.2016)
15. Taylor S. Suruc suicide bombing: Turkey 'identifies suspect' in ISIL-claimed attack <https://www.euronews.com/2015/07/21/suruc-suicide-bombing-turkey-identifies-suspect-in-isil-claimed-attack> (erişim tarihi: 28.05.2020)
16. Terörün Sona Erdirilmesi ve Toplumsal Bütünleşmenin Güçlendirilmesine Dair Kanun. Resmi Gazete:15.07.2014 // <https://www.resmigazete.gov.tr/eskiler/2014/07/20140716-1.htm> (erişim tarihi: 29.05.2020)
17. Tharoor I. As Syria burns, Turkey's Kurdish problem is getting worse // www.washingtonpost.com/news/worldviews/wp/2016/02/03/as-syria-burns-turkeys-kurdish-problem-is-getting-worse/ (erişim tarihi: 30.05.2020)
18. Turkish airstrikes target ISIL in Syria (24.07.2015) <https://www.hurriyetdailynews.com/turkish-airstrikes-target-isil-in-syria-85853> (erişim tarihi: 30.05.2020)
19. Türkiye'de Seçim Sonuçları Ne Getirir. tr.euronews.com/2015/06/08/turkiye-de-secim-sonuclari-ne-getirir (erişim tarihi: 25.07.2016)
20. Türkiye'nin il il nüfus sayıları açıklandı. İşte illerin nüfusu. Yeni Şafak- 2.08.2016 <https://www.yenisafak.com/turkiyenin-il-il-nufus-sayilari-aciklandi-iste-illerin-nufusu-h-2503236> (erişim tarihi: 24.07.2019)
21. Ünlü H. (Haziran 2015) CHP Seçim Beyannamesinin Değerlendirilmesi. 7 Haziran 2015'e Doğru AK Parti, CHP, MHP ve HDP'nin Seçim Beyannamelerinin Deylendirilmesi. Ankara: SDE Analiz. s.12-19
22. Yanmış M. (2016). Hendek siyaseti, sokağa çıkma yasakları ve 7 Haziran sonrası şiddet olaylarının kürt kamuoyu üzerindeki etkileri: kürtler süreci nasıl değerlendiriyor? Dicle Üniversitesi // serdargunes.files.wordpress.com/2015/8/kurtler_sureci_nasil_degerlendiriyor.pdf (erişim tarihi: 2.04.2019)
23. Yeni Türkiye sözleşmesi 2023. <https://www.akparti.org.tr/media/271928/yeni-turkiye-sozlesmesi-2023.pdf> (erişim tarihi: 24.07.2019)
24. Zehir iç deseler içerim // kayham.erciyes.edu.tr/Haberarşivi/www.kayseri.net.tr_11-17_şubat_2013.pdf, s.4 (29s.) (erişim tarihi: 30.05.2020)

25. Wise men committee members announced <https://www.aa.com.tr/en/turkey/wise-men-committee-members-announced/258996> (eriřim tarihi: 28.05.2020)
26. 1 Kasım 2015'e Doğru AK Parti, CHP, MHP ve HDP'nin Seçim Beyannamelerinin Deylendirilmesi. (Ekim 2015). Ankara: SDE Analiz.
27. 2015 Genel Seçim Sonuçları // www.hurriyet.com.tr/secim-2015/ (eriřim tarihi: 3.04.2019)
28. 2015 seçim sonuçları açıklandı! İşte AK Parti, CHP, MHP ve HDP sandık sonuçları. www.milliyet.com.tr/2015-secim-sonuclari-aciklandi-gundem-2072537 (eriřim tarihi: 3.04.2019)
29. 2015'te Türkiye. (2015). İstanbul: SETA.